

- Tegnforklaring:**
- Tiltaksgrense
 - Betongstein
 - Bark
 - Grass
 - Asfalt
 - Plantekasser cor-ten stål

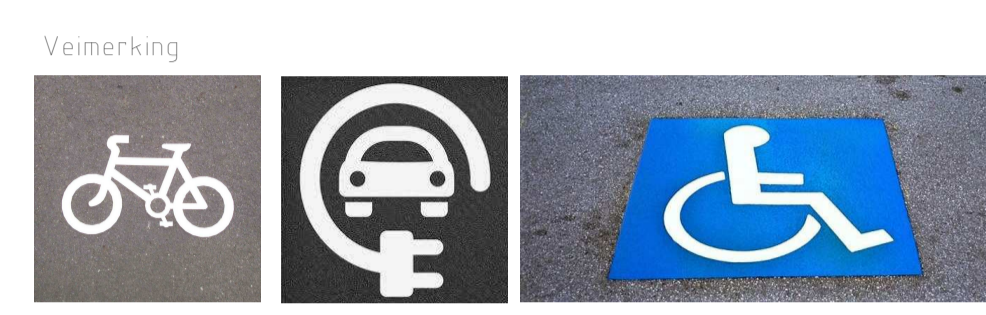

Rev	Dato	Tekst	Tegn.	Korr.

SB Tegningsnummer 133-001-00-A-200-80-004					Prosjekt	1525
Eksisterende	Byggesett	Tilpass	Systemkode	Type	Revisjon	Status
133	001	A	200			

Prosjekteringsgruppen

● ARK: Ørjan Arntsen/Gruppe AS
 C Sandås gate 39 5008 Bergen
 Tlf: 55 30 49 00 / E-post: orjan@orjanpark.no

○ RIB:
 ○ RIE:
 ○ RIV:

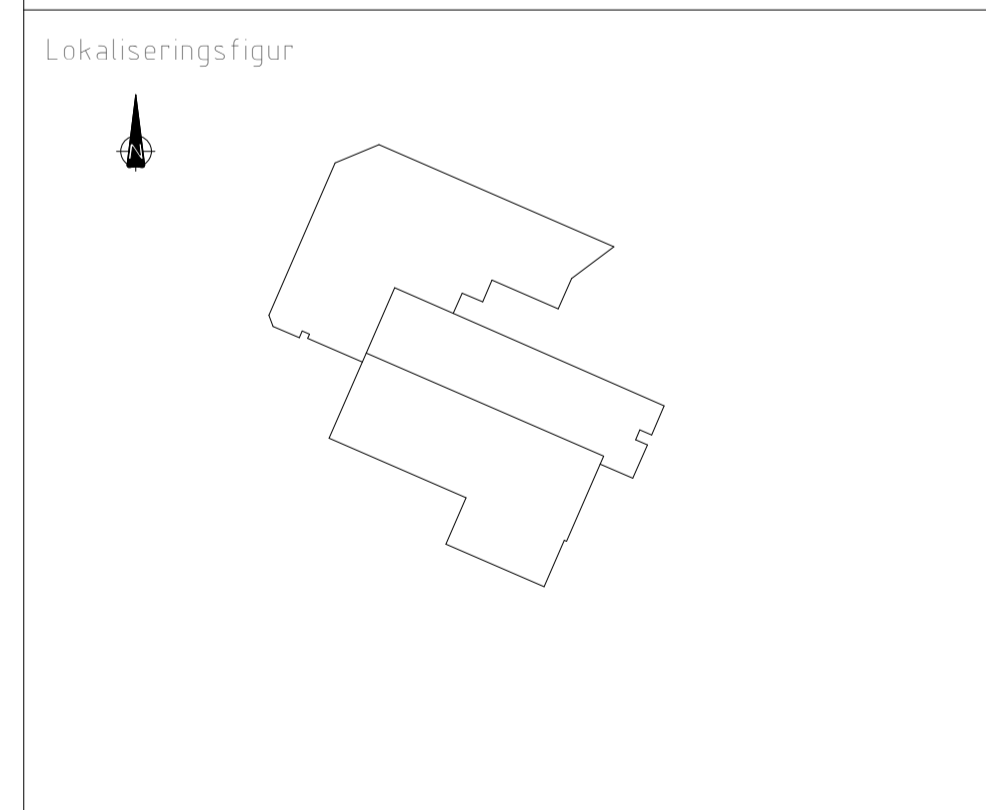

Fase		Anbudsgrunnlag	PROSJEKTNR	SB
Tittel				Godekjent
Situasjonsplan - utomhus ny		Førde Trafikkstasjon		Kontroll prosjekt Sign. Kontroll LBE PK Fånavn
A1		1200		Dato: 2018-07-05
SB Tegningsnummer 133-001-00-A-200-80-004		133 001 A 200		Prosjekt for prosjekterende/rev