

NB! Dette er en orienterende tegning mht. eksisterende forhold. Det tas forbehold om målrktighet.

Før utførelse og bestilling må alle mål kontrolleres på stedet. Alle mål på eksisterende bygg som er avgjørende for rett bestilling av nye komponenter, skal kontrollmåles av entreprenør før endelige bestillinger.

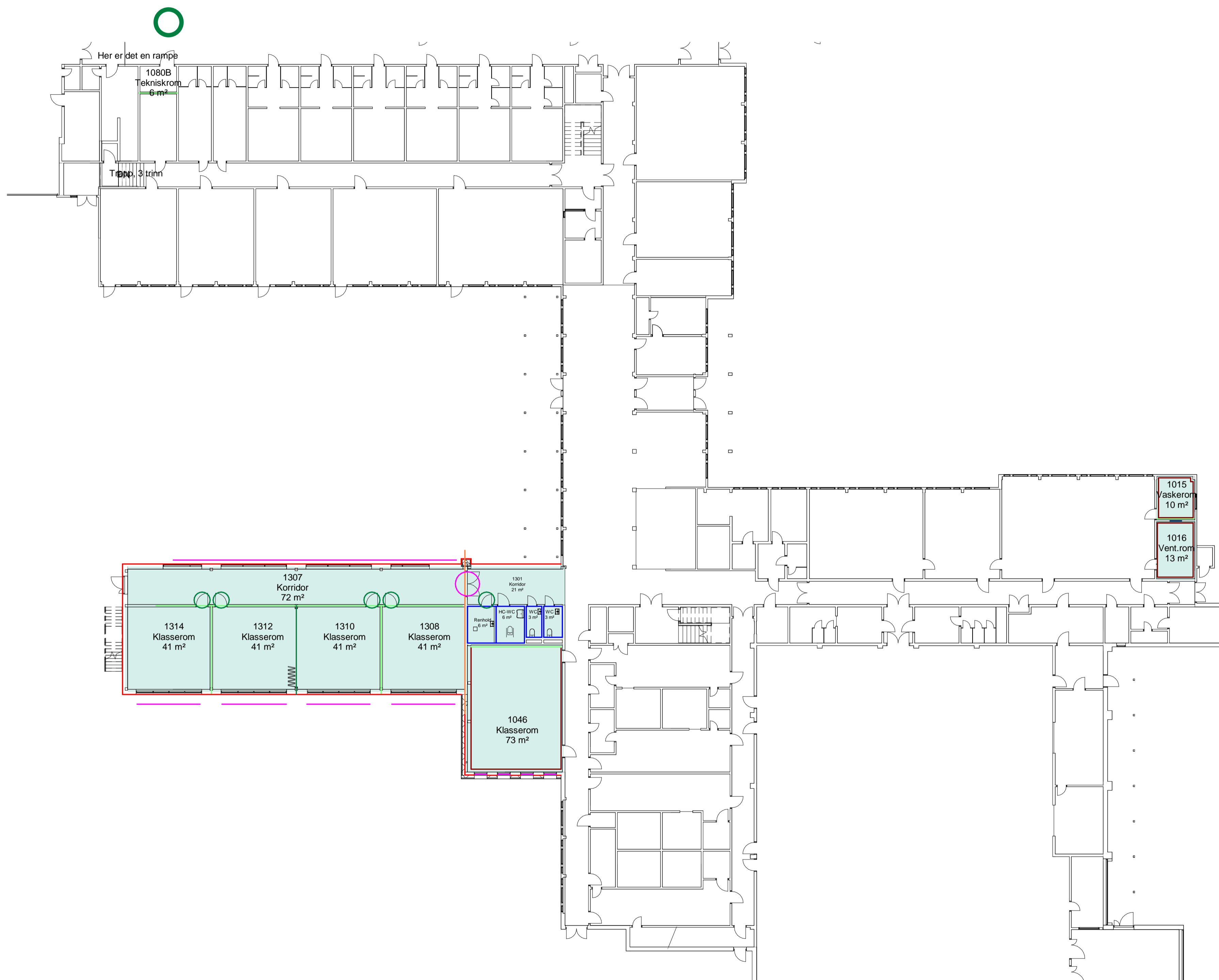

## Vegger

- Systemvegg i glass innvendig
- Sjaktvegg
- Ny yttervegg
- oppussing av eksisterende vegger
- Våtrom  
Veggvinyl på våt side
- Vegg med lydkrav
- Brannseksjoneringsvegg
- Vinduer utvendig
- Foldevegg med lydkrav
- Tette dørråpning
- Online dørlås
- Offline dørlås
- Dør på magnet

## Gulvbelegg

- Vinyl
- Calculating...

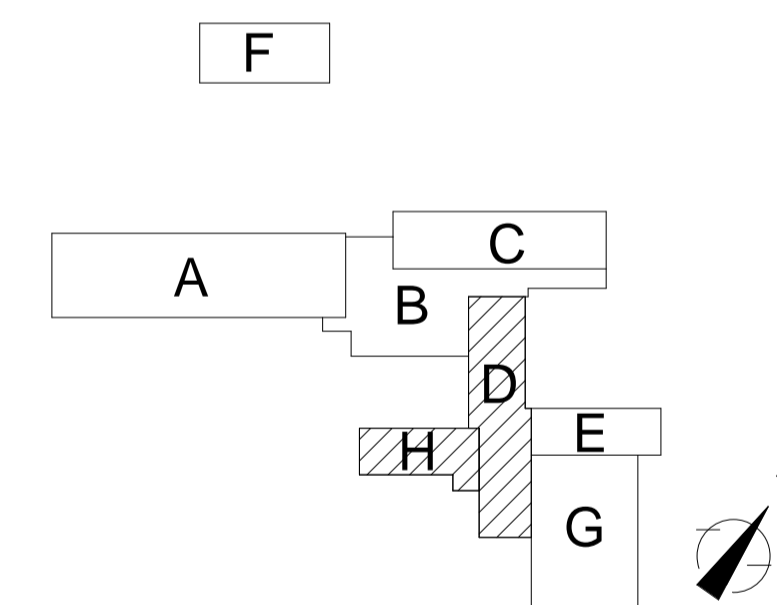

Byggherre:  
**Hedmark fylkeskommune**

Parkgata 64  
2325 Hamar  
Mar+Mette.Solheim@hedmark.org

**R&A Arkitektur**

Ryensvingen 5, 8. etg  
0680 Oslo  
Tlf.: 91 91 61 11 E-post: firmapost@rikarkitektur.no

DATO:	BESKRIVELSE:	REV:	TEGN:	GODKJL:

Prosjekt <b>Solør vgs, avd. Våler</b> Parkgata 64 2325 Hamar		Gnr: 47 Bnr: 105
Prosj.Nr 18433		Målestokk / Format 1 : 200 A1
Fase Tilbudstegning		Opprettet dato 06.06.2018
Tegningsnavn Plan 01, del DH, nye elementer		Disiplin ARK Tegn. / Kontr. SP / RR
Tegningsnr. 18433-DH-A-01-200-002		Revisjon Status