

1
1 : 50

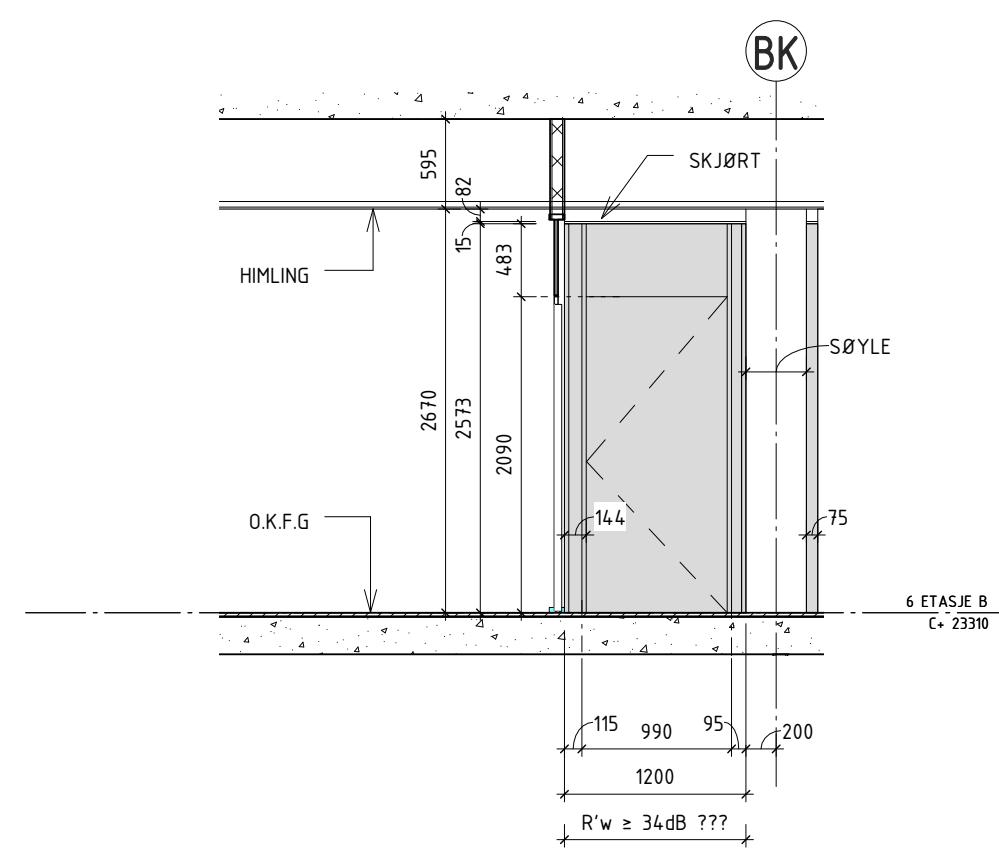

2
1 : 50

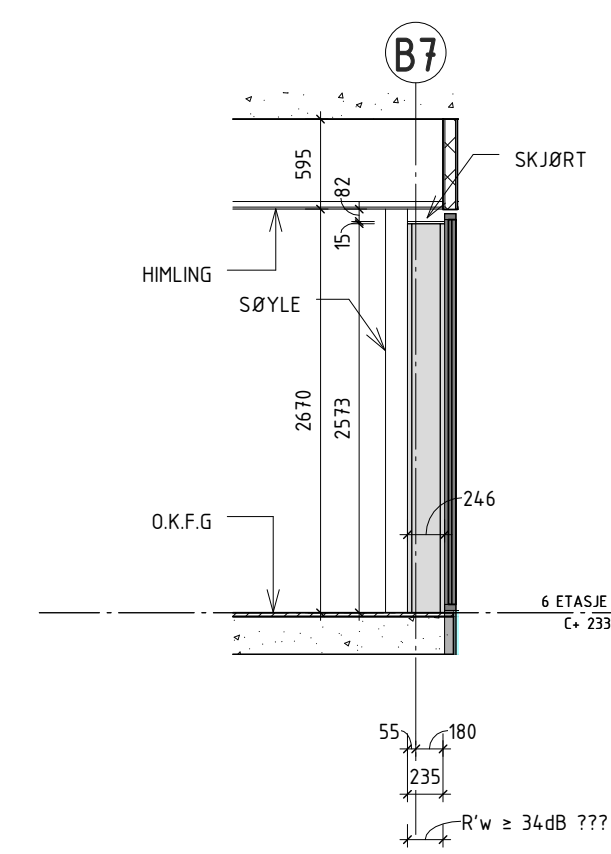

3
1 : 50



ROLLFORM GLASSVEGG LINE.
29 X 75 mm PROFILER

SYSTEMVEGGER, FULLGLASS MED PROFILER I NATURELØKSET ALUMINIUM.
DØRBLAD, GERIKT, KARMER OG TETTFELT MALES I NCS S 8502BISORTI

ALT GLASS LEVERES HERDET OG UTSTYRT MED GLASSMERKING.
UTFØRING AV GLASSMERKING SKAL BEKREFTES AV IARK.

ENTERPRISE

TEGNINGEN ER UNDERLAG FOR PRODUSENT
SOM LAGER EGNE TEGNINGER FOR UTFØRELSE.

ALLE MÅL KONTROLLERES PÅ STEDET.

GLASSFRONT, OPPDAT. LEGENDE JR/SS/EH 04.01.2018 A
REV. OMHANDLER: TEGN./KONTR.: DATO: INDEKS:

TITTEL: TEGN. NR.: REV. NR.:
A B4746 A
6 ETG. KONTORFRONTER GLASS

ARKITEKT
LUND HAGEM ARKITEKTER / ATELIER OSLO
FLIPSTADVEIEN 5, 0250 OSLO
LUND HAGEM ARKITEKTER ATELIER OSLO

TLF: 23 33 31 50
21 68 34 22

MAIL: sofie.skoeg@lundhagem.no
marus@atelieroslo.no

TILTAKSHAVER
A9 PALEKAIA AS
DRONNING EUFEMIAS GATE 16, 0191 OSLO

TLF: 22 17 91 00

MAIL: bernt.skoien@haveiendom.no

HAV EIGENDOM OLAV THON GRUPPEN

TOTALENTREPRENØR
VEIDEKKE ENTREPRENØR
Skibovsvei 4, 0278 Oslo

TLF: TLF:
MAIL: rune.fossland@veidekke.no

VEIDEKKE

NN2000 HØYDESYSTEM

DIAGONALE

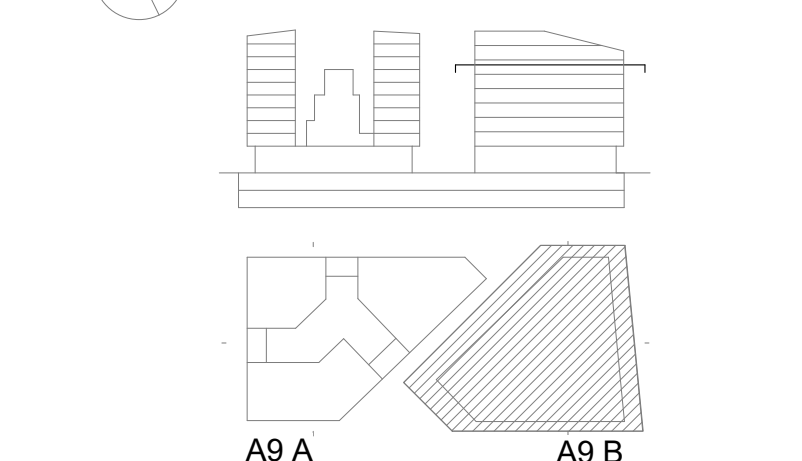

A9 DIAGONALE
752 G/BNR: 207/454

TITTEL: TEGN./KTR./GK.: LM / JR / SS

6 ETG. KONTORFRONTER GLASS

MÅLESTOKK: A1 - 1:50 DATO: 05.12.2017
A3 - 1:100

TEGNINGENS STATUS: TEGN. NR.: REV. NR.:

DETALJPROSJEKT **A B4746 A**