

					Rik ARKITEKTUR AS	
STOR-ELVDAL KOMMUNE.		ROMPROGRAM OMSORGSBOLIGER				
Versjon 2						
NR	ROM	FUNKSJON	AREAL (netto)	ANTALL	SUM AREAL (netto)	MERKNAD
Boenhetene, fellesarealer, aktivitetsrom						
B1.1	Boenhet enkel	2-roms bolig m/bad	42,5	16	680,0	Alt. 2: 45,4 m2
B1.2	Boenhet dobbel	2-roms bolig m/bad	51,1	2	102,2	Alt. 2: 52,2 m2
B2	Fellesareal	Opphold/kj	123,1	1	123,1	Fordeles på to fellesområder.
B3	Aktivitetsrom	Aktivitet, (åpent alle)	147,1	1	147,1	Plass til 50 tilhørere i stolrader. Kan deles i to rom. Inkl garderobe og toaletter
B4	Biom, tekniske rom		100,0	1	100,0	Flere rom
SUM NETTO AREAL					472,4	
Brutto/netto faktor 1,35					165,3	Tillegg for veggareal, korridorer, heis mv.
SUM BRUTTO AREAL BTA					637,7	
Rom for personale og drift						
P1	Arbeidsrom	Skriveplasser	43,9	1	43,9	Stille skriveplasser for inntil 12 pers. samtidig
P2	Rapportrom	Møterom	38,3	1	38,3	Møterom for 25 personer som kan deles i to for 15 + 10. Plass for pc og skriver i det største rommet
P3	Kontor m/møtebord	Kontor leder	11,9	1	11,9	Kontor med arbeidsplass + møtebord for inntil 5 pers.
P4	Kontor m/ besøkstol	Kontor, 1 pers	8,1	2	16,2	Kontor med en besøkstol
P5	Garderobe kvinner	Gard. med skap	45,0	1	45,0	Garderobe med skap og vaskeplasser. 60 plasser. Alt. 2: 45,1 m2
P6	Toaletter kvinner	Toal ved gard	2,1	2	4,2	Toaletter i tilknytning til garderoben
P7	Dusj kvinner	Dusj ved gard	1,8	2	5,4	Dusjer i tilknytning til garderobene
P8	Toalett kvinner		2,1	2	4,2	Toalett ved arbeidsrom/ møterom
P9	Garderobe menn	Gard. med skap	5,4	1	5,4	Garderobe med skap og vaskeplasser. 6 plasser
P10	Toalett menn	Toal ved gard	1,9	1	1,9	Toalett i tilknytning til gardrober
P11	Dusj menn	Dusj ved gard	1,9	1	1,9	Dusjer i tilknytning til garderobene
P12	Toalett menn		2,0	1	2,0	Toalett ved arbeidsrom/ møterom
P13	HC wc, uni, med dusj	HC wc ved gard	5,5	1	5,5	HC wc, unisex, i tilknytning til garderobene
P14	HC wc, uni		5,0	1	5,0	HC wc ved arbeidsrom/ møterom
P15	Lager arb.tøy	Rent arb.tøy	15,6	1	15,6	Plass for inntil 5 enheter, 0,6m x 2,5m
P16	Lager arb.tøy	Skittent tøy	2,9	1	2,9	Plass for 2 vogner
P17	Sorteringsrom, lager	Beboernes tøy + lintøy	15,5	1	15,5	Sorteringsrom med arbeidsbenk + lager lintøy
P18	Skittentøy / avfall	Kjølt lager	6,0	1	6,0	Kjølt rom for skittent tøy og avfall
P19	Medisinrom	Dosering medisiner	10,9	1	10,9	Medisinrom med god ventilasjon og kjøling. Arbeidsplass for 2 personer
P20	Lager medisinsk utstyr	Lagerrom	18,0	1	18,0	Inkludert lager for velferdsteknologi
P21	Vaktrom	Opphold vakt	11,9	1	11,9	Plass for 2 nattevakter, nær boenhetene
P22	Dusj/ skifterom	Dusj og sårskift	8,3	1	8,3	
P23	Skyllerom	Skyllerom m/dekont.	11,5	1	11,5	Alt. 2: 13,9 m1
P24	Kjøkken	Kjøkken/ anretning	25,0	0	0,0	Utgår
P25	Renholdsrom	Renhold/BK, lager	7,2	1	7,2	Fordelt på to rom
P26	Biom, tekniske rom		70,0	1	70,0	Fordeles på flere rom
					0,0	
Posthyller for ca 60 ansatte plasseres på egnet sted					0,0	
					0,0	
SUM NETTO AREAL					368,6	
Brutto/nettofaktor 1,35					129,0	Veggareal, korridorer, mv.
SUM BRUTTO AREAL BTA					497,6	
19.05.2017						
Rev. 22.11.17	Jorunn Christiansen					

ALT. 1

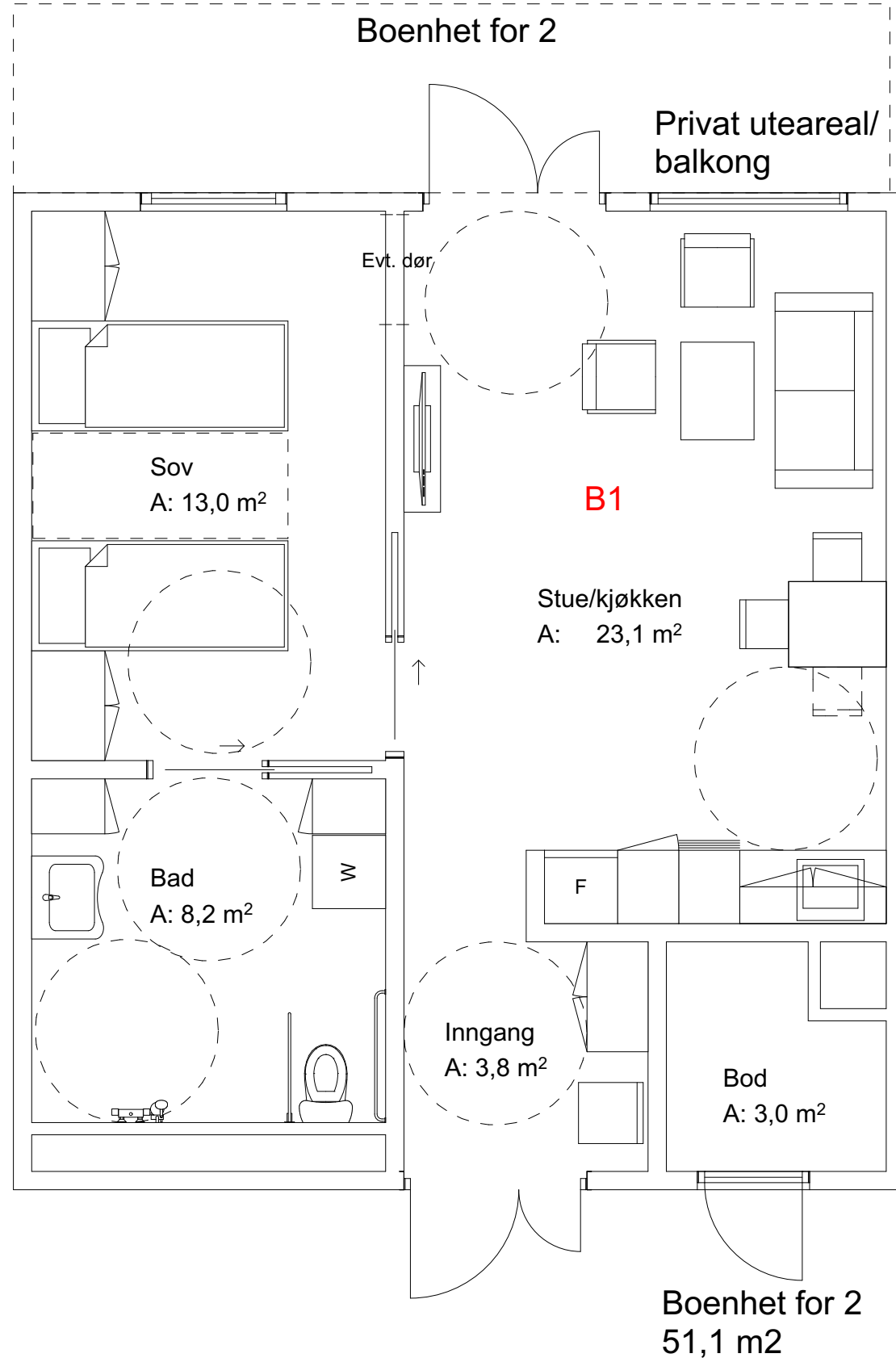

ALT. 2

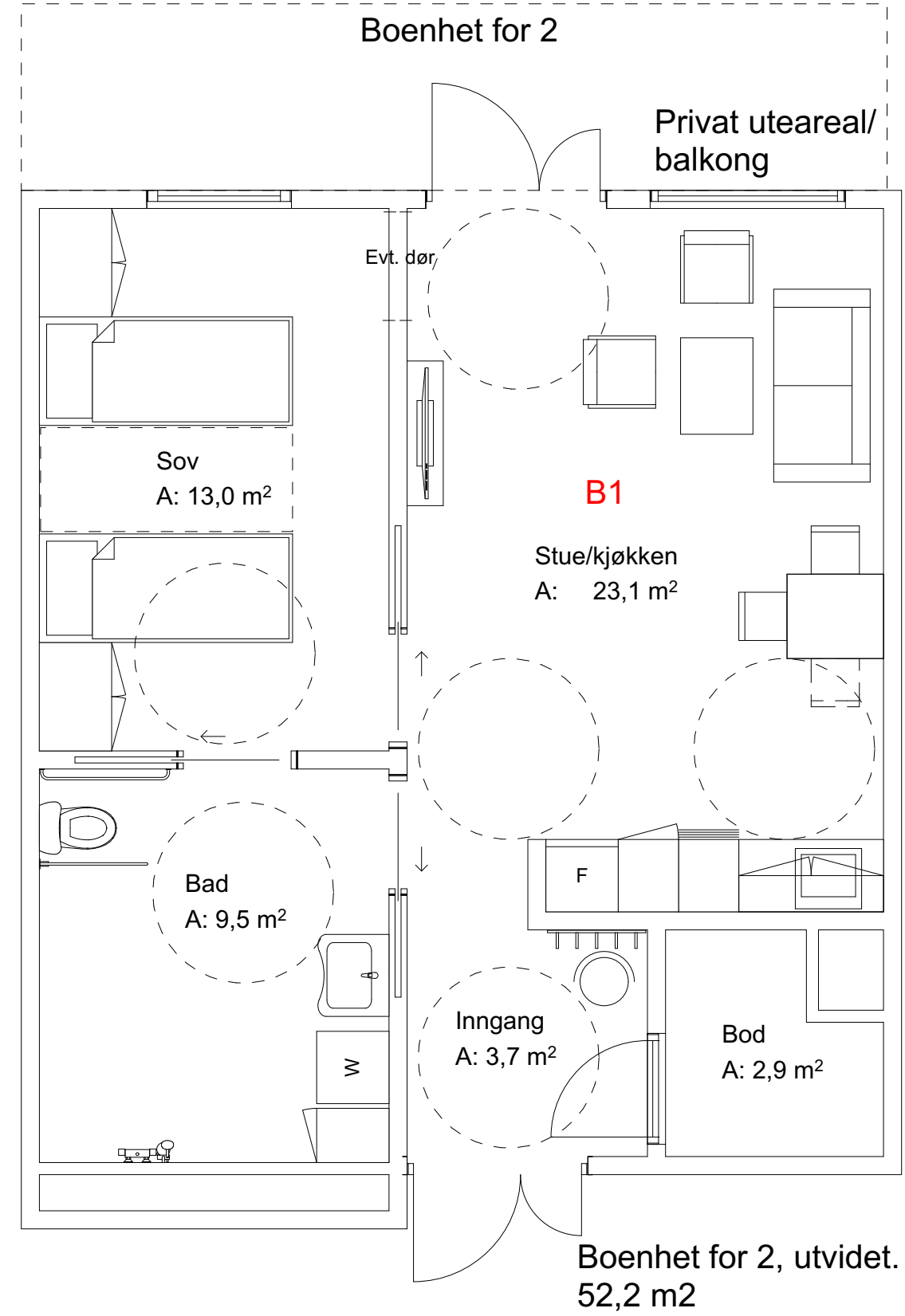

						Stor-Elvdal kommune Romprogram Omsorgsboliger			Dato opprettet 20.06.17	Gnr./Bnr. 00/00	Mål: 1:50	Tegningsnr. A20-13
						Tegning Arealbehov/funksjon	B1		Sign. JC	Kontroll STS	Godkjent	Rev. ID A
A		Utvidet areal	07.07.17	JC	STS							
Rev	Nr	Beskrivelse	Dato	Sign	Kontr							

ALT. 1

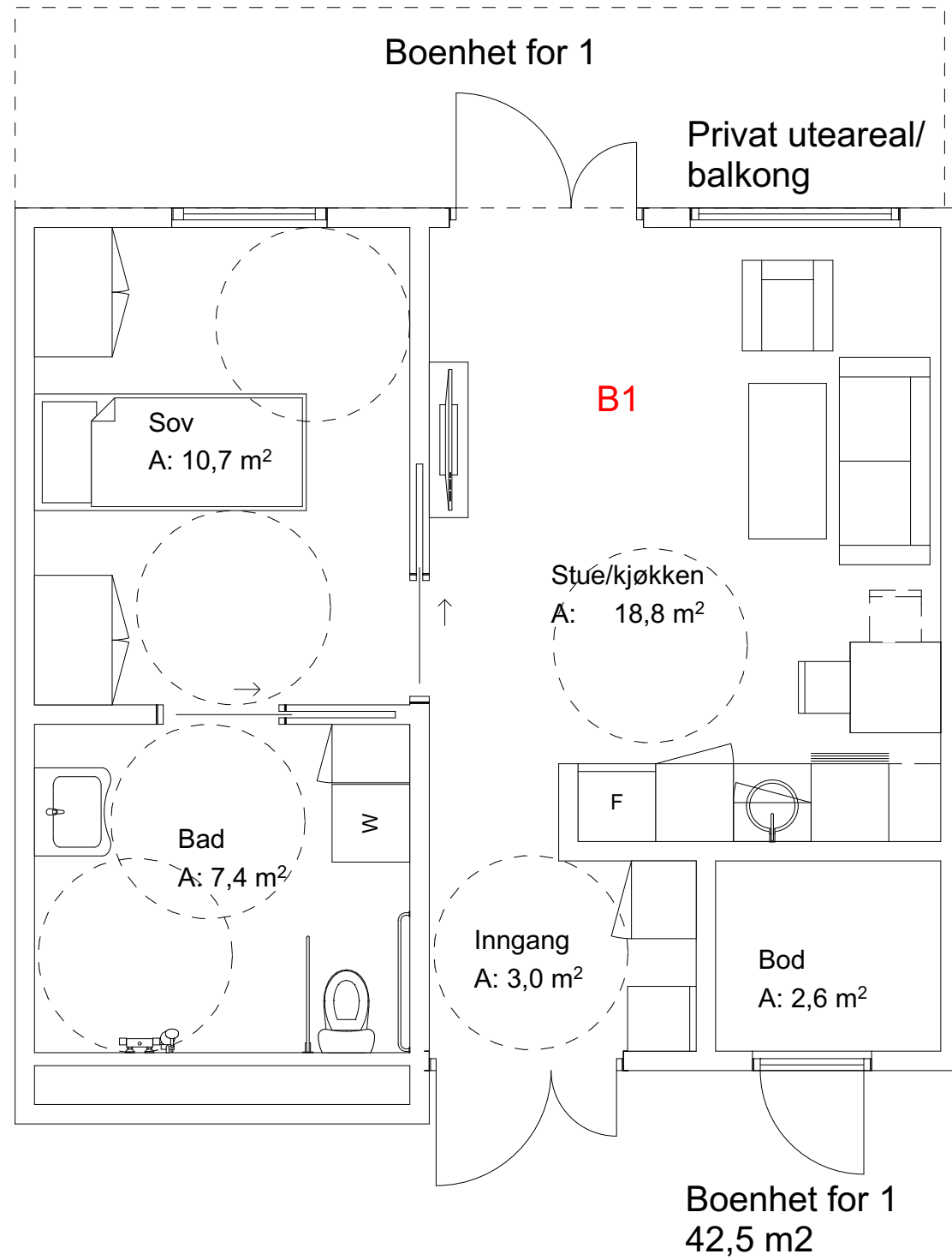

ALT. 2

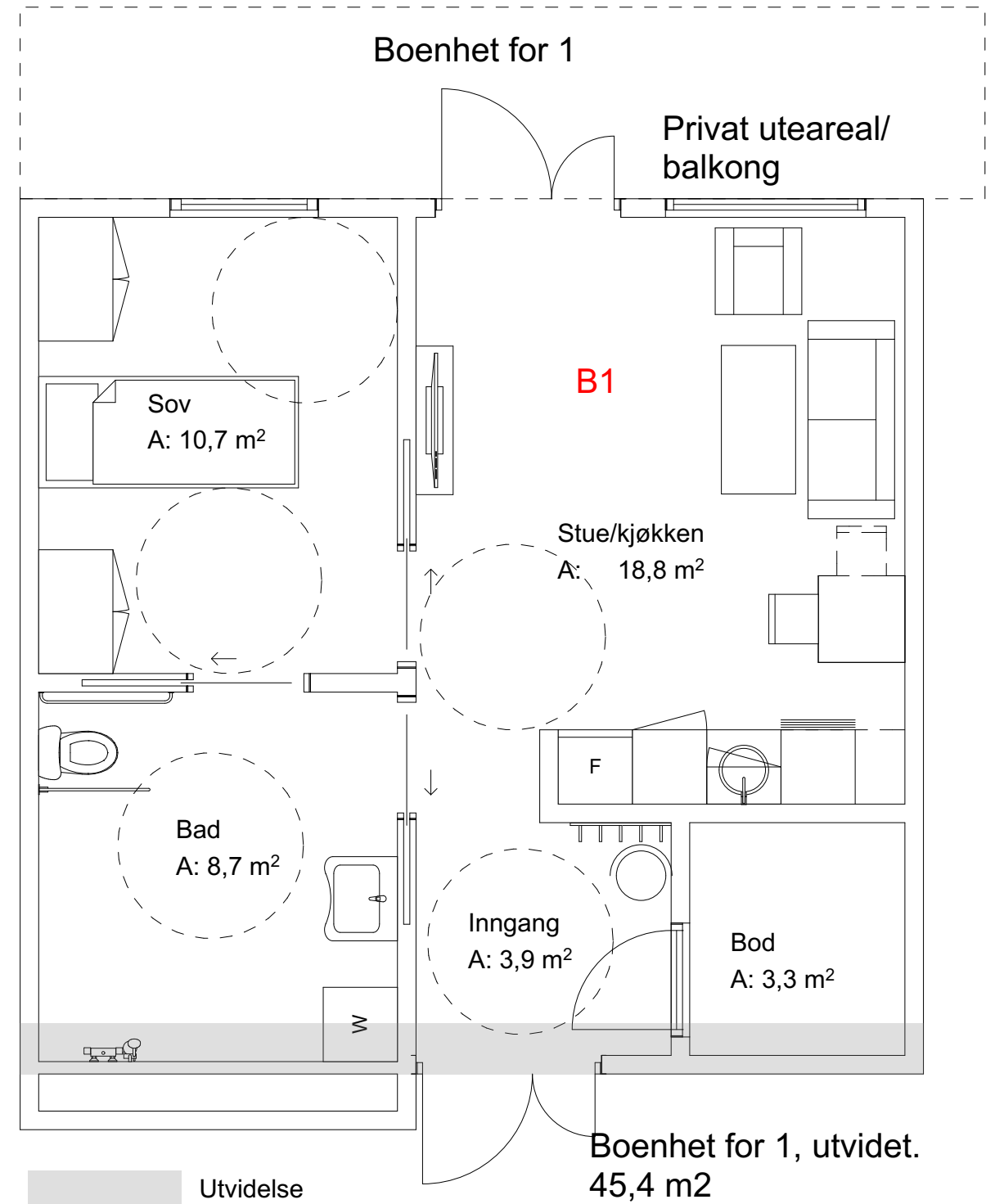

						Stor-Elvdal kommune Romprogram Omsorgsboliger	B1	Dato opprettet 20.06.17	Gnr./Bnr. 00/00	Mål: 1:50	Tegningsnr. A20-14
A		Utvidet areal	07.07.17	JC	STS	Tegning Arealbehov/funksjon		Sign. JC	Kontroll STS	Godkjent	Rev. ID A
Rev	Nr	Beskrivelse	Dato	Sign	Kontr						

Fellesareal for 10 brukere



						Stor-Elvdal kommune Romprogram Omsorgsboliger		Dato opprettet 20.06.17	Gnr./Bnr. 00/00	Mål: 1:50	Tegningsnr. A20-12
						Tegning Arealbehov/funksjon	B2	Sign. JC	Kontroll STS	Godkjent	Rev. ID
Rev	Nr	Beskrivelse	Dato	Sign	Kontr						

Aktivitetsrom for 50 personer

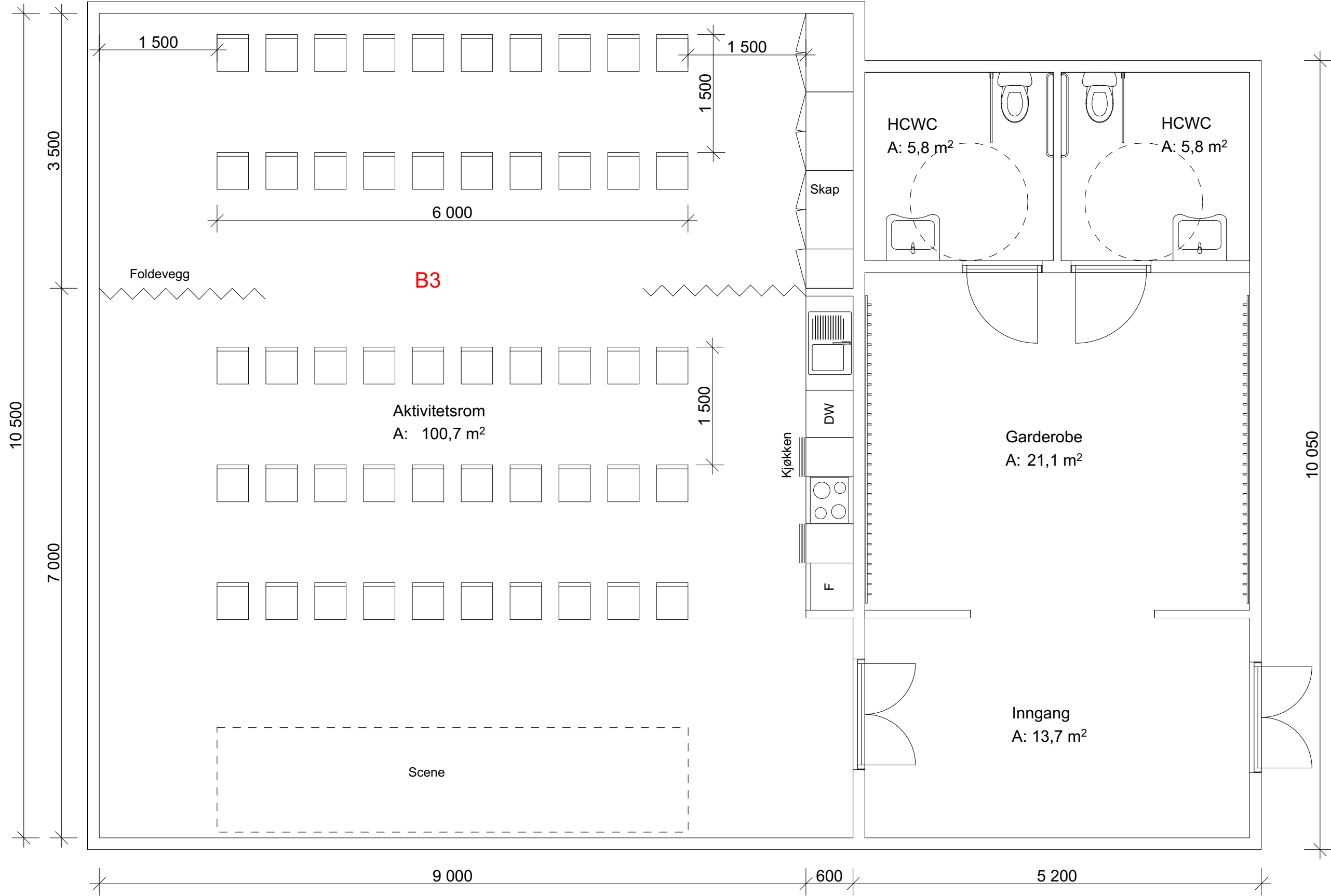

Rev	Nr	Beskrivelse	Dato	Sign	Kontr

Stor-Elvdal kommune
Romprogram Omsorgsboliger
Tegning
Arealbehov/funksjon

B3

Dato opprettet 20.06.17	Gnr./Bnr. 00/00	Mål: 1:50	Tegningsnr. A20-17
Sign. JC	Kontroll STS	Godkjent	Rev. ID

Arbeidsrom 12 personer

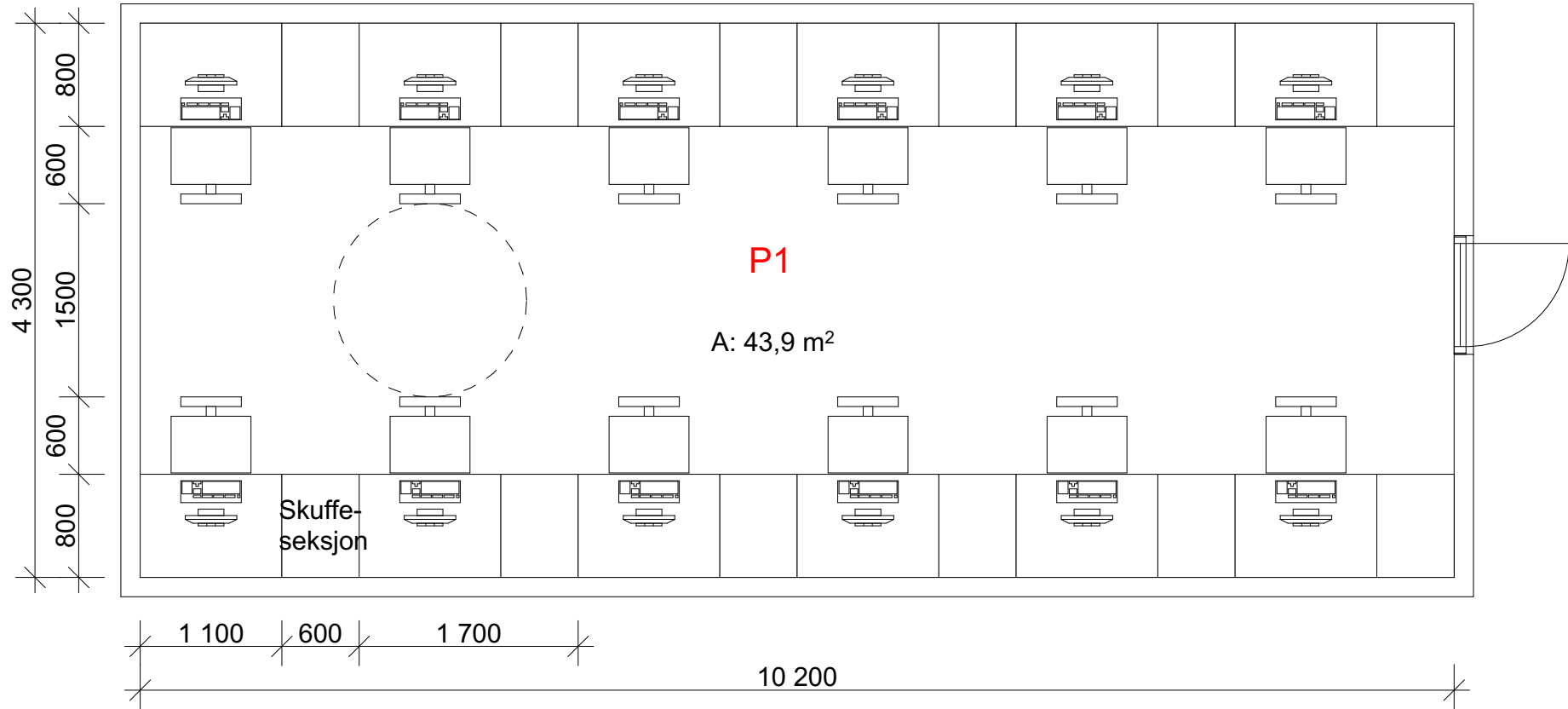

					Stor-Elvdal kommune					
					Romprogram Omsorgsboliger					
					Tegning	P1				
					Arealbehov/funksjon					
Rev	Nr	Beskrivelse	Dato	Sign	Kontr		Dato opprettet 01.06.17	Gnr./Bnr. 00/00	Mål: 1:50	Tegningsnr. A20-6
							Sign. JC	Kontroll STS	Godkjent	Rev. ID

Rapportrom/møterom for 25 personer

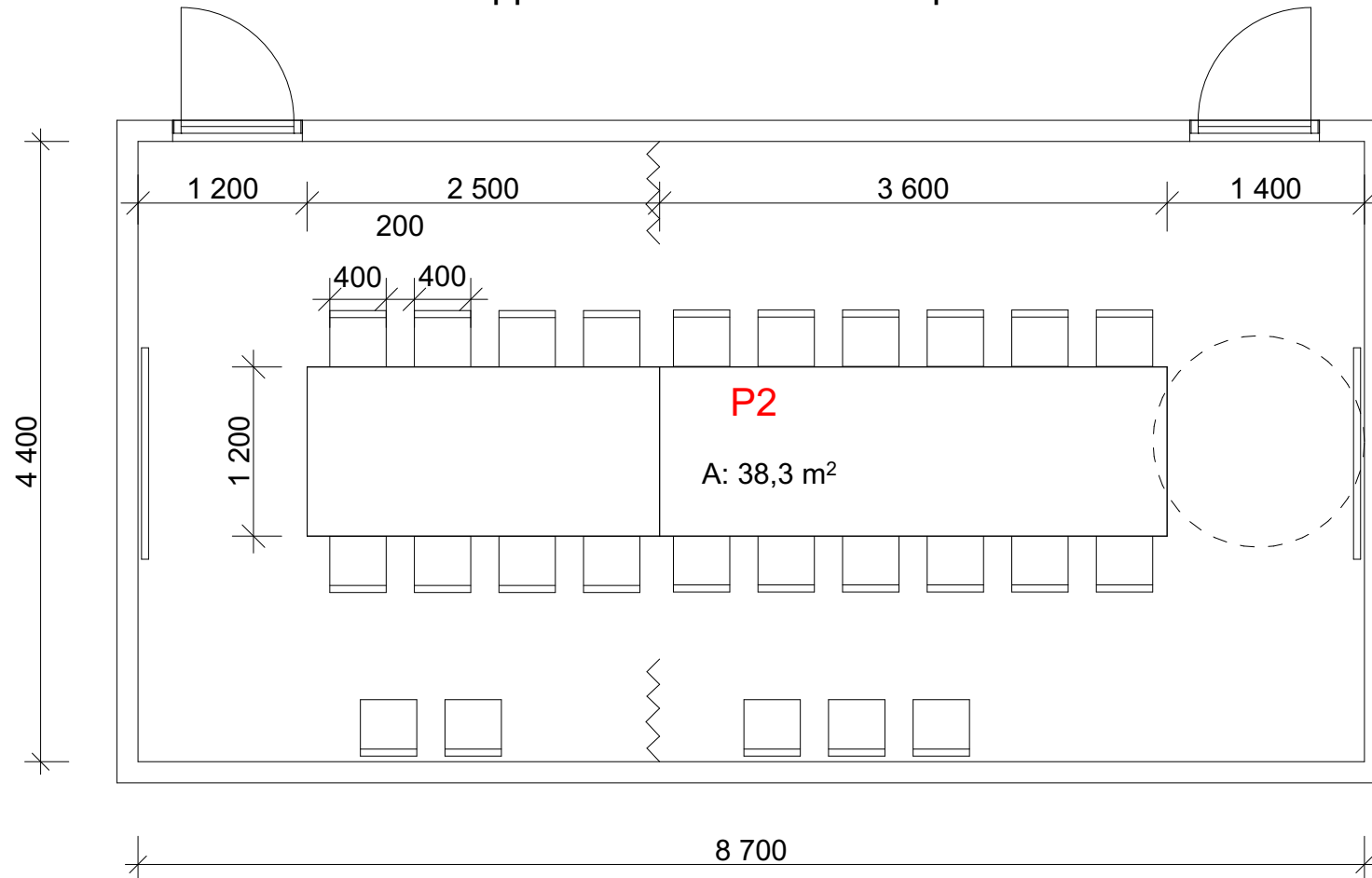

						Stor-Elvdal kommune								
						Romprogram Omsorgsboliger								
						Tegning								
						Arealbehov/funksjon	P2							
Rev	Nr	Beskrivelse	Dato	Sign	Kontr				Dato opprettet	Gnr./Bnr.	Mål:	Tegningsnr.		
									01.06.17	00/00	1:50	A20-8		
									Sign.	Kontroll	Godkjent	Rev. ID		
									JC	STS				

Kontor m/møtebord for 4-5 personer

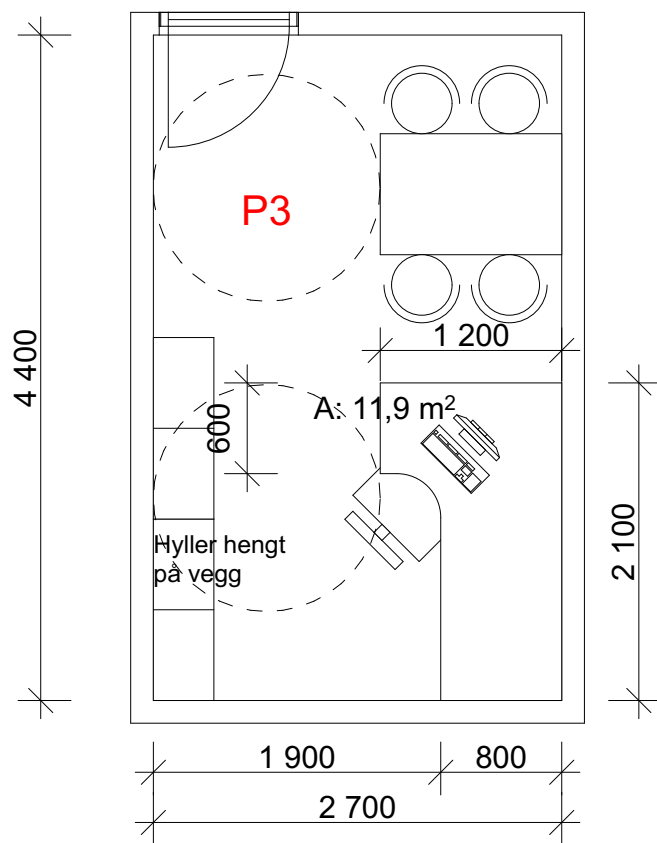

Kontor m/besøkstol

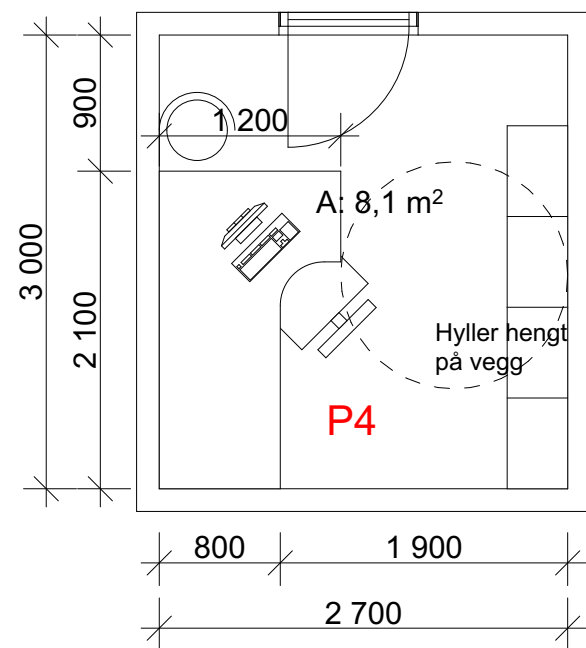

					Stor-Elvdal kommune Romprogram Omsorgsboliger	P3-P4		Dato opprettet 01.06.17	Gnr./Bnr. 00/00	Mål: 1:50	Tegningsnr. A20-7
A		Endring	20.06.17	JC	STS			Sign. JC	Kontroll STS	Godkjent	Rev. ID A
Rev	Nr	Beskrivelse	Dato	Sign	Kontr	Tegnning Arealbehov/funksjon					

ALT. 1

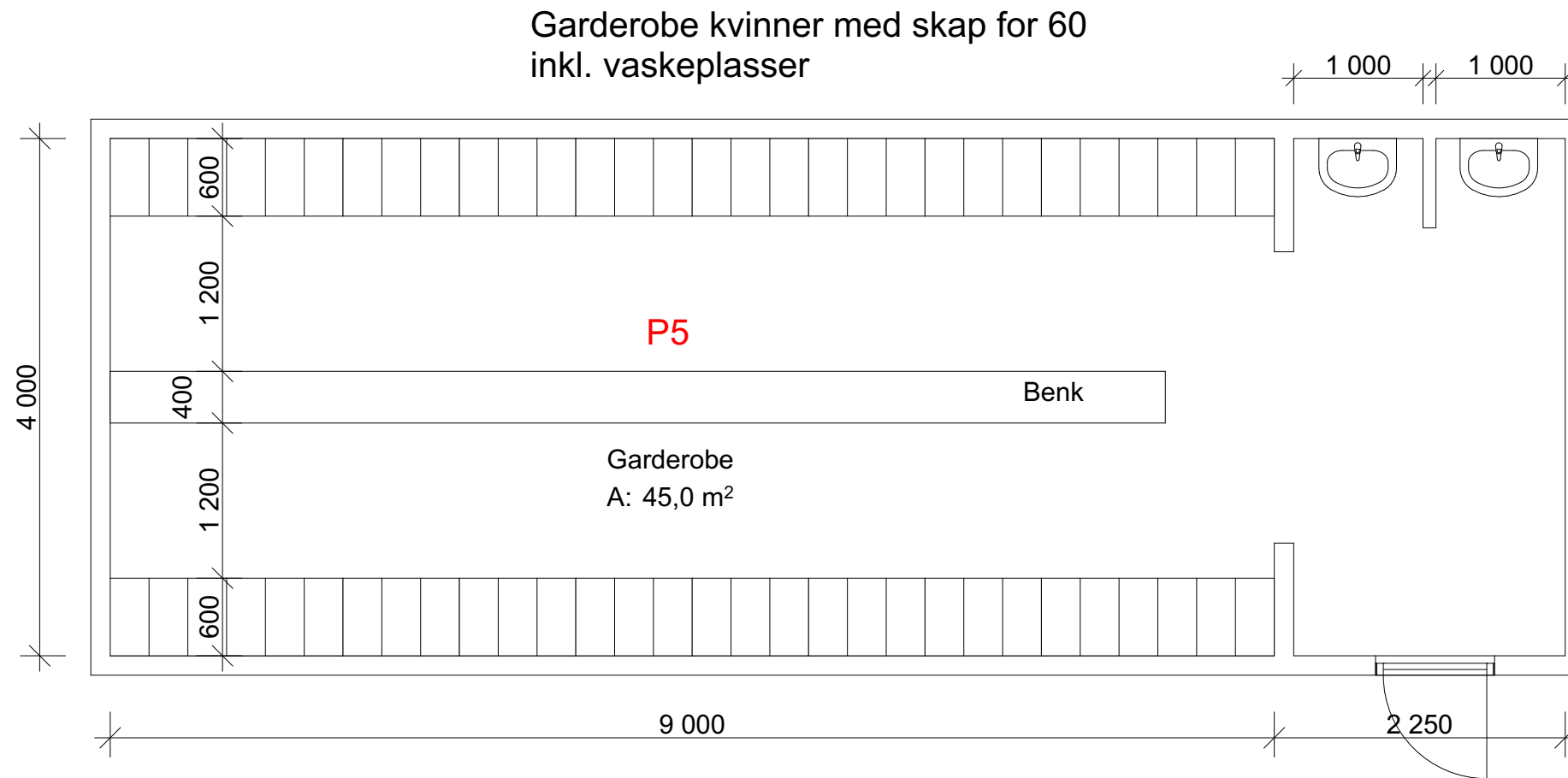

ALT. 2

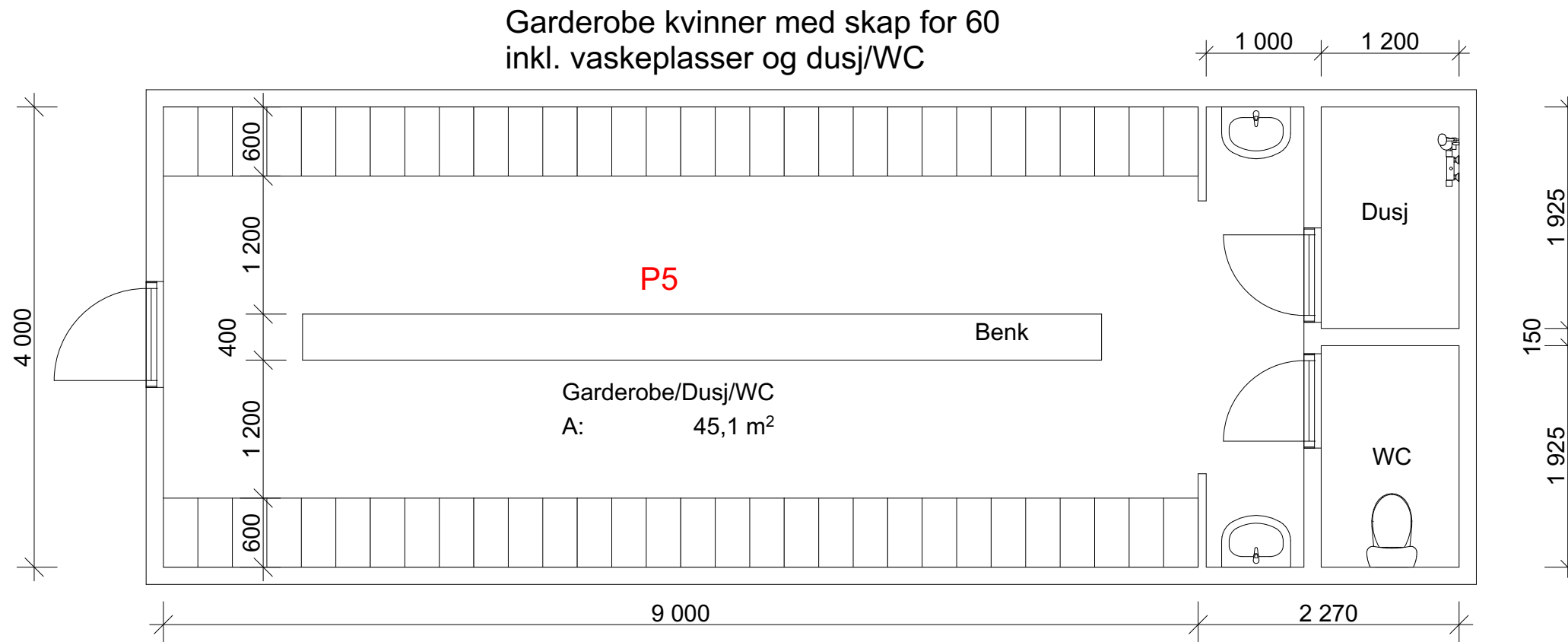

						Stor-Elvdal kommune Romprogram Omsorgsboliger		Dato opprettet 01.06.17	Gnr./Bnr. 00/00	Mål: 1:50	Tegningsnr. A20-1
						Tegning	P5	Sign. JC	Kontroll STS	Godkjent	Rev. ID A
A		Alternativ med dusj og WC	07.07.17	JC	STS	Arealbehov/funksjon					
Rev	Nr	Beskrivelse	Dato	Sign	Kontr						

Dusj/skifterom

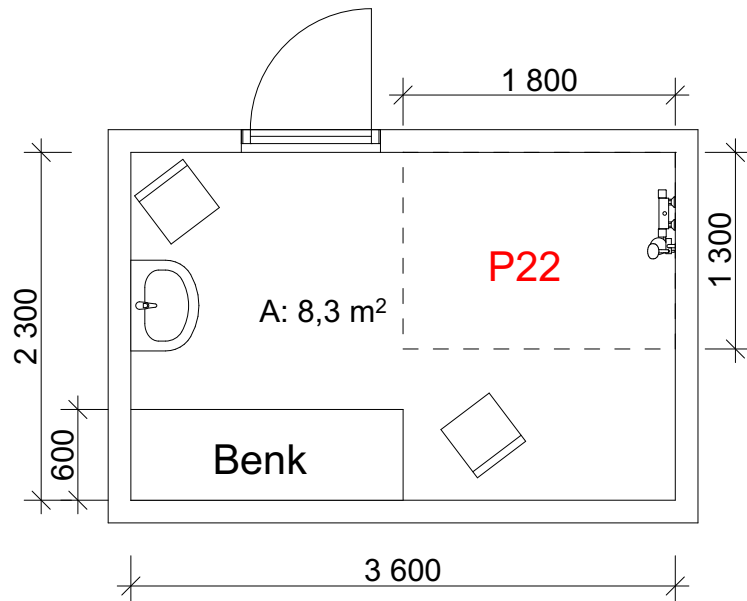

Garderobe menn 6 plasser, toalett og dusj

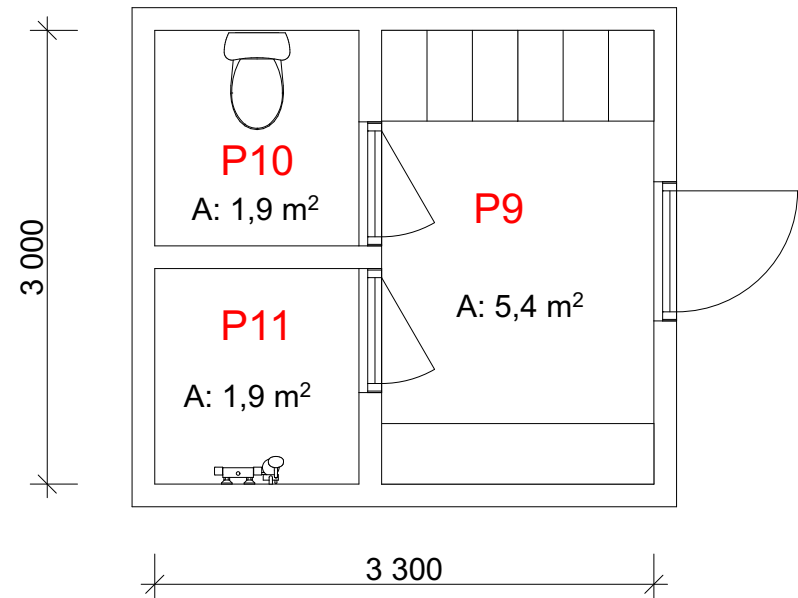

						Stor-Elvdal kommune					
						Romprogram Omsorgsboliger					
						Tegning					
						Arealbehov/funksjon	P9-P10-P11-P22				
Rev	Nr	Beskrivelse	Dato	Sign	Kontr			Dato opprettet 01.06.17	Gnr./Bnr. 00/00	Mål: 1:50	Tegningsnr. A20-3
								Sign. JC	Kontroll STS	Godkjent	Rev. ID

Lager for rent arbeidstøy.
 Plass til 5 vogner a 0,6 x 2,0 m.

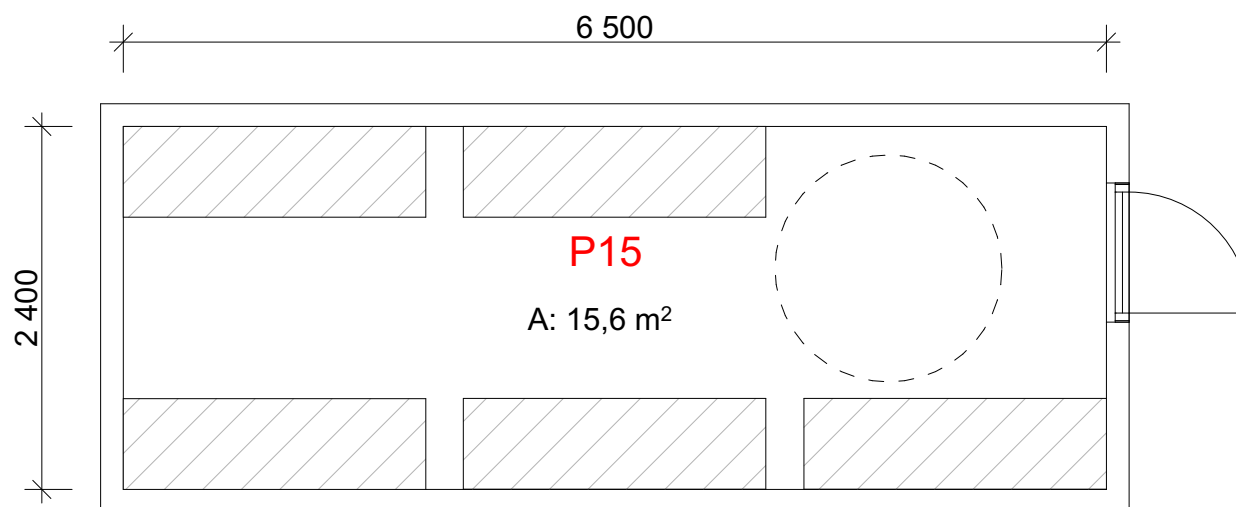

					Stor-Elvdal kommune								
					Romprogram Omsorgsboliger								
					Tegning								
A		Endring	20.06.17	JC	STS	Arealbehov/funksjon	P15		Dato opprettet 01.06.17	Gnr./Bnr. 00/00	Mål: 1:50	Tegningsnr. A20-5	
Rev	Nr	Beskrivelse	Dato	Sign	Kontr				Sign. JC	Kontroll STS	Godkjent	Rev. ID A	

Sorteringsrom, lager for lintøy
+ beboernes tøy

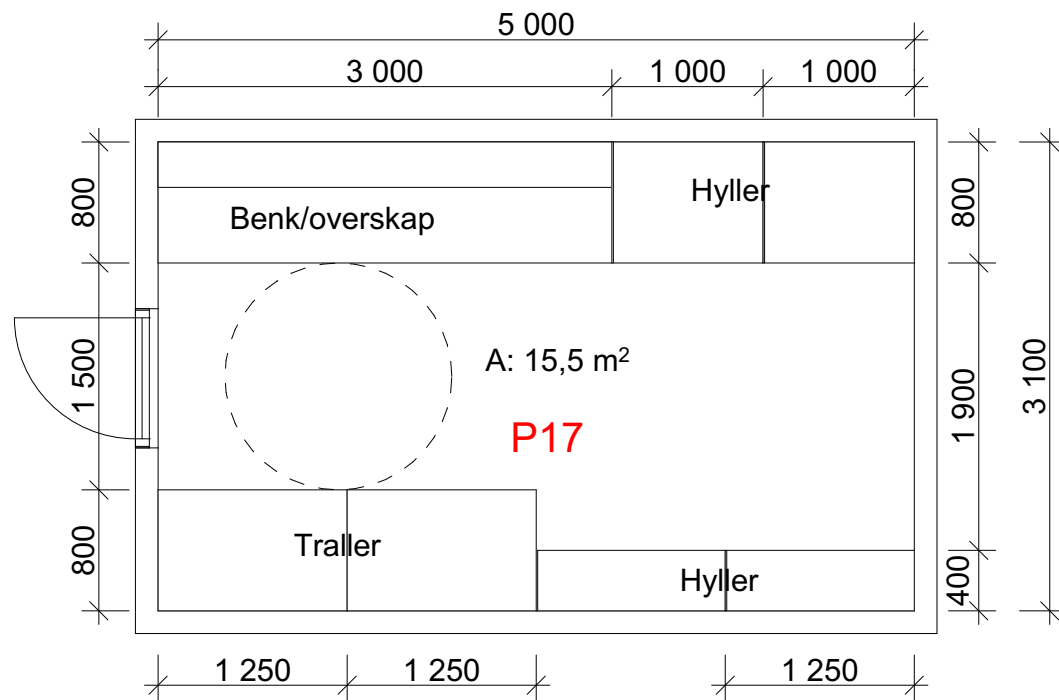

Lager for skittentøy

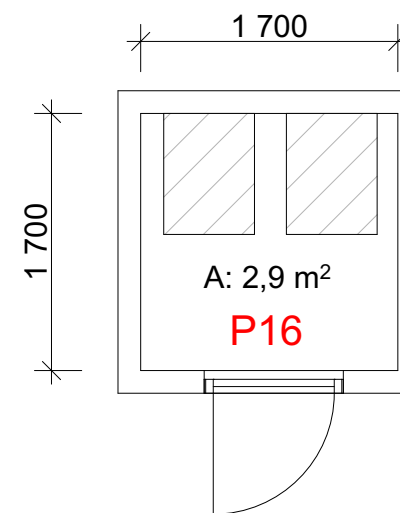

						Stor-Elvdal kommune Romprogram Omsorgsboliger	P16-P17	Dato opprettet 01.06.17	Gnr./Bnr. 00/00	Mål: 1:50	Tegningsnr. A20-4
						Tegning Arealbehov/funksjon		Sign. JC	Kontroll STS	Godkjent	Rev. ID
Rev	Nr	Beskrivelse	Dato	Sign	Kontr						

Skittentøy/Avfall

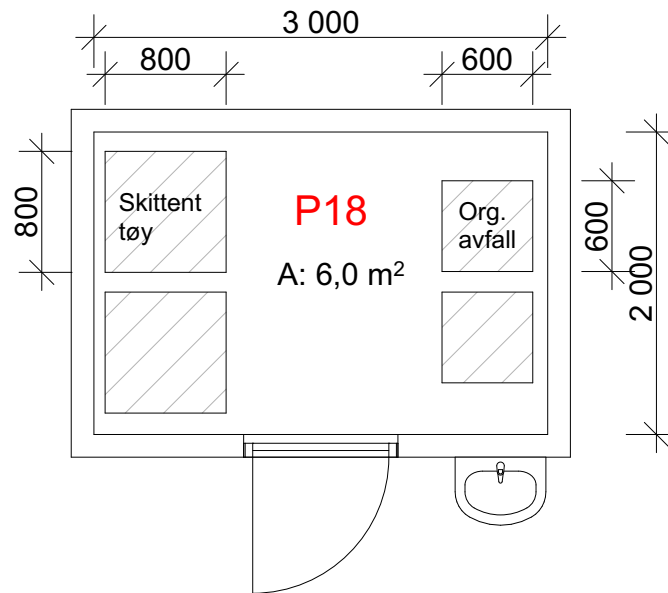

						Stor-Elvdal kommune Romprogram Omsorgsboliger		Dato opprettet 22.06.17	Gnr./Bnr. 00/00	Mål: 1:50	Tegningsnr. A20-19
						P18		Sign. JC	Kontroll STS	Godkjent	Rev. ID
Rev	Nr	Beskrivelse	Dato	Sign	Kontr	Arealbehov/funksjon					

Medisinrom

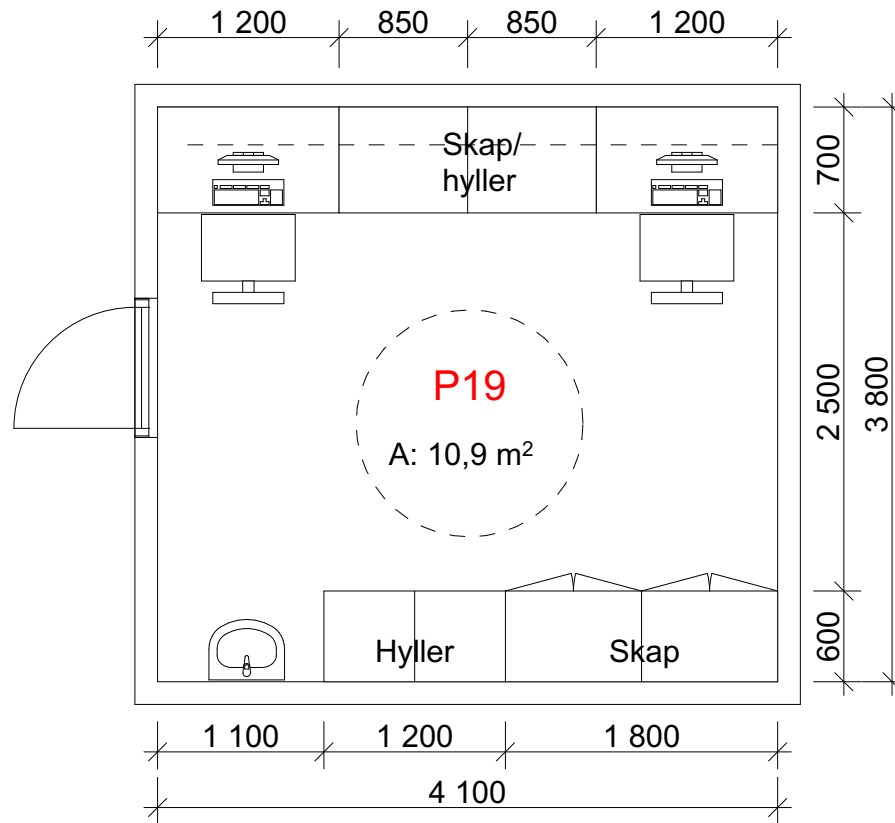

					Stor-Elvdal kommune					
					Romprogram Omsorgsboliger					
					Tegning					
					Arealbehov/funksjon					
Rev	Nr	Beskrivelse	Dato	Sign	Kontr	P19	Dato opprettet 20.06.17	Gnr./Bnr. 00/00	Mål: 1:50	Tegningsnr. A20-11
							Sign. JC	Kontroll STS	Godkjent	Rev. ID

Lager medisinsk utstyr

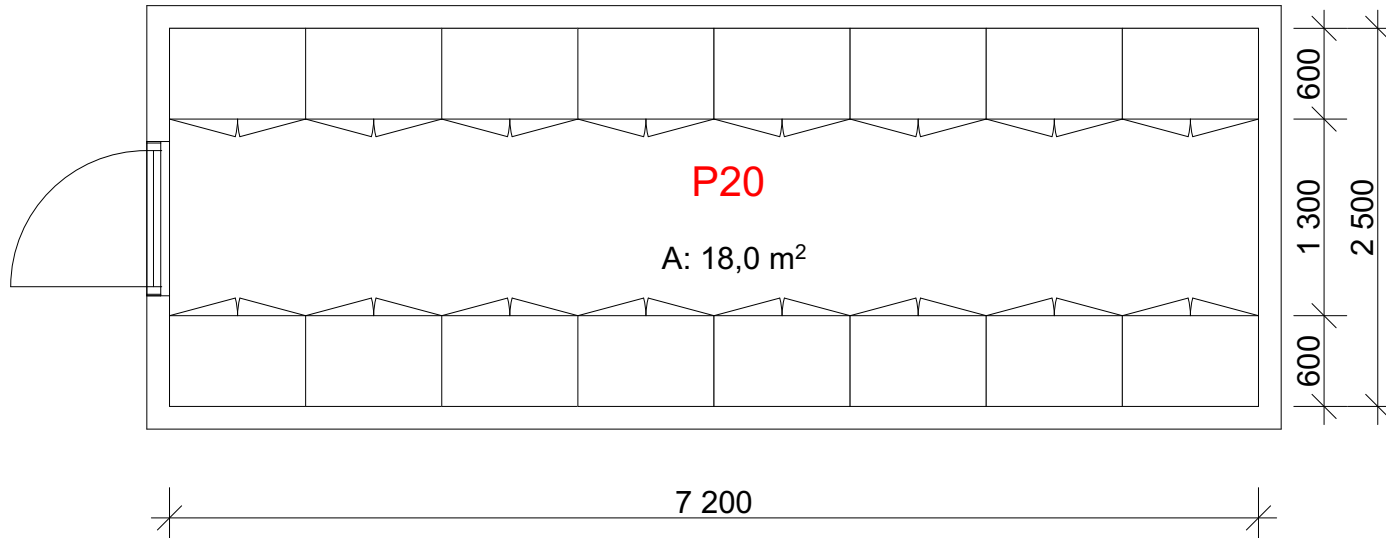

						Stor-Elvdal kommune						
						Romprogram Omsorgsboliger						
						Tegning	P20					
						Arealbehov/funksjon						
Rev	Nr	Beskrivelse	Dato	Sign	Kontr			Dato opprettet 01.06.17	Gnr./Bnr. 00/00	Mål: 1:50	Tegningsnr. A20-15	
								Sign. JC	Kontroll STS	Godkjent	Rev. ID	

Vaktrom

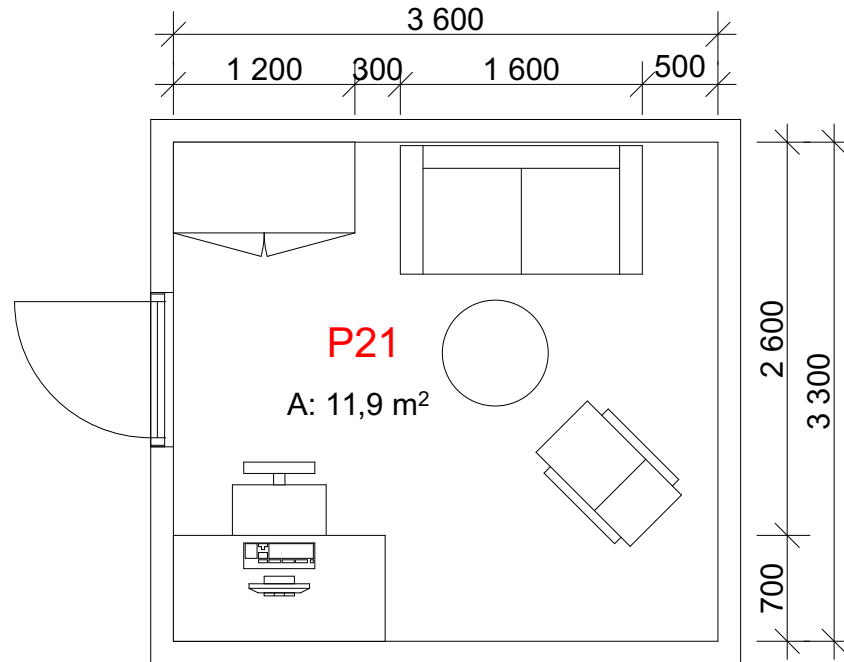

					Stor-Elvdal kommune				Dato opprettet	Gnr./Bnr.	Mål:	Tegningsnr.
					Romprogram Omsorgsboliger				22.06.17	00/00	1:50	A20-18
					Tegning	P21			Sign.	Kontroll	Godkjent	Rev. ID
					Arealbehov/funksjon				JC	STS		
Rev	Nr	Beskrivelse	Dato	Sign	Kontr							

Skyllerom Alt. 1

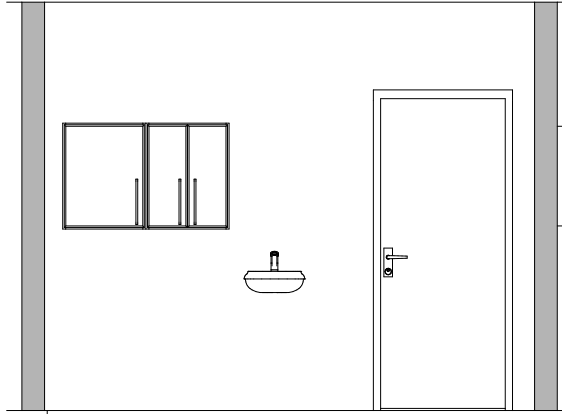
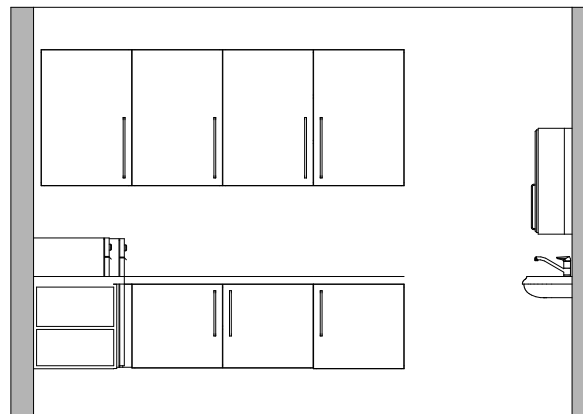
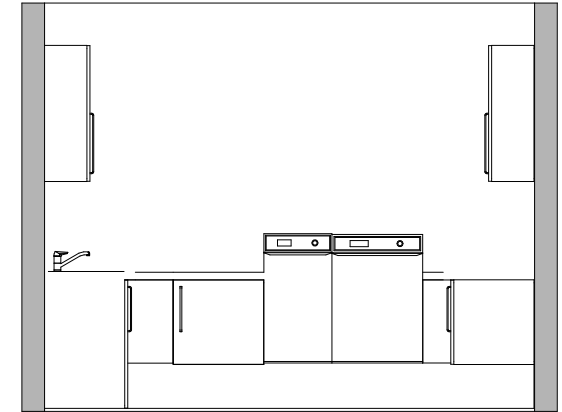
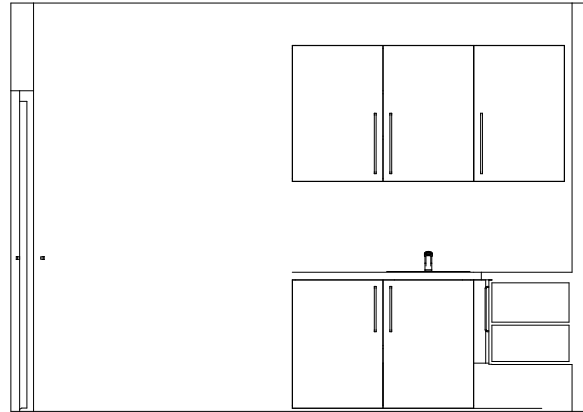
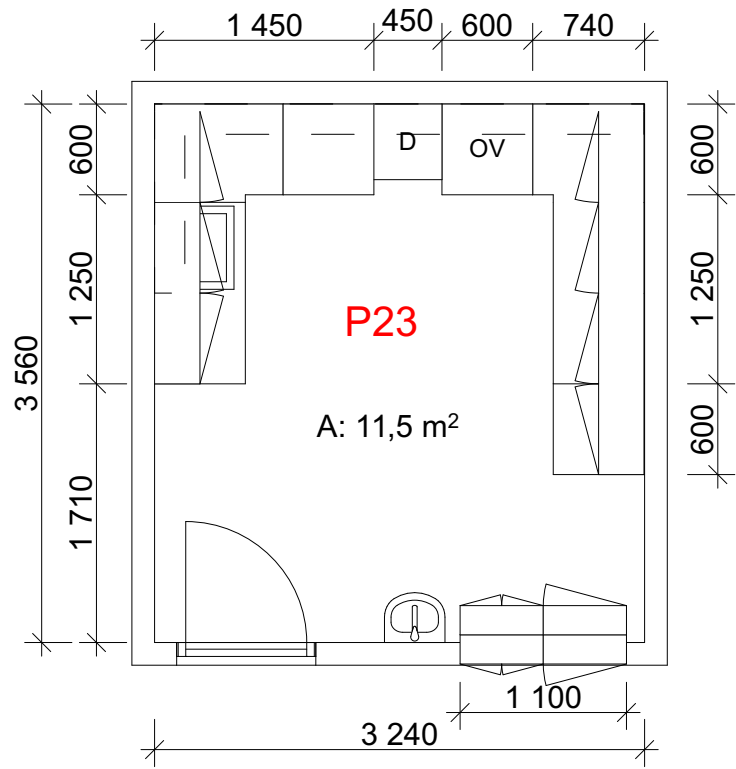

						Stor-Elvdal kommune Romprogram Omsorgsboliger	P23 Alt. 1		Dato opprettet 01.06.17	Gnr./Bnr. 00/00	Mål: 1:50	Tegningsnr. A20-9
						Tegning Arealbehov/funksjon			Sign. JC	Kontroll STS	Godkjent	Rev. ID
Rev	Nr	Beskrivelse	Dato	Sign	Kontr							

Skyllerom Alt. 2

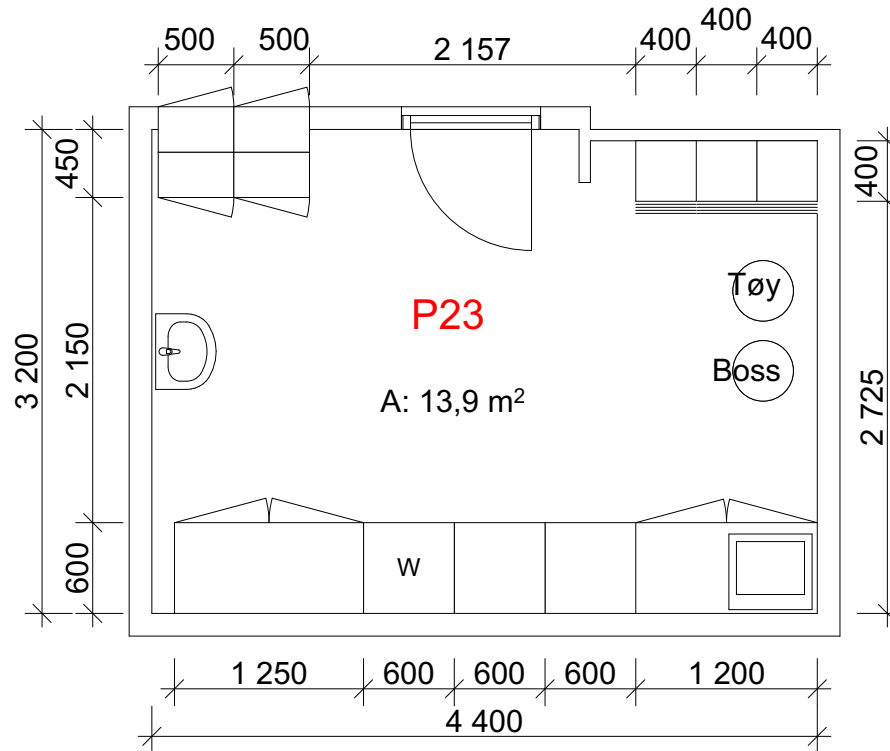

						Stor-Elvdal kommune Romprogram Omsorgsboliger	P23 Alt. 2		Dato opprettet 01.06.17	Gnr./Bnr. 00/00	Mål: 1:50	Tegningsnr. A20-10
						Tegning Arealbehov/funksjon			Sign. JC	Kontroll STS	Godkjent	Rev. ID
Rev	Nr	Beskrivelse	Dato	Sign	Kontr							

Renholdsrom

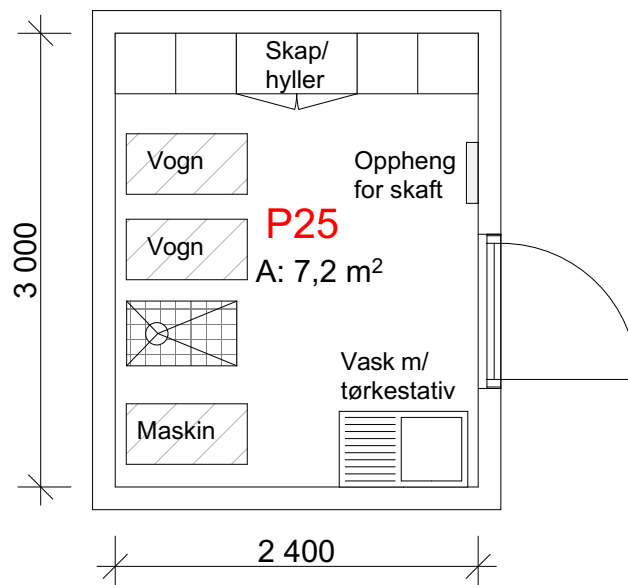

					Stor-Elvdal kommune					
					Romprogram Omsorgsboliger					
					Tegning	P25				
					Arealbehov/funksjon					
Rev	Nr	Beskrivelse	Dato	Sign	Kontr		Dato opprettet 01.06.17	Gnr./Bnr. 00/00	Mål: 1:50	Tegningsnr. A20-16
							Sign. JC	Kontroll STS	Godkjent	Rev. ID