



Skiltmal

for Møre og Romsdal fylkeskommune

Revidert utgåve februar 2017



Møre og Romsdal
fylkeskommune

Innhold

Typografi	s 4
Logoar	s 5
Fasadeskilt hovudbygg	s 6
Fasadeskilt, sekundære	s 7
Fargar	s 8
Innvendige orienteringsskilt	s 10
Skilt i «eskelokk»-format	s 12
Retningspiler og piktogram	s 14
Modulbaserte skiltsystem	s 16
Innvendige skilt i gangretning	s 20
Merking av dører	s 22
Taktile skilt	s 23
Utvendige orienteringsskilt 1	s 24
Utvendige orienteringsskilt 2	s 26
Materialar og monteringsprinsipp	s 27
Frostring av glassflater m Folie	s 28
Byggeplassilt	s 29
Utvendige skilt for turistinformasjon, kulturvern og tur	s 30



Møre og Romsdal
fylkeskommune



TYDELEG MEDSPELAR.

Denne skiltmalen er ei oppfølging av dei visjonar og verdiar som er omtalt i fylkeskommunen sin kommunikasjonsstrategi. Der står det bl.a.: «Gjennom visjon og verdiar skal dei vi samhandlar med kjenne oss att. Fylkeskommunen skal stå fram einskapleg som ein regional utviklar, god tenesteytar og arbeidsgivar. Vi skal vere tydelege medspelarar på vegner av fellesskapet i regionen...».

Gjennom ein einskapleg visuell profil og merking av verksemdene våre sender vi synlege signal om samfunnsoppgåver vi har ansvar for. Derfor skal bl.a. fylkesvåpenet innførast som einaste grafiske element i alle logoar der det er naturleg å bruke logo, som i merking av dei vida-regåande skolane, tankeklikkane, i kollektivtransporten, osv... I tillegg skal det vere einskap i bruk av fontar og fargar.



Bildet er manipulert

INGEN «TILPASSA» SKILT-VARIANTAR. Fylkeskommunen har eit stort spenn i dei oppgavene vi har ansvaret for. Derfor kan det òg vere behov for at ulike verksemder visuelt kan skille seg noko ut frå kvarandre. Dette kan gjerast gjennom å utvikle sær-eigne grafiske signaturelement. Desse kan vere ulike, men ha ein klar felles referanse mot den overordna visuelle profilen. Men - slike signaturele-

ment skal ikkje brukast i skilta.

IKKJE FULLSTENDIG: Det har ikkje vore mogleg å dekkje alle behov og område i denne skiltmalen. Når det oppstår behov som ikkje er konkret dekt i malen må det utviklast nye verkemiddel når behova oppstår. Dette skal gjerast i samråd med Informasjonsseksjonen og/eller med det grafiske byrået vi samarbeider med.

OBS!!!

Skiltmalen vil ofte vere gjenstand for revidering. Derfor treng ikkje den trykte utgåva du held i handa vere lik utgåva som ligg på nett. Det er kvar enkelt brukar sitt ansvar å bruke den sist reviderte utgåva som du finn på

mrfylke.no/skiltmal

Typografi

Font på skilt for verksemdene i Møre og Romsdal fylkeskommune (MRFK): Fedra Sans Serif Std Book. Bruksmåte og størrelse er beskrivne nærare for kvart bruksområde.

TEKST skal han alltid vere venstrejustert, og må aldri kondenserast, strekkjast el.l. for å få ein rett høgremarg. Tydeleg og konstant avstand mellom ord aukar lesbarheita.

Sjølv om store bokstavar er lettare å sjå, blir lesbarheita nedsett dersom dette

blir brukt i større tekstmengd. Bruk av store bokstavar i korte ord vil derimot ikkje verke negativt på lesbarheita. (Eks. WC)

TAL: Tydelege tal er viktig der tala er av stor betydning, som i skilting. Det kan vere vanskeleg for svaksynte å skilje mellom f.eks. tala 8, 0 og 6, 5 og 0, 6, 8 og 9 i enkelte skrifttypar. Fedra Sans er utforma slik at tala er senka eller løfta i forhold til grunnlinja i teksten og kan vere vanskelege å lese. Tekst

må derfor settast opp slik at tal og bokstavar har lik høgde og står på linje. Dette gjer du enklast ved å markere tala og velje «All Caps» i Indesign:



Dette skal gjerast for alle tal brukt i vegvisingsystemet til Møre og Romsdal fylkeskommune, utan unntak. Sjå eksempel nedanfor som viser korrekt og feil bruk.

FEDRA SANS STD BOOK

ABCDEFGHIJKLMNOPQRSTUVWXYZÆØÅ
abcdefghijklmnopqrstuvwxyzæøå
1234567890

EKSEMPEL PÅ «TABULAR LINING» I BRUK



Korrekt bruk: All Caps er aktivert

1234567890



Feil bruk: All Caps er *ikkje* aktivert.

~~1234567890~~

Logoar

Med referanse til kommunikasjonsstrategien, skal samtlege einingar ta i bruk nye logoar der fylkesvåpenet er einast grafiske element i logoen. Dette skal skje når skolen skal endre/fornye sin eksisterande grafiske profil. (Sjå kommunikasjonsstrategien side 16, avsnitt Visuelle verkemiddel)

TRE FARGEVARIANTAR PÅ SKRIFT: Hovudfargen til skrifta i logoen er profilgrå (PMS 445C), men det er lov å bruke 100 % svart skrift når det er behov for å auke kontrasten til bakgrunnen. Logo med kvit skrift skal brukast når bakgrunnen er mørk.

TO VISUELLE OPPSETT: Kvar logo fins i to variantar, ein variant med fylkesvåpenet **til venstre** for namnet og ein variant med fylkesvåpenet **over** namnet. Sjå under.

PROFILGRÅ SKRIFT



SVART SKRIFT



KVIT SKRIFT



Fasadeskilt

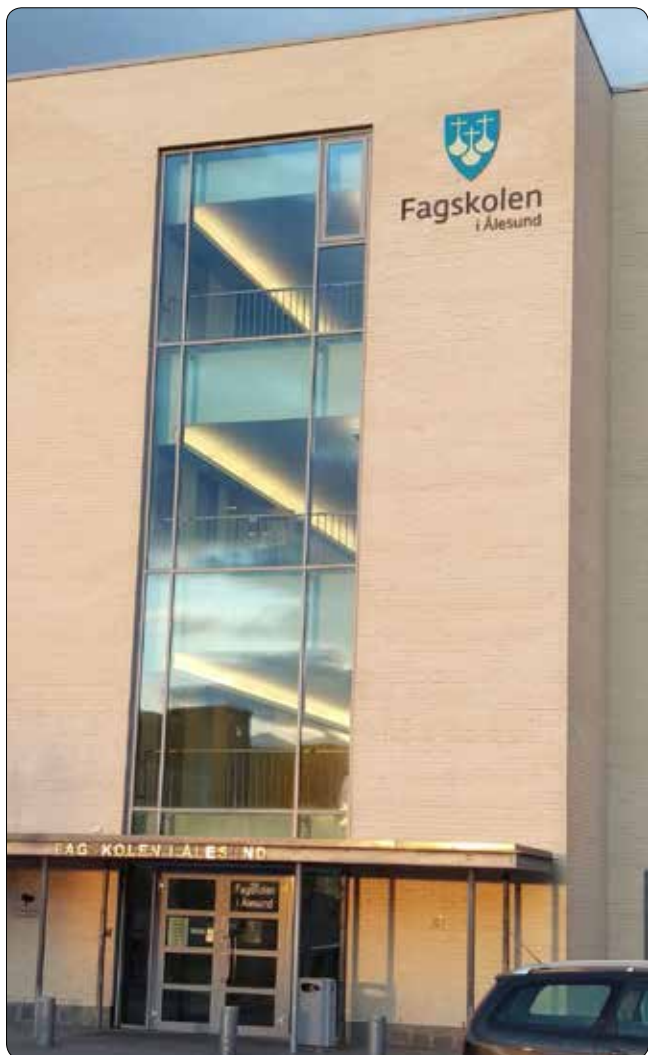

På fasadeskilt med verksemdsnamnet skal ein på hovudbygget alltid bruke verksemda sin logo med fylkesvåpenet som grafisk element. På sekundære bygg *kan* ein bruke skilt som er beskrive på side 7.

Logoen fins i to variantar, ein med fylkesvåpenet til venstre for teksta, og ein men fylkesvåpenet *over* teksta. Fylkesvåpenet og bokstavane skal vere utfreste, frittståande element, som vist på bilda ovanfor.

MONTERING:

Skilta festast med frittståande symbol og bokstavar

som vist på bilda over.

Elementa skal festast med pigg med avstand frå vegg, ikkje på skinne.

MATERIALAR FYLKESVÅPEN OG BOKSTAVAR

ALTERNATIV 1

- Utfrest 2-3 mm aluminium med sarg. Breidda på sargen må vurderast ut frå størrelsen på skiltet.

ALTERNATIV 2

- Utfrest aluminium utan sarg. Tjukna på aluminiumen må vurderast ut frå størrelsen på skiltet

ALTERNATIV 3:

- Minimum 12 mm oppskumma PVC

FARGAR PÅ FYLKESVÅPEN OG BOKSTAVAR

Fylkesvåpenet skal alltid vere i fargar på fasadeskilt. Utgangspunktet for logofargane er Pantone-systemet (sjå side 8). Det er p.t. vanskeleg å finne teip-fargar som tilsvarende PMS-fargane 640 C (blå) og 6010 C (gul). Derfor skal CMYK-utgåva av fylkesvåpenet printast på kvalitetsfolie med 7 års «kvitheitsgaranti», som monterast på aluplate som formskjerast og laminert. Dersom vi seinare finn teip med fargar som samsvarer betre med logofargane, og som tilfredsstillir øvri-

ge kvalitetskrav, vil teip bli føretrekt i staden for print.

Hovudfargen på bokstavane tek utgangspunkt i PMS 445 C (mørk grå). Denne fargen kan av og til ha noko svak kontrast mot ein farga bakgrunn. I så fall kan ein nytte svar-te bokstavar. Mot mørkare bakgrunn skal ein nytte kvite bokstavar.

RAL-FARGAR: Bokstavane på fasadeskilta skal vere lakka med RAL-fargar. Bruk ein av RAL-fargane 7016 (antrasittgrå), 9011 (svart) eller 9016 (kvit).

Fasadeskilt (sekundære skilt)

Skilta på hovudbygget skal utformast slik som omtalt på side 6. Ein *kan* gjere unntak på sekundære bygg ved å bruke pla-

teskilt. Slike skilt er rimelegare, men den visuelle kvaliteten blir òg lavare. Dersom ein f.eks. ønskjer å skilte eit sekundærbygg

med namnet på verksemda, kan ein òg fråvike regelen om å bruke eitt av dei to logooppsetta, men i slike tilfelle må logo og

verksemdsnamnet monterast på to plater med avstand frå kvarandre som vist på dei to øvste illustrasjonene nedanfor.

ALTERNATIV 1: FYLKESVÅPEN OG NAMN PÅ VERKSEMDA (FRÅVIK AV LOGO)



$x = 1/6$ av høgda på skilta. Forholdet mellom fontstørrelse og linjeavstand: Linjeavstand 117% av fontstørrelse. Eks.: Font 80 pkt. linjeavstand 93,5 pkt ($80 \times 117\% = 93,5$)

FYLKESVÅPEN OG NAMN PÅ VERKSEMDA – SAMANSETTING 2 (f.eks. i front på baldakin)

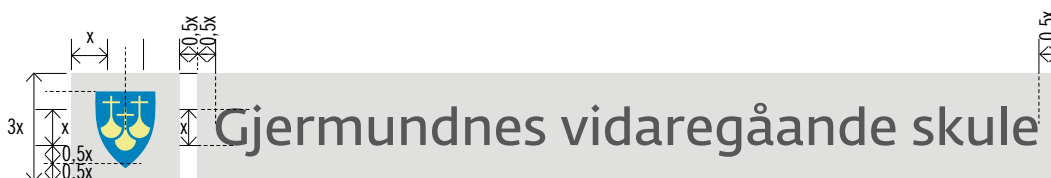

$x = 1/3$ av høgda på skilta. Lengde på skiltet med verksemds-namnet blir tilpassa lengda på namnet. Skrifta på namneskiltet plasserast i midtre tre-del slik at høgda på versalane (her G-en) er lik 1x.

ALTERNATIV 2: SKILT MED LOGO

På sekundære bygg kan ein også velje å bruke logo montert på plate. I slike tilfelle skal *ikkje* fylkesvåpen og namnet på verksemda separerast på på to plater.

Skiltet t.h. illustrerer fargevariant med plate lakkefrt med RAL 7016 antrasittgrå og bokstavar med lys grå teip

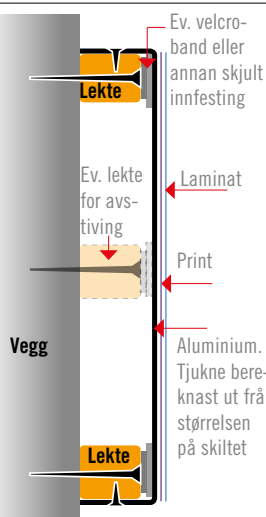
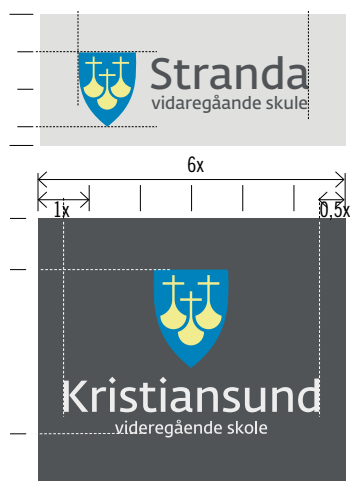

FARGE, MATERIALAR OG INNFESTING:

- Eskeløkk (sjå side 12) i aluminium lakkert i RAL 9006 (kvit aluminium) eller RAL 7016 (antrasittgrå)
- Skorne, frittstående bokstavar i 3M teip SC 80-012 (grå) ved lys plate) eller SC 80-384 (lys grå) ved mørk plate. Teip med tilsvarende kvalitet frå annan produsent kan òg nyttast.
- Fylkesvåpen: Printast på folie, reinskjerast.
- Plata laminerast.

Fargar

Grunnlaget for skiltfargane er fylkeskommunen sine profilfargar (hovudfargane) med unntak av oker-fargen. Vi rår til at utvalet begrensar seg til hovud-

fargane blå, turkis, lilla og grøn som vist på motstående side.

OBS! Når ein av hovudfargane er valt for ei verk-

semd, bør alle skilt samsvare med denne fargen.

LOGOFARGAR



LOGO-BLÅ:

PMS: 640 C
CMYK: 100 11 3 16
RGB: 0 138 19



LOGO-GUL:

PMS: 601C
CMYK: 10 0 55 0
RGB: 234 236 144



LOGO-GRÅ:

PMS: 445 C
CMYK: 10 0 0 80
RGB: 77 85 91
RAL: 7016 antrasittgrå
Teip dersom 3M:
SC 80-012 Grey

Desse fargane skal brukast til Møre og Romsdal fylkeskommune, inkl. ytre einingar (f.eks. skolar) sine logoar. Fargane kan unntaksvis òg brukast i andre grafiske element enn fylkesvåpenet. I tillegg kan teksta i logoane brukast i 100 % svart eller kvit for å kontrastere betre mot farga og mørke bakgrunnar.

HOVUDFARGAR

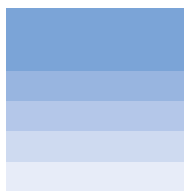

BLÅ:

PMS 7453 C
CMYK: 56 28 0 0
RGB: 123 164 215
RAL: 5012 light blue



GRØN:

PMS 360 C
CMYK: 56 0 80 0
RGB: 121 195 102
RAL: 6018



LILLA:

PMS: 7676 C
CMYK: 55 60 10 0
RGB: 131 113 168
RAL: 4005

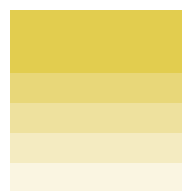

OKER:

PMS: 459 C
CMYK: 16 14 78 0
RGB: 219 202 91
RAL: 1012



TURKIS:

PMS: 3265 C
CMYK: 80 0 50 0
RGB: 0 180 157

Hovudfargane kan graderast ned til 20 % tint ved behov

SIGNALFARGAR



ORANSJE:

PMS 1375 C
CMYK: 0 45 100 0
RGB: 249 157 28



RØD:

PMS: 485 C
CMYK: 0 100 100 0
RGB: 237 28 36



LIME:

PMS: 382 C
CMYK: 34 0 100 0
RGB: 181 211 52

Signalfargane brukast på mindre flater dersom noko skal visuelt framhevast.

EKSEMPEL PÅ FARGEPROFILAR I BRUK

Fargane på eksempla til høgre er tilfeldig valt ut og treng ikkje stemme med dei reelle fargane som brukast av dei verksemdene som visast.

Dersom det først er valt ein hovudfarge for ei verksemd i verksemdas øvrige grafiske profil, skal fargen òg gjelde for skilta for denne verksemda.

«FARGESTRIPE»

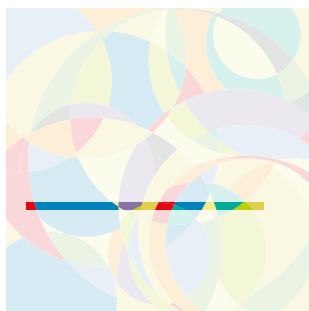

Som ein del av den grafiske profilen til fylkeskommunen, er det utvikla ei såkalla «fargestripe» som *kan* brukast som eit signaturelement på ulike grafiske verkemiddel (alt frå skilt til annonsar og trykksaker). «Stripa» er eit utsnitt av eit større fargefelt (sjå illustrasjon over), og ein kan fritt velje eit utsnitt som passar, og utsnittet kan skalerast. Fila er vektorisert.

På orienteringsskilta av typen du ser t.h. skal «stripa» plasserast som vist på eksempla i denne skiltmalen. Her skal ikkje høgda overstige 7,5 mm (sjå detaljar på neste side).

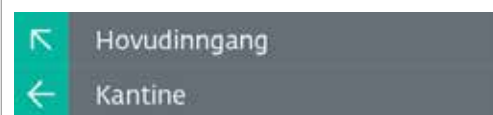

Innvendige orienteringsskilt

Studér nøye teikninga av skiltet nedanfor. Det danner grunnlaget for samtlige variantar av veggskilt, taknedheng m.m.

STANDARD STØRRELSE:

I utgangspunktet er skilta tenkt i 800 mm breidde (med ein x -verdi på 100 mm vil skiltet nedanfor vere 800 mm breitt. Til-

svarande vil $0,45 x$ vere lik 45 mm). Vi har valt å berre oppgi forholdstal på dei fleste mål då det av og til vil vere behov for å skalere skilta både opp og ned.

Logoplassering: Dei ulike logoane har ulik breidde pga ulik lengd på namna til verksemdene (f.eks. Gjermundnes og Volda). For å få ei mest mogleg einsarta uttrykk, skal alle logoane ha same høgd ($1,55 x$ på fylkesvåpenet) og plasserast vertikalt som vist på teikninga. Logoen plasserast midtstilt langs horisontal akse.



Obs! Ver derfor merksam på at ved opplyst fontstørrelse på 120 pkt er x-verdi på 100 mm brukt som utgangspunkt. (Dersom ein vél ein x-verdi som eksem-

pelvis er 90 mm i staden for 100 mm, må fontstørrelsen på 120 pkt multipliserast med 0,9 (=108 pkt)).

PRAKTISK. Døme på ulike variantar, materialbruk og monteringsprinsipp finn du på dei neste sidene.



$$2 \cdot 8x = 16x$$

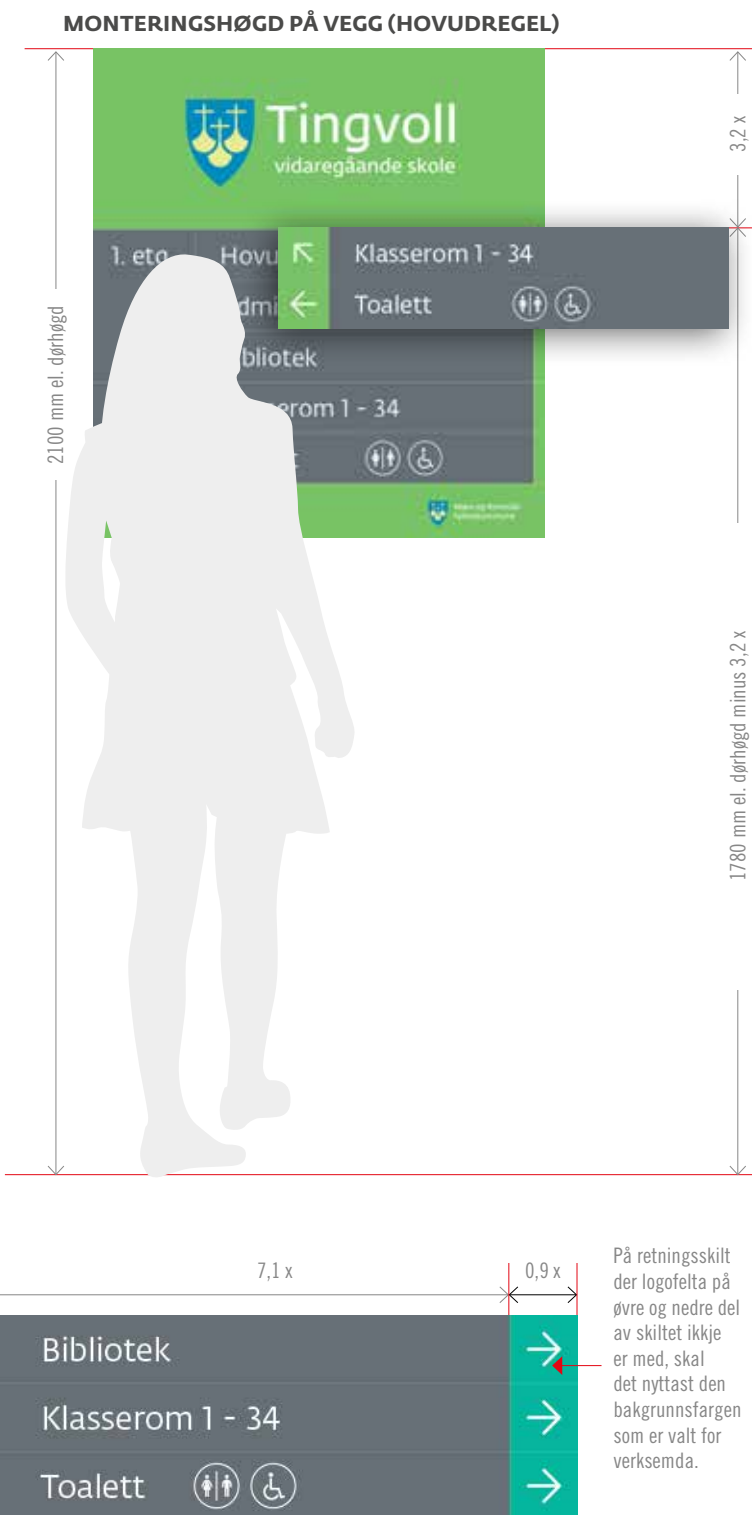

Innvendige og utvendige

Ein kan fritt velje om ei vil bruke skilt som er produserte som ein av variantane som er beskrivne her på side 12 og 13, eller nytte eit modulbasert skiltsystem (omtalt på side 16-19).

Utsjånaden (design) på innhaldsprintet skal derimot vere lik, uavhengig av produksjonsmetode.

1) «ESKELOKK» SKILT. På «eskelokk»-skilta skal plakatane printast ut på kvalitetsfolie og monterast på minimum 1,5 mm mattlakkert aluminiumsplate (farge: RAL 7016 Antrasittgrå) med sarg og sveiste hjørne.

Sargen skal vere 25 mm brei, uavhengig av størrelsen på skiltet. Fronten på skiltet skal laminerast. Opphenget skal vere skjult, f.eks. som vist på prinsipp-teikningan ved bruk av lekter og velcrobånd. Større skilt bør stivast av med

fleire lekter enn topp- og botnlekter.

(Samme monteringsprinsipp kan brukast på vegg-hengte, utvendige skilt.)

2) POLYKARBONAT (akryl). Som alternativ til eskelokkskilt, kan ein montere printet bak ei transparent plate, f.ks. av polykarbonat (sjå illustrasjon side 13). Dette kan vere eit godt alternativ dersom ein ønskjer eit skilt som er vist på side 24.

3) PRINT PÅ ALUPLATE. Aluplata skal vere av same farge og kvalitet som på eskelokkskilta.

ALT. 1. «ESKELOKK-SKILT»

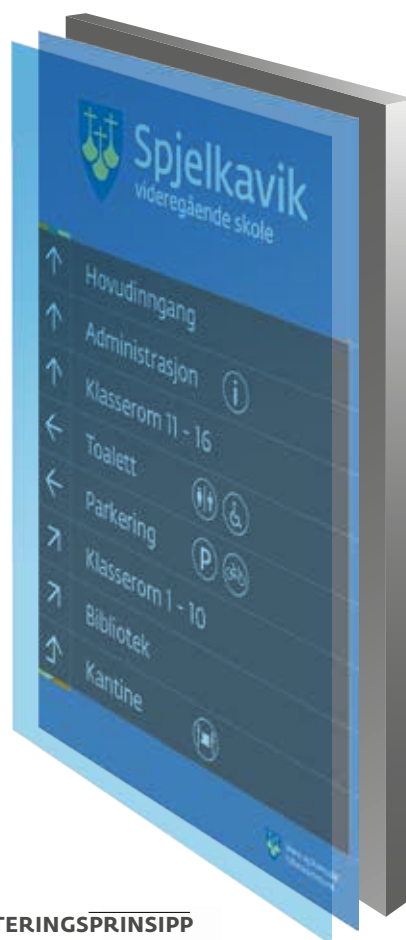

MONTERINGSPRINSIPP

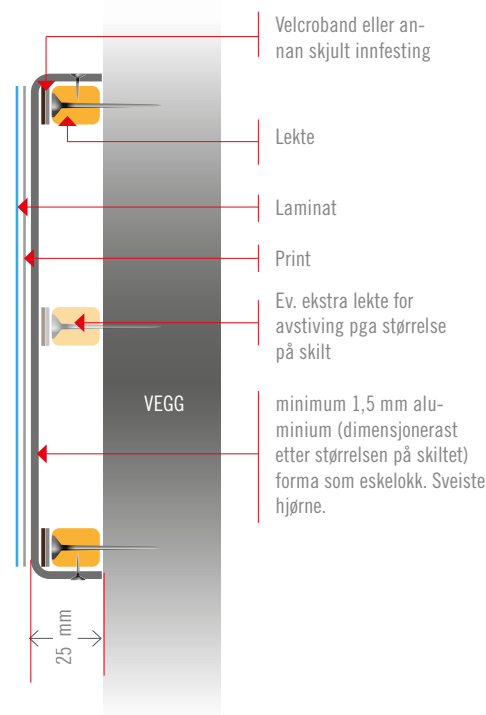
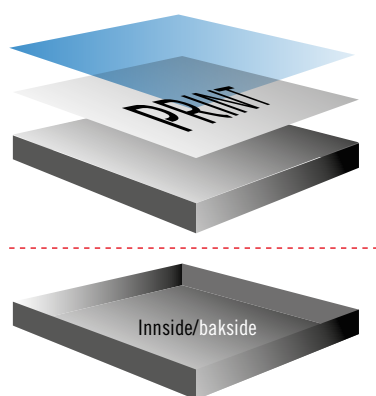

orienteringsskilt (materialar og monteringsprinsipp)

ALT. 2. PRINT BAK POLYKARBONAT-PLATE

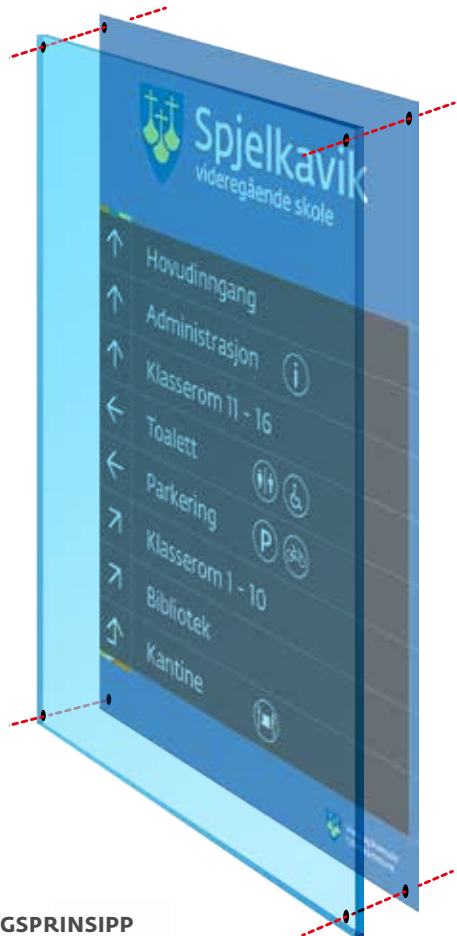

MONTERINGSPRINSIPP

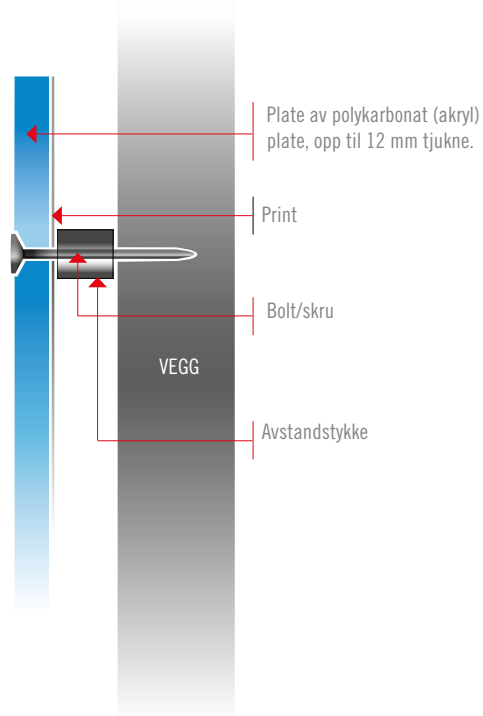

ALT. 3. PRINT PÅ ALU-PLATE

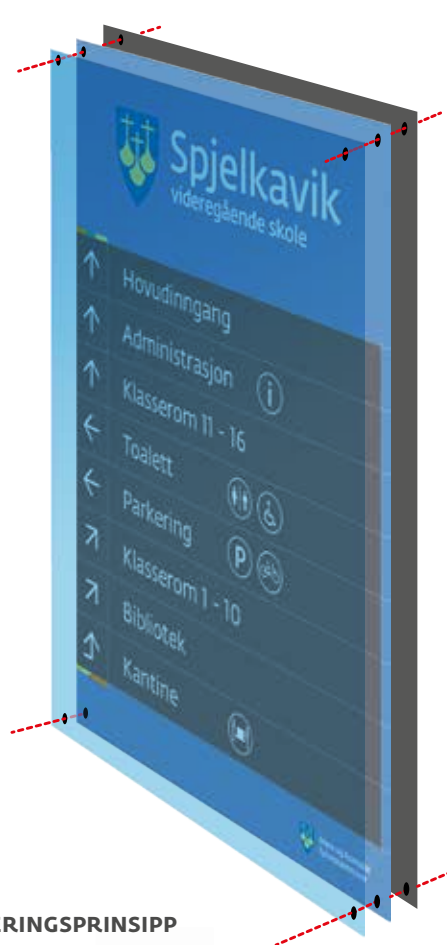

MONTERINGSPRINSIPP

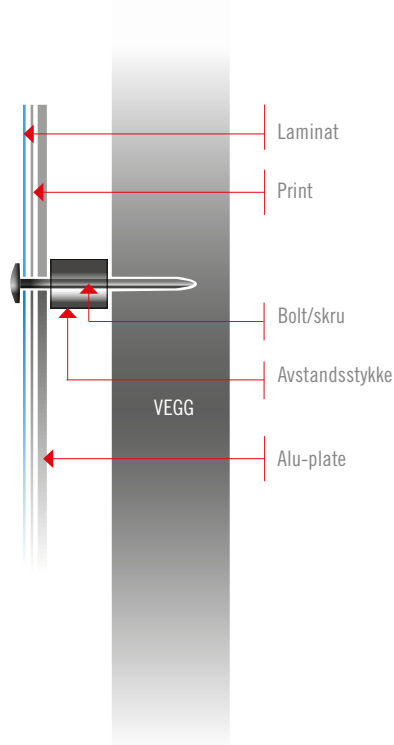

Retningspiler og

Retningspiler skal ha størrelse som vist på teikninga og plasserast sentrert i feltet på $0,9x \cdot 0,9x$. Bakgrunnsfargen på pilene vil variere alt etter type skilt. Sjå side 10 og 11 for nærare forklaringar.

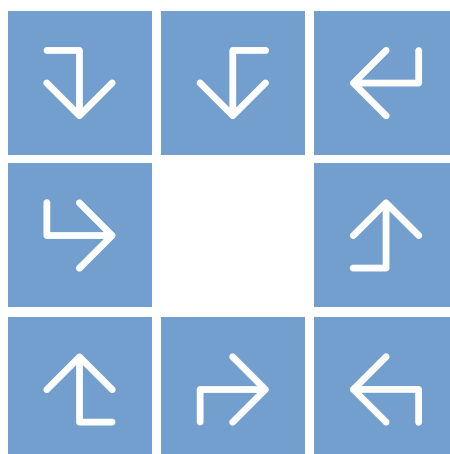
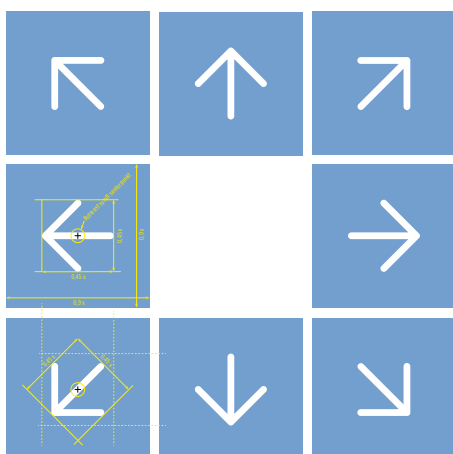
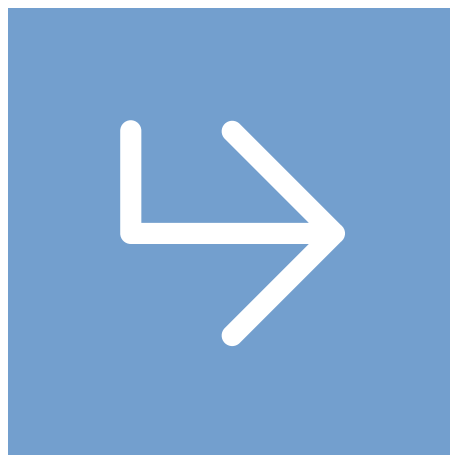
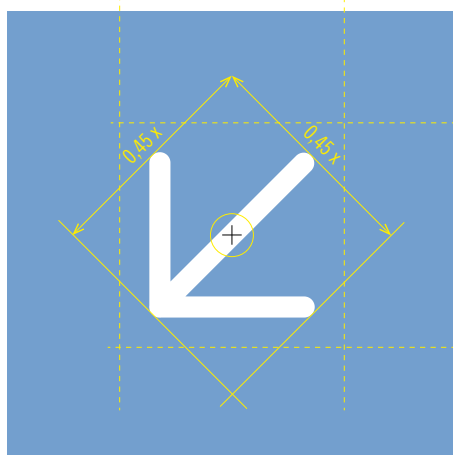
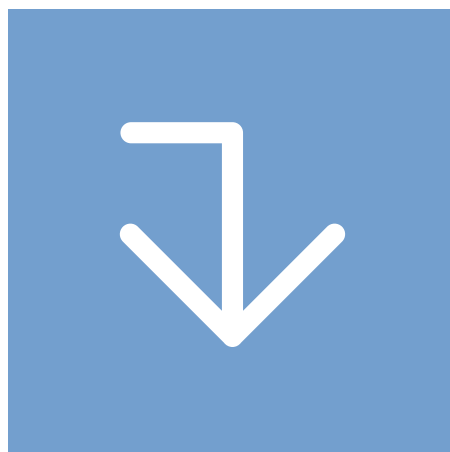
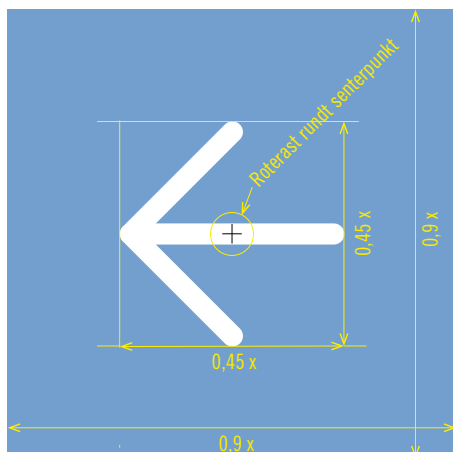

piktogram på innvendige orienteringsskilt

Bruk av piktogram må gjerne brukast i tillegg til tekst, da dei oppfattast intuitivt og uavhengige av språk. Piktogramma skal ha størrelse som vist på teikninga t.h. og plasserast som vist på teikninga på side 10.

Det er alt laga nokre piktogram (sjå lengst t.h.) som ligg som separate vektoriserte former på "paste-bordet" i Indesign-malane. Er det behov for andre piktogram enn desse, ta kontakt med Informasjonsseksjonen.

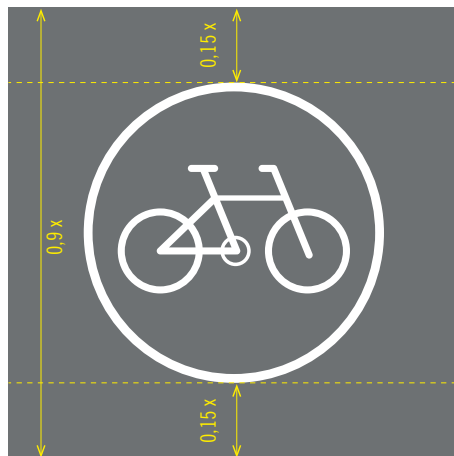

Slike retningspiler skal brukast dersom endepunktet ligg rundt eit hjørne eller bak ein vegg.

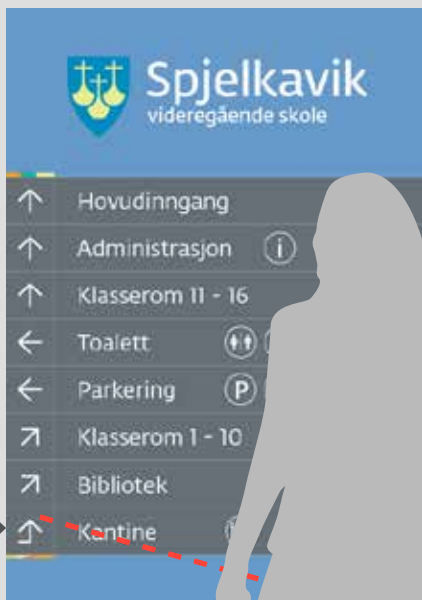

Modulbaserte skiltsystem

Det fins fleire modulbaserte skiltsystem på marknaden. Eitt av dei mest brukte i fylkeskommunale verksemder, er systema er frå produsenten Vista. Serien med bøygd front (som på illustrasjonane) er godt kjent.

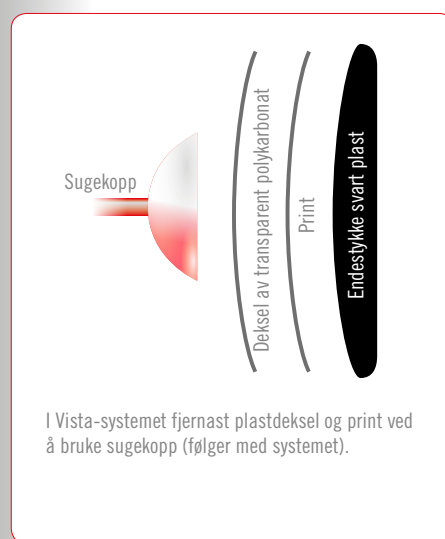

FLEIRE ALTERNATIV

Men det fins fleire alternative leverandørar enn Vista, og kvar verksemd står fritt i å velje modulsystem som skiltleverandøren har i sortimentet og/eller som verksemda har brukt før. Husk berre på å velje eit system der det er lett å

skifte ut innhaldet (printet) sjølve.

Det vil føre for langt å beskrive slike system i detalj, men her og på dei to neste sidene finn du nokre få eksempel på ulike variantar.

På større skilt bør ein bruke skiltprodusenten

som vi har rammeavtale med til å printe ut skilta på tilpassa folie eller papir. Dette for å sikre kvaliteten. Sjølve utskiftinga av printet kan verksemdene eventuelt gjere sjølve.



Som alternativ til veggskilta som er omtalt på side 12, der printet er limt direkte på eit "eskelokk" av aluminium, kan ein bruke eitt av dei modulbaserte skiltssystema som fins på marknaden. Systema frå Vista, særleg serien med sin karakteristiske bøygde profil i fronten, er alt mykje brukt til mindre skilt (f.eks. dørskilt) i dei fylkeskommunale verksemdene. Systemet har størrelsar i hundrevis av variantar. Printa treng ikkje limast fast i modulbotnen, men berre leggst laust bak ei beskyttande ark av polykarbonat.

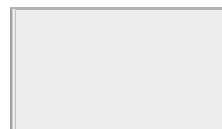
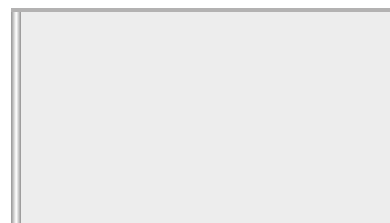
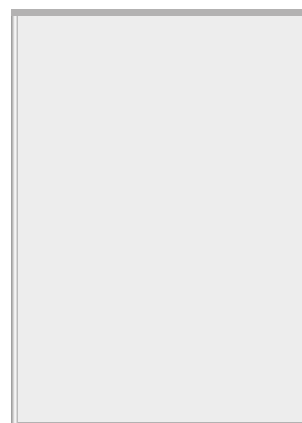

I dei modulbaserte skiltssystema finst det skiltvariantar i fleire hundre størrelsar og utgover, frå "visittkortstørrelse" til oppsett på fleire kvadratmeter.

Forslag til mindre papirbaserte,

FLEKSIBLE, MODUL- BASERTE SKILTSYSTEM

Mens du bør bruke kvalitetsprint fra skiltleverandøren når du skal printe ut større tavler, kan du printe ein del av dei mindre skilta sjølv dersom verksemda

har fergeprinter av brukbar kvalitet. Dette kan vere aktuelt der innhaldet blir skifta ut ofte. Den grafiske profilen som er presentert i denne skiltmalenskal følgast. Det betyr bl.a. at grafiske særtrekk som verksemdene elles kan bruke

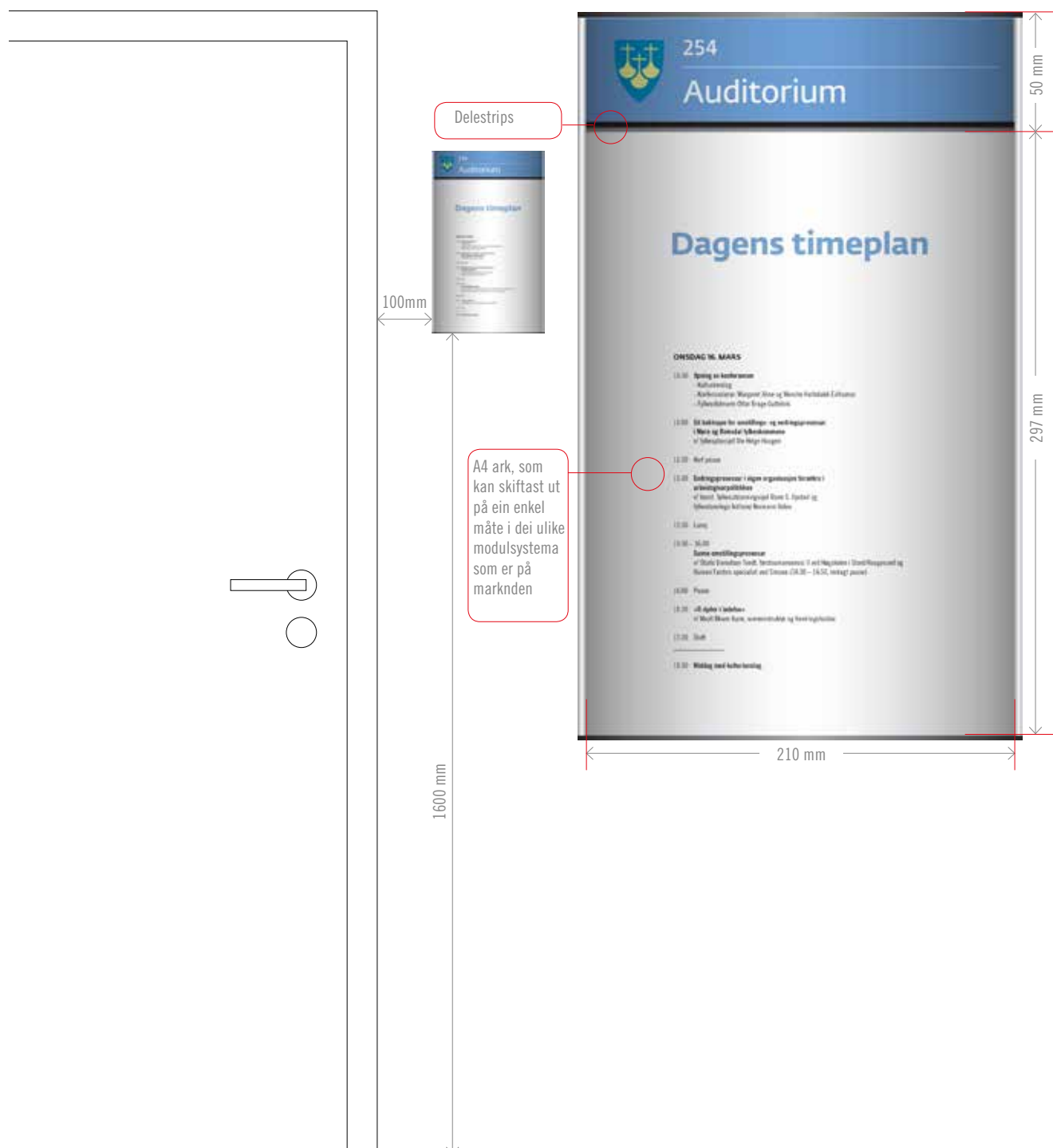

innvendige skilt (utbyttbart innhald, kan produserast internt)

(grafiske signaturelement) ikkje kan implementerast i skilta.

Informasjonsseksjonen har derfor utarbeidd nokre mal-dokument til dei mest vanlege skilta (f.eks type skilt som visast nede til høgre på denne sida), der ein

kan endre tekst ved å bruke gratisprogrammet Adobe Reader. Dersom måla på maldokumenta ikkje passar passar til dei modulane de brukar, kan du ta kontakt med informasjonsseksjonen. Vi kan lage nye malar etter dei

måla vi får oppgitt.

Vi rår verksemdene til å velje færrest mogleg størrelsar og former. Det gjer det enklare å utarbeide malar.

INTERNPRODUSERTE DØRSKILT

Det finst fleire ulike modulsystem frå ulike fabrikantar av dørskilt. Størrelsane og utforminga varierer mykje. Felles for slike skilt er at dei kan printast ut internt i verksemdene slik at du kan montere printa inn i modulsystemet sjølv.

Ta kontakt med Informasjonsseksjonen så kan vi lage redigerbare pdf-filer etter dei måla kvar enkelt har bruk for. Nokre malar kan alt no lastast ned frå nettsidene våre. Sjekk ut om desse passar til dei skiltmodulane de alt har.

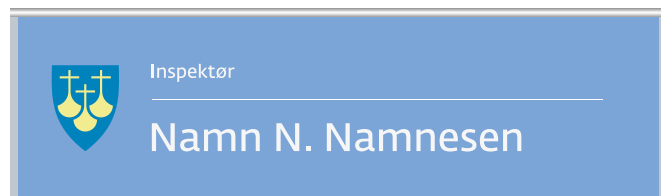
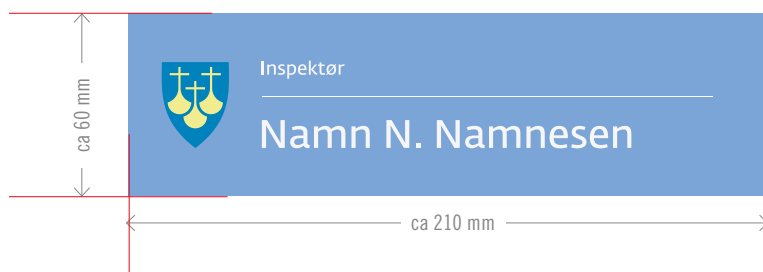
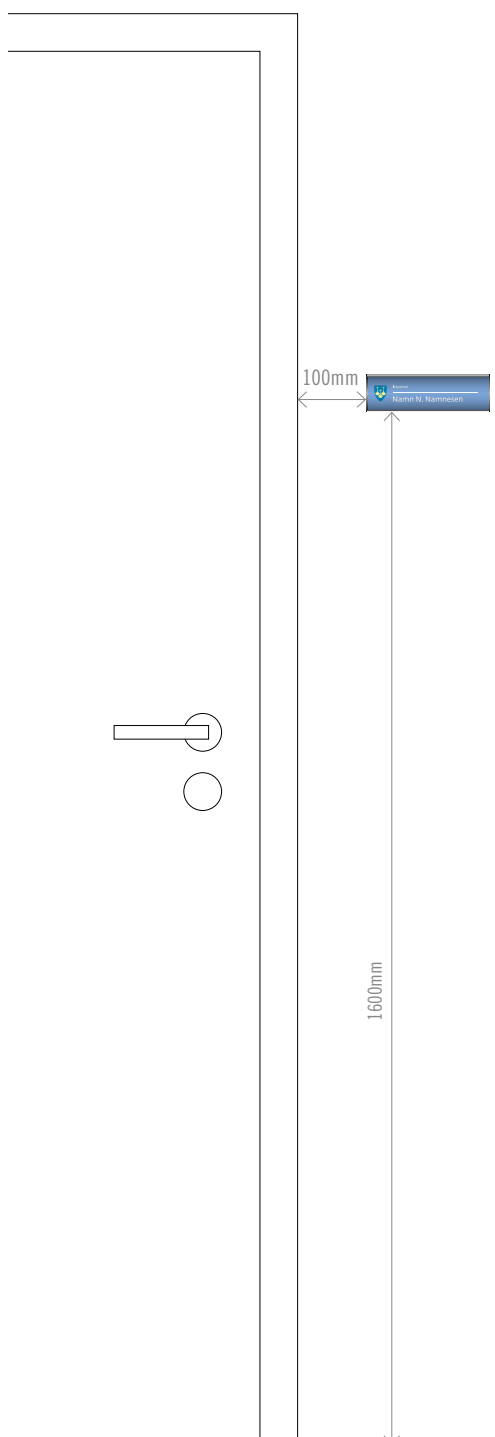

Skilt festa i tak

ESKELOKK-SKILT: Dersom verksemda di har valt «eskelokk-skilt» på andre informasjonsskilt, kan de velje dobbeltsidig eskelokk der de treng informasjon på begge sider av skiltet. Dette kan gjerast ved å

montere to “eskelokk” saman, som vist på prinsipp-skissa nedanfor.

Material: Skilta (utanom modulsystem-skilta) er utført i aluminium med 2 mm tjukne.

MODULBASERTE

TAKSKILT: Dersom verksemda di har valt dørskilt i eit modulbasert system, bør dette følgast opp ved å velje takskilt i samme serie.

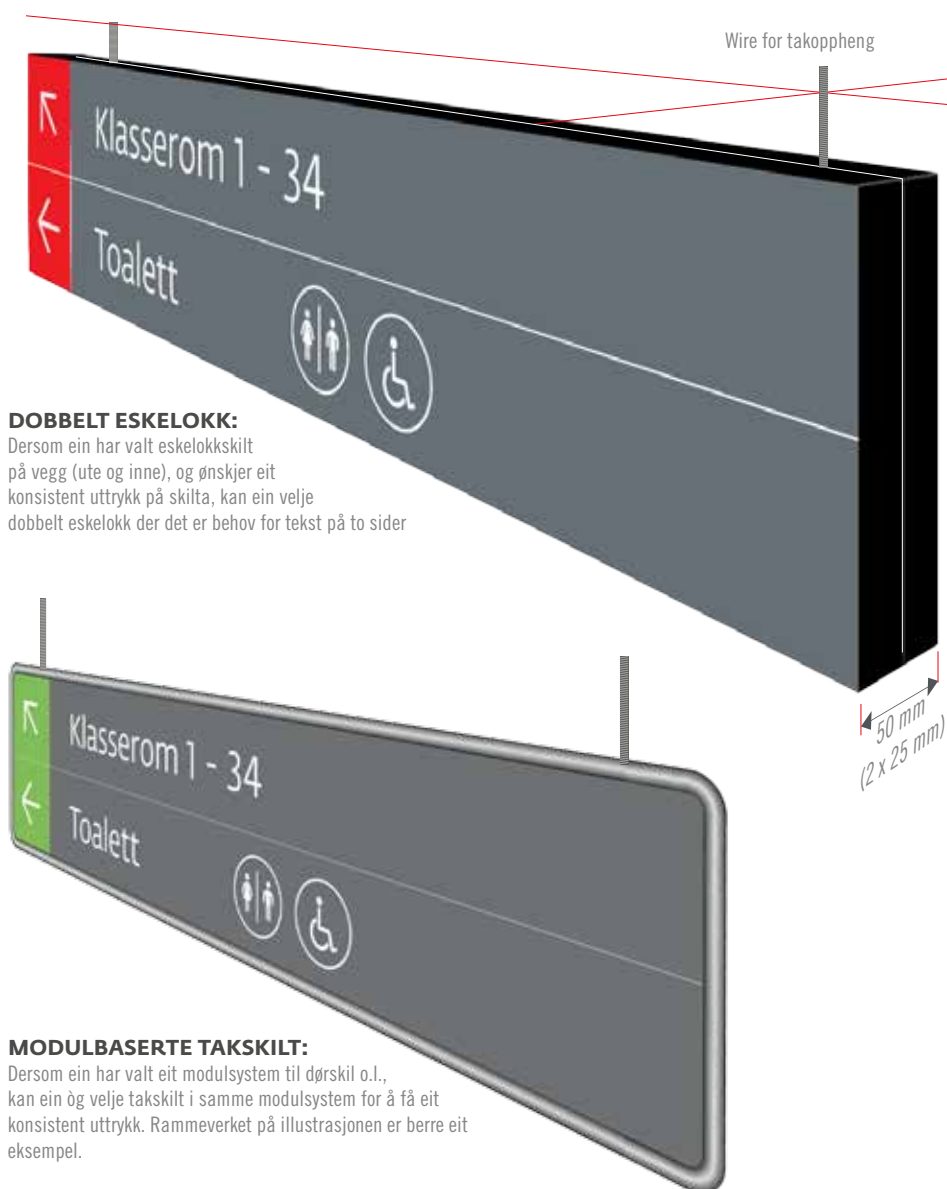

DOBBELT ESKELOKK:

Dersom ein har valt eskelokksskilt på vegg (ute og inne), og ønskjer eit konsistent uttrykk på skilta, kan ein velje dobbelt eskelokk der det er behov for tekst på to sider

MODULBASERTE TAKSKILT:

Dersom ein har valt eit modulsystem til dørskil o.l., kan ein òg velje takskilt i samme modulsystem for å få eit konsistent uttrykk. Rammeverket på illustrasjonen er berre eit eksempel.

Skilt i gangretning

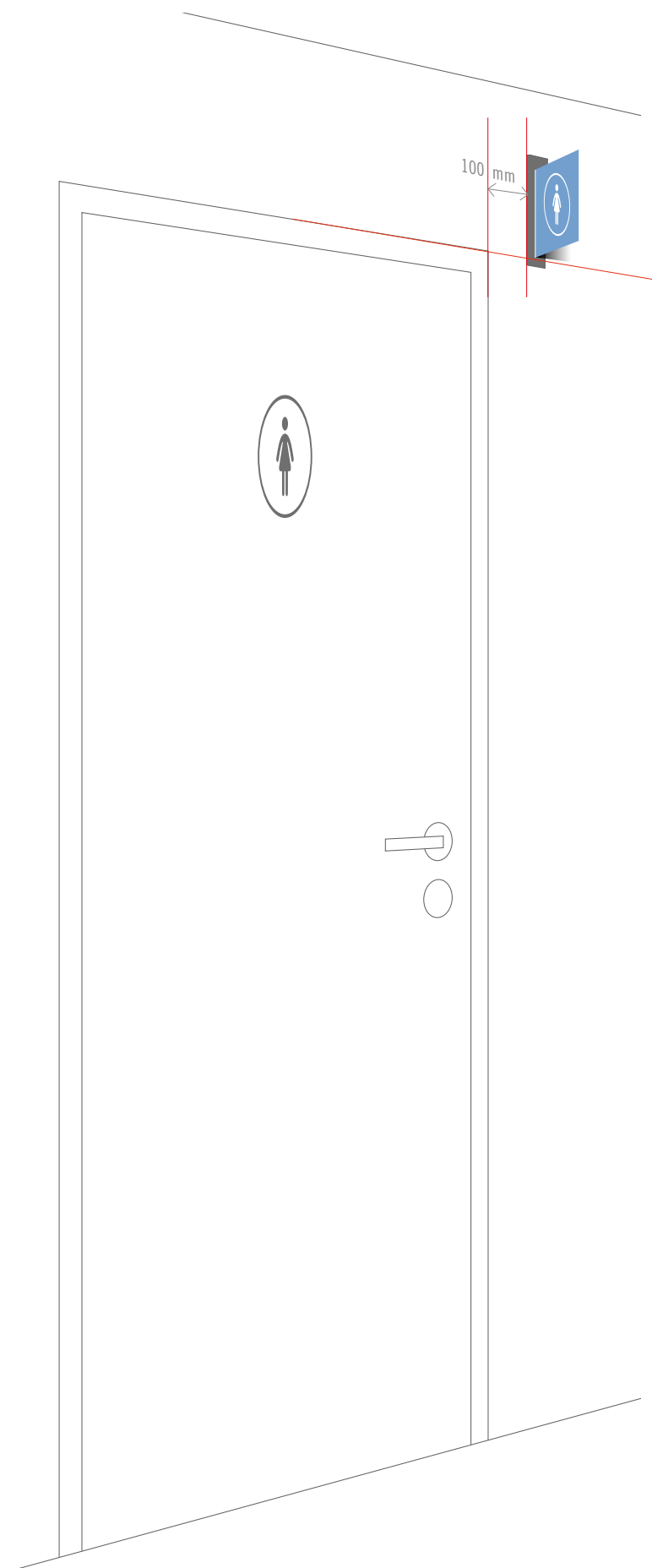

For å markere inngang til f.eks. toalett, garderobe, trapp, heis o.l. kan ein velje ulike typar skilt som står 90 grader ut fra veggen slik at dei kan lesast i gangretning.

MODULSYSTEM

Det er enklast å nytte ferdigproduserte kassetar frå modulbaserte system.



Piktogramfolie på dører

På dører der det ikkje passar å bruke utbyttbare eller taktile dørskilt, kan tekst og/eller piktogram folierast direkte på døra.

Tekstfont skal vere Fedra Sans Serif, Medium i 100 pkt stotleik. Fargen må tilpassast dørfargen; dersom døra er mørk, skal folien

vere kvit, om døra er kvit eller av lys farge, bør folien vere mørk grå, tilsvarande 3M tape SC 80-012 (grå).

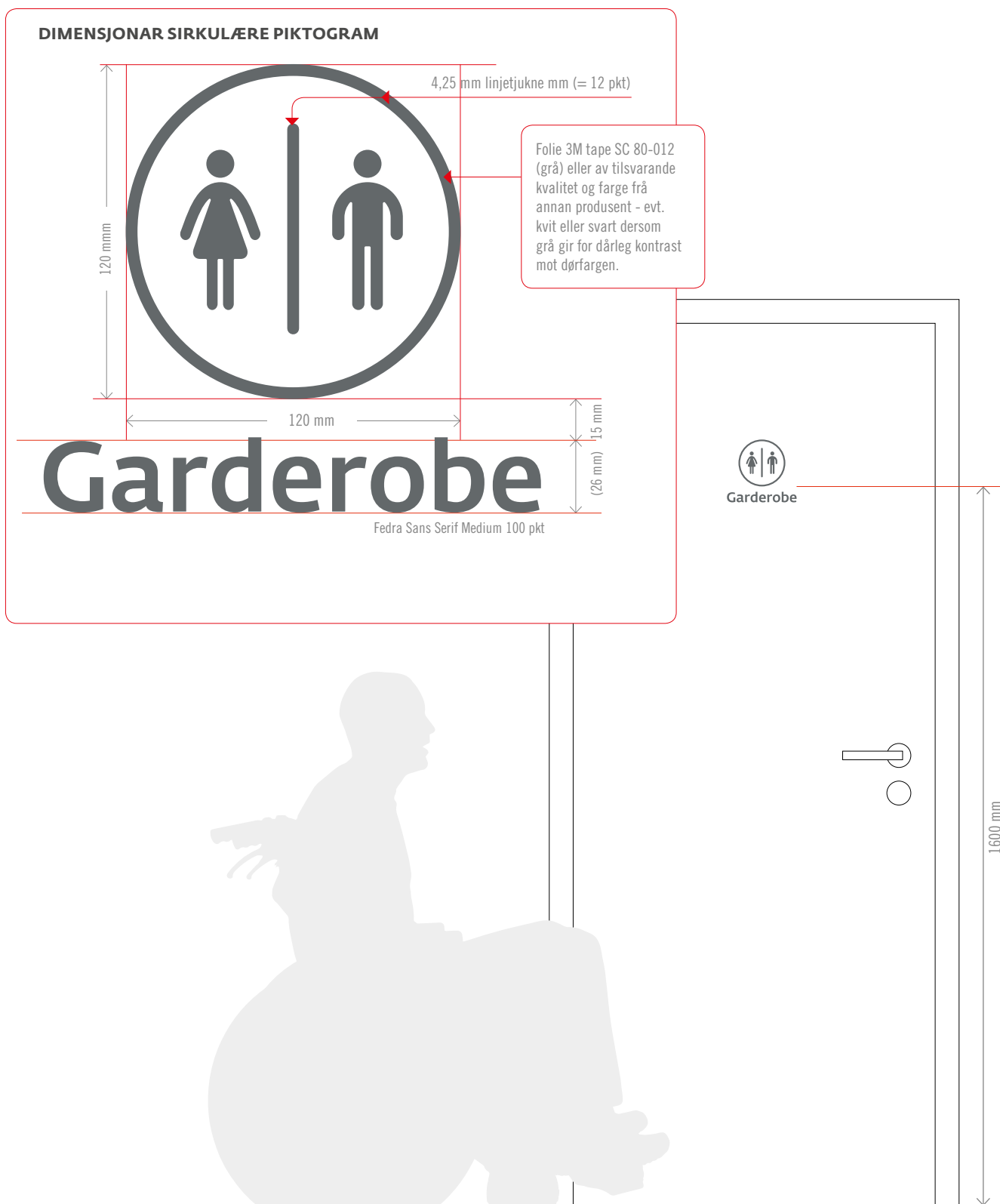

Taktile skilt («følbare» skilt)

OFFENTLEGE TOALETT OG BAD skal vere lett tilgjengelege, og det skal vere lett for synshemma å skilje mellom dame- og herretoalett/garderobar. Dette skal gjerast ved å merke dørene med taktile skilt (heva bokstavar og piktogram).

Tilrådd vertikal **PLASSERING** for taktile skilt er 1100-1500 mm sentrert. For å ta omsyn til rullestorbukarar, tilrår vi 1100 mm. Skilt ved dør skal plasserast på same side som dørhandtaket.

TAKTILE BOKSTAVAR, TAL OG PIKTOGRAM skal vere heva (relieffeffekt) med ca 1,5 mm høgd frå skiltplata. Bruk versal første bokstav og resten i minusklar (ikkje heile ord i versalar). Vertikal høgd på dei taktile bokstavane skal vere 25 mm (tilrådd frå Blindeforbundet). Font Fedra Sans Serif Medium i 100 pkt (= ca 25 mm vertikal høgd). Teksta skal plasserast horisontalt midtstilt i høve til piktogrammet.

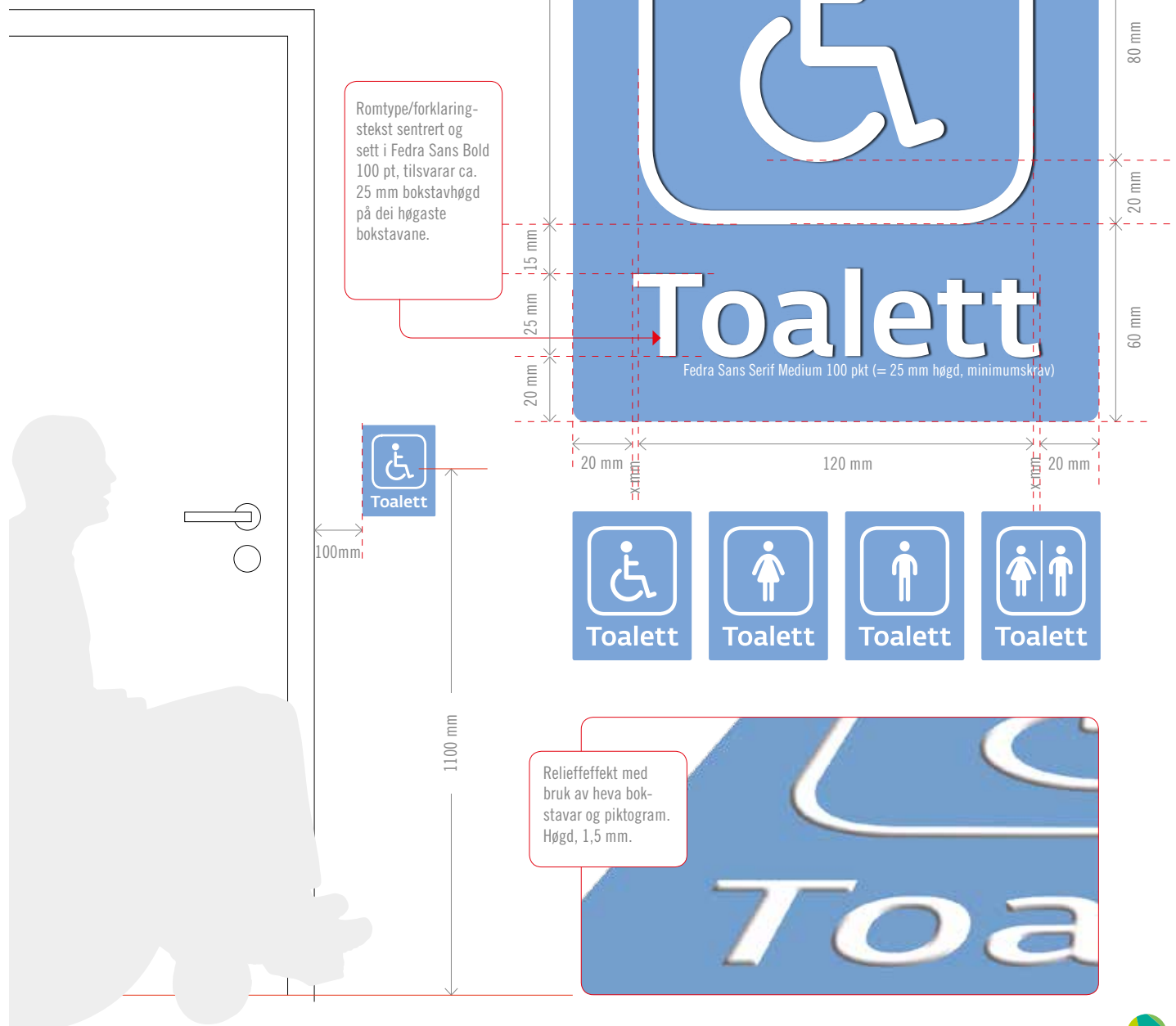

Utvendige orienteringsskilt 1

Av utvendige skilt kan de velje mellom fleire variantar. Eit hovudskilt m kart som f.eks. kan plasserast ved hovudinnkøyringa til området, eller eit skilt med innhald som vist på side 10

og 11, alt etter behovet.

ALT 1: Print som monterast på baksida av ei transparent plate av polykarbonat, minimum 12 mm tjukk. Dersom skiltet er plassert

slik at det kan sjåast frå baksida må printflata (dekkjast av folie (f.eks 3M folie SC 80-012 grå, eller folie av tilsvarende kvalitet).

Ytterst på baksida skal heile skiltflata laminerast

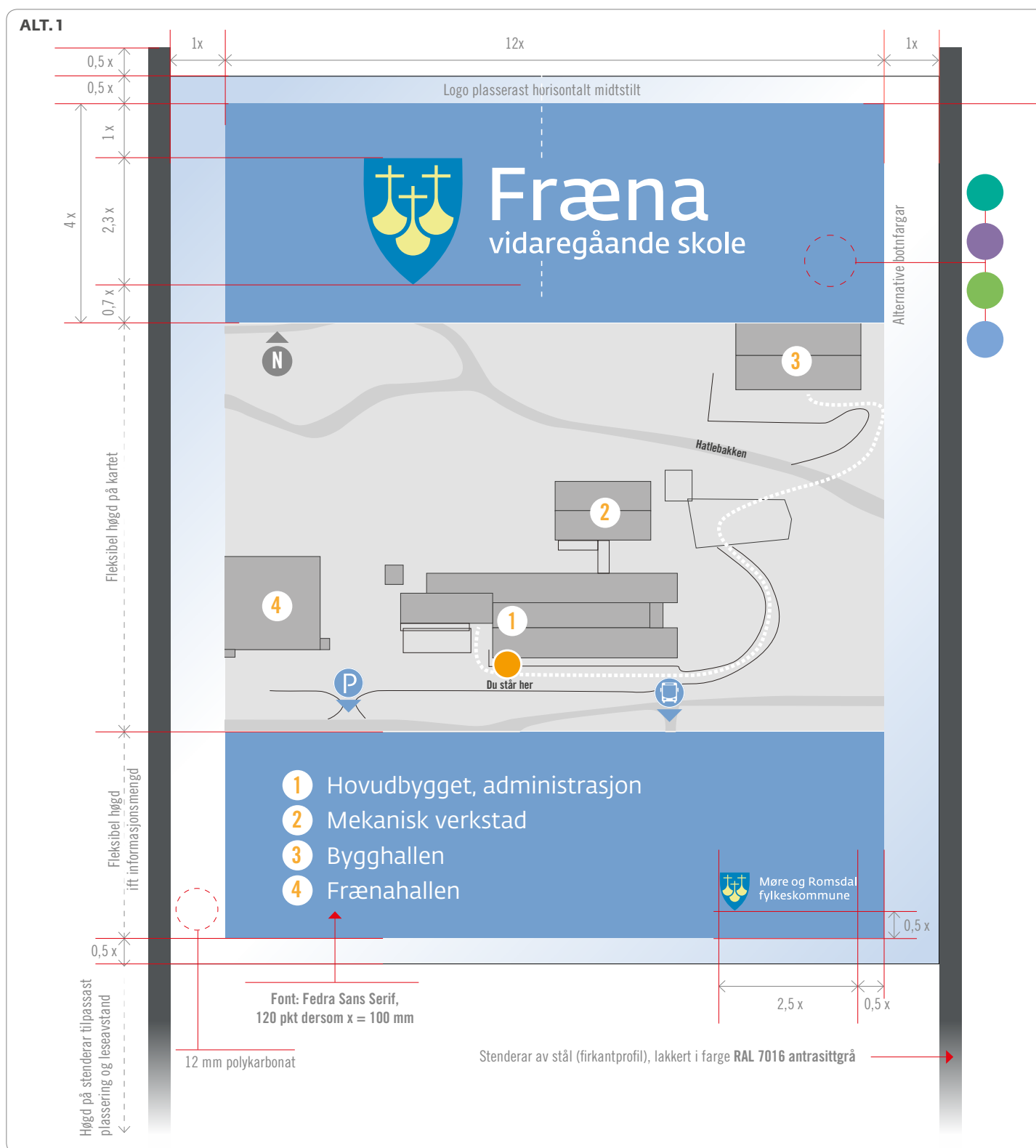

som vist på tverrsnittskissa nedanfor.

ALT 2 OG 3: I staden for skilt med front av polykarbonat, kan de velje aluminiumsskilt som er omtalt på side

12, 13, 26 og 27. Ein kan velje om printet skal dekke aluminiumsplata 100 prosent, eller operere med margar lik skiltet på side 24. Sjå eksempla nedanfor.

ALT. 2











ALT. 3



For alternative materialbeskrivingar og innfestingsprinsipp, sjå side 26 og 27

STØRRELSAR: Størelsen på skiltet må tilpassast staden. derfor er det sett opp forholdstal på alle mål.

TEGN PÅ KART

-  **Bakgrunnsfarge.** svart, 15 % tint
-  **Byggfarge.** Svart, 40% tint. Outline: Svart 90 % tint, Tjukne: 1 pkt
-  **Bilveg farge:** Svart 25 % tint
-  **Gangveggar:** Kvit stipla linje. Tjukne 18 pkt. Dash 18 Pkt, Gap 12 pkt
-  **Du står her.** Oransje runding med kvitt omriss. Plasserast der kartet/informasjonstavla står.
-  **Tekst på kart** Trade Gothic Bold Condensed, 60 pkt. Svart, 90 % tint
-  **Piktogram med og utan retningspil.** Farge: Profilblå. Pil brukast berre dersom det skal visast til noko som ligg utanfor kartet.
-  **Kompass.** Viser nordretnimg på kartet. Dersom kartet er rotert må nordpila følge med

STENDERAR

Stendarane skal vere lakert (RAL-farge 7016 antrasittgrå) og ha kvadratisk profil. Det er skiltleverandøren sitt ansvar å sørge for å levere stenderar i dimensjonar som toler den belastninga som utvendige skilt kan bli utsette for.

FUNDAMENTERING

Skilta sine fundament er ikkje beskrive i denne skiltmalen, men må bestemast ut frå skilttype og stadsforhold. Det vil bli krevd dokumentasjon og garantiar for kvaliteten.

Utvendige orienteringsskilt 2: Monolitt

Monolittar kan f.eks. plasserast ved inngangar til verksemda i tilknytning til gangarealet. Monolittane kan produserast etter same prinsipp som innvendige skilt. Den viktigaste skilnaden er at linjeavstanden kan aukast til 150 prosent samanlikna med innvendige skilt (eks.: frå 90 mm til 135 mm dersom skiltet har 800 mm breidde). Dette for å utnytte flata betre.

Stadar det visast til skal samlast der dei har same pilretning.

MATERIALAR: Ved utvendige, frittstående skilt med stenderar skal skilta monterast på pulverlakkert aluminiumsplate med tilpassa størrelse. På høge skilt bør ein bruke galvanisert og pulverlakkert stål. På mindre skilt kan ein bruke aluminium.

Alle tre monteringsprinsippa som er vist på neste side, kan brukast, men prinsippet på Fig. 2 A og B er det enklaste.

SKILT PÅ VEGG: Dersom skilta skal henge på vegg, f.eks. ved ein inngang, brukar ein «eskelokkprinsippet» med 25 mm sarg. på same måte som innandørs skilt.

Sjå side 12 for øvrige produksjonsopplysningar.

Her er det nytta bolt gjennom plate og påsveiste «es-eløyre» på baksida eller midten av stenderane. Sjå prinsipp vist på figur 2 på neste side.

OBS! Linjeavstand på høge monolittar er 135 mm, mens innandørs skilt har 90 mm linjeavstand

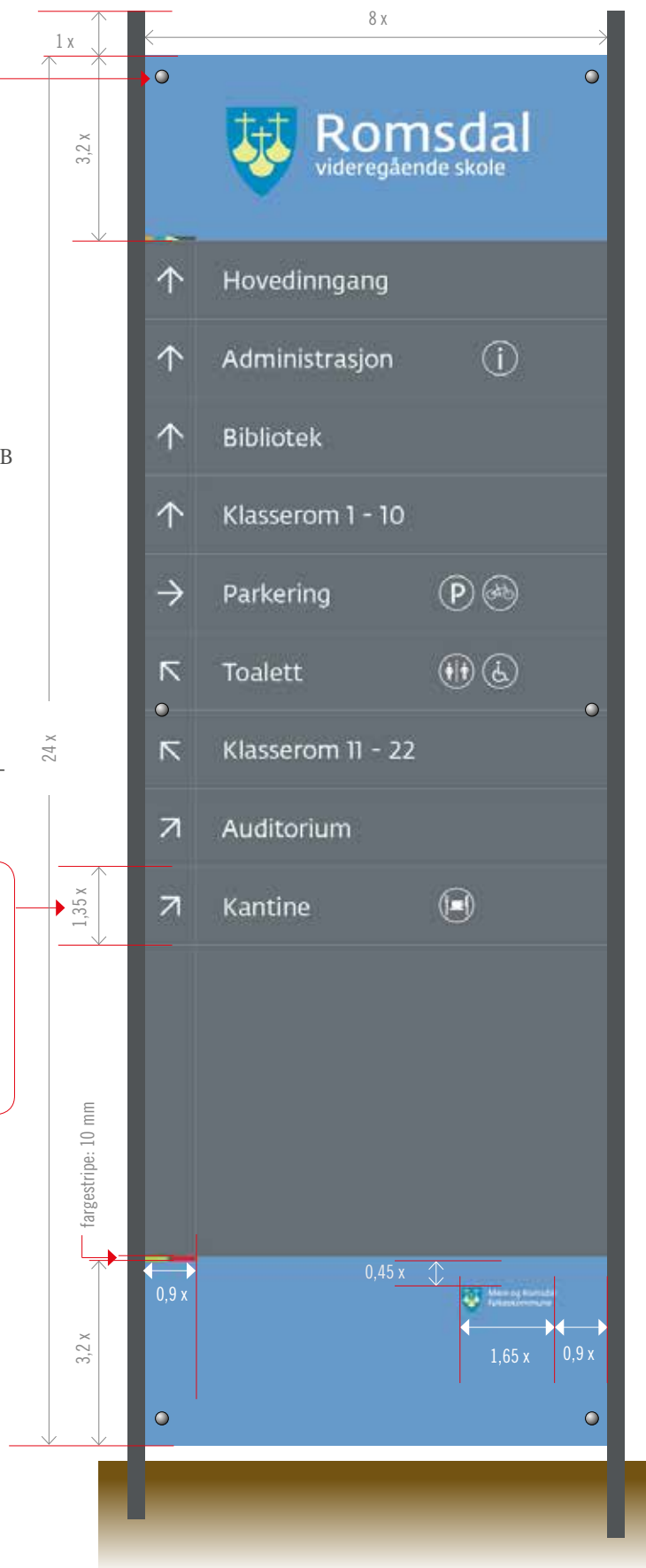

Materialar og monteringsprinsipp

MATERIALAR: Stenderar skal produserast i stål og ha kvadratisk profil og mattlakterast i lakkfarge RAL 7016 antrasittgrå.

Skiltplata skal produserast i 1,5 - 2,5 mm aluminium.

Print og laminat som beskrive på side 12

DIMENSJONAR PÅ STENDERANE er ikkje beskrive i denne skiltmalen. Det er skiltprodusentens ansvar å dimensjonere tilstrekke-

leg og å garantere at skilt, stenderar og fundament er sterkt nok til å tole ekstremvær og -vind.

Avstanden mellom øvre kant av skiltplata og toppen av stenderane skal vere 1x.

Skiltplata kan også svei-sast direkte på stenderane, men det vanskeliggjer demontering dersom ein f.eks. skal reparere skiltet eller bytte plakaten.

ULIKE MONTERINGSPRINSIPP

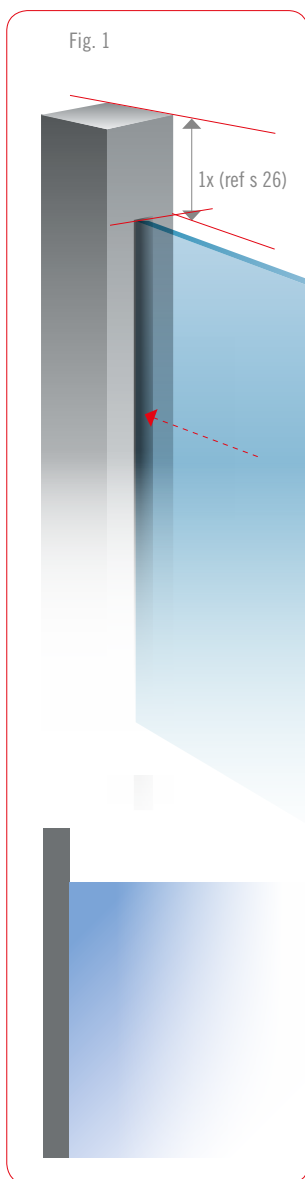

Frest spor. Innfesting skal nyttast ved transparent skiltplate (ref skilt side 16) slik at innfestinga blir skjult.

Innfestingsprinsippet kan også brukast ved skiltplater som ikkje er transparente.

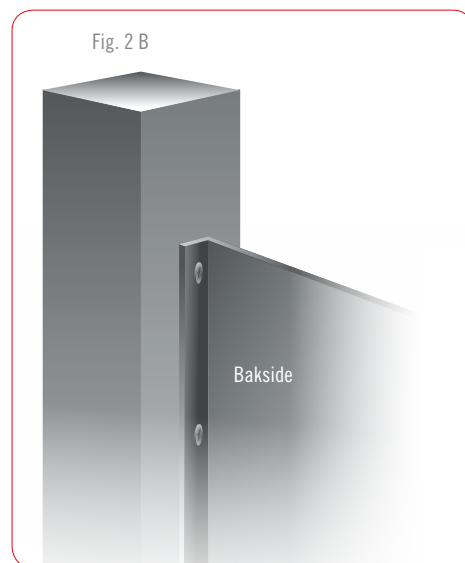
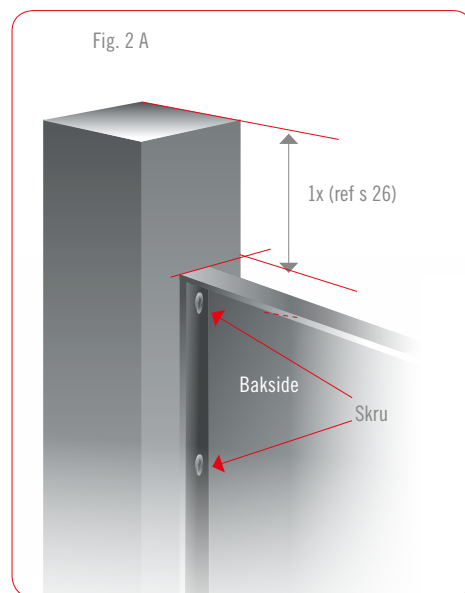

Det fins mange alternative løysingar på innfesting på stenderar. Ein av dei enklaste ser du på figurane 2 A og B ovanfor, der skiltplata er knekt med ein liten sarg (f.eks. 10 mm), enten rundt heile plata (eskelokk) eller berre på innfestings-sidene, og skru dei fast i stendarane. Sarg på alle fire sidene er òg med på å gjere plata stivare.

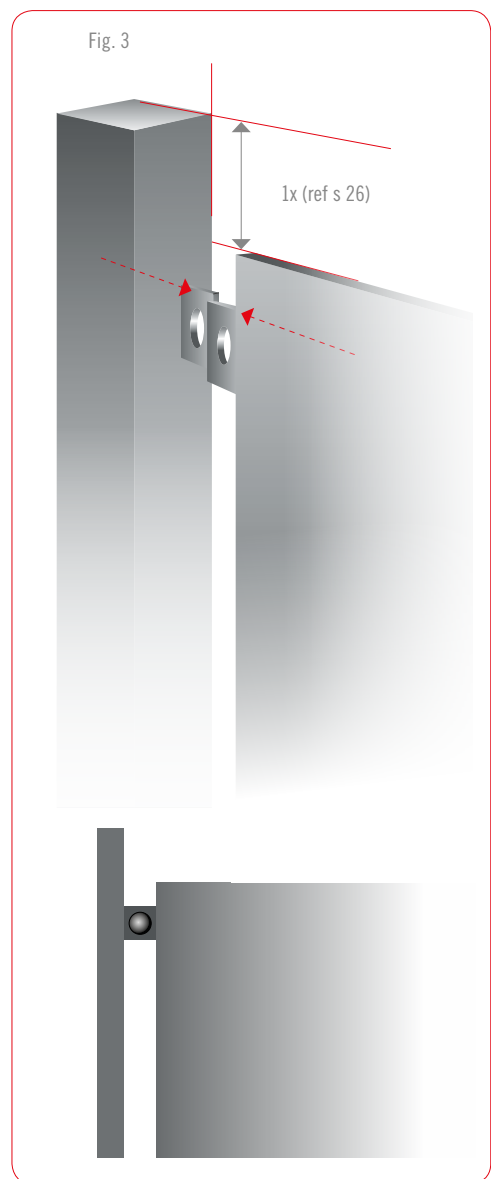

Innfesting ved bruk av skilt av aluminium der ein ønskjer ein avtand mellom stenderar og skiltplate. Festast med skrubolt og låsemutter. «Eseløyre både på baksida (eller sveist fast midt på) av stenderane og på skiltplata.

«Frosting» av glasflater m folie

I bygg med store glassflater kan det vere fare for kollisjon. For å unngå dette skal det vere markering av overflatene.

Der det ikkje er ei brei fotlist nedst, bør det vere ei 15 cm brei markering. Det-

te er viktig for å sjå tydeleg overgangen mellom golv- og glassflater.

Det fins ulike «frosta» foliar på marknaden med ulike fargenyansar og grad av gjennomskinlegheit. Dersom det er brukt frosta

folie i bygget frå før bør ein halde seg til samme type.

Plasseringsmåla i høgda som er sett opp nedanfor er retningsgivande og må tilpassast staden og utforming av glassflatene. Måla under er derfor ber-

re retningsgivande. Men prinsippet med verksemdslogoen i nedste felt og informasjonstekst i øvste felt er fast

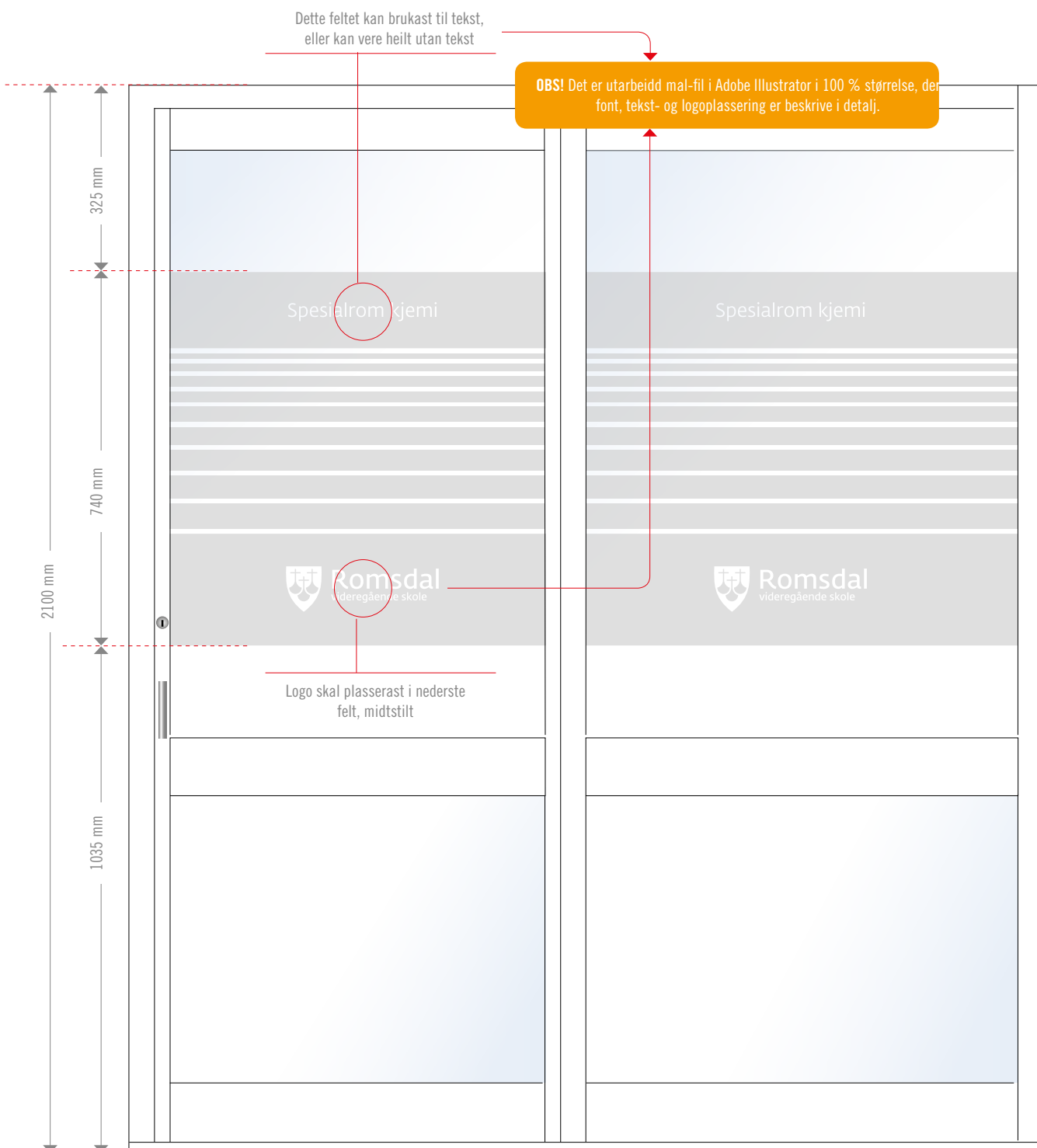

Byggeplasskilt



Utvendige skilt for turistinformasjon,

Skilt ute i naturen skal vere så nøytrale mot omgivnadane som mogleg. Som standard skilt langs turløyper (skilt som står tett inn til eit markeringspunkt/attraksjon), monte-

rast på aluminiumsplate. I utgangspunktet skal skilta ha minimumsmåla B: 500 mm (=10x) x H: 450 mm (9x). Det er laga ein mal i Indesign med desse måla. Malen kan skiltprodusen-

ten få ved å ta kontakt med informasjonsseksjonen.

Men skilta *kan* vere større, derfor er det sett opp forholdstal på eksemplet. Der- som ikkje innhaldet i skil-

tet krev spesielle format, skal skilta utformast med dei oppgitte forholdsmåla.

Attraksjonssymbolet (⌘), stadnamn, QR-kode og logo(ar) monterast frittstående direkte på plata

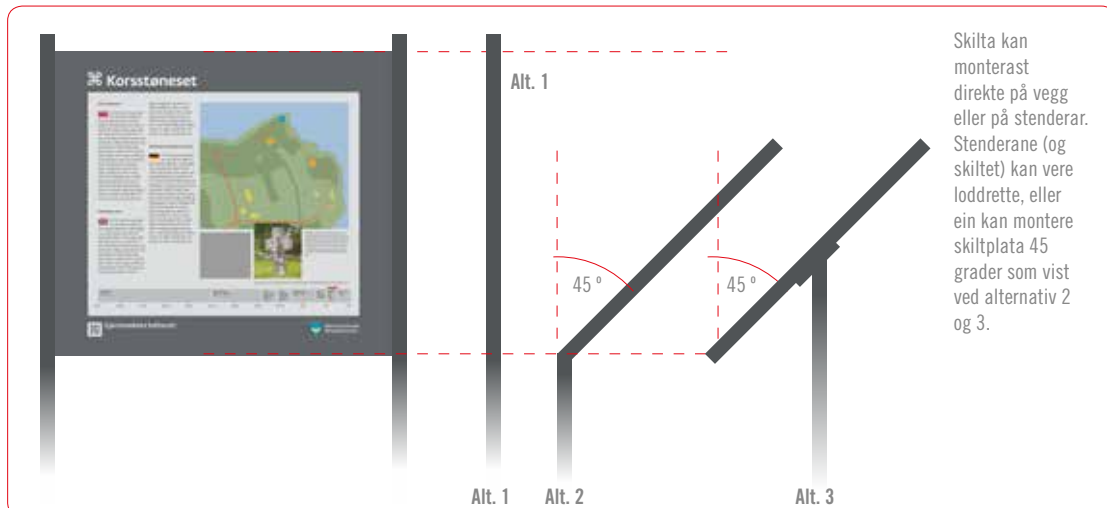

kulturvern og tur

som vist på skissa.

INNHALDSPLAKATEN skal ha formatet B: 8x og H: 6,6x (tilsvarende 400/330 mm i malen) og plasserast som vist på skissa.

Prinsippa for design er forklart på teikninga nedanfor.

FONTSTØRRELSANE som er tilvist på skissa er miniumsstorelsar og er til-

passa skilta med bruttomål 500 x 450 mm og med leseavstand tett på skilta. Dersom leseavstanden (og skiltet) er større, må fontstørrelsane tilpassast deretter.

KVALITETSKRAV

Skiltplata skal i hovudsak vere produsert i aluminium med minimum 3 mm tjukne og mattlakkerast. Men skiltet kan unntaksvis produserast med dei materialane som er omtalt på side 24, for eksempel ved inngangen til eit turområde. Innhaldsplakaten (printet) må produserast på folie av best mogleg kvalitet med best mogleg haldbarheit. Det må takast omsyn til at innhaldsplakaten skal kunne takast av og skiftast ut utan å produsere nytt skilt

FUNDAMENTERING

Krava til fundamentering vil variere i høve til forholda på staden, men må alltid vere utført på ein måte som toler vêr og vind. I nokre tilfelle (der det fins arkeologiske kulturlag i grunnen) må skilta fundamenterast oppe på grunnen (ikkje i grunnen) med kraftige soklar.

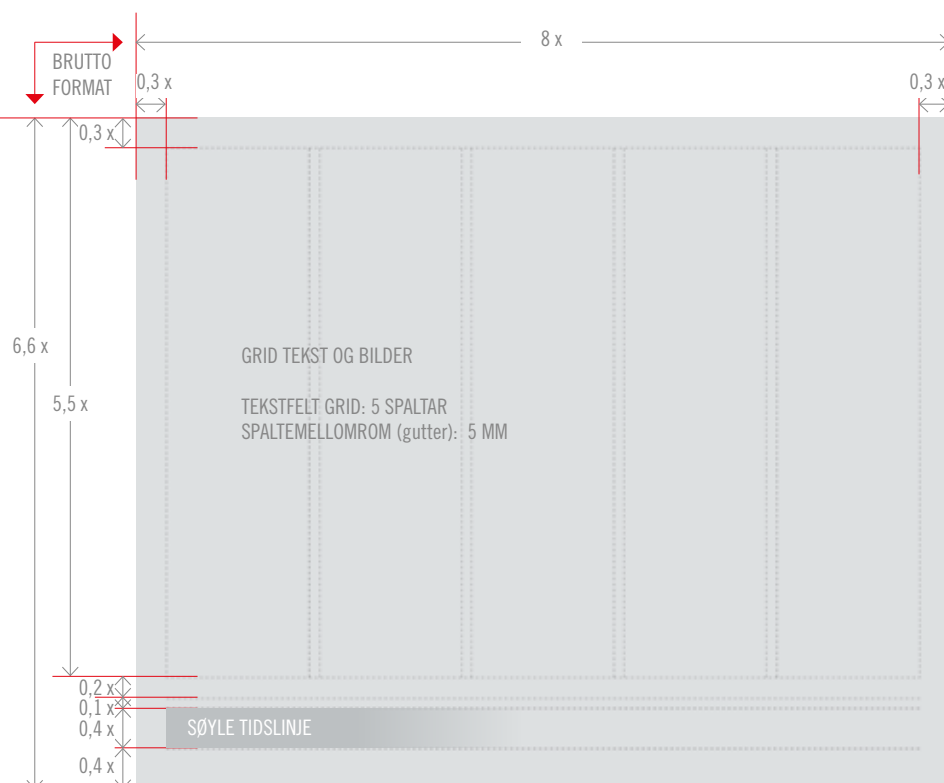

KART

Karta skal vere vektoriserte teikningar. For å få eit einiskapleg uttrykk er det viktig at grunnfargane og symbolbruken er konsistent i samtlige skilt av denne typen. Fargane avvik noko frå profilfargane for å gi eit meir dempa uttrykk.

FARGAR:

	Skog CMYK: 53/21/61/0
	Land CMYK: 40/20/50/0
	Sjø / vatn CMYK: 40/17/8/0



SYMBOL I KART

Bruk profilfargane til symbola

	Gravminne
	Opplysningsskilt
	Du står her
	Veg/tursti
	Natursti
	Kyrkjegard
	Bygning



Møre og Romsdal
fylkeskommune

Fylkeshuset, 6404 Molde | Telefon 71 25 80 00 | E-post: post@mrfylke.no | www.mrfylke.no