

KONKURRANSEGRUNNLAG

Åpen anbudskonkurranse etter forskrift om offentlige anskaffelser del I og III

for anskaffelse av:

Rammeavtale for telefonprodukter
og
vedlikeholdsavtaler på telefonsentral,
callsenter løsning og Open Touch Multimedia
Services.

1 GENERELL BESKRIVELSE

1.1 Oppdragsgiver

Brønnøysundregistrenes samfunnsoppdrag er å bidra til størst mulig samlet verdiskaping i norsk økonomi og gi norske bedrifter et konkurransefortrinn. Ved å tilrettelegge for effektiv ressursbruk, økonomisk trygghet og riktige registeropplysninger, bidrar vi til regjeringens arbeid med å fornye, forbedre og forenkle. Brønnøysundregistrene har forvaltningsansvaret for Altinn. Altinn er et offentlig samarbeid for å digitalisere og forenkle næringslivets og innbyggernes kommunikasjon med offentlig forvaltning. Altinn er et svært viktig virkemiddel i regjeringens arbeid med forenkling og effektivisering.

1.2 Anskaffelsens formål

Brønnøysundregistrene skal inngå en rammeavtale på telefoniprodukter og vedlikeholdsavtaler på eksisterende telefonsentral (Alcatel) og call-center løsning.(Trio), i tillegg til Open Touch Multimedia Services som er under etablering. Avtalene skal en varighet på et år fra 1.9.2017 med ensidig opsjon for Brønnøysundregistrene på å forlenge avtalene med 1+1+1 år.

Opsjonene blir automatisk utløst hvis det ikke varsles særskilt om opphør av avtalene senest en måned før opsjonsperiodene trer i kraft.

Leverandører kan gi tilbud på ett eller begge områdene som er spesifisert under. Hvert område vil bli evaluert separat, dvs. at det kan bli ulike leverandører som får tildelt kontrakten på fagområde 1 og 2. Dette innebærer at det er mulig for samme leverandør å få tildelt begge områdene. Leverandører som ønsker å levere tilbud på fagområde 2, må levere tilbud på alle tre løsningene, dvs. vedlikeholdsavtaler på telefonsentral, call-senter løsning og OpenTouch Multimedia Services.

Fagområde 1 - Rammeavtale på telefoniprodukter

Terminaler (IP-apparater og DECT¹)

Fagområde 2 – Vedlikeholdsavtaler på:

- Telefonsentral
- Call-senter løsning
- OpenTouch Multimedia Services

1.3 Spesifisering av oppdraget

Telefonsentral, callsenter-løsning og Open Touch Multimedia Services

Vi har tre eksterne avdelingskontorer, i tillegg til vårt hovedkontor i Havnegata i Brønnøysund, som er tilknyttet vår teleløsning. Ett på Salhus i Brønnøysund, ett i Oslo og ett i Narvik. IP-hyller er plassert på disse stedene. Vi har i dag bare IP apparater på

¹ Digital Enhanced Cordless Telecommunications

arbeidsplassene. Vi har noen interne analoge linjer til spesielle løsninger. Vi har også full dekning for DECT i våre lokaler. Vi benytter Dect-baser over IP.

Call-senter løsning

Brønnøysundregistrene har flere Call Center tjenester. Her benytter vi en løsning fra Trio. Løsningen er duplisert.

Trio er integrert med flere interne / eksterne systemer:

- Timecon / Exchange
- HP Service Manager
- 1880
- Teleopti - Contact Center Coach

Vi benytter også Trio til talepost og sentralbord.

Telefonsentral

Brønnøysundregistrene har en telefonsentral av type Alcatel Omni PCX Enterprise.

Vi har en duplisert løsning med delt driftssted (2 maskinrom og 2 sentraler).

Fra telenettet har vi dobbel tilknytning og dynamisk dirigering og mellom maskinrommene har vi en fiber ring for å sikre vår oppetid maksimalt.

Alcatel Omni PCX Enterprise benyttes også som SIP server for Trio og Lync.

Vi har i dag 4 ISDN UT (120 bylinjer).

Open Touch Multimedia Services

I tillegg holder vi nå på å etablere OpenTouch Multimedia Services fra Alcatel-Lusent for integrasjon av PC, smarttelefoner og nettbrett mot våre kommunikasjonsløsninger.

Forenklet skisse av vår telefoniløsning:

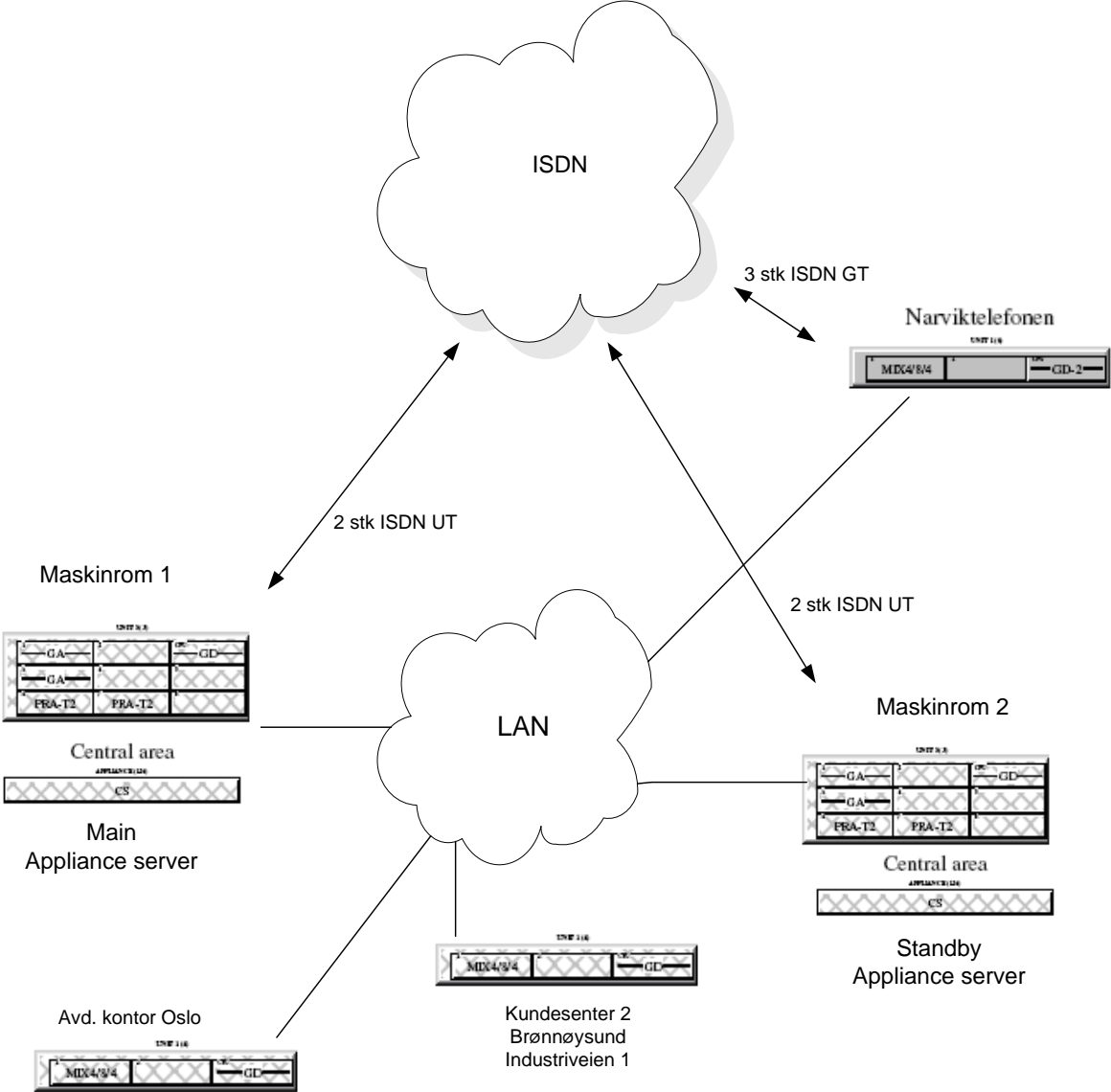

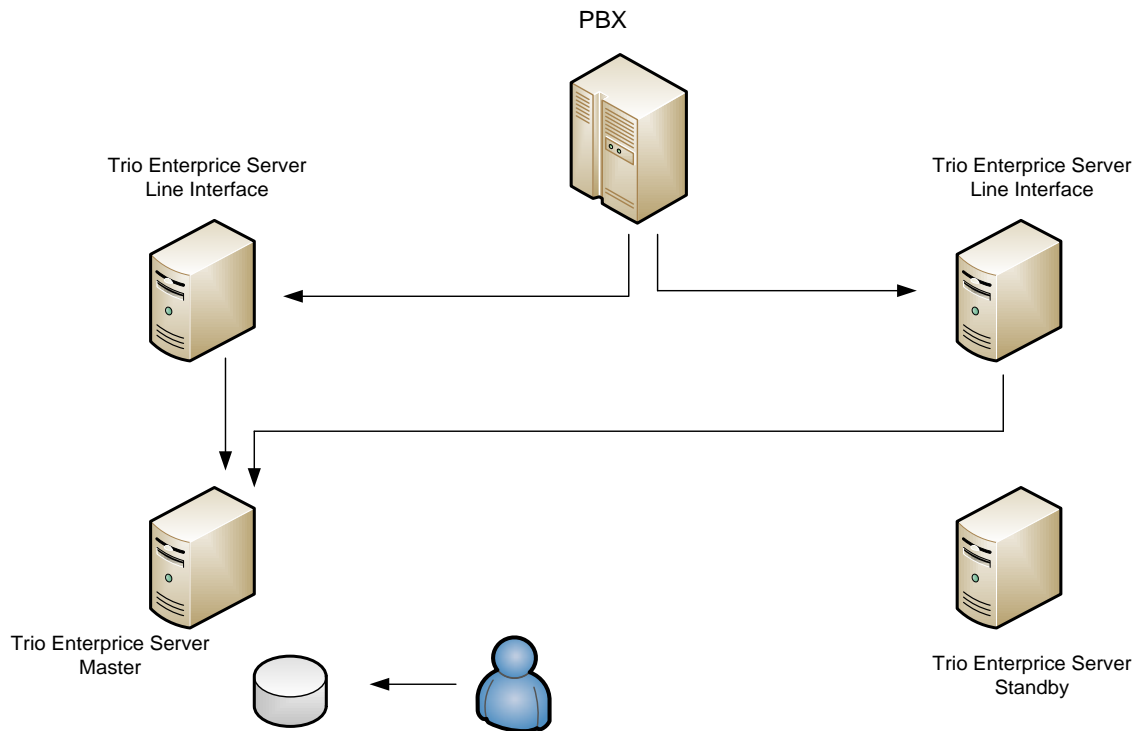

Alle nye leverandører som ønsker å levere tilbud, må henvende seg til oppdragsgiver via Merzell for å få oversikt over eksisterende lisenser og mer utfyllende informasjon om telefoniløsningen.

Presisering av hva som skal inngå i tilbudene

Fagområde 1 – Rammeavtale

Følgende dokumentasjon skal leveres inn:

- Vedlegg A Underskrevet tilbudsbrev – vedlegg 1
- Vedlegg B Kravskjema til rammeavtale – vedlegg 2
- Vedlegg C Prisskjema til rammeavtale – vedlegg 3
- Vedlegg D Ev. forbehold til kontrakt/konkurransesgrunnlag
- Vedlegg E Ev. forpliktelseserklæring
- Vedlegg F-X Andre vedlegg (for eksempel bekreftelse på medlemskap i Grønt Punkt Norge AS, informasjon om returordninger og evt. produktark)

I og med at vi har telefonsentral av type «Alcatel», har vi spesifisert i prisskjemaet at vi ønsker «Alcatel»-produkter. Dette gir oss blant annet muligheten til å søke på navn eller initialer ved internt bruk, noe som vurderes som et absolutt minstekrav til rasjonell saksbehandling.

Fagområde 2 - Vedlikeholdsavtaler

Følgende dokumentasjon skal leveres inn:

- Vedlegg A Underskrevet tilbudsbrev – vedlegg 1
- Vedlegg B SSA-V – bilag 1-10 til vedlikeholdsavtalen for telefonsentralen Alcatel
- Vedlegg C SSA-V – bilag 1-10 til vedlikeholdsavtalen for callsenter løsningen Trio
- Vedlegg D SSA-V – bilag 1-10 til vedlikeholdsavtalen for Open Touch Multimedia Services
- Vedlegg E Felles prisskjema for de tre områdene – bilag 7 til SSA-V
- Vedlegg F Ev. forpliktelseserklæring
- Vedlegg G-X Eventuelle andre vedlegg

Miljø som kontraktskrav

Miljøkravene gjelder bare fagområde 1 – rammeavtale på telefoniprodukter.

Returordninger

Returordninger skal ikke medføre kostnader for oppdragsgiver. Eventuelle produkter som er klassifisert som spesialavfall, men som ikke er resirkulerbare, skal leverandøren kunne ta i mot kostnadsfritt for forsvarlig deponering/destruksjon. Dersom tilbyder har rutiner på området, skal disse beskrives i tilbudet.

Medlemskap i Grønt Punkt Norge

Brønnøysundregistrene er kontrollmedlem i Grønt Punkt Norge AS (www.grontpunkt.no). Kontrollmedlemskap i Grønt Punkt Norge AS (GPN) innebærer at vi plikter å stille krav til alle våre norske vareleverandører om medlemskap i GPN. Ordningen er innført for å sikre at virksomheter som er vederlagspliktige betaler til næringslivets dugnad for innsamling og gjenvinning av emballasje. Slik reduseres antall gratispassasjerer, og dermed problemene med konkurransevridning.

Kontraktskravet nedenfor skal være oppfylt senest ved kontraktsetablering.

Vi gjør oppmerksom på at det finnes forskjellige typer medlemskap og vi ber derfor leverandørene om å ta kontakt med Grønt Punkt Norge AS for å få veiledning på om man er pliktig til å inngå medlemskap, og i så fall hvilken type medlemskap som er påkrevd.

Kontraktskrav:

Hvis norsk leverandør (produsent eller importør) benytter emballasje, skal det senest ved kontraktsinngåelse fremlegges dokumentasjon for at leverandøren er medlem i en returordning eller oppfyller forpliktelsen gjennom egen returordning med egen ordning for sluttbehandling, hvor emballasjen blir tatt hånd om på en miljømessig forsvarlig måte (Grønt Punkt Norge AS eller tilsvarende returordning).

1.4 Tidsfrister

Aktivitet	Tidspunkt
Frist for å stille spørsmål til konkurransegrunnlaget	24.4.2017 kl. 1200
Frist for å legge ut svar på spørsmål	26.4.2017
Frist for å gjøre ev. endringer i konkurransegrunnlag med vedlegg	26.4.2017
Frist for å levere tilbud	3.5.2017 kl. 1200
Tilbudsåpning	3.5.2017 kl. 1200
Valg av leverandør og meddelelse til leverandører (estimert)	Uke 21
Kontraktsinngåelse (estimert)	Uke 23
Tilbudets vedståelsesfrist	1.8.2017

2 Regler for gjennomføring av konkurransen og krav til tilbud

2.1 Anskaffelsesprosedyre

Anskaffelsen gjennomføres i henhold til lov om offentlige anskaffelser av 17. juni 2016 (LOA) og forskrift om offentlige anskaffelser (FOA) FOR 2016-08-12-974. del I og del III. Kontraktstildeling vil bli foretatt etter prosedyren åpen anbudskonkurranse, jfr. FOA § 13-1(1).

I denne konkurransen er det ikke anledning til å forhandle. Det er følgelig ikke anledning til å endre tilbudet etter tilbudsfristens utløp. Videre gjør vi oppmerksom på at tilbud som inneholder vesentlige avvik fra anskaffelsesdokumentene skal avvises etter forskrift om offentlige anskaffelser § 24-8(1) b. Oppdragsgiver kan avvise tilbud som inneholder avvik fra anskaffelsesdokumentene, uklarheter eller lignende som ikke må anses ubetydelige, jfr. forskriften § 24-8(2) a.

Leverandøren plikter å gjennomgå konkurransegrunnlaget på en forsvarlig måte, og er ansvarlig for å gjøre seg kjent med alle forhold som kan påvirke tilbudet, herunder pris og leveransen for øvrig.

Vi oppfordrer leverandørene til å stille spørsmål ved eventuelle uklarheter. Eventuelle spørsmål skal sendes i Mercell. Frist for er stille spørsmål kommer fram i punkt 1.4.

2.2 Attest for skatt og merverdiavgift

Valgte leverandør skal på forespørsel levere attest for skatt og merverdiavgift. Dette gjelder bare dersom valgte leverandør er norsk.

Attesten skal ikke være eldre enn seks måneder regnet fra fristen for å levere tilbud.

2.3 Kunngjøring

Kunngjøringen er Kunngjøringen er publisert i databasen Doffin/TED og Merccell og består av følgende dokumenter:

Konkurransesgrunnlag (dette dokumentet)

Vedlegg 1 – Mal for tilbudsbrev

Vedlegg 2 – Kravskjema rammeavtale

Vedlegg 3 – Prisskjema rammeavtale

Vedlegg 4 – Forpliktelseserklæring

Vedlegg 5 – Avtale om kjøp

Vedlegg 6 – AKS-89

Vedlegg 7 – SSA-V

Vedlegg 8 – SSA-V, bilag 1-10 for telefonsentralen Alcatel

Vedlegg 9 – SSA-V, bilag 1-10 for callsenter løsningen Trio

Vedlegg 9 – SSA-V, bilag 1-10 for Open Touch Multimedia Services

2.4 Taushetsplikt

Oppdragsgiver og dennes ansatte plikter å hindre at andre får adgang eller kjennskap til opplysninger om tekniske innretninger og fremgangsmåter eller drifts- og forretningsforhold det vil være av konkurransemessig betydning å hemmeligholde, jf. FOA § 7-4, jf. forvaltningsloven § 13.

2.4 Offentlighet

Vi gjør oppmerksom på at allmennheten har innsyn i tilbud og protokoll etter at leverandør er valgt, jfr. Lov av 19. mai 2006 nr. 16 om rett til innsyn i dokument i offentlig verksemd (offentleglova), se § 23 andre ledd, jf. Forskrift om offentlige anskaffelser av 12.8.2016 § 7-3 og § 7-4.

Vi er pålagt å følge prinsippet om merinnsyn, jf. offentliglova § 11.

Ved begjæring om innsyn er vi forpliktet til å gjøre en egen vurdering av hvilken informasjon som kan unndras offentlighet vurdert opp mot lovverket. Vi plikter å hindre at andre får adgang eller kjennskap til opplysninger om tekniske innretninger og fremgangsmåter eller drifts- og forretningsforhold som det vil være av konkurransemessig betydning å hemmeligholde, jf. forskrift om offentlige anskaffelser § 3-6 jf. Forvaltningsloven § 13.

Ved en eventuell begjæring om innsyn, vil vi kontakte leverandøren før dokumentene leveres ut.

2.5 Forbehold

Eventuelle forbehold til konkurransegrunnlag og kontrakt skal framkomme som et eget vedlegg til tilbudet. For vedlikeholdsavtalen tas dette inn i bilag 8.

Forbehold skal være presise og entydige, slik at disse kan vurderes uten kontakt med tilbyder. Det er ikke adgang til å ta forbehold mot grunnleggende elementer i konkurransegrunnlag eller kontrakt. Tilbud som inneholder forbehold av denne art, kan bli avvist. Det samme gjelder forbehold om forskuddsbetaling. Forbehold som ikke kan prises, vil etter all sannsynlighet også medføre avvisning av tilbudet.

2.6 Bekreftelse

Tilgang til konkurransegrunnlag og vedlegg får man elektronisk i Mercell ved at man trykker på fanebladet «Gi tilbud», og deretter på knappen «Jeg ønsker å tilby», ev. «Jeg ønsker ikke å tilby». Dette er kun ment som en indikator på hvor vidt innkjøper kan forvente tilbud eller ikke. Du binder deg ikke som leverandør ved å bekrefte at du ønsker å tilby.

2.7 Språk

Leverandøren skal levere tilbudet på norsk. Produktark og lignende dokumentasjon kan, dersom de ikke finnes på norsk, være på engelsk, svensk eller dansk.

All direkte muntlig og skriftlig samhandling i avtaleperioden skal være på norsk.

2.8 Kommunikasjon

All kommunikasjon i prosessen skal foregå via Mercell-portalen, www.mercell.no.

Dette for at all kommunikasjon skal loggføres. Når du er inne på konkurransen skal du velge fanebladet Kommunikasjon.

Klikk deretter på symbolet  Ny melding. Skriv inn informasjon til oppdragsgiver og trykk

deretter . Oppdragsgiver mottar så meldingen din. Hvis spørsmålet angår alle tilbydere vil oppdragsgiver besvare dette anonymisert ved å gi svaret som en tilleggsinformasjon. Tilleggsinformasjon er tilgjengelig under fanebladet Forespørsel og deretter underfanebladet Tilleggsinformasjon. Du vil også få en e-post med en link til tilleggsinformasjonen.

Leverandører som henvender seg til andre enkeltpersoner eller enheter, for å tilegne seg informasjon vedrørende denne anbudskonkurransen, risikerer å bli diskvalifisert.

2.9 Rettinger, suppleringer eller endringer i konkurransegrunnlaget

Innen tilbudsfristens utløp kan oppdragsgiver foreta rettinger, suppleringer eller endringer i konkurransegrunnlaget som ikke er av vesentlig karakter.

Rettinger, suppleringer eller endringer vil bli sendt til alle som har meldt sin interesse i Mercell.

Opplysninger som oppdragsgiver gir på forespørsel fra en leverandør, vil umiddelbart bli sendt til alle de øvrige i anonymisert form.

Opplysninger om rettinger, suppleringer og endringer kunngjøres elektronisk via Mercell-portalen. Ved en revisjon av konkurransen, vil dette vises som en ny versjon av konkurransen.

Når det gjelder tilleggsopplysninger vil dette fremkomme i fanebladet "Tilleggsinformasjon" i Mercell-portalen. Leverandører som allerede har meldt sin interesse vil også få en melding via sin e-post, om at det er gitt tilleggsinformasjon i konkurransen, eller at det er gjort en revisjon av konkurransen. Følg da linken i denne meldingen slik at du kommer inn på den aktuelle konkurransen.

Eventuelle feil eller uklarheter i konkurransegrunnlaget formidles til oppdragsgiver via kommunikasjonsmodulen i Mercell så snart som mulig.

2.10 Vedståelsesfrist

Leverandøren må vedstå seg sitt tilbud til det tidspunktet som er angitt i kap. 1.4.

2.11 Åpning av tilbudene

Offentlig åpning vil ikke finne sted. Oppdragsgiver og de personer som oppdragsgiver gir myndighet til å delta, vil være til stede under åpningen. Åpning av tilbudene vil finne sted umiddelbart etter innleveringsfristen.

3 Underleverandører/samarbeidspartnere

Leverandøren skal sammen med tilbudet gi en oversikt over de underleverandører/samarbeidspartnere som eventuelt vil bli benyttet, og en oversikt over hva disse vil bidra med. Det må også framgå av tilbudet hvordan samarbeidsforholdet er regulert mellom partene.

Oppdragsgiver skal kun forholde seg til leverandøren, som vil ha samme ansvar for sine underleverandørers ytelser som for sine egne.

Hvis leverandøren må støtte seg på underleverandører for å oppfylle kravet til tekniske/faglige kvalifikasjoner eller finansiell/økonomisk stilling (jf. kap.7.1 til 7.3), skal leverandøren dokumentere overfor oppdragsgiver at den vil ha rådighet over de nødvendige ressursene, for eksempel ved å fremlegge en forpliktelseserklæring (vedlegg 4) om dette fra disse underleverandørene.

Eventuelle økonomiske krav fra underleverandører eller omkostninger i denne forbindelse, skal bæres av leverandøren. Det skal være en leverandør som skal ha ansvaret for tilbudet og leveransen.

4 Pris

Alle priser skal gis inkl. mva.

Rammeavtale: Prisene skal gis på grunnlag av et påslag på leverandørens innkjøpspris. Denne påslagsprosenten oppgis i prisskjemaet og skal danne grunnlaget for oppdragsgivers pris gjennom hele avtaleperioden inkl. opsjoner.

Prisskjema for rammeavtalen, vedlegg 3, vil inngå som vedlegg til avtale om kjøp.

Prisskjema for vedlikeholdsavtalene utgjør bilag 7 til SSA-V.

5 Elektronisk faktura

Leverandør må kunne fakturere med EHF.

Informasjon om elektronisk handel og elektronisk faktura finnes tilgjengelig på

<http://anskaffelser.no/e-handel/> og

<http://info.edionet.net/dfo/files/dd15e583c0bf62dd1636a6c4ea1f2da8.pdf>

Fakturaadresse er organisasjonsnummer 974 760 673. Kontaktperson: Jøran Nordhuus.

Betalingsbetingelser er faktura pr. 30 dager, det skal ikke belastes noen form for gebyrer i forbindelse med fakturering.

6 Det europeiske egenerklærings skjemaet (ESPD)

6.1 Generelt om ESPD

ESPD skjemaet er integrert i Merccell og her skal leverandøren gi en foreløpig bekreftelse på oppfyllelse av kvalifikasjonskrav, se nærmere opplysninger i kap.6.

6.2 Nasjonale avvisningsgrunner

I henhold til ESPD del III: Avvisningsgrunner, seksjon D: «Andre avvisningsgrunner som er fastsatt i den nasjonale lovgivingen i oppdragsgiverens medlemsstat» De norske anskaffelsesreglene går lenger enn hva som følger av avvisningsgrunnene angitt i EUs direktiv om offentlige anskaffelser og i standardskjemaet for ESPD. Det presiseres derfor at i denne konkurransen gjelder og alle avvisningsgrunnene i anskaffelsesforskriften § 24-2, inkludert de rent nasjonale avvisningsgrunnene.

Følgende av avvisningsgrunnene i anskaffelsesforskriften § 24-2 er rent nasjonale avvisningsgrunner:

- §24-2(2). I denne bestemmelsen er det angitt at oppdragsgiver skal avvise en leverandør når han er kjent med at leverandøren er rettskraftig dømt eller har vedtatt et forelegg for de angitte straffbare forholdene. Kravet til at oppdragsgiver skal avvise leverandører som har vedtatt forelegg for de angitte straffbare forholdene er et særnorsk krav.
- 24-2(3) bokstav i. Avvisningsgrunnen i ESPD skjemaet gjelder kun alvorlige feil i yrkesutøvelsen, mens den norske avvisningsgrunnen også omfatter andre alvorlige feil som kan medføre tvil om leverandørens yrkesmessige integritet.

7 Kvalifikasjonskrav

I kap. 7.1 til 7.3 går det fram hvilke krav leverandøren må oppfylle for å være kvalifisert til å delta i denne anbudskonkurransen.

For å få tilbudet evaluert, må leverandørene bekrefte i angitte felter i Merccell at alle disse kvalifikasjonskravene er oppfylt (ja/nei/ikke relevant).

Leverandøren som blir innstilt til kontraktsinngåelse, vil i tillegg få beskjed om å levere dokumentasjonen som er oppgitt på hvert av kvalifikasjonskravene i kap. 7.1 og 7.3 før kontrakt kan inngås. Denne dokumentasjonen vil bli vurdert av oss. Hvis det skulle vise seg at et eller flere av kvalifikasjonskravene etter vår vurdering ikke er oppfylt, vil tilbudet bli avvist. I tilfelle må beslutningen om kontraktstildeling gjøres om.

Leverandøren som blir innstilt til kontraktsinngåelse vil også få beskjed om å levere attest for skatt og merverdiavgift før avtale blir inngått, jf. kap.2.2.

7.1 Leverandørens registrering, autorisasjon mv.

Krav	Dokumentasjonskrav
Leverandøren skal være registrert i et foretaksregister, faglig register eller et handelsregister i den staten leverandøren er etablert.	<ul style="list-style-type: none">• Norske selskaper: Oppdragsgiver henter inn firmaattest selv• Utenlandske selskaper: Godtgjørelse på at selskapet er registrert i et foretaksregister, faglig register eller et handelsregister i den staten leverandøren er etablert.

7.2 Leverandørens økonomiske og finansielle stilling

Krav	Dokumentasjonskrav
Leverandøren skal ha tilstrekkelig økonomisk og finansiell evne til å gjennomføre oppdraget/avtalen. Soliditet, likviditet og finansiell styrke vil være sentral i denne vurderingen.	Foretakets siste årsregnskap med vedlegg, ev. også nyere opplysninger som har relevans til foretakets regnskapstall. Vi forbeholder seg retten til å innhente egen kredittvurdering på leverandørene

Hvis leverandøren har gyldige grunner for at denne dokumentasjon ikke kan leveres, eller at den økonomiske situasjonen er betydelig endret siden sist innleverte årsregnskap, kan leverandøren godtgjøre sin økonomiske og finansielle stilling med annen dokumentasjon som vi kan akseptere. Leverandøren skal i tilfelle ta skriftlig kontakt med oss for å få klarlagt hvilken annen dokumentasjon vi kan akseptere.

7.3 Leverandørens tekniske og faglige kvalifikasjoner

Krav	Dokumentasjonskrav
Leverandøren skal ha god gjennomføringsevne. Leverandøren skal ha god erfaring fra sammenlignbare oppdrag.	Leverandøren skal legge ved en oversikt over sine erfaringer fra sammenlignbare oppdrag. Oversikten skal inneholde de viktigste leveransene de siste tre årene, deres verdi/omfang, hva leveransen omfattet, tidspunkt og mottaker

8 Tildelingskriterier

Tildelingen skjer på basis av hvilket tilbud som har det beste forholdet mellom pris og kvalitet, basert på følgende kriterier:

Rammeavtale:

- Pris/totalkostnad - vektet 70 %
- Service – vektet - 30 %

Evalueringskriteriet "Pris/totalkostnad" er basert på utfylling av prisskjema for rammeavtale, vedlegg 3.

Evalueringskriteriet "Service" er basert på utfylling av kravskjema til rammeavtalen, vedlegg 2.

Vedlikeholdsavtaler:

- Pris/totalkostnad - vektet i intervallet 50-60 %
- Service - vektet i intervallet 40-50 %

Evalueringskriteriet "pris/totalkostnad" er basert på utfylling av felles prisskjema for vedlikeholdsavtalene, dvs. bilag 7 til SSA-V:

Evaluering av tildelingskriteriet "service" er basert på:

- Utfylling av SSA-V, bilag 2 for alle tre områdene (med ev. vedlegg)

I evalueringen vil karakteren bli beregnet på grunnlag av et gjennomsnitt av bilagene til henholdsvis telefonsentral, callsenter løsning og Open Touch Multimedia Services.

9 Innlevering av tilbud

9.1 Innlevering av tilbud

Alle tilbud skal leveres elektronisk via Mercell portalen, www.mercell.no innen tilbudsfristen. For sent innkomne tilbud vil bli avvist. (Systemet tillater heller ikke å sende inn tilbud elektronisk via Mercell etter tilbudsfristens utløp). Det anbefales at tilbudet leveres i god tid før fristens utløp, f.eks. minimum 1 time før tilbudsfristens utløp.

Leverandører som ikke er bruker hos Mercell, eller som har spørsmål knyttet til funksjonalitet i verktøyet, for eksempel, hvordan du skal gi tilbud, ta kontakt med Mercell Support på tlf: 21 01 88 60 eller på e-post til: support@mercell.com.

Skulle det komme tilleggsinformasjon fra oss som fører til at du ønsker å endre tilbudet ditt før tilbudsfristen utgår, kan du gå inn og åpne tilbudet, gjøre eventuelle endringer og levere på nytt helt inntil tilbudsfristen utgår. Det siste leverte tilbudet regnes som det endelige tilbudet.

Tilbudet krever elektronisk signatur ved levering.

Leverandøren vil under innlevering av tilbudet bli bedt om en elektronisk signatur for å bekrefte at det er aktuell tilbyder som har sendt inn tilbudet. Elektronisk signatur kan dere skaffe på www.commfides.com, www.buypass.no eller www.bankid.no.

Vi gjør oppmerksom på at det kan ta noen dager å få levert elektronisk signatur slik at denne prosessen bør settes i gang så snart som mulig.

Kontrakt

Det skal etableres kontrakter for begge fagområdene

Fagområde 1 – Rammeavtale på telefoniprodukter: "Avtale om kjøp, med tilhørende AKS-89 (Alminnelige kontraktsvilkår for staten) skal benyttes.

Fagområde 2 – Vedlikeholdsavtale for telefonsentral, Callsenter løsning og Open Touch Multimedia Services og SSA-V med bilag 1-10 for hver av løsningene.

Bindende kontrakter anses ikke som inngått før de er undertegnet av begge parter.

Utgifter som tilbyder pådrar seg i forbindelse med utarbeidelse, levering og oppfølging av tilbud skjer for tilbyders regning.

Brønnøysund, 17.3.2017

Sissel Fiplingdal
Innkjøpskoordinator

Rita Nilsen
rådgiver