

Dam Hundålvatnet

Tilbudsbeskrivelse luke

OPPDRAGSNUMMER 585631



24.08.2016

1

Sweco
Professor Brochs gate 2
NO-7030 Trondheim, Norge
Telefonnummer +47 73 833500
www.sweco.no

Sweco Norge AS
Org.nr: 967032271
Hovedkontor: Oslo

Arne Rognes
Senioringeniør
Region Trondheim

Mobil +47 95087478
arne.rognes@sweco.no

INNHOLDSFORTEGNELSE

1	Oppdragsgivers organisasjon	4
2	Tilbudsinnbydelse	5
3	Tilbudsskjema med sammendrag	7
4	Informasjon til tilbyder	8
4.1	Byggherren	8
4.2	Orientering om prosjektet	8
4.2.1	<i>Generelt</i>	8
4.2.2	<i>Fremdrift</i>	8
5	Konkurranseregler	9
5.1	Forespørselen	9
5.2	Kommunikasjon i tilbudsfasen	9
5.3	Anskaffelsesprosedyre	9
5.4	Evalueringskriterier	9
5.5	Avvisning av tilbud	9
5.6	Innstilling på kontraktstildeling	9
5.7	Fortrolighet	10
5.8	Språk	10
5.9	Omkostninger	10
5.10	Avvik og forbehold	10
5.11	Feil i tegninger og spesifikasjoner	10
5.12	Krav til tilbyder	10
5.13	Annen informasjon	11
6	Innkjøpsbetingelser	12
6.1	Prisbetingelser	12
6.2	Prisformat	12
6.3	Valutaregulering	12
6.4	Garanti	12
6.5	Dokumentrekkefølge	12
6.6	Betalingsbetingelser	12
6.7	Leveringsbetingelser	12
6.8	HMS	13
6.9	Forsikringer	13
6.10	Bankgaranti/sikkerhet	13
6.11	Konvensjonalbot	13
6.12	Standardbetingelser	13
6.13	Fakturering	13
6.14	Tvister	13
		2

7	Tekniske spesifikasjoner	14
7.1.	Generelt	14
7.2.	Luke	15
7.3.	Tømmerør	16
	Vedlegg 1: Oversiktskart	17
	Vedlegg 2: Tegninger	19
	Vedlegg 3: Standardbetingelser for kjøp / montering for Helgeland Kraft	20

1 Oppdragsgivers organisasjon

Oppdragsgiver og kontraktspart er Helgeland Kraft AS. Prosjektering er utført av firma som angitt under.

Adresseliste:

Funksjon	Firma	Adresse	Telefon
BH Byggherre	Helgeland Kraft AS	Industrivn. 7 8657 Mosjøen	75 10 00 00
RIB Rådgiver bygg	Sweco Norge AS	Professor Brochs gate 2 7030 Trondheim	73 83 35 00

Kontaktdetaljer:

Funksjon	For.	Navn	Telefon	E-post
BYGGHERRE				
Prosjektansvarlig:	PA	Tor Harald Edvardsen	976 77 364	tor.edvardsen@helgelandkraft.no
Prosjektleder:	PL	Bertil Myrvang	907 14 928	bertil.myrvang@helgelandkraft.no
Byggeleder bygg:	BL	Ikke bestemt	-	-
Byggeleder maskin:	BL	Jan Eiterstraum	454 11 346	jan.eiterstraum@helgelandkraft.no
VTA:	VTA	Steinar Thomassen	416 37 322	steinar.thomassen@helgelandkraft.no
HMS-koordinator prosjekteringsfase:		Bertil Myrvang	907 14 928	bertil.muyrvang@helgelandkraft.no
HMS-koordinator byggefase:		Ikke bestemt	-	-
PROSJEKTERING				
RIB <i>Sweco Norge AS</i>				
Prosjekteringsleder	PRL	Bjørn Dalsnes	950 89 423	bjorn.dalsnes@sweco.no
RIB		Øystein Huuse-Røneid	402 17 479	oystein.huuse-roneid@sweco.no

2 Tilbudsinnbydelse

På vegne av Helgeland Kraft AS, innbyr vi herved til å gi tilbud på luke til omløpstunnelen for dam Hundålvatnet.

Tilbudet skal gis på vedlagte tilbudsgrunnlag med bilag.

Prisene er faste. Det vil ikke bli holdt offisiell tilbudsåpning.

Eventuelle forbehold skal være vedlagt tilbudet i eget brev. Forbehold som er tatt ved tilføyelser eller endringer annet sted i tilbudsgrunnlaget, er ugyldig. Ved eventuelle forbehold skal tilbyderer angi hvilken øking han vil kreve i sitt tilbud for å godta tilbudsgrunnlagets bestemmelser.

Kunngjøring:

Det vil ikke bli avholdt konferanse/orienteringsmøte med leverandørene.

Innleveringssted:

Elektronisk:	<p>Alle tilbud <u>skal</u> leveres elektronisk via Mercell portalen, www.mercell.no innen tilbudsfristen. For sent innkomne tilbud vil bli avvist. (Systemet tillater heller ikke å sende inn tilbud elektronisk via Mercell etter tilbudsfristens utløp.)</p> <p>Er du ikke bruker hos Mercell, eller har du spørsmål knyttet til funksjonalitet i verktøyet, eventuelt hvordan du skal gi tilbud, ta kontakt med Mercell Support på tlf: 21 01 88 60 eller på e-post til: support@mercell.com.</p> <p>Det anbefales at tilbudet leveres i god tid før fristens utløp, f.eks. minimum 1 time før tilbudsfristens utløp.</p> <p>Skulle det komme tilleggsinformasjon fra oppdragsgiver som fører til at du ønsker å endre tilbudet ditt før tilbudsfristen utgår, kan du gå inn og åpne tilbudet, gjøre eventuelle endringer og levere på nytt helt inntil tilbudsfristen utgår. Det siste leverte tilbudet regnes som det endelige tilbudet.</p>
Telegram, teleks, telefaks, papirutgave, epost	Godtas ikke som tilbud

Merking av tilbud

Tilbudet merkes	Hundålvatn – Omløpsluke
-----------------	-------------------------

Tilbudsfrist

Tilbudet skal være fremkommet elektronisk innen:	01.11.2016, kl. 13:00.
--	------------------------

Tilbudsåpning

Sted for åpning	Helgeland Kraft AS
Tilbudsåpning	Tirsdag 01.11.2016, kl. 14:00
Annet	Offentlig tilbudsåpning vil ikke finne sted.

Trondheim, 24.08.2016

Sweco Norge AS

Bjørn Dalsnes
Prosjekteringsleder

Øystein Huuse-Røneid
Sivilingeniør vassdragsteknikk

3 Tilbudsskjema med sammendrag

Beskrivelse	Pris NOK eks. mva.
Omløpsluke. Montert og avstemplet, klar for innstøping. Komplet med hydraulisk opptrekk. Lysmål B x H = 2,0 x 3,0 m.	
Lufteør. Komplet med fastholding i sjakt og avslutning i topp. Diameter 600 mm.	
Leider i sjakt. Komplet med ryggbøyle og repos.	
Tapperør med blindlokk. Diameter 200 mm.	
Sum eks. mva.	
25 % merverdiavgift	
Tilbudssum inkl. mva.	

Prisene er faste og justeres kun for eventuelle endringer i kursene for utenlandsk valuta.

Tilbyder må vedstå sitt tilbud i 90 kalenderdager, regnet fra tilbudsfristens utløp.

Undertegnede forplikter seg til å levere og montere materiellet iht. tidsplan. Entreprisen skal tiltransporteres bygningsemprenøren.

Diverse

Timepris for tilleggsarbeider:kr/time.

Det forutsettes en reise til anlegget som skal være inkludert i tilbudssummen.

Reiseutgifter pr. reise oppgis kr

Antall hjelpemontører	
Antall hjelpmontørtimer	

_____, den _____ 2016

Leverandør

4 Informasjon til tilbyder

4.1 Byggherren

Helgeland Kraft AS vil være byggherre for rehabilitering av dam Hundålvatnet med ny sjakt og luke i omløpstunnelen.

Helgeland Kraft AS skal skape verdier for kunder, eiere og samfunn ved på et forretningsmessig grunnlag drive og utvikle virksomhet innen fornybar produksjon, overføring og omsetning av energi samt annen aktivitet med naturlig tilknytning.

HK er organisert med en divisjonsstruktur for forretningsområdene kraftproduksjon, marked og nett. Bedriften er sertifisert i h.h.t. NS-ISO 9001 og har høy fokus på forebyggende helse, miljø og sikkerhetsarbeid.

4.2 Orientering om prosjektet

4.2.1 Generelt

Dam Hundålvatnet ligger vest for Mosjøen i Vefsn kommune i Nordland fylke. Fra Mosjøen går det ferge til Hundåla. Videre fra fergestedet er det veg frem til dammen, over dammen og frem til eksisterende lukehus. Nedstrøms eksisterende lukehus skal det sprenges ny lukesjakt hvor det installeres ny luke og bygges nytt lukehus.

Det vil ikke bli ført frem permanent strømforsyning til det nye lukehuset, men det vil være tilgang til strøm i anleggsperioden.

4.2.2 Fremdrift

Tidsfrist for levering av luke:

Angi tidligste mulig leveransetidspunkt2017

Dette koordineres av bygningsentreprenøren

Leverandøren oppgir montasjetiddager

5 Konkurranseregler

5.1 Forespørselen

Tilbyder skal sette seg inn i forespørselen og innhente all nødvendig informasjon for å kunne gi et fullstendig og bindende tilbud. Tilbyder er ansvarlig for at tilbudet møter forespørselens krav.

5.2 Kommunikasjon i tilbudsfasen

Påmelding, bekreftelse deltagelse og kommunikasjon vedrørende forespørselen skal foregå via Merccell-portalen, www.merccell.no. Dette for at all kommunikasjon skal loggføres. Når du er inne på konkurransen skal du velge fanebladet "Kommunikasjon". Klikk deretter på ikonet "Ny melding" i menylinjen. Skriv inn informasjon til oppdragsgiver og trykk deretter på ikonet "Send". Oppdragsgiver mottar så meldingen din. Hvis spørsmålet angår alle tilbydere vil oppdragsgiver besvare dette anonymisert ved å gi svaret som en tilleggsinformasjon. Tilleggsinformasjon er tilgjengelig under fanebladet "Kommunikasjon" og deretter underfanebladet "Tilleggsinformasjon". Du vil også få en e-post med en link til tilleggsinformasjonen.

5.3 Anskaffelsesprosedyre

Anskaffelsesprosedyre for denne forespørselen er **Kjøp etter forhandling**.

Kjøper forbeholder seg retten til å forhandle nærmere med en eller flere tilbydere om vilkårene for kjøpet, anta hvilket som helst av tilbudene helt eller delvis, eller forkaste samtlige tilbud.

5.4 Evalueringskriterier

Tilbudet må oppfylle alle vilkårene i forespørselen. Kjøper vil basere tildeling av leveransen på en samlet vurdering av det økonomisk mest fordelaktige tilbud.

5.5 Avvisning av tilbud

Kjøper forbeholder seg retten til å avvise tilbud etter alternative forslag:

- a) Som ikke er i samsvar med vilkårene i forespørselen.
- b) Som ikke er gitt av andre enn den forespørselen er rettet til.
- c) Som er ufullstendig, uklart eller der manglende prising av forbehold gir grunnlag for avvisning.

5.6 Innstilling på kontraktstildeling

Oppdragsgiverens beslutning om hvem som skal tildeles kontrakt, skal varsles skriftlig til alle deltakerne samtidig i rimelig tid før kontrakt inngås. Med "kontrakt er inngått" menes tidspunktet da begge parter undertegner kontrakten.

5.7 Fortrolighet

Forespørselsdokumentene skal betraktes som fortrolige. Kopiering og distribusjon må ikke forekomme for andre formål enn å utarbeide det tilbud Kjøper ber om.

5.8 Språk

Tilbudet, både den merkantile og tekniske delen, skal være på **norsk**, som også vil være språket for all korrespondanse, kommunikasjon og dokumentasjon mellom Tilbyder og Kjøper hvis ikke annet er avtalt mellom partene.

5.9 Omkostninger

Omkostninger som Tilbyder pådrar seg ved utarbeidelse av tilbudet vil ikke bli refundert.

5.10 Avvik og forbehold

Avvik og forbehold av enhver art i forhold til kommersielle eller tekniske krav i forespørselen inkludert de alminnelige innkjøpsvilkår skal være klart og entydig fremhevet i tilbudet dersom dette skal ha gyldighet.

5.11 Feil i tegninger og spesifikasjoner

Tilbyder plikter å informere Kjøper dersom det etter Tilbyders mening er feil, utelatelser, inkonsekvenser eller andre mangler i forespørselsdokumentene.

5.12 Krav til tilbyder

Oppdragsgiver stiller krav til leverandørene. Formålet er å sikre at leverandørene oppfyller pliktene i kontrakten. Det stilles krav til leverandørens tekniske kvalifikasjoner og finansielle og økonomiske stilling. Leverandørens kvalifikasjoner vil bli vurdert ut fra innlevert dokumentasjon. Det er kun leverandører som er funnet kvalifisert som vil få sine tilbud evaluert.

Formelle krav til tilbyder er gitt i tabellen under:

Krav	Dokumentasjon						
ATTESTER FRA MYNDIGHETER							
Skatteattest	Skatteattest for skatt utstedt av kemner/kommunekasserer (skjema RF-1244), ikke eldre enn 6 måneder regnet fra tilbudsfristens utløp						
MVA-attest	Skatteattest for merverdiavgift utstedt av skattefogden (skjema RF-1244), ikke eldre enn 6 måneder regnet fra tilbudsfristens utløp						
ORGANISATORISK OG JURIDISK STILLING							
Lovlig etablert foretak	Firmaattest						
HMS	HMS-egenerklæring						
ØKONOMISK OG FINANSIELL STILLING							
God soliditet	Årsberetning siste år						
TEKNISK KOMPETANSE OG KAPASITET							
Tilstrekkelig kapasitet	Leverandørens totale bemanning innen relevant fagområde. Bemanning for oppdraget (organisasjonsplan) med navn og CV for nøkkelpersoner (prosjektleder og anleggsleder). Dette gjelder også der det skal benyttes underentreprenører. Beskrivelse av maskinpark eller annet tilgjengelig utstyr med relevans til utføringen av oppdraget.						
Erfaring fra tilsvarende oppdrag	Leverandørens viktigste leveranser de siste fem åra, inkludert deres verdi, tidspunkt og oppdragsgiver.						
Godkjenninger	Byggherre stiller krav til at utførende foretak skal tilfredsstillere krav som damsikkerhetsforskriften stiller til konsekvensklasse 1 og 2. § 3-8 Kvalifikasjonskrav til utførende foretak og anleggsleder (damsikkerhetsforskriften, datert 01.01.2010) For anlegg i konsekvensklasse 1 og 2 må utførende foretak ha sentral godkjenning som ansvarlig utførende i tiltaksklasse 2. Foretak som ikke har aktuell sentral godkjenning må dokumentere at foretaket er kvalifisert. Arbeidene skal ledes av en anleggsleder som tilfredsstiller følgende krav: <table border="1" data-bbox="598 1384 1500 1563"> <thead> <tr> <th>Klasse</th> <th>Utdanning</th> <th>Praksis (av nyere dato)</th> </tr> </thead> <tbody> <tr> <td>2</td> <td>Eksamen fra fagskole innen bygg/anlegg eller tilsvarende utdanning</td> <td>Minimum 30 måneder relevant praksis.</td> </tr> </tbody> </table>	Klasse	Utdanning	Praksis (av nyere dato)	2	Eksamen fra fagskole innen bygg/anlegg eller tilsvarende utdanning	Minimum 30 måneder relevant praksis.
Klasse	Utdanning	Praksis (av nyere dato)					
2	Eksamen fra fagskole innen bygg/anlegg eller tilsvarende utdanning	Minimum 30 måneder relevant praksis.					
KS-system	Redegjørelse for foretakets system for kvalitetssikring/styring						

5.13 Annen informasjon

Dersom det er annen informasjon Tilbyder vil legge ved som han mener har betydning for tilbudet, kan denne informasjonen inkluderes i tilbudet. Tilbyder oppfordres til å oppgi kostnadsdrivende elementer i våre tekniske, kommersielle eller administrative krav.

6 Innkjøpsbetingelser

6.1 Prisbetingelser

Priser oppgis i **norske kroner** eksklusive merverdiavgift. Prisene skal være faste.

6.2 Prisformat

Prisene skal gjelde komplett leveranse og inkludere materiellet levert til anlegget. Ytelser i garantitiden skal være inkludert i prisene. Toll, tolldeklarerer, havneavgifter, forsikringer og sikkerhetsstillelse skal være inkludert.

6.3 Valutaregulering

Dersom det i tilbudet tas forbehold om valutaregulering skal innbetalingene etter betalingsplanen reguleres etter noteringene fra Norges Bank. Det skal brukes månedlig gjennomsnittlig valutakurs for mai 2016, gitt på denne nettadressen:

http://www.norges-bank.no/en/Statistics/exchange_rates/

6.4 Garanti

Garantitiden skal være 36 måneder og gjelde fra dato for prøvekjøring av luken.

Skade som oppstår i garantitiden som følge av feil eller mangler ved materiellet skal erstattes av leverandøren ved levering av nye deler og utskifting av det mangelfulle/skadede materiellet. For nytt materiell som erstatter mangelfullt/skadet materiell skal garantitiden gjelde i 24 måneder fra tidspunkt for utskifting.

6.5 Dokumentrekkefølge

Se pkt. 2. i vedlagte Standardbetingelser.

6.6 Betalingsbetingelser

Se pkt. 8. i vedlagte Standardbetingelser.

6.7 Leveringsbetingelser

Tilbyder må oppgi:

- Antall leveranser.
- Leveringstid på luke fra bestillingstidspunkt.

Materiell som ankommer anlegget i skadet stand eller som på annen måte ikke har tilbudt kvalitet, vil ikke bli godkjent. Materiell som ikke godkjennes skal omgående fjernes av leverandøren. Kostnader og ulemper som måtte følge av forannevnte forhold, har leverandøren det fulle ansvar for.

6.8 HMS

Under arbeider innenfor prosjektområdets grenser skal ansatte hos leverandøren følge gjeldende HMS-regler. HMS-plan vil bli ettersendt etter inngått avtale med entreprenør.

6.9 Forsikringer

Se pkt. 18 i vedlagte Standardbetingelser.

6.10 Bankgaranti/sikkerhet

Leverandøren skal stille sikkerhet på 10 % av kontraktssummen i garantiperioden. Kjøper stiller ingen sikkerhet for sine forpliktelser ovenfor leverandøren.

Se for øvrig pkt. 9. i vedlagte Standardbetingelser.

6.11 Konvensjonalbot

Se pkt. 13. i vedlagte Standardbetingelser.

6.12 Standardbetingelser

Som kontraktbestemmelser gjelder "Standardbetingelser for kjøp / montering for Helgelandskraft".

6.13 Fakturering

Betaling skjer i 3 terminer, hver på 1/3 av kontraktssummen.

1. Termin ved kontraktinngåelse
2. Termin når leveransen er ankommet byggeplassen
3. Termin når leveransen er ferdig montert, prøvekjørt og overtatt, slik at garantiperioden begynner

6.14 Tvister

Se pkt. 29. i vedlagte Standardbetingelser.

7 Tekniske spesifikasjoner

7.1. Generelt

1. Dimensjoneringsforutsetninger

Gjeldende norske standarder og forskrifter skal benyttes. Spesielt nevnes:

- NVE Forskrift om sikkerhet ved vassdragsanlegg. (Damsikkerhetsforskriften).
- NVE Retningslinje for stenge- og tappeorganer, rør og tverrslagsporter.
- Forskrifter til arbeidsmiljøloven: Forskrift om bruk av løfteutstyr, nr. 608.
- VHL-rapport "Retningslinjer for hydraulisk utforming av tappeluker".

Utforming av lukene skal gjøres med tanke på å unngå vibrasjoner og redusere faren for erosjon.

2. Materialer

De enkelte deler av leveransen skal utføres av førsteklasses materialer fra anerkjente leverandører. Det skal bare benyttes standardiserte materialer.

Vanlig stål. Plater og profilstål i stålkvalitet min. S235JR. Godstykkelse normalt min. 10 mm.

Rustfritt stål. SS 2333, godstykkelse normalt min. 8 mm.

Det skal være rustfritt stål i alle deler i konstruksjonene under lukehusgolv.

3. Elektrisk utrustning på montasjestedene

Det er innlagt strøm i lukehuset når montasjen foregår.

4. Produksjon og montasje

Kjøper vil foreta uavhengig kontroll av produksjonen (FAT), under montasjen, under arbeidets gang og ved ferdig montert luke.

Før innstøping skal leverandøren kontrollere oppretting og avstemping.

All korrosjonsbeskyttelse skal være i iht. "Malingsspesifikasjon for maskinteknisk vannkraftutstyr", publ. nr.: 277-1998.

5. Merking

Alle kontroll- og betjeningsorganer og elektriske og hydrauliske komponenter skal merkes med tydelige og bestandige fastskrudde skilt.

6. Betjenings- og driftsinstruks

All FDV dokumentasjon skal leveres i elektronisk form og i god tid før ferdigstilling av anlegget. Instruks for kjøring av luke henges opp i lukehus.

7.2. Luke

1. Hoveddata

Tilbudet skal omfatte alt nødvendig utstyr komplett montert og driftsklart.

Luken skal kunne åpnes og lukkes med fullt vanntrykk.

Sammenstilling av data for luke:

	Lysmål B x H [m]	Vanntrykk (DFV) [m]	Lukehusgolv / terskel [ca. kote]	Tetting	Opptrekk	Konsekvensklasse
Luke i omløpstunnel:	2,0 x 3,0	22,4	208,60 / 178,5	Nedstrøms	Hydraulisk	2

2. Utførelse av luke

Luken skal bare manøvreres lokalt.

Luken skal ha pakninger med anslag nedstrøms, se tabell over. Det benyttes tetninger av gummi. I bunn benyttes gummipakning av flatgummi. Det skal monteres glidelister i materialer med nødvendig hardhetsforskjell for å unngå rivning.

Luken skal kunne tas ut for eventuell revisjon.

Lukebladet utføres av massiv rustfri plate, SS 2333.

Alle pakningslister, skruer, muttere, skiver etc. leveres i rustfritt stål.

3. Føringer

Føringene utføres i rustfritt stål, SS 2333, med lengde ca. 2 x høyden på luken. Føringerne forlenges med ledestenger opp til lukehusgolv, slik at luken enkelt kan heises opp og plasseres på lukehusgolv for vedlikehold.

Manuelt skal luken kunne forrigles mekanisk i åpen stilling for demontering av opptrekkstangen. Sperren skal dimensjoneres for vekten av luken.

4. Platekasse

Platekassen og andre vannberørte flater skal utføres i rustfritt stål, SS 2333. Platekassen skal avsluttes i flukt med betongkant på både oppstrøms og nedstrøms side, se vedlagte tegninger.

5. Opptrekk

Det skal leveres hydraulikkpumpe med bensindrevet motor av fabrikat Honda (GX-serie). Luka betjenes med manuell 2 veis ventil.

Det skal være trykkbegrensningsventil i systemet for beskyttelse komponenter mot overbelastning samt oljetank for å hindre trykkoppbygning på grunn av temperaturendringer.

Luke skal i tillegg kunne betjenes med dobbeltvirkende håndpumpe. Valg av manuell Pumpe eller bensindrevet Pumpe med manuell vendeventil. Hydraulikkpumpe og sylindere plasseres på lukehusgolvet. Hydraulikksylindere for luken utrustes med målestav som viser lukestilling.

Motor og Pumpe skal dimensjoneres for å kjøre luken mellom lukket og åpen posisjon på maksimalt 30 minutter. Hydraulisk utrustning skal tåle å stå i uoppvarmet rom (fare for kondensering).

6. Elektro

Apparatskap for tappeluken med kontaktorer, sikringer, trykknapper mv. plasseres i lukehuset. Stillingsvisning for tappeluken plasseres i front på styreskapet.

7.3. Tømmerør

For tømning av restvann i tunnelen leveres og monteres ett rustfritt tømmerør, Ø200 mm, med lengde ca. 6,5 m. Røret har grovrist samt to utvendige tetningsribber i oppstrøms ende. Røret avsluttes nedstrøms med flens og blindlokk.

Vedlegg 1: Oversiktskart

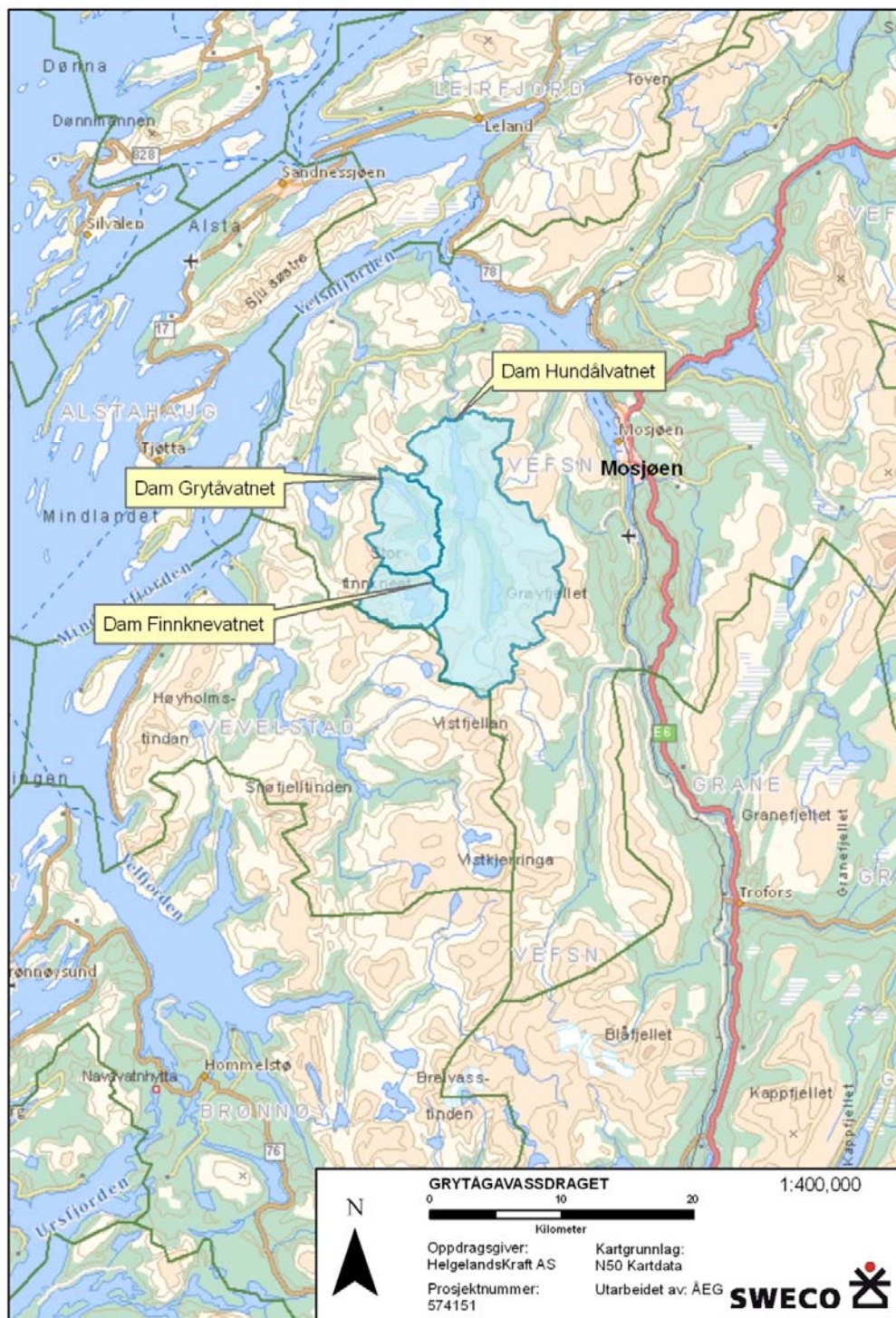

Vedlegg 2: Tegninger

MIDLERTIDIGE ANLEGG:

- INNGREPSGRENSE
- RIGGOMRÅDE
- MIDLERTIDIGE ANLEGGSSVEIER
- MELLOMLAGER
- STEINBRUDD DEL 1
- STEINBRUDD DEL 2

ETTER ENDT ANLEGGSPERIODE SKAL ALLE MIDLERTIDIGE ANLEGG SETTES I STAND I HENHOLD TIL KRAV I DETALJPLAN FOR LANDSKAP OG MILJØ. I STANDSETTING GJØRES ENTEN VED TILBAKEFØRING AV MIDLERTIDIG FJERNEDE MASSER, ELLER VED FJERNING AV UTLAGT FIBERDUK.

PERMANENTE ANLEGG

- EKSISTERENDE OG NYE VEIER
- DAM

ANMERKNINGER:

1. STEINBRUDD DEL 1 SKAL BENYTTES FØRST, DERETTER STEINBRUDD DEL 2 DERSOM BEHOV. KFR. TEGNING 1100 DRIFTSPLAN FOR DETALJER.
2. OMRÅDE NEDSTRØMS UTLØP AV OMLØPSTUNNEL MÅ HOLDES ÅPENT I BYGGEPERIODEN, FOR Å KUNNE FORETA TAPPING FRA MAGASINET DERSOM DET OPPSTÅR FARE FOR OVERLØP.
3. RIGGOMRÅDE INNEHOLDER EN BETONGPLATE SOM BLE BENYTTET TIL RIGG VED BYGGING AV DAMMEN. PLATEN ER NEDGRODD, MEN KAN AVDEKkes OG BENYTTES FOR NY RIGG. STØRRELSE AV BETONGPLATEN ER IKKE KJENT.
4. FOR Å UNNGÅ VANN I NEDSTRØMS DAMFOT, SKAL OMRÅDET NEDSTRØMS DAMMEN DRENERES. DETTE GJØRES VED RENSK AV INNMÅLT BEKKELØP. BEKKELØP SENKES VED SPRENGING DERSOM DETTE VISER SEG NØDVENDIG FOR Å FJERNE VANNSPEILET NEDSTRØMS DAMMEN.

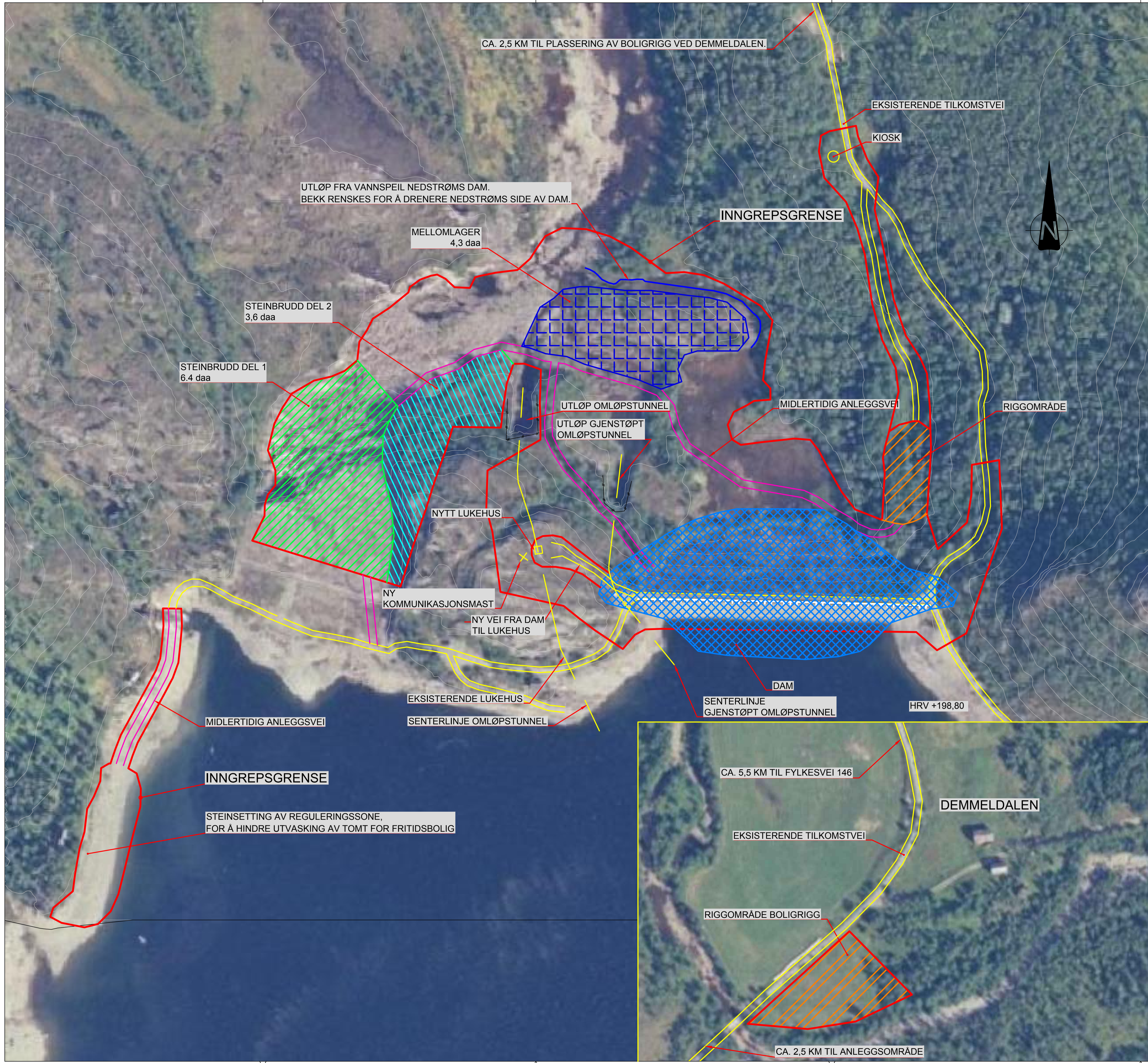

HENVISNINGER:



Status	Rev.	Endring	Utført	Kont.	Ansv.	Dato
HELGELAND KRAFT AS			NOORON	NODALS	NODALS	18.04.2016
DAM HUNDÅLVATN			Målestokk	1:1000		Format A1
FORNYING 2017 AREALBRUKSPLAN			Oppdragsleder:	BJØRN DALSNES		
			Oppdragsnr.	585631		

p:\251\585631\dam_hundalvatn_fornying\09_tegninger\05_produksjon\585631-b-1000-b-00_arealbruksplan.dwg
 Printdato: 22. august 2016 13:18:45

Senterlinje omløpstunnel

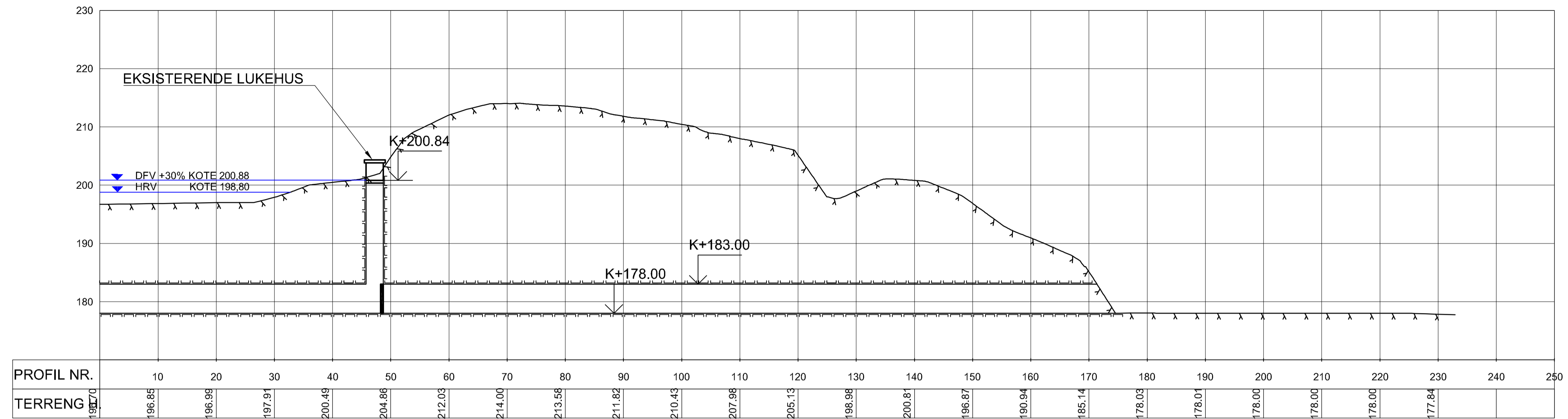

LENGDEPROFIL OMLØPSTUNNEL - EKSISTERENDE SITUASJON
1:500

Senterlinje omløpstunnel

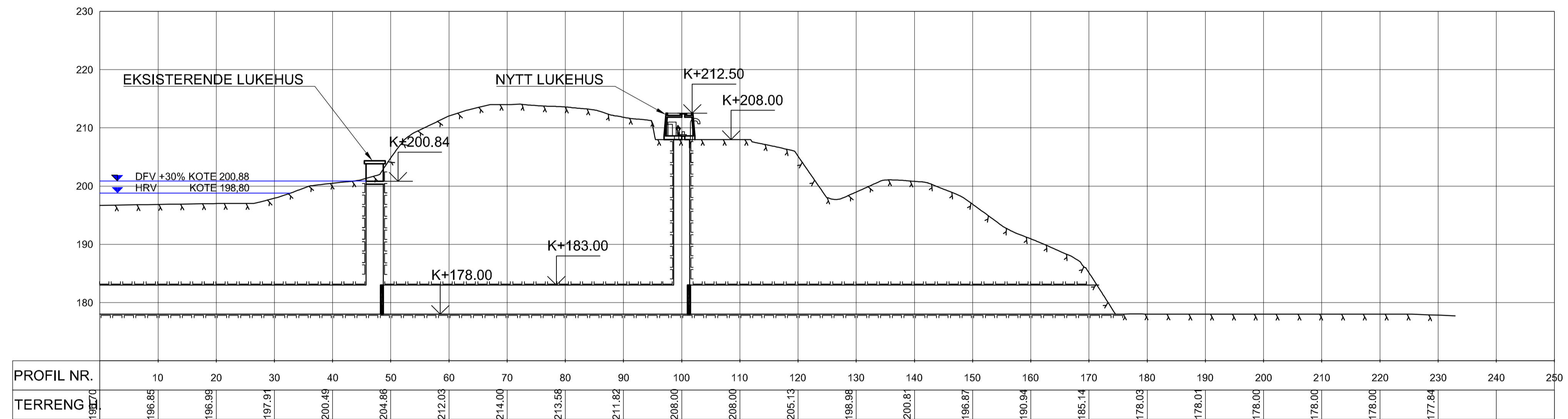

LENGDEPROFIL OMLØPSTUNNEL - NY SITUASJON
1:500

Tegningstittel: OMLØPSLUKE	Dokumentnummer: 585631-B-1300-B-00
Tegningsstatus: TILBUDSTEGNING	

ANMERKNINGER:

HENVISNINGER

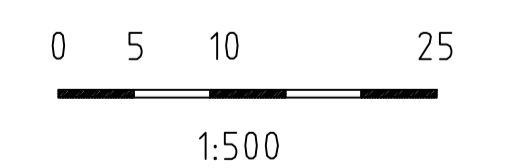

Status	Rev.	Endring	Utført	Kontr.	Ansv.	Dato
			NOORON	NODALS	NODALS	18.04.2016
HELGELAND KRAFT AS			Målestokk	Format		A1
DAM HUNDÅLVATN			Oppdragsleder:			
FORNYING 2017			BJØRN DALSNES			
LENGDEPROFIL OMLØPSTUNNEL			Oppdragsnr.			
EKSISTERENDE OG NY SITUASJON			585631			
SWECO Norge AS Professor Steins gate 2, 7030 Trondheim TLF.: 73 83 35 00 FAX.:			Disiplin:	Løpenummer:	Status:	Rev:
			B	1300	B	00

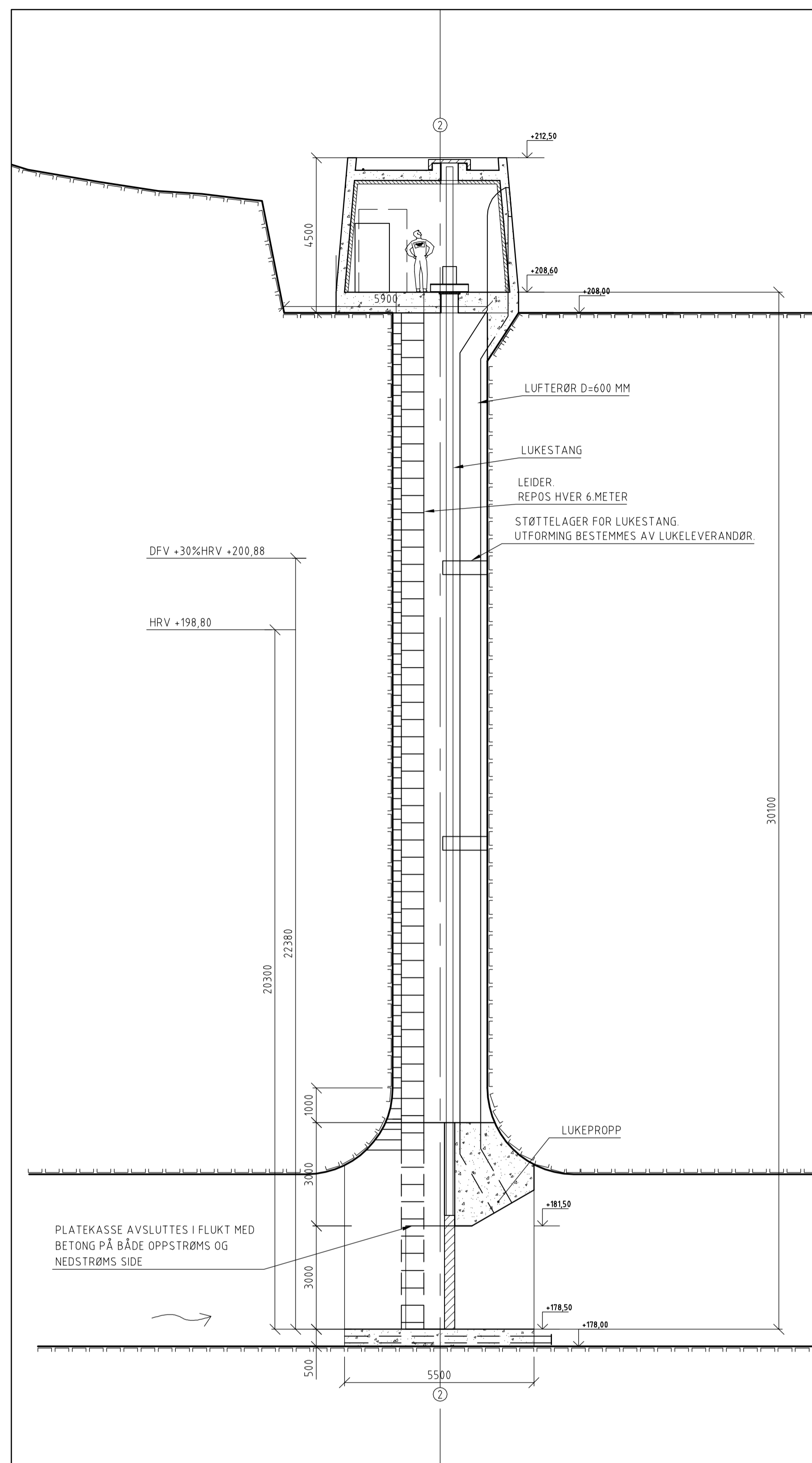

LENGDESNIITT
1:100

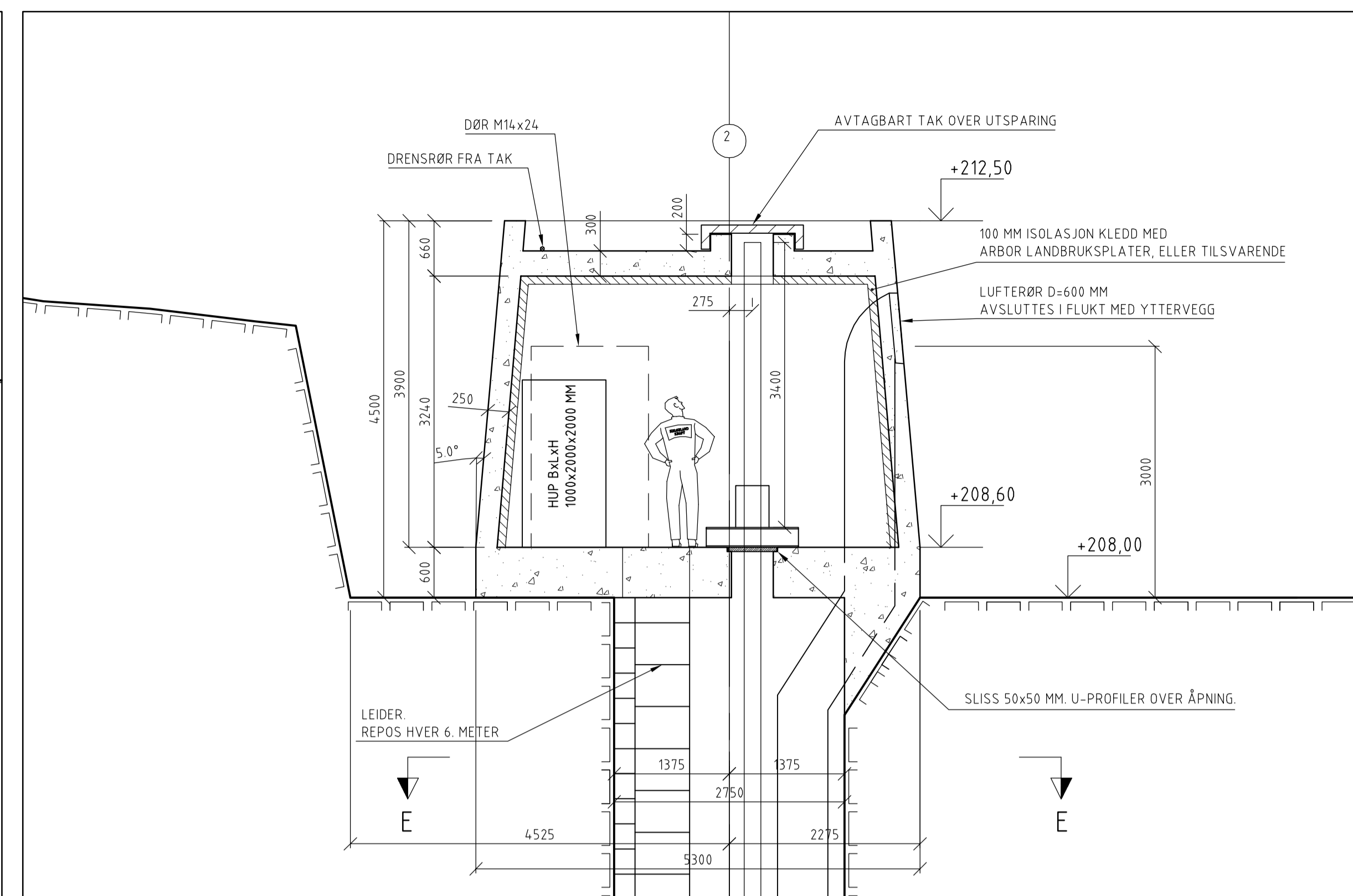

SNITT A-A. ARRANGEMENT.
1:50

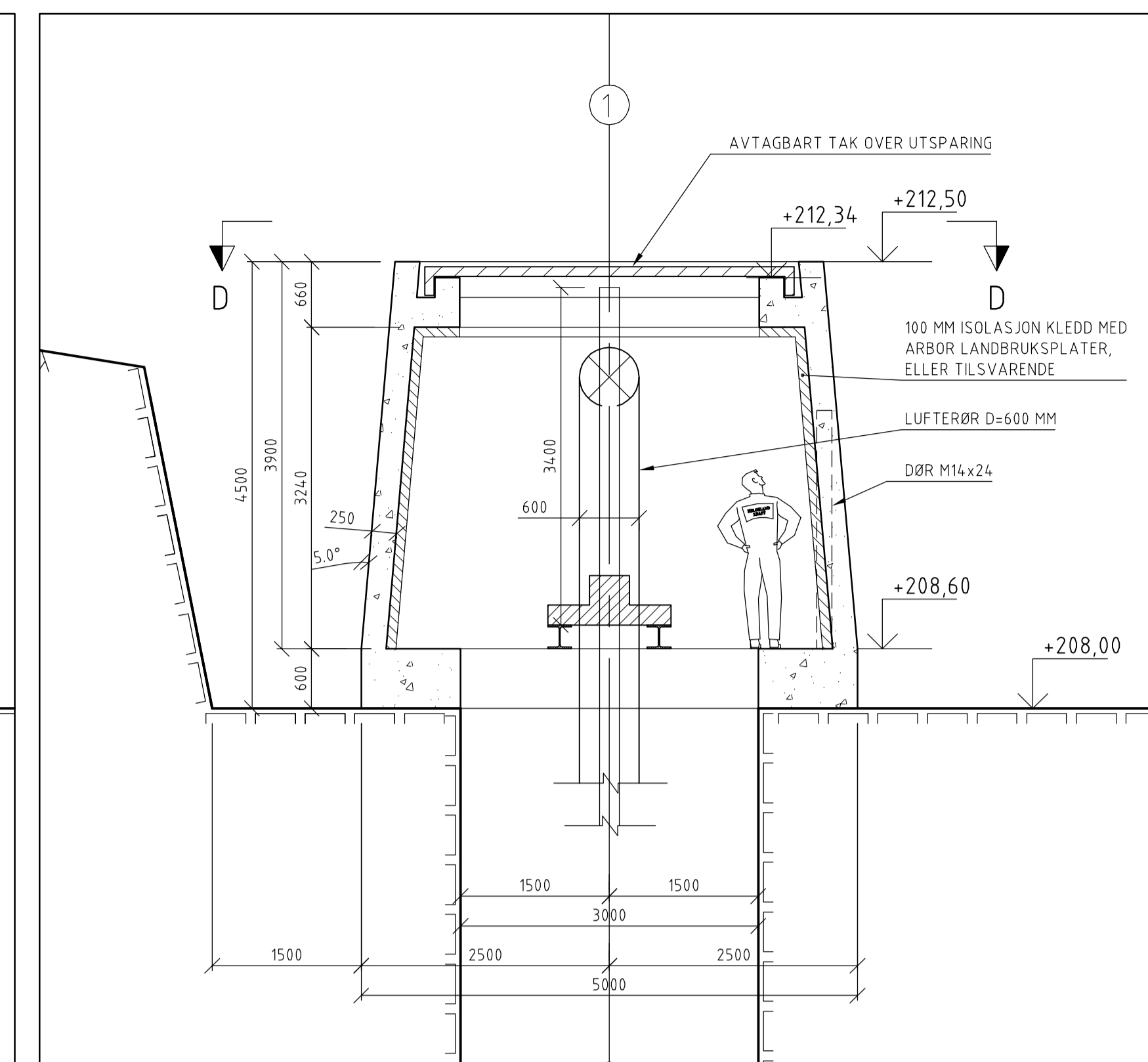

SNITT B-B. ARRANGEMENT.
1:50

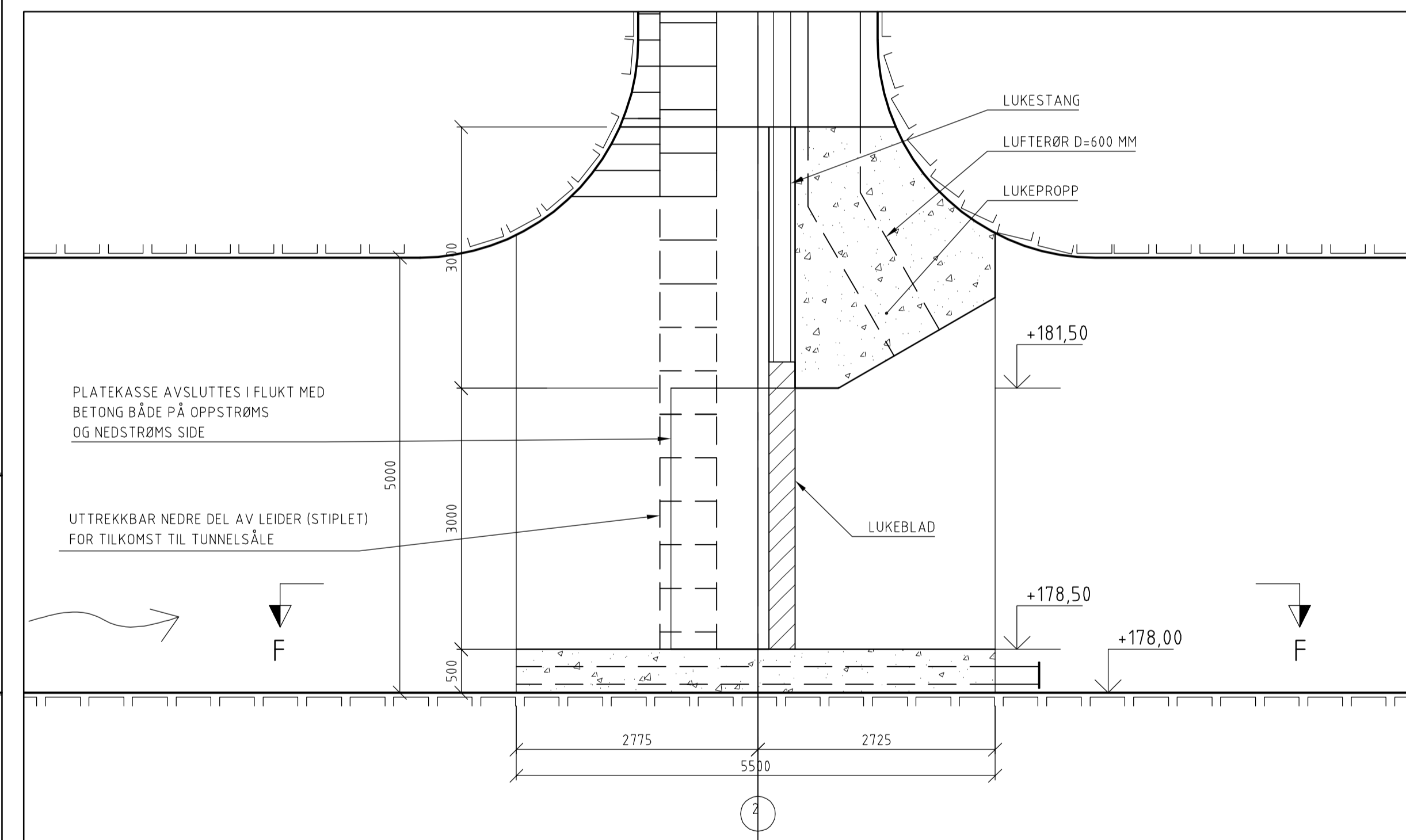

SNITT C-C. ARRANGEMENT.
1:50

Tegningsittel:	OMLØPSLUKE	Dokumentnummer:	585631-B-1301-B-00
Tegningsstatus:	TILBUDSTEGNING		

ANMERKNINGER:
1. DET SKAL BENYTTES FARGET BETONG I LUKEHUS. DET SKAL UTFØRES PRØVESTØP FOR Å BESTEMME FARGE, FØR STØP AV LUKEHUS.

HENVISNINGER:
585631-B-1300-B-00 OMLØPSTUNNEL. LENGDEPROFIL.
585631-B-1302-B-00 LUKEHUS, LUKESJAKT OG LUKESJAKT. PLAN.

Status	Rev	Endring	Utført	Kontr.	Ansv.	Dato
HELGELAND KRAFT AS			NOORON	NODALS	NODALS	18.04.2016
DAM HUNDÅLVATN			Miljøsekk	SOM VIST		A1
FORNYING 2017			Oppdragsleder:	BJØRN DALSNES		
LUKEHUS, LUKESJAKT OG LUKEPROPP			Oppdragsnr.	585631		
SNITT						
			Disiplin:	B	Løpenummer:	1301
			Status:	B	Rev:	00

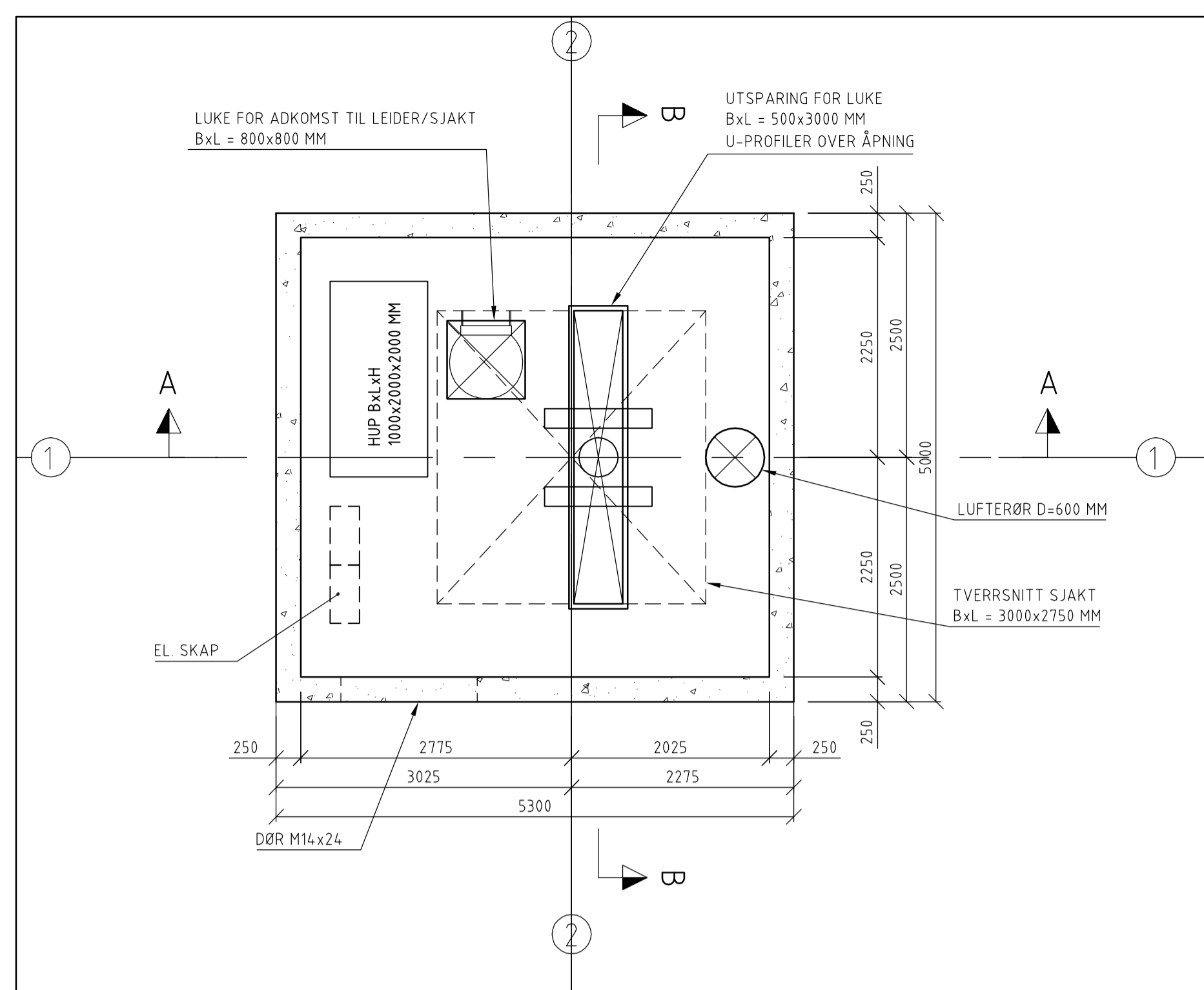

LUKEHUS. ARRANGEMENT PLAN.
1:50

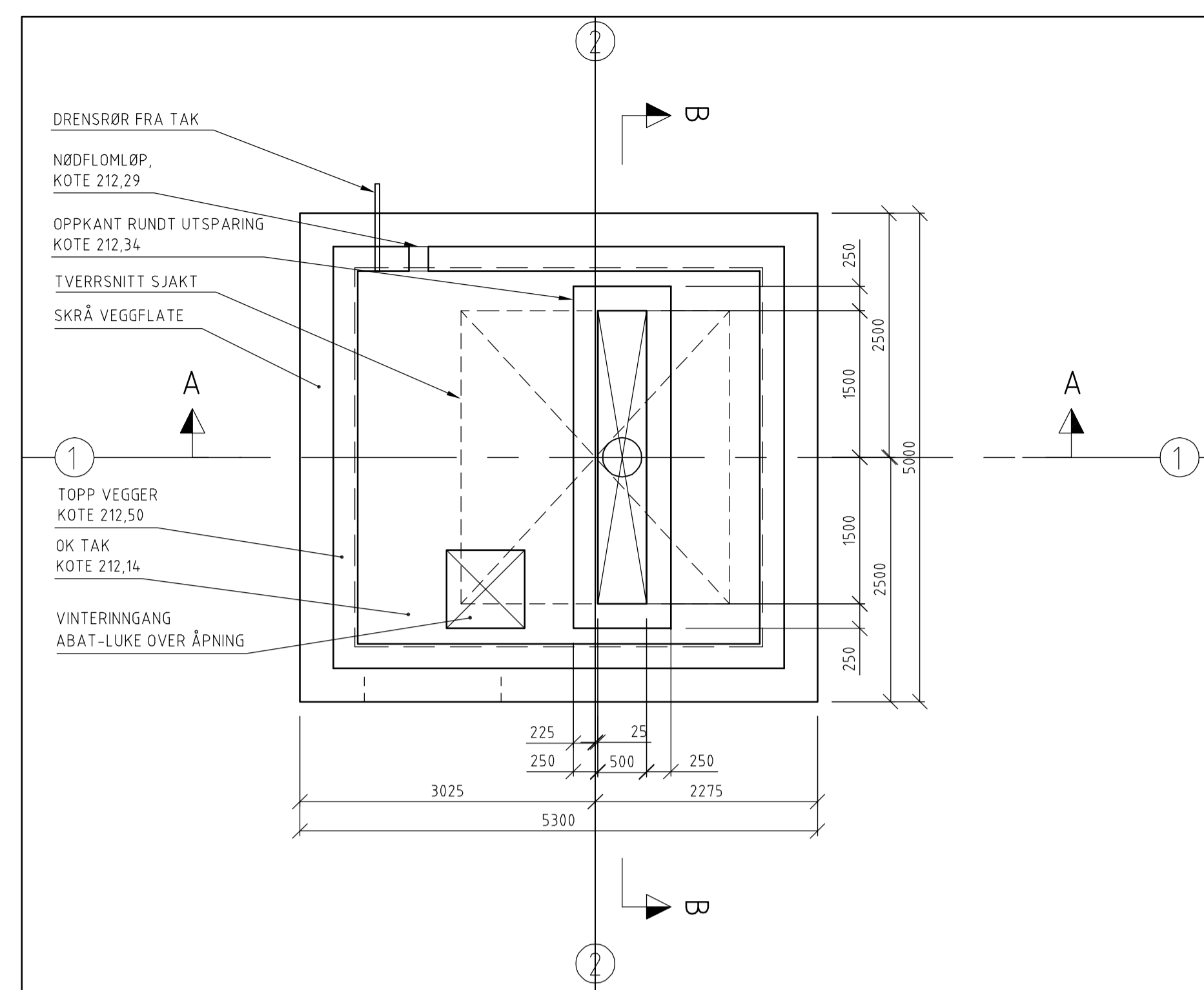

LUKEHUS. TAKPLAN. SNITT D-D.
1:50

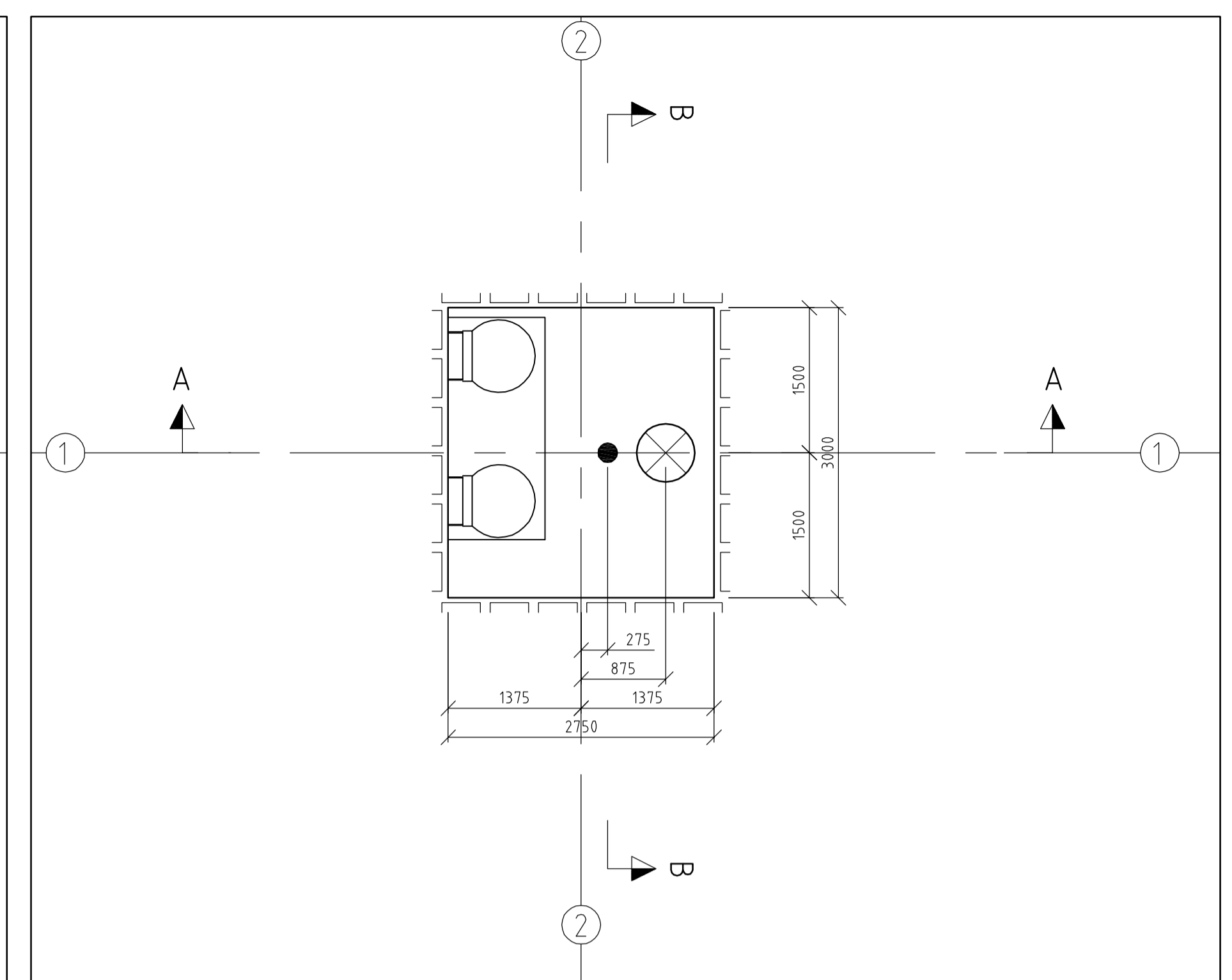

LUKESJAKT. PLAN. SNITT E-E.
1:50

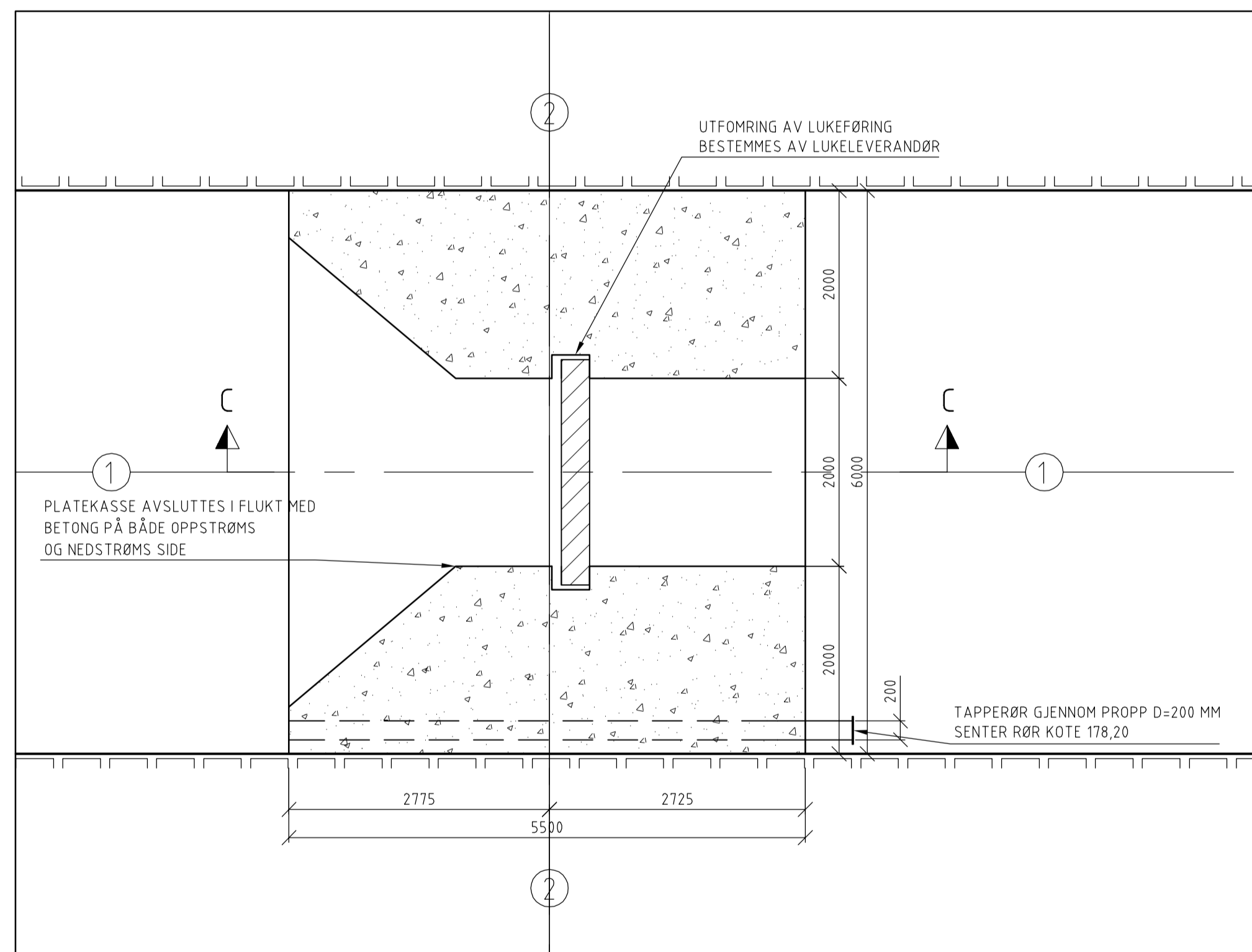

LUKEPROPP. PLAN. SNITT F-F.
1:50

Tegningsittel:	TAPPELUKE	Dokumentnummer:	585631-B-1302-B-00
Tegningsstatus:	TILBUDSTEGNING		

ANMERKNINGER:
1. DET SKAL BENYTTES FARGET BETONG I LUKEHUS. DET SKAL UTFØRES PRØVESTØP FOR Å BESTEMME FARGE, FØR STØP AV LUKEHUS.

HENVISNINGER:
585631-B-1300-B-00 OMLØPSTUNNEL. LENGDEPROFIL.
585631-B-1301-B-00 LUKEHUS, LUKESJAKT OG LUKESJAKT. SNITT.

Status	Rev	Endring	Utført	Kontr.	Ansv.	Dato
HELGELAND KRAFT AS			NOORON	NODALS	NODALS	18.04.2016
DAM HUNDÅLVATN			Miljøstikk	SOM VIST		A1
FORNYING 2017 LUKEHUS, LUKESJAKT OG LUKEPROPP PLAN			Oppdragsleder: BJØRN DALSNES	Oppdragsnr. 585631		
SWECO Norge AS Professor Brostrøme gate 2, 7030 Trondheim TLF: 79 83 35 00 FAX:			Disiplin: B	Løpenummer: 1302	Status: B	Rev: 00

Vedlegg 3: Standardbetingelser for kjøp / montering for Helgeland Kraft

STANDARDBETINGELSER FOR KJØP /MONTERING FOR HELGELANDSKRAFT

1. ANVENDELSE

1.1.

Disse standard innkjøpsbetingelsene gjelder for alle elektromekaniske kjøp og leveranser i HelgelandsKraft AS, (heretter Kjøper eller Kjøperen) foretar med mindre annet er særskilt avtalt. Betingelsene gjelder også for montering. Leverandørens (heretter Leverandøren) leveringsbetingelser, eller andre standardbetingelser vedlagt Leverandørens tilbud, gjelder ikke.

Det utarbeides i tillegg et eget avtaledokument (Avtaledokumentet). Kjøpers standard avtaledokument skal benyttes, med nødvendige endringer.

2. DOKUMENTREKKEFØLGE

2.1.

Inneholder kontraktsdokumenter bestemmelser som strider mot hverandre, skal følgende dokumenter gjelde i denne rekkefølge:

- a. Avtaledokumentet med vedlegg
- b. Referat fra kontraktsmøte
- c. Kjøpers konkurransegrunnlag eller behovsspesifikasjon
- d. Tegninger
- e. Disse standard innkjøpsbetingelser
- f. Leverandørens tilbud

2.2.

Dersom det i tilbudet forekommer avvik eller forebehold fra bestemmelsene gitt i Kjøperens tilbudsgrunnlag/behovsspesifikasjon, gjelder de avvikende bestemmelser bare i den utstrekning de er gjengitt i Avtaledokument eller fremkommer som uttrykkelig akseptert av referat fra kontraktsmøte eller annen skriftlig erklæring fra Kjøper.

3. LEVERANSENS OMFANG

3.1.

Leveransen omfatter et komplett anlegg i henhold til Avtaledokumentet og Kjøpers spesifikasjon/konkurransegrunnlag, selv om mindre arbeider og mindre deler innenfor leveransens ramme og som naturlig hører til leveransen, ikke uttrykkelig er nevnt i spesifikasjonen eller fremgår av de tilhørende tegninger.

3.2.

Alle bygningsarbeider på Kjøpers anlegg utføres av Kjøper med mindre annet er avtalt. Maling av maskiner og apparater utføres av Leverandøren i samsvar med Avtaledokumentet eller Kjøpers øvrige spesifikasjoner.

3.3.

Leverandøren sender nødvendige meldinger, tegninger og søknader til offentlige tilsyns- og kontrollorganer, og er ansvarlig for at offentlige krav tilknyttet leveransen er oppfylt. Kopi av meldingene sendes Kjøperen. Eventuelle konsesjoner ordnes av Kjøperen med mindre annet er avtalt.

3.4.

Leverandøren utarbeider sin detaljerte fremdriftsplan omfattende prosjektering, tegninger, produksjon, montering og prøving frem til overtakelse, i samarbeid med Kjøperen og i overensstemmelse med de leveringsfrister som er angitt i Avtaledokumentet.

3.5.

Kjøperen utarbeider de beskrivelser og tegninger som Leverandøren trenger til underlag for sine konstruksjonstegninger i overensstemmelse med Avtaledokumentet. Avtaledokumentet regulerer uttømmende de beskrivelser og tegninger Kjøper skal utarbeide. Leverandøren er selv ansvarlig for å etterspørre den informasjon som er nødvendig for hans leveranse.

STANDARDBETINGELSER FOR KJØP /MONTERING FOR HELGELANDSKRAFT

3.6.

Ved mottak av beskrivelser og tegninger fra Kjøper skal Leverandøren kontrollere det mottatte grundig, og varsle Kjøper om eventuelle feil eller mangler i det mottatte. Unnlater Leverandøren å varsle om feil og mangler som han oppdaget eller burde oppdaget ved slik kontroll, er Leverandøren ansvarlig for det direkte tap Kjøper påføres som følge av den manglende varslingen.

3.7.

Leverandøren utarbeider de tegninger, beregninger og materialspesifikasjoner som er nødvendige for utførelse av leveransen. Slike underlag skal forelegges Kjøperen til kontroll innen de frister som er angitt i Avtaledokumentet. Er ikke annet avtalt skal slike dokumenter fremlegges Kjøper i tilstrekkelig god tid til at Kjøper kan gjennomføre kontroller før tilknyttet arbeid utføres. Med mindre annet avtales, skal Kjøper fremsette eventuelle kommentarer innen 14 dager etter mottak av dokumentene.

3.8.

Kjøperens kontroll av tegninger, beregninger og/ eller andre oppgaver som Leverandøren gir i forbindelse med leveransen, fritar ikke Leverandøren for det fulle ansvar for at leveransen blir kontraktmessig utført.

3.9.

Enhver ekstrakostnad vedrørende fundamentstøping eller andre bygningsarbeider som måtte oppstå på grunn av feilaktige eller senere endrede tegninger, erstattes av den av partene som dette forhold må tilskrives. Kostnadene anses som direkte tap.

3.10.

Senest en måned før anlegget er klart for prøving skal Leverandøren, hvis ikke annet er avtalt, levere 4 sett av følgende dokumentasjon på norsk:

- installasjonsveiledninger, dersom Leverandøren ikke skal forestå installeringen.
- nødvendige tegninger for drift og vedlikehold,
- nødvendige reservedelslister,
- detaljerte drifts- og vedlikeholdsbeskrivelser
- annen relevant dokumentasjon for drift og vedlikehold av anlegget

Dersom disse er oversatt fra et annet språk enn norsk, skal det dessuten sammen med hvert sett beskrivelser også vedlegges et komplett sett på originalspråket. Alle tegninger og skjemaer som må endres under prøver og igangkjøring, skal leveres ajourført innen 60 kalenderdager etter dato for opprettelse av overtagelsesprotokoll. Datablad og bakgrunnsdokumentasjon som ikke er nødvendig for drift og vedlikehold (vernmanualer og annen ekspertdokumentasjon) kan leveres på engelsk språk.

3.11.

Leverandøren forplikter seg til i rimelig utstrekning å holde lager av reservedeler eller å kunne levere disse på kort varsel i et omfang og i løpet av et tidsrom som avtales mellom partene. Slik avtale skal senest være inngått innen overtakelsen, og Leverandøren skal påse at slik avtale inngås.

For det tilfelle at Avtaledokumentet ikke inneholder bestemmelser om reservedelslager, skal Leverandøren holde slikt lager som er rimelig og nødvendig for Kjøpers drift og vedlikehold i anleggets levetid, sett hen til anleggets art. For komponenter spesialprodusert for Kjøper, plikter Leverandøren å produsere eller anskaffe nødvendige erstatninger i anleggets levetid.

Erstatningsprodukter kan benyttes hvor disse ikke forringer hele eller deler av

STANDARDBETINGELSER FOR KJØP /MONTERING FOR HELGELANDSKRAFT

anleggets garantitid, varighet eller funksjonalitet.

4. BEHANDLING AV TEGNINGER MV.

4.1.

Alle tegninger og tekniske dokumenter for utførelse av leveransen eller deler av den, som Kjøperen har overlatt til Leverandøren før eller etter kontraktens inngåelse, forblir Kjøperens eiendom. Uten Kjøperens samtykke må de ikke anvendes til annet formål enn utførelsen av leveransen, mangfoldiggjøres, utleveres til tredjemann eller på annen måte bringes til dennes kunnskap.

4.2.

Alle tegninger og tekniske dokumenter for utførelse av leveransen eller deler av den, som Leverandøren har overlatt til Kjøperen før eller etter kontraktens inngåelse, forblir Leverandørens eiendom.

Kjøperen har imidlertid rett til fritt å bruke alle tilsendte tegninger og dokumenter i den utstrekning Kjøper finner det nødvendig i forbindelse med igangsetting, drift og vedlikehold av alle leveransens deler i dens levetid. Leverandøren kan etter nærmere avtale forlange at Kjøperen holder dokumentene konfidensielle i henhold til pkt 26.1.

5. SAMARBEID

5.1.

Kjøperen har ansvaret for overordnet koordinering av samarbeidet mellom leverandørene, dersom ikke annet avtales. Leverandøren har imidlertid plikt til, innenfor rammen av omforent fremdriftsplan, å samarbeide med andre leverandører og innrette seg i forhold til disse på en slik måte at ingen hindres eller forsinkes i sitt arbeid.

5.2.

Hvis det på monteringsstedet oppstår tvist mellom leverandørene om bruken av kraner, andre heiseinnretninger eller redskaper som stilles til disposisjon fra anleggets side, avgjøres tvisten av Kjøperen.

6. UNDERLEVERANDØRER MV

6.1.

Dersom valg av kontraktsmedhjelper/underleverandør foretas etter at kontrakt er inngått, skal valget meddeles Kjøperen snarest mulig. Kjøperen kan nekte å godkjenne valget dersom det godtgjøres at nektelsen har saklig grunn.

Bruk av kontraktsmedhjelpere/underleverandører fritar ikke Leverandøren for noen del av hans kontraktsforpliktelser, og Leverandøren hefter for enhver del av kontraktsmedhjelperens/underleverandørens ytelse som om han hadde utført den selv.

Leverandørens kontrakt med eventuelle kontraktsmedhjelpere/underleverandører skal inneholde alle bestemmelser som er nødvendig for å overholde kontraktens krav.

Leverandørens kontrakter med kontraktsmedhjelpere/underleverandører som er nødvendige for gjennomføring av leveransen, skal videre inneholde en bestemmelse som gir Kjøper rett til å tre inn i kontrakten med kontraktsmedhjelperen/underleverandøren, eller Leverandørens krav mot kontraktsmedhjelperen/underleverandøren etter Kjøpers valg. Slik rett kan først benyttes dersom Leverandøren ikke oppfylder sine forpliktelser i henhold til kontrakten.

For ikke-kritiske leveranser av mindre standardkomponenter som er lett tilgjengelig i markedet, kan slik bestemmelse unnlates

STANDARDBETINGELSER FOR KJØP /MONTERING FOR HELGELANDSKRAFT

etter forutgående godkjennelse fra Kjøper. Slik godkjennelse kan kun nektes dersom det foreligger saklig grunn.

6.2.

Kjøper kan, etter samtykke fra Leverandøren transportere sideleverandør til Leverandøren, eller transportere Leverandøren til en sideleverandør. Slikt samtykke skal gis med mindre det foreligger saklig grunn til å nekte.

Ved tiltransport av sideleverandør til Leverandøren, trer Leverandøren inn i Kjøpers rettigheter og plikter overfor sideleverandøren. Sideleverandøren anses ved tiltransport som Leverandørens underleverandør iht. punkt 6.1. Tiltransporterte arbeider honoreres med faktiske utgifter med tillegg av avtalt påslag. Er ikke påslagsprosent avtalt, beregnes sedvanlig påslag justert for det generelle prisnivået i kontrakten. Tiltransporten får virkning for både utførte og gjenstående arbeider.

Motsatt, dersom Leverandøren tiltransporteres en sideleverandør, overtar sideleverandøren Kjøpers plikter i avtalen med Leverandøren fullt ut knyttet til utførte og gjenstående arbeider. Leverandøren anses i slikt tilfelle som sideleverandørens underleverandør.

6.3.

Leverandøren kan ikke i noe tilfelle overdra noen av sine kontraktsforpliktelser uten skriftlig samtykke fra Kjøper.

Kjøper kan ikke i noe tilfelle overdra noen av sine kontraktsforpliktelser uten skriftlig samtykke fra Leverandøren, med mindre overdragelsen skjer til selskap i samme konsern.

7. PRIS

7.1.

Prisen for leveransen skal være særskilt spesifisert i Avtaledokumentet. Prisen oppgis i NOK med mindre annet er særskilt avtalt.

Dersom ikke annet er avtalt, er prisen fast og inkluderer alle direkte og indirekte kostnader, som for eksempel ordre-/fakturagebyr, reiseutgifter, transport (herunder forsikring), eventuell lossing, emballasje, toll, skatter og andre avgifter. Prisen oppgis inkl. mva.

Dersom det er avtalt en kostnadsramme for leveransen, representerer dette Leverandørens maksimale samlede krav på vederlag, med mindre Kjøper skriftlig har godkjent ytterligere vederlag.

Ved regningsarbeid (inkl. ventetid som skal faktureres) skal montørenes timesedler attesteres av Kjøperens representant på stedet. Er ikke annet avtalt, skal Leverandøren hver uke eller etter nærmere avtalte terminer sende Kjøper spesifiserte oppgaver over påløpte kostnader, herunder for materialforbruk og forbruk av tid. Kostnader som ikke er nevnt i de ukentlige oppgavene, kan kun kreves dekket i den grad Kjøper måtte forstå at Leverandøren har hatt slike kostnader.

Kjøper kan kreve kostnadsoverslag over regningsarbeider. Leverandøren skal uten ugrunnet opphold utarbeide dette. Inntil kostnadsoverslaget foreligger, kan Kjøper holde tilbake betalingen for regningsarbeidet.

Leverandøren skal uten ugrunnet opphold varsle Kjøper dersom det er grunn til å anta at kostnadsoverslaget vil bli overskredet, med begrunnelse for overskridelsen. Unnlates slikt varsel, tapes retten til vederlagsjustering.

STANDARDBETINGELSER FOR KJØP /MONTERING FOR HELGELANDSKRAFT

7.2.

Ved endringer i toll-, skatte- og avgiftsbestemmelser som danner grunnlag for kontraktsprisen, skal prisen endres tilsvarende.

8. BETALING OG FAKTURERING

8.1.

Betaling skjer etter at levering har skjedd, med mindre annet er særskilt avtalt.

Betalingsfristen er 30 kalenderdager fra mottak av korrekt faktura med mindre annet er avtalt i kontrakten.

8.2.

Ved forsinket betaling betales rente i henhold til Lov om renter ved forsinket betaling m.m. av 17.12.1976.

Renten løper fra 30 kalenderdager etter kravets forfall og til betaling skjer. Andre krav som følge av forsinket betaling kan ikke fremsettes.

8.3.

Kjøper kan gi særskilte regler for utformingen av fakturaer som Leverandøren skal følge.

Med faktura for utført arbeid skal det alltid følge timelister og/eller annen dokumentasjon som er nødvendig for at Kjøper skal kunne kontrollere at fakturaen er korrekt.

Kjøper kan unnlate å betale fakturaer som ikke oppfyller angitte krav. Leverandøren har i slike tilfeller plikt til å kreditere det fakturerte beløpet samtidig med utstedelsen av ny og korrekt faktura.

Betaling av faktura innebærer ingen endelig godkjenning av det samlede vederlag for leveransen. Kjøper er ikke avskåret fra

senere å påberope seg at de totale kostnadene ved leveransen er blitt unødvendig høye pga. uforsvarlig eller urasjonelt forhold.

9. SIKKERHET

9.1.

Dersom Kjøper krever det, skal Leverandøren, senest ved signering av kontrakten, stille betryggende sikkerhet for oppfyllelse av sine forpliktelser i kontrakts- og garantiperioden i form av ugjenkallelig selvskyldnergaranti fra bank, forsikringsselskap, garantiselskap eller morselskap godkjent av Kjøper.

9.2.

Sikkerheten for forpliktelser i kontrakts- og garantiperioden skal, såfremt det ikke er truffet avtale om annen størrelse, være på 10 % av kontraktssummen. Sikkerheten faller bort ved utløpet av garantitiden, med mindre Kjøper har gjort ansvar gjeldende mot Leverandøren som kan kreves dekket av sikkerheten.

Dersom det avtales forskuddsbetaling, stiller Leverandøren i tillegg sikkerhet for hele forskuddsbeløpet frem til overtakelse, evt. eiendomsovergang, jf. pkt. 10.

9.3.

Dersom det er avtalt at Leverandøren skal stille sikkerhet, har Kjøperen rett til å holde tilbake ethvert vederlag inntil sikkerhet er stilt.

9.4.

Dersom Kjøper etter avtaleinngåelsen helt eller delvis frafaller de sikkerheter som er nevnt i pkt. 9, skal kontraktssummen reduseres med et beløp tilsvarende innkalkulert kostnad for de aktuelle sikkerheter.

STANDARDBETINGELSER FOR KJØP /MONTERING FOR HELGELANDSKRAFT

10. EIENDOMSOVERGANG

10.1.

Materiell (leveransen) blir Kjøperens eiendom etter hvert som arbeidet utføres. Materialer som er tilført byggeplassen blir Kjøpers eiendom når han har betalt dem.

Dersom Kjøper leverer materialer og annet som skal inkorporeres i leveransen, forblir dette Kjøpers eiendom. Risikoen for tap og skade på materialer levert av Kjøper eller materialer som Kjøper har betalt for, jf. 10.1 første ledd, er Leverandørens risiko, frem til overtakelse har skjedd.

Leverandøren plikter å oppbevare materialer levert av Kjøper eller materialer som Kjøper har betalt for adskilt fra øvrige materialer, samt uttrykkelig merke materialene som Kjøpers eiendom.

11. FORCE MAJEURE

11.1.

Følgende omstendigheter skal betraktes som force majeure (fritaksgrunner) dersom de ikke kunne forutses og inntreffer etter avtalens inngåelse og hindrer dens oppfyllelse: Krig, opprør eller indre uroligheter, beslutning av offentlig myndighet, naturkatastrofe, avbrudd i den offentlige kraftforsyning eller i den alminnelige samferdsel, betydningsfull og landsomfattende arbeidskonflikt eller brann eller annen omstendighet av liknende karakter og inngripende betydning.

Dersom en av partene utsettes for en force majeure-situasjon, plikter han å varsle den annen part så snart som mulig.

11.2.

Leverandøren har rett til å kreve fristforlengelse tilsvarende det tidsrom som arbeidet måtte bli forsinket ved force majeure.

11.3.

Leverandøren skal straks forsinkelse grunnet en force majeure-situasjon, eller så snart han burde blitt klar over at forsinkelse vil kunne inntreffe, skriftlig varsle Kjøperen om dette med de nødvendige opplysninger. Når Leverandøren har grunnlag for å beregne omfanget, skal han uten ugrunnet opphold angi og begrunne det antall dager han krever fristforlengelse. Ved unnlatt varsel, har han bare krav på slik fristforlengelse som Kjøperen måtte forstå at forsinkelsen ville medføre.

12. KJØPERENS FORSINKELSE/UTSETTELSE

12.1.

Dersom Leverandørens ytelse forsinkes av forhold som skyldes Kjøper, kan Leverandøren kreve en forholdsmessig forlengelse av avtalt leveringsfrist. Leverandøren kan i tillegg kreve dekket dokumenterte direkte tap han påføres som følge av forsinkelsen.

Kjøper skal iverksette rimelige tiltak for å hindre eller minske konsekvensen av Kjøpers forsinkelse.

Leverandøren skal straks varsle Kjøperen skriftlig om enhver forsinkelse, samt redegjøre for konsekvensen for leveringsfristen og eventuelle utgifter som kan oppstå.

Ved unnlatt varsel, tapes krav på fristforlengelse og vederlagsjustering.

13. LEVERANDØRENS FORSINKELSE

13.1.

Ved forsinkelse som ikke skyldes Kjøper eller force majeure, påløper dagmulkt (konvensjonalbot) for hver kalenderdag

STANDARDBETINGELSER FOR KJØP /MONTERING FOR HELGELANDSKRAFT

forsinkelsen varer. Kjøper kan trekke fra slik dagmulkt ved betaling av ens vederlag.

Boten fastsettes til 2 - to - promille av avtalt kontraktssum per kalenderdag forsinkelsen varer med mindre annet er avtalt i Avtaledokumentet.

Dersom det er avtalt dagmulktbelagte delfrister, beregnes mulkten til 2 - to - promille av kontraktssummen knyttet til delleveransen som er forsinket.

Maksimal dagmulkt er 15 % av den avtalte kontraktssum.

13.2.

Leverandøren skal uten ugrunnet opphold varsle Kjøperen skriftlig om enhver forsinkelse som han mener vil oppstå på grunn av forhold som nevnt i pkt. 13.1. Leverandøren må angi årsak til forsinkelsen, og så vidt mulig angi tidspunkt for forventet levering.

Unnlates slikt varsel, må Leverandøren i tillegg til dagmulkten erstatte de merutgifter Kjøper ville ha unngått om han hadde fått varsel i tide.

Kjøper kan kreve at Leverandøren iverksetter de tiltak som med rimelighet kan kreves for å innhente forsinkelsen, sett hen til forsinkelsens betydning for Kjøpers driftsmessige forhold.

13.3.

Dersom noen del av leveransen ikke er levert når maksimal dagmulkt er oppnådd, kan Kjøperen heve hele eller deler av leveransen. Det samme gjelder dersom det er klart at slik forsinkelse vil oppstå.

Dersom levering innen leveringsfristen er av kritisk betydning for Kjøpers driftsmessige forhold, og Leverandøren er kjent med dette, har Kjøperen rett til å heve avtalen når forsinkelsen er vesentlig, selv om dette er et

tidligere tidspunkt. Før slik heving skal Kjøper skriftlig ha gitt Leverandøren en rimelig frist til å rette forholdet, med varsel med heving om så ikke skjer. For øvrig gjelder pkt. 27.

Ved hevning etter denne bestemmelse har Kjøperen krav på refusjon av det beløp som er innbetalt på den aktuelle del av leveransen, med tillegg av renter fra innbetalingsdag til beløpet er refundert. Kjøperen kan videre kreve erstatning for tap forårsaket ved grov uaktsomhet eller forsett fra Leverandøren.

14. FORSENDELSE

14.1.

Varsel om at materiellet er klargjort for sending, skal gis i så god tid at Kjøperen får mulighet til å besiktige dette før emballering og sending.

14.2.

Materiellet skal leveres i forsvarlig emballert stand tilpasset den aktuelle transportmåte og forholdene på byggeplass.

14.3.

Alle kolli skal merkes forsvarlig for hurtig og sikker identifikasjon, samt vektmerkes.

14.4.

Transporten av materiellet frem til byggeplass ordnes og bekostes av Leverandøren såfremt ikke annet er avtalt. Dersom materiellet må mellomlagres etter ønske fra Kjøperen, bekostes og ordnes mellomlagringen av Kjøperen som foretar videre transport frem til byggeplass. Leverandøren plikter, mot vederlag, å foreta mellomlagringen og den videre transport dersom Kjøper krever det. Vederlagsberegningen skal fastsettes på bakgrunn av Leverandørens faktiske utgifter.

STANDARDBETINGELSER FOR KJØP /MONTERING FOR HELGELANDSKRAFT

14.5.

Dersom Kjøperen forstår eller har grunn til å anta at han ikke kan ta imot materiellet til avtalt tid, skal Kjøperen omgående underrette Leverandøren skriftlig. Leverandøren skal besørge forsvarlig lagring av materiellet og holde materiellet forsikret, begge deler for Kjøperens regning. Tap og skade på materiellet i denne perioden er Leverandørens risiko, jf. pkt. 15.

15. RISIKO

15.1.

Leverandøren har risikoen for materiell og arbeid inntil overtakelse har funnet sted.

16. SKADE I UTFØRELSESTIDEN

16.1.

Leverandøren har ansvaret for skade på eiendom tilhørende Kjøperen eller tredjemann som er voldt av Leverandøren eller noen som han svarer for, som inntreffer før risikoen har gått over på Kjøper. Dette gjelder uansett skadens årsak.

Leverandøren skal holde Kjøper skadesløs i den utstrekning Kjøper pålegges ansvar overfor tredjemann for noen form for skade eller tap, herunder personskade.

16.2

Selv om Leverandøren ikke er ansvarlig etter dette punkt, kan Kjøper kreve at Leverandøren på Kjøpers bekostning utbedrer skaden, så fremt det er rimelig etter skadens art.

17. BEGRENSNING AV ANSVAR

17.1.

Partene er under ingen omstendighet ansvarlig for hverandres driftstap, tapt fortjeneste eller annet indirekte tap som har

sammenheng med leveransen, med mindre det foreligger forsett eller grov uaktsomhet.

Kjøper er under ingen omstendighet ansvarlig for tap og skade som følge av personskade eller død hos Leverandørens eller hans kontraktsmedhjelperes/underleverandørers personell.

Leverandørens totale ansvar, for alle typer krav, som følge av utførelse begrenses til 100 % av kontraktssum, for ansvar som ikke er dekket av forsikring jf. pkt. 18.2. Dette punkt gjelder ikke dersom Leverandøren har gjort seg skyldig i grov uaktsomhet.

18. FORSIKRING

18.1.

Leverandøren skal holde forsikret materialer, prosjekteringsdokumenter og det som til enhver tid er utført av kontraktsgjenstanden. Det samme gjelder for materialer og prosjekteringsdokumenter Kjøperen har betalt forskudd for eller fremskaffet og overgitt i Leverandørens besittelse.

Forsikringen skal tegnes på slike vilkår som er vanlig for den type arbeid Leverandøren eller hans kontraktsmedhjelpere/underleverandører skal utføre, og skal omfatte brannskade, vannskade, hærverk og annen skade. Forsikringen skal dessuten dekke tyveri. Den skal gjelde inntil hele kontraktsgjenstanden er overtatt av Kjøperen.

Leverandøren skal sørge for å tegne forsikring for et beløp som gir dekning for det som det vil koste å bringe materialene, prosjekteringsdokumentene og kontraktsgjenstanden i samme stand som før skaden. Forsikringsavtalen skal tegnes som en førsterisikoforsikring.

Leverandøren tegner forsikring for sine leveranser som angitt i de tre foregående

STANDARDBETINGELSER FOR KJØP /MONTERING FOR HELGELANDSKRAFT

avsnitt. Kjøper holder eller tegner forsikring for sin eiendom og egne leveranser.

Dersom medforsikring avtales skal Kjøperen være medforsikret og med lik egenandel som Leverandøren. Forsikringsavtalen skal inneholde en bestemmelse om at forsikringsselskapet ikke kan påberope seg slike forhold som er nevnt i lov av 16. juni 1989 nr. 69 om forsikringsavtaler (forsikringsavtaleloven), kapittel 4 eller § 8-1, som grunnlag for å redusere erstatningen overfor Kjøperen.

Forsikringsselskapet kan ikke med bindende virkning for Kjøperen forhandle med forsikringstakeren om forsikringsoppgjøret eller utbetale erstatning til forsikringstakeren. Kjøperen kan likevel ikke motsette seg at hele erstatningen utbetales til forsikringstakeren når skaden er utbedret eller det er stilt betryggende sikkerhet for at erstatningen vil bli brukt til utbedring av skaden. Kjøperen kan heller ikke motsette seg at erstatningen settes inn i bank hvor den disponeres av forsikringstakeren og Kjøperen i fellesskap.

18.2. Ansvarsforsikring

Er ikke annet avtalt, skal Leverandøren eller hans kontraktsmedhjelpere/underleverandører ha ansvarsforsikring på slike vilkår som er vanlige for den type arbeid Leverandøren eller hans kontraktsmedhjelpere/underleverandører skal utføre.

Forsikringen skal dekke erstatningsansvar for skade, herunder produktansvar, og økonomisk tap han og hans kontraktsmedhjelpere/underleverandører kan påføre Kjøperens eller tredjemanns person og ting i forbindelse med gjennomføringen av kontrakten. Dekning av kontraktsmedhjelpers/underleverandørs ansvar under forsikringen skal ikke hindre regress fra forsikringsselskapet mot kontraktsmedhjelperen/underleverandøren.

Forsikringssummen skal ikke være mindre enn 150 G. Dersom det foretas utbetaling fra Leverandørens ansvarsforsikring i løpet av kontraktperioden, er Leverandøren forpliktet til å tegne tilleggsforsikring slik at forsikringssummen til enhver tid ikke er mindre enn 150 G.

Forsikringsavtalen skal ikke inneholde bestemmelser som reduserer skadelidtes rettigheter overfor forsikringsselskapet i forhold til det som følger av forsikringsavtalelovens ordinære bestemmelser.

Leverandørens ansvar er ikke begrenset til forsikringens pålydende.

18.3.

Dersom Leverandøren ikke har tegnet forsikringer i henhold til punkt 18.1 og 18.2, har Kjøperen rett til å tegne slike forsikringer for Leverandørens regning.

18.4.

Begge parter skal underrette hverandre straks en av dem har fått kjennskap til at materiell har lidd skade under transport eller er skadet på et senere tidspunkt innen overtakelsen. Straks det er konstatert at skade er inntruffet, skal Leverandøren foreta det nødvendige for å få fastslått skadens omfang og ordne skadeoppgjøret. Leverandøren skal utbedre skaden på hurtigste og beste måte innenfor skadeoppgjørets ramme og i samråd med Kjøperen.

19. MONTERING

19.1.

Leverandøren monterer anlegget, men støping av fundamenter samt faststøping av festebolter, maskiner og stativer utføres av Kjøperen etter Leverandørens tegninger og anvisninger med mindre annet er avtalt.

STANDARDBETINGELSER FOR KJØP /MONTERING FOR HELGELANDSKRAFT

Leverandøren skal i god tid før monteringen levere tegninger og/eller beskrivelser som viser hvordan monteringen skal gjennomføres. Leverandøren skal samtidig gi eventuelle andre opplysninger som er nødvendige for å oppføre de fundamentet og andre underlag som leveransen gjør nødvendig.

Leverandøren skal videre gi alle opplysninger som er nødvendige for å oppnå en hensiktsmessig adkomst for leveransen og nødvendig monteringsutstyr til- og innenfor monteringsstedet, og for å etablere alle nødvendige forbindelser til leveransen.

Enhver kostnad som skriver seg fra en feil eller mangel i de tegninger, beskrivelser eller opplysninger som er nevnt ovenfor, skal bæres av Leverandøren og anses som et direkte tap, jf. også punkt 3.9.

Leverandøren skal gi Kjøperen skriftlig meddelelse om når leveransen blir klar for montering i så god tid at Kjøperen i tide kan foreta de skritt han er forpliktet til.

Leverandøren skal før montering påbegynnes kontrollere at forholdene på monteringsstedet er av en slik beskaffenhet at montering er forsvarlig og kan skje uten fare for skade og tap tilknyttet leveransen. Leverandøren er selv ansvarlig for skader og tap som oppstår som kunne vært unngått ved gjennomføring av slik kontroll.

19.2.

Partene fastsetter i Avtaledokumentet eller annen avtale hvilke ytelser som er nødvendig i forbindelse med prøver og montering. Kjøpers ytelser reguleres uttømmende av Avtaledokumentet eller annen avtale inngått mellom partene.

19.3.

Alt verktøy som er nødvendig for monteringen, herunder alminnelig

heiseredskap for løft inntil 3 tonn, samt forbruksvarer, holdes av Leverandøren, med mindre Kjøper har slikt verktøy tilgjengelig.

19.4.

Ved avtalt innkvartering hos Kjøper aksepterer Leverandøren de til enhver tid gjeldende satser for kost og losji samt gjeldende brakkestandard med tilhørende reglement. Brakker skal holde godkjent standard og ha felles garderobefasiliteter tilpasset antall brukere av brakkene.

Leverandøren sørger selv for transport av sine montører mellom innkvarteringsstedet, og montasjeplass.

19.5.

Leverandøren skal overholde de lover, forskrifter og offentlige vedtak som gjelder for hans arbeid og for forholdene på byggeplassen.

Leverandøren plikter å ha et HMS-system i henhold til HMS-(internkontroll) forskriften. Kjøper kan kreve at Leverandøren tilpasser seg Kjøpers HMS-system eller de HMS-krav som gjelder på byggeplass. Kjøper kan kreve at Leverandørens ansatte undergis samme krav til sikkerhet og kontroll som gjelder for Kjøpers egne ansatte.

Kjøper kan på ethvert tidspunkt kreve dokumentasjon på HMS-system og relevant oppfølging hos Leverandøren og hans kontraktsmedhjelperes/underleverandører.

Leverandøren og kontraktsmedhjelperenes/underleverandørens ansatte og innleide skal ha lønns- og arbeidsvilkår i samsvar med allmenngjøringsloven og tilhørende tariffavtale, samt overholde alle gjeldende krav til SHA, HMS, kvalitetssikring, internkontroll og sikkerhet og andre lov- og forskriftskrav vedrørende utførelsen av kontraktsarbeidet og forhold på byggeplass.

STANDARDBETINGELSER FOR KJØP /MONTERING FOR HELGELANDSKRAFT

Kjøperen kan til enhver tid kreve fremlagt dokumentasjon for at, eller på annen måte kontrollere om, kravene er oppfylt. Slik dokumentasjon skal fremlegges for Kjøperen innen 5 arbeidsdager fra Kjøperen krever det fremlagt. Dersom fristen ikke overholdes løper dagbot på kr 5000 per hverdag så lenge misligholdet varer. Dagboten begrenses til 15% av kontraktssummen.

Eventuelle mislighold skal umiddelbart utbedres. Kjøper kan bortvise aktuelle foretak som ikke oppfyller kravene, helt eller delvis, inntil forholdene er utbedret. Kjøper kan i den forbindelse også intervensere i aktuelle arbeider for Leverandøren sin regning og risiko.

Kjøper skal holdes skadesløs for ethvert krav som følge av brudd på ovennevnte, og har rett til å holde tilbake vederlag som sikkerhet for eventuelle krav mot Leverandøren som følge av brudd på ovennevnte.

Leverandøren plikter å videreføre tilsvarende bestemmelser mot sine kontraktsmedhjelpere/underleverandører og innleide.

Ved inngåelse av kontrakter om underliggende tjenesteforhold eller innleie av personell skal Leverandøren innhente attest for skatt (skatt, forskuddstrekk, påleggstrekk, arbeidsgiveravgift) og attest for merverdiavgift fra disse.

Leverandøren skal til enhver tid kunne dokumentere at den anvendte arbeidskraft oppfyller kontraktens bestemmelser, herunder at kontraktsmedhjelpere/underleverandører har oppfylt sine forpliktelser overfor skattemyndighetene.

Alle avtaler med kontraktsmedhjelpere/underleverandører og innleide skal inneholde de nødvendige

bestemmelser for å sikre at alle Kjøperens rettigheter og Leverandørens forpliktelser i henhold til denne kontrakt ivaretas fullt ut.

Brudd på Leverandørens plikt til å innhente skatteattester, gir Kjøperen rett til å kreve at Leverandøren erstatter vedkommende kontraktsmedhjelper/underleverandør med en annen kontraktsmedhjelper/underleverandør som kan fremlegge de aktuelle opplysninger. Det samme gjelder dersom opplysningene i skatteattester eller innhentet egenerklæring viser at kontraktsmedhjelper/underleverandør eller innleid personell ikke har oppfylt sine forpliktelser overfor skattemyndighetene og andre myndigheter. Omkostningene som følge av heving av kontraktsmedhjelpers/underleverandørs avtale, skal bæres av Leverandøren.

19.6.

Leverandørens representanter skal, uten ekstra utgift for Kjøperen og såvel forut for idriftsetting som i løpet av evt. prøvedriftsperiode, i rimelig utstrekning gi Kjøperens personell forsvarlig instruksjon i anleggets betjening og vedlikehold. Rammen for opplæringsprogrammet for øvrig bestemmes ved avtale mellom partene.

19.7.

Når det gjelder adgang til kraftforsyningsanlegg og til å gi opplysninger om slike anlegg, må alle relevante lov- og forskriftskrav følges.

19.8.

Dersom monteringsarbeidene blir oppholdt helt eller delvis på grunn av forhold som ikke skyldes Leverandørens forhold eller force majeure, skal Kjøperen dekke utgiftene ved montørens ekstra reiser (inkl. reisetiden) eller ventetid etter Kjøperens valg og etter kontraktens priser, såfremt Leverandøren ikke med rimelighet kunne ha unngått utgiftene.

STANDARDBETINGELSER FOR KJØP /MONTERING FOR HELGELANDSKRAFT

20. FUNKSJONSPRØVING. KONTROLL HOS LEVERANDØR

20.1.

Prøving og kontroll utføres i henhold til kontraktspesifikasjonene. Slik prøving og kontroll er inkludert i kontraktssummen.

20.2.

Ut over den i foregående pkt. nevnte prøving og kontroll har Kjøperen rett til, i rimelig utstrekning, såvel i Leverandørens og viktigere

kontraktsmedhjelperes/underleverandørers verksted som under monteringen, å foreta de undersøkelser som han måtte ønske for å kontrollere at det leverte blir kontraktsmessig utført. Leverandøren er forpliktet til å være Kjøperen behjelpelig med dette, herunder sikre Kjøper tilgang til alle relevante lokasjoner. Slike prøver og kontroller foretas med rimelig varsel og på Leverandørens bekostning. Kjøper dekker kostnader til eget personell.

20.3.

Prøving og kontroll som nevnt i pkt. 20.1 og 20.2 fritar ikke Leverandøren for det fulle ansvar for at det leverte blir kontraktsmessig. Unnlatt kontroll eller funksjonsprøving fritar ikke Leverandøren for noen del av ansvaret for leveransen, og kan ikke anses som godkjenning eller samtykke i noe forhold.

20.4.

Kjøperen skal meddele Leverandøren hvilken instans som har fullmakt til å gjennomføre prøving av leveransens kontraktsmessige kvalitet på vegne av Kjøperen i de tilfeller den ikke utføres av Kjøperen selv.

Dersom materiell som prøves eller kontrolleres i henhold til pkt. 20.1 og 20.2, ikke tilfredsstillende de kontraktsmessige krav, kan Kjøperen tilbakevise eller vrake materialet eller deler av det. Leverandøren

skal omgående rette de feil og mangler som påvises ved kontroll/prøving for egen regning. Hvis Kjøperen forlanger det, skal ny kontroll/prøve deretter avholdes.

20.5.

Leverandøren skal holde Kjøperen underrettet om arbeidets gang og i god tid varsle om forestående kontraktshjemlede og evt. andre avtalte prøver. Over prøvene føres protokoll som sendes Kjøperen uten ugrunnet opphold.

21. PRØVING PÅ ANLEGGET. IDRIFTSETTING

21.1.

Leverandøren skal, i samarbeid med Kjøperen og de øvrige leverandører, igangsette anlegget og forestå de kontraktsmessige prøver og innreguleringer inntil kontraktsgjenstanden funksjonerer tilfredsstillende.

Så snart disse igangsettings- og innreguleringsarbeider samt prøver er ferdig, skal Leverandøren gi skriftlig melding til Kjøperen om at kontraktsgjenstanden er klar for drift, evt. prøvedrift, jf. Avtaledokumentet. Før slik melding er gitt, skal Kjøperen ikke ta anlegget eller noen del av det i bruk til sitt formål uten ved overtakelse etter pkt. 23.

21.2.

Enkelte prøver kan om nødvendig og etter avtale utsettes, såfremt driftsforhold eller prøvevilkår forøvrig måtte tilsi dette.

Dersom slik utsettelse ikke skyldes Leverandørens forhold, skal Kjøper dekke Leverandørens merkostnader som følge av utsettelsen. Leverandøren må uten ugrunnet opphold etter å ha mottatt varsel om utsettelse, varsle Kjøper om de merkostnader som kan oppstå. I motsatt tilfelle tapes kravet.

STANDARDBETINGELSER FOR KJØP /MONTERING FOR HELGELANDSKRAFT

21.3.

Leverandøren skal holde alle instrumenter, apparater og alt koplingsmateriell samt nødvendig kyndig mannskap for å gjennomføre alle kontraktsbestemte prøver. Leverandøren skal regne ut prøveresultatene og sette opp prøvekontroll.

Dersom prøvene viser at kontraktsgjenstanden ikke funksjonerer tilfredsstillende, skal Leverandøren omgående og for egen regning iverksette de tiltak som er nødvendig for å få kontraktsgjenstanden klar for drift.

22. PRØVEDRIFT

22.1.

Kjøper kan kreve at det gjennomføres en prøvedriftsperiode.

Fra det tidspunkt kontraktsgjenstanden er meldt klar til prøvedrift, skal, dersom det er avtalt i Avtaledokumentet, det der nevnte tidsrom regnes som prøvedriftstid for kontroll av om kontraktsgjenstanden funksjonerer tilfredsstillende. Med prøvedriftstid menes i denne forbindelse et spesielt avtalt tidsrom hvor kontraktsgjenstanden prøves under normale driftsforhold, og hvor Leverandøren i prøvedriftstiden har slik disposisjonsrett over kontraktsgjenstanden som angitt i pkt. 22.2.

22.2.

Under prøvedrift som nevnt i pkt. 22.1, skal Leverandøren ha anledning til, i samråd med Kjøperen, å ta kontraktsgjenstanden ut av drift i kortere tid for utbedring eller reparasjon mot tilsvarende forlengelse av prøvedriftstiden. Slik driftstopp i inntil 1/3 av prøvedriftstiden skal dog ikke føre til forlengelse av denne.

Dersom partene har avtalt i Avtaledokumentet at dagmulkten avbrytes ved oppstart av prøvedriftsperioden, utløses ny dagmulktperiode iht. punkt 13 dersom kontraktsgjenstanden i prøvedriftstiden oppviser slike mangler at den ikke kan endelig overtas til kontraktsmessig fastsatt tid. Dagmulkten løper fra avtalt tidspunkt for overtakelse frem til overtakelse i punkt 23 er fullført.

22.3.

Leverandøren har i prøvedriftsperioden ansvaret for at kontraktsgjenstanden funksjonerer iht. kontraktskravene og holder i prøvedriftstiden det tekniske personell på anlegget som etter hans vurdering er nødvendig. Prøvedriftsperioden har følgende hensikt:

- Kontrollere at kontraktsarbeidet fungerer tilfredsstillende under normale driftsforhold, innbefattet samkjøring og systemtesting med andre evt. anlegg,
- Vise at funksjoner og anlegg er stabile over tid,
- Etterkontrollere og justere funksjoner basert på driftserfaring
- Kontrollere at kontraktsarbeidet er i samsvar med kontraktens funksjonskrav,
- Utbedre feil og mangler som avdekkes i prøvedriftsperioden.

Leverandøren har følgende plikter i prøvedriftsperioden:

- Bistå Kjøperen i prøvedriften, også pr. tlf.,
- Holde seg orientert om den daglige driften, rykke ut innen 12 timer dersom alvorlige driftsproblemer oppstår,

STANDARDBETINGELSER FOR KJØP /MONTERING FOR HELGELANDSKRAFT

- Iverksette nødvendige tiltak umiddelbart dersom det påpekes eller avdekkes feil/mangler,
- Utarbeide dokumentasjon på at kontraktsarbeidet under prøvedriftsperioden har vist seg kontraktsmessig, samt overlevere denne dokumentasjonen til Kjøper.

23. GODKJENNING, OVERTAKELSE

23.1.

Dersom de foretatte prøver inklusive evt. avtalt prøvedrift, viser at anlegget fungerer tilfredsstillende og at kontraktspesifikasjonenes bestemmelser er oppfylt, skal anlegget godkjennes og overtas.

Leverandøren skal gi skriftlig melding om når anlegget anses klart for overtakelse, og skal innkalle til overtakelsesforretning. Slikt varsel skal gis med en rimelig frist for Kjøper, og 14 dager anses normalt som rimelig.

Partene har plikt til å møte på overtakelsesforretningen. Unnlater én av partene å møte uten saklig grunn, kan den andre parten gjennomføre befaringen alene.

Det skal føres protokoll fra overtakelsesforretningen. Denne skal angi:

- a) alle som er til stede;
- b) mangler som måtte påvises, og om partene er uenige om dette;
- c) frist for utbedring av påviste mangler og tidspunkt for eventuell etterbefaring;
- d) om kontraktsgjensstanden overtas eller nektes overtatt og
- e) Kjøpers begrunnelse for å nekte overtakelse, og Leverandørens begrunnelse dersom han ikke godtar dette.

Protokollen undertegnes av de partene som har vært til stede. Partene skal ha hvert sitt eksemplar av den underskrevne protokollen.

Er ikke annet avtalt, skal arbeidene være ferdigstilt og godkjent prøvedriftsperiode være gjennomført for at overtakelse skal finne sted. Overtakelse skal likevel finne sted dersom det kun påvises mindre mangler, og manglene eller utbedringen av dem har liten praktisk betydning for den forutsatte bruken av kontraktsgjensstanden.

Kjøper kan i tillegg nekte å overta hvis det foreligger mangler ved den dokumentasjon som det er avtalt skal foreligge ved overtakelsen. Kjøper kan likevel ikke nekte å overta hvis mangelen har liten betydning for forvaltning, drift eller vedlikehold, og dokumentasjonen heller ikke er nødvendig for at Kjøperen skal kunne vurdere om kontraktens krav er oppfylt.

Virkningene av overtakelsen inntreffer ved avslutningen av overtakelsesforretningen. Varer overtakelsesforretningen mer enn én dag, avbrytes eventuelt løp av dagmulkt / konvensjonalbot ved påbegynnelsen av forretningen.

Ved mindre innkjøp hvor det i henhold til Avtaledokumentet ikke skal gjennomføres overtakelsesforretning, anses levering/overtakelse skjedd når Kjøper har godkjent leveransen og gitt Leverandøren melding om dette.

Kjøperen kan tilbakeholde en forholdsmessig andel og inntil 5 % av kontraktssummen inntil alle rettinger og/eller suppleringer er foretatt, Leverandørens forpliktelse etter pkt. 3.9 er oppfylt, og hele leveransen er godkjent. Begrensningen på 5 % av kontraktssummen gjelder likevel ikke dersom det foreligger vesentlige mangler.

STANDARDBETINGELSER FOR KJØP /MONTERING FOR HELGELANDSKRAFT

24. ANSVAR FOR MANGLER

24.1. Garanti

Leverandøren er ansvarlig for at leveransen er fagmessig utført og i samsvar med alle avtalte krav, samt med offentlige forskrifter, retningslinjer og relevante standarder.

Leverandøren er ansvarlig for at leveransen holdes fri for mangler av enhver art i garantitiden. Garantitiden er 24 måneder fra endelig overtakelse (etter avsluttet prøvedrift). Dersom Kjøpers leveranse inngår i et større prosjekt, beregnes garantitiden 24 måneder fra endelig overtakelse av prosjektet dersom dette er et senere tidspunkt, eller senest 30 måneder etter forutsatt overtakelse med mindre forsinkelsen skyldes Leverandørens forhold.

Ved varsel fra Kjøperen om mangel i garantitiden, skal Leverandøren omgående foreta det nødvendige for å avhjelpe mangelen.

Leverandøren skal, for egen regning og uten utgift for Kjøperen, erstatte eller reparere de defekte deler, og foreta de utskiftninger og/eller utbedringer som er nødvendig for å bringe kontraktsgjenstanden i kvalitetsmessig og kontraktsmessig fullgod stand.

Dersom Leverandøren ikke uten ugrunnet opphold oppfylder sine forpliktelser, er Kjøperen berettiget til, selv eller ved andre, å utføre de nødvendige reparasjoner, eller få fremstillet ny leveranse for Leverandørens regning.

Ved mangler som medfører avbrudd eller hindringer i driften av Kjøpers anlegg, kan Kjøper kreve retting/omlevering omgående. Er Leverandøren ikke i stand til å utføre slik avhjelp, kan Kjøper utføre avhjelp for Leverandørens regning i den utstrekning det er nødvendig for å avhjelpe driftshindringen.

Viser det seg at leveransen har mangler som medfører at bestemmelsene iht. dette kapittel ikke kan bringes til fullgod stand ved reparasjoner eller utskiftning uten ugrunnet opphold, har Kjøperen rett til å heve hele eller deler av leveransen.

Leverandøren skal erstatte direkte tap Kjøper påføres som følge av mangler ved leveransen i garantitiden.

For deler som er reparert eller skiftet ut i garantiperioden, løper en ny garantiperiode på 24 måneder fra avhjelpen var fullført.

Er det grunn til å anta at det foreligger en gjennomgående mangel ved ensartede deler av leveransen, kan Kjøperen kreve at Leverandøren skifter ut samtlige angjeldende deler.

24.2.

Leverandørens ansvar omfatter ikke mangler som oppstår i materiale skaffet av Kjøperen eller mangler som oppstår som følge av konstruksjoner som er utført av eller forskrevet av Kjøperen. Leverandøren er likevel ansvarlig for mangler som følge av feil ved Kjøpers leveranse, dersom feilen burde vært oppdaget av Leverandøren.

Leverandørens ansvar omfatter bare mangler som oppstår under de i kontrakten forutsatte arbeidsforhold og ved riktig anvendelse. Ansvaret omfatter ikke mangler som skyldes mangelfullt vedlikehold fra Kjøperens side. Det omfatter heller ikke forandringer foretatt i materiellet uten Leverandørens skriftlige samtykke eller reparasjoner som Kjøperen har utført på feilaktig måte. Heller ikke omfatter ansvaret normal slitasje og forringelse.

STANDARDBETINGELSER FOR KJØP /MONTERING FOR HELGELANDSKRAFT

25. PATENTER

25.1.

Leverandøren garanterer at det leverte materiell kan anvendes av Kjøperen uten hinder av noe norsk patent.

26. KONFIDENSIALITET

All informasjon som partene blir kjent med i forbindelse med gjennomføringen av kontrakten og partenes samarbeid skal behandles konfidensielt og ikke gjøres tilgjengelig for utenforstående uten skriftlig samtykke fra den annen part.

Taushetsplikten gjelder for enhver av partenes ansatte og andre som handler på partenes vegne i forbindelse med inngåelsen eller gjennomføringen av Kontrakten. Eventuelle

kontraktsmedhjelpere/underleverandører på større underleveranser skal signere taushetserklæring med tilsvarende innhold som denne bestemmelse, der hvor dette defineres som relevant.

Partene plikter å ta rimelige forholdsregler for å sikre at informasjonen ikke blir gjort kjent for andre i strid med dette punkt. Informasjonen skal som et minimum sikres på tilsvarende måte som vedkommende parts konfidensielle informasjon for øvrig.

Taushetsplikten gjelder også etter at kontrakten er opphørt. Ansatte eller andre som fratrer sin tjeneste hos en av partene skal pålegges taushet også etter fratredelsen om forhold som nevnt ovenfor.

27. AVBESTILLING. HEVING.

27.1.

Kjøper kan fritt avbestille leveransen. Dersom Kjøper avbestiller leveransen av grunner som ikke vedrører Leverandøren,

skal avbestillingen begrunnes og opphørsdato fastsettes.

Ved avbestilling betaler Kjøper Leverandørens vederlag for den del av arbeidet som er utført. Videre erstatter Kjøperen direkte kostnader og utlegg som Leverandøren er påført i anledning avbestillingen, og som ikke kan nyttiggjøres på annen måte. Annet tap som følge av avbestillingen, herunder tapt fortjeneste som Leverandøren påviselig lider som følge av avbestillingen, dekkes ikke. Eiendomsretten til materialer, halvfabrikata og ferdig produserte varer/materiell som det betales for på denne måte, tilfaller Kjøperen.

27.2.

Kjøper kan heve avtalen ved vesentlig mislighold fra Leverandøren. Fare for konkurs eller insolvens utgjør alltid vesentlig mislighold. Ved heving i henhold til denne avtale gjelder punkt 23.1 tredje og fjerde ledd tilsvarende. Ved heving som følge av Leverandørens mislighold, skal Leverandøren dekke Kjøpers direkte tap som følge av misligholdet.

28. ENDRINGER

28.1.

Kjøperen kan til enhver tid skriftlig forlange endringer i leveringsomfang, kvantum, tegninger, konstruksjoner og spesifikasjoner, såfremt endringen er rimelig sett hen til leveransens art.

28.2.

Leverandøren kan foreslå endringer i leveringsomfang, konstruksjoner eller spesifikasjoner dersom slike endringer antas å innebære økonomiske eller tekniske fordeler. Leverandøren skal også gi Kjøperen slik meddelelse når endringer i lover og forskrifter foranlediger endringsarbeider.

STANDARDBETINGELSER FOR KJØP /MONTERING FOR HELGELANDSKRAFT

28.3.

Uten ugrunnet opphold etter mottak av krav om endring, eller etter selv å ha fremsatt forslag om endring, skal Leverandøren gi Kjøperen skriftlig meddelelse om hvordan endringen kan utføres, samt hvilken virkning endringen vil ha på kontraktspris og leveringstid. Ingen endring krevet av Kjøperen etter pkt. 27.1 eller foreslått av Leverandøren etter pkt. 27.2, skal settes i verk før det foreligger en skriftlig bestilling fra Kjøper.

Endringsarbeider honoreres etter priser fastsatt i Avtaledokumentet. Foreligger ingen anvendbare priser, skal arbeidet prissettes i henhold til det generelle prisnivået i kontrakten.

Dersom partene er uenige om virkningen av endringsarbeider eller hvorvidt det foreligger en endring, er Leverandøren likevel forpliktet til å utføre arbeidene. Kjøper stiller ikke sikkerhet for omtvistede endringsarbeider.

29. TVIST

29.1.

Standardbetingelsene er underlagt og skal fortolkes i samsvar med norsk rett.

Eventuell tvist mellom partene skal søkes løst ved forhandlinger. Hvis slike forhandlinger ikke fører frem, kan hver av partene bringe tvisten inn for de alminnelige domstolene med Alstahaug tingrett som verneting.