

PROFILHÅNDBOK

Helgeland Kraft AS

INNHOLD:

- | | | |
|---------------------------------------|---|---|
| Side 2: Innledning - Om profilen | Side 16: Brevark - wordmal | Side 30: Stillingsannonser - profilerende |
| Side 3: Navnet - Skrivemåte | Side 17: Brevark - divisjoner | Side 31: Profilering caps, vest, sekk |
| Side 4: LOGO | Side 18: Visittkort | Side 32: Profilering gensere, T-skjorter |
| Side 5: LOGO-symbol | Side 19: Konvolutt E65 | Side 33: Profilering T-skjorte, kampanje |
| Side 6: Payoff | Side 20: Konvolutt C5 | Side 34: Profilering på arbeidsklær |
| Side 7: LOGO - ulike formater | Side 21: Konvolutt C4 | Side 35: Bildekor Transporter |
| Side 8: LOGO - fargekoder | Side 22: Rapport - wordmal | Side 36: Bildekor Caddy |
| Side 9: Farger i profilen | Side 23: Pressemelding - wordmal | Side 37: Bildekor MB |
| Side 10: Grafisk element - skovelhjul | Side 24: Notat - wordmal | Side 38: Bildekor Transporter m. kasse |
| Side 11: Grafisk element - vann | Side 25: Intern info - wordmal | Side 39: Skilting av bygg |
| Side 12: Fonter i profilen | Side 26: E-post signatur | Side 40: Skilting ved kontorer |
| Side 13: Bildemanér | Side 27: PPT-mal | Side 41: LOGO-TAGS på ulike fargebakgrunner |
| Side 14: Bildemanér - kyst | Side 28: Plakat - rollups | Side 42: Produktark |
| Side 15: Brevark - førtrykte | Side 29: Stillingsannonser - profilerende | |

IDENTITET

Identitet er viktig, også for organisasjoner. Bedrifter som er seg sin identitet bevisst og som forsøker å kontrollere og bruke den som et redskap, lykkes bedre enn andre i å nå sine mål. Jo større kontaktflate man har, desto viktigere er det å ha denne kontrollen. Men visuell profil er langt mer enn bare logo, farger og form, man må være bevisst på hvordan grunnelementer, foto, farger og form brukes i samspill med hverandre og hver for seg. Helgeland Krafts profil skal sikre i best mulig grad en positiv effekt for selskapet både utad og innad i organisasjonen.

Mye i media

Profilen til Helgeland Kraft AS

NAVNET

I dag heter selskapet HelgelandsKraft. Når ny profil tas i bruk, heter selskapet Helgeland Kraft. Dette for å sette fokus på ordet KRAFT og betydningen av KRAFT.

Bedriftens nye navn skal alltid skrives slik i tekstsammenheng: Helgeland Kraft (eller Helgeland Kraft AS, når det er ønskelig å bruke AS bak navnet).

Det er også viktig å fortelle at dette er Kraft fra HELGELAND; **strøm fra verdens vakreste kyst.**

LOGO-SYMBOL

Logosymbolet er utviklet ut fra HelgelandsKrafts ønske om å beholde "skovelhjulet" fra gammel logo. Men elementet er modernisert og har en mykere form sammenlignet med logosymbol i eksisterende logo.

FARGENE I LOGO

Mørk, kraftig blå knyttes til kvalitet og tradisjon, men også til vann. Spiregrønn knyttes til utvikling, innovativitet, nytenkning og ikke minst miljø. Miljøaspektet er viktig i denne sammenheng. Helgeland Kraft skal drive bærekraftig på alle vis inkl. miljøet og naturen.

LOGOEN

Logoen er kraftfull i både fontvalg og fargevalg. Helgeland Kraft fremstår med kraft og tyngde. Helgeland Kraft er innovativ, tenker miljø og bærekraft, står for kvalitet i alt de gjør og tar vare på tradisjonene.

Logoen skal fungere i ulike varianter; med og uten payoff, i pms-farger, cmyk og sort/hvitt, samt negativ. Det er også utarbeidet en stående variant til bruk på ulike fargebakgrunner og tekstiler.

PAYOFF

Strøm fra verdens vakreste kyst.

Helgeland Kraft skal fremstå med tyngde og KRAFT også i payoffen. Dette vil styrke posisjonen i markedet og gjøre både ansatte, innbyggere og kunder stolte av Helgeland og Helgeland Kraft.

FARGER I PROFILEN

Utenom fargene i logo, blå og grønn, er det lagt inn både hovedfarger og støttefarger i profilen. Hovedfarger er blå farge fra logo samt en varmgrå og en kald grå farge. Dette assosieres til vann, jord og stein. Støttefarger er grønn fra logo samt en frisk orange og en dyp lilla. Dette assosieres med innovativitet, miljø og at Helgeland Kraft har beina godt plantet på jorda.

GRAFISKE ELEMENT

Grafisk hovedelement er hentet fra logoen og representerer skovelhjulet. Dette er brukt i bl.a. alt av forretningstrykksaker og elektroniske maler. Elementet blir også brukt på andre former for trykksaker, annonser, kampanjer, webdesign etc.

FONTER

Det er valgt ulike fonter for bruk på trykk, PC (f eks wordmaler) og web.

FOTO I PROFILEN

Foto skal speile MENNESKENE i Helgeland Kraft. Tett på menneskene som jobber, tett på prosjektene. Det samme gjelder også for de ulike gruppene som Helgeland Kraft sponser. Tett på landslagsgutta i kombinert, tett på unge i idrettssammenheng, kultur og evt eldregenerasjonen i ulike settinger.

SLIK SKAL FIRMAETS NAVN SKRIVES
i løpende tekst, i headinger og i inngresser osv:

Helgeland Kraft / Helgeland Kraft AS

LOGO
ai



LOGO
Negativ
ai



LOGO
Med payoff
ai



LOGO
Negativ
Med payoff
ai



LOGO-SYMBOL

er en modernisert utgave av det tidligere brukte skovelhulet.
Bak i profilhåndboken gis det retningslinjer for bruk av
logosymbolet





Slik skal payoff stå under LOGO.

**STRØM fra
VERDENS
VAKRESTE
KYST**



Slik skal payoff stå på fargemettede bakgrunner/foto/landskap etc. på plakater, grafiske flater, web etc der payoff skal brukes som tittel.



Slik skal payoff stå på plakater, grafiske flater, web etc der payoff skal brukes som tittel, løsevet fra logo. På flater der denne brukes, skal det alltid benyttes logo UTEN payoff (under), der det er ønskelig å bruke logo på samme flate/side.



LOGO
Uten payoff
AI



LOGO
Uten payoff
EPS



LOGO
Uten payoff
JPG



LOGO
Uten payoff
PDF



LOGO
Uten payoff
PNG



LOGO
Med payoff
AI



LOGO
Med payoff
EPS



LOGO
Med payoff
JPG



LOGO
Med payoff
PDF



LOGO
Med payoff
PNG





Fargekoder i logo



PMS 540 blå
CMYK: 100-57-12-66
RGB: 0-48-87
003057



PMS 369 grønn
CMYK: 68-0-100-0
RGB: 100-167-11
64A70B

LOGOFARGER



PMS 540 blå
 CMYK: 100-57-12-66
 RGB: 0-48-87
 # 003057



PMS 369 grønn
 CMYK: 68-0-100-0
 RGB: 100-167-11
 # 64A70B

Farger i logo skal alltid være 100% raste/fargemetning

STØTTEFARGER



100% raster

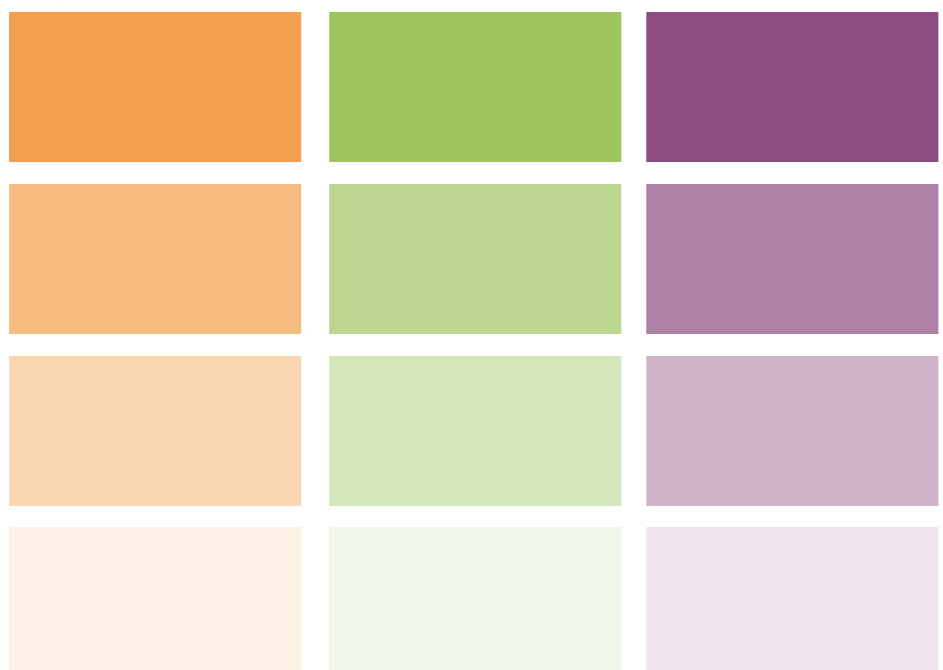

Rasterverdier av støttefarger. Eksempel: 70 til 10%

PMS 166 orange
 CMYK: 0-76-100-0
 RGB: 227-82-5
 # E35205

PMS 369 grønn
 CMYK: 68-0-100-0
 RGB: 100-167-11
 # 64A70B

PMS 262 lilla
 CMYK: 58-92-12-54
 RGB: 81-40-79
 # 51284F

HOVEDFARGER



PMS 540 blå
 CMYK: 100-57-12-66
 RGB: 0-48-87
 # 003057



PMS warm grey 9
 CMYK: 23-32-34-51
 RGB: 131-120-111
 # 83786F



PMS cool grey 11
 CMYK: 0-2-0-68
 RGB: 83-86-90
 # 53565A

100% raster

Rasterverdier av hovedfarger. Eksempel: 70 til 10%

Grafisk element fra logosymbol



Grafisk element fra logosymbol med støttefarger: PMS 166



Grafisk element fra logosymbol med støttefarger: PMS 262



Grafisk element fra logosymbol med støttefarger: PMS 369



Bak i profilhåndboken er det gitt eksempler på bruk av elementene

Vann 1

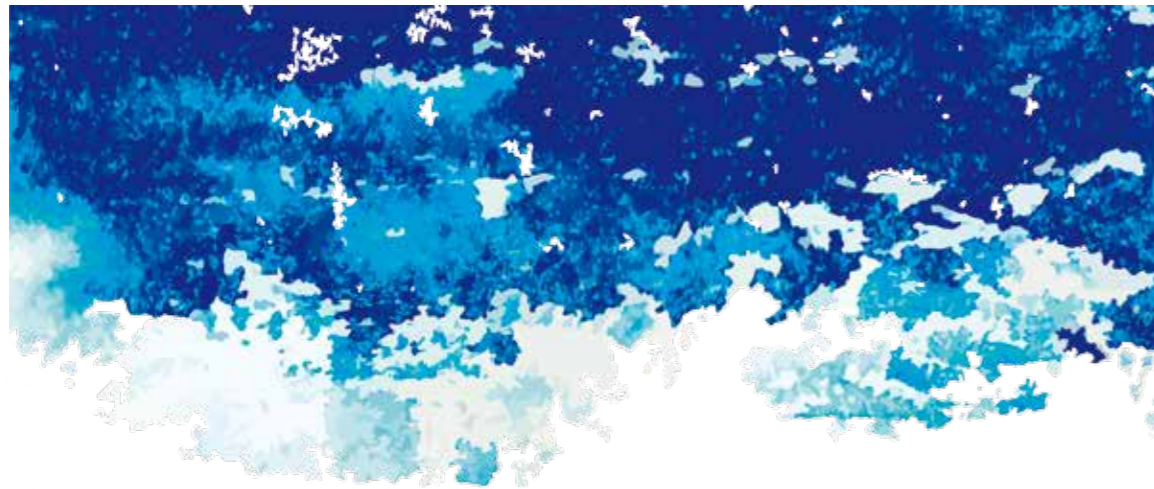

Vann 2

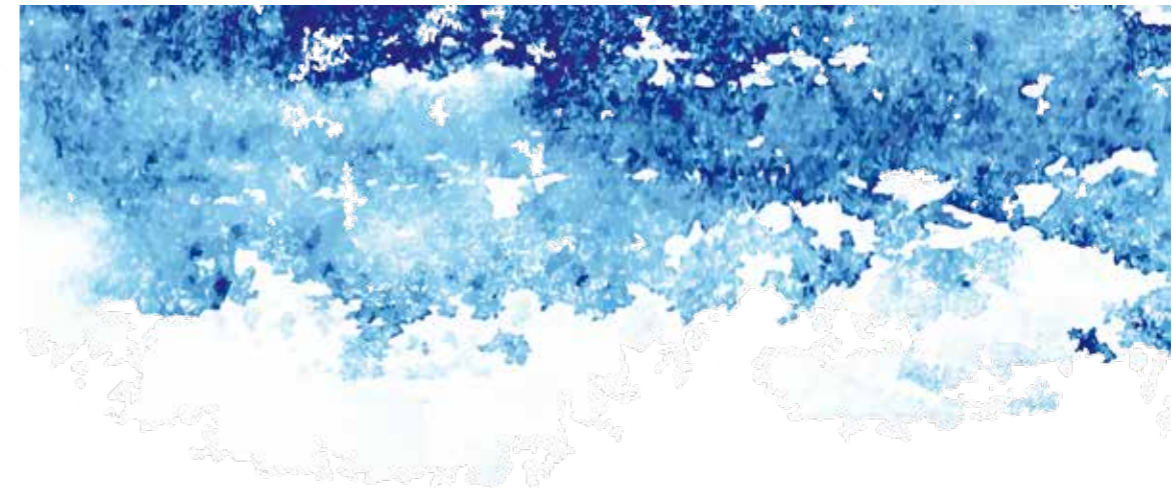

Vann 2

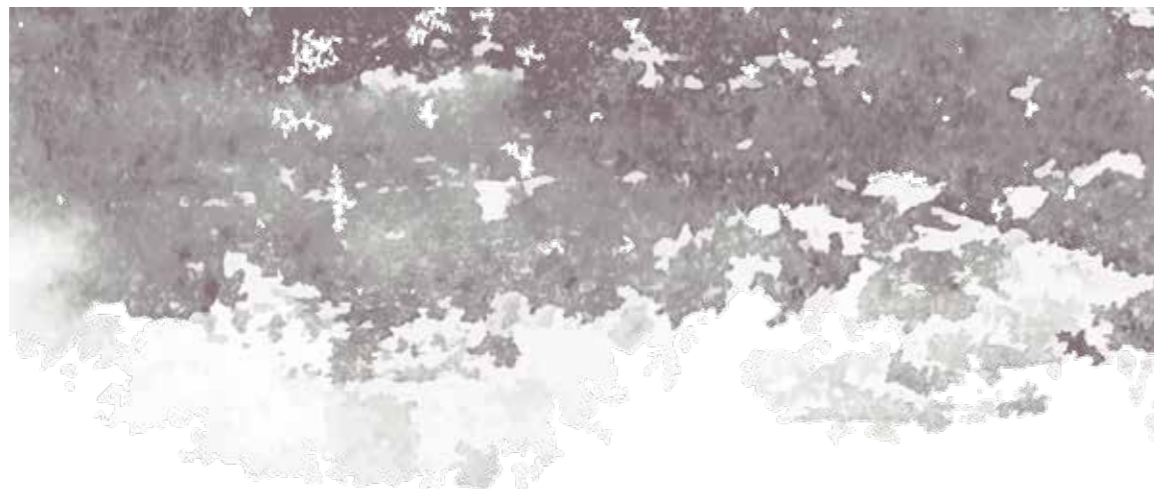

Rasterverdier av VANN

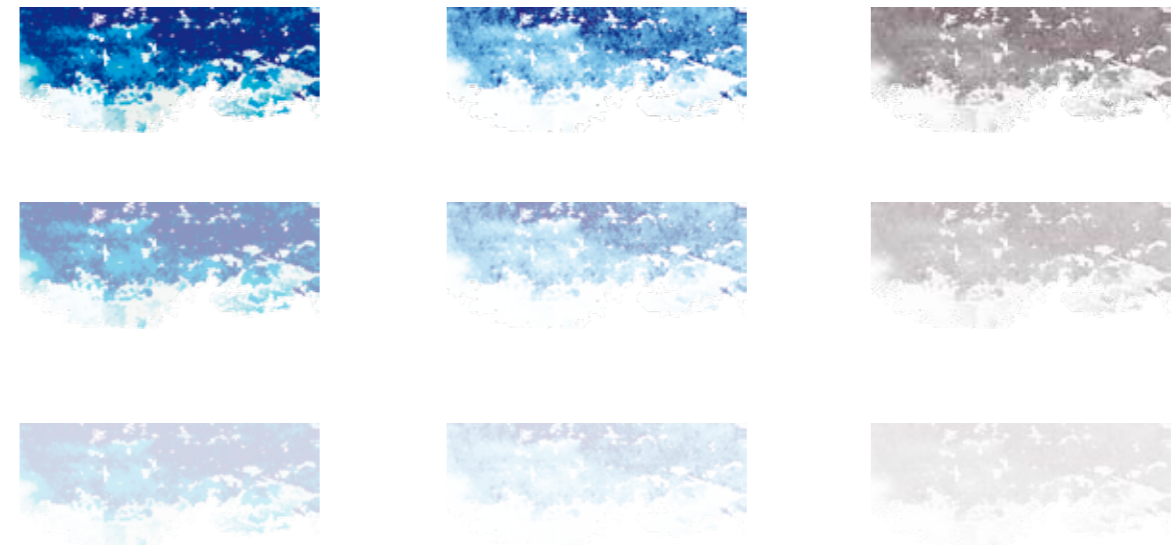

Bak i profilhåndboken er det gitt eksempler på bruk av elementene

Fonter Grafisk / Trykk

HEADING

heading

Duis autem vel eum iriure dolor in hendrerit in vulputate velit esse molestie consequat, vel illum dolore eu feugiat nulla facilisis at vero eros et accumsan et iusto odio dignissim qui blandit praesent luptatum zzril delenit augue.

Lorem ipsum dolor sit amet

Lorem ipsum dolor sit amet, consectetur adipiscing elit, sed diam nonummy nibh euismod tincidunt ut laoreet dolore magna aliquam erat volutpat. Ut wisi enim ad minim veniam, quis nostrud exerci tation ullamcorper suscipit lobortis nisl ut aliquip ex ea commodo consequat.

Lorem ipsum dolor sit amet

Duis autem vel eum iriure dolor in hendrerit in vulputate velit esse molestie consequat, vel illum dolore eu feugiat.

Lorem ipsum dolor sit amet, consectetur adipiscing elit, sed diam nonummy nibh euismod tincidunt ut laoreet dolore magna aliquam erat volutpat.

Bildetekst

Duis autem vel eum iriure dolor in hendrerit in vulputate velit esse molestie consequat.

Heading: Apex Sans BookT, mix: versaler/minuskler
 Ingress: Apex Sans MediumT
 Mellomtittel: Amasis MT Bold Versaler
 Brødtekst: Amasis MT Reg
 Bildetekst: Amasis MT Lig Italic
 Brødtekst/Spalter: Rette marger/linjeavsnitt

Fonter OFFICE-maler

Her kommer

en heading heading

Duis autem vel eum iriure dolor in hendrerit in vulputate velit esse molestie consequat, vel illum dolore eu feugiat nulla facilisis at vero eros et accumsan et iusto odio dignissim. Duis autem vel eum iriure dolor in hendrerit in vulputate velit esse molestie consequat. Duis autem vel eum iriure dolor in hendrerit in vulputate velit esse.

Lorem ipsum dolor sit amet

Lorem ipsum dolor sit amet, consectetur adipiscing elit, sed diam nonummy nibh euismod tincidunt ut laoreet dolore magna aliquam erat volutpat. Ut wisi enim ad minim veniam, quis nostrud exerci tation ullamcorper suscipit lobortis nisl ut aliquip ex ea commodo consequat.

Lorem ipsum dolor sit amet

Duis autem vel eum iriure dolor in hendrerit in vulputate velit esse molestie consequat, vel illum dolore eu feugiat nulla facilisis at vero eros et accumsan et iusto odio dignissim qui blandit praesent luptatum zzril delenit augue dui dolore te feugait nulla facilisi.

Lorem ipsum dolor sit amet, consectetur adipiscing elit, sed diam nonummy nibh euismod tincidunt ut laoreet dolore magna aliquam erat volutpat. Ut wisi enim ad minim veniam, quis nostrud exerci tation ullamcorper suscipit lobortis nisl ut aliquip ex ea commodo consequat.

Bildetekst

Duis autem vel eum iriure dolor in hendrerit in vulputate velit esse molestie consequat.

Heading: Arial Bold
 Ingress: Arial
 Mellomtittel: Times Bold Versaler
 Brødtekst: Times
 Bildetekst: Times Italic
 Brødtekst/Spalter: Rette marger/linjeavsnitt

Fonter WEB

HEADING

HEADING

Duis autem vel eum iriure dolor in hendrerit in vulputate velit esse molestie consequat, vel illum dolore eu feugiat nulla facilisis at vero eros et accumsan et iusto odio dignissim.

LOREM IPSUM DOLOR SIT AMET

Lorem ipsum dolor sit amet, consectetur adipiscing elit, sed diam nonummy nibh euismod tincidunt ut laoreet dolore magna aliquam erat volutpat. Ut wisi enim ad minim veniam, quis nostrud exerci tation ullamcorper suscipit lobortis nisl ut aliquip ex ea commodo consequat.

LOREM IPSUM DOLOR SIT AMET

Duis autem vel eum iriure dolor in hendrerit in vulputate velit esse molestie consequat, vel illum dolore eu feugiat nulla facilisis at vero eros et accumsan et iusto odio dignissim qui blandit praesent luptatum zzril delenit augue dui dolore te feugait nulla facilisi.

Lorem ipsum dolor sit amet, consectetur adipiscing elit, sed diam nonummy nibh euismod tincidunt ut laoreet dolore magna aliquam erat volutpat. Ut wisi enim ad minim veniam, quis nostrud exerci tation ullamcorper suscipit lobortis nisl ut aliquip ex ea commodo consequat.

Heading: Roboto Reg
 Uthevet tekst: Roboto Reg
 Mellomtittel: Roboto Reg Versaler
 Brødtekst: Roboto Reg
 SKRIFTSTRØRRELSER TILPASSES WEB

Arkitekt-illustrasjoner Vannkraftanlegg



Menneskene i Helgeland Kraft - Tett på menneskene og aktiviteten



Helgeland Kraft som sponsor - Tett på menneskene og aktiviteten - Idrett/kultur - unge og gamle







FIRMA
 Refr: Ola Normann
 xxxxxxxxxxxx
 xxxxxxxxxxxx

Dato
 Vår refr:

Her kommer en heading

Lorem ipsum dolor sit amet, consectetur adipiscing elit, sed diam nonummy nibh euismod tincidunt ut laoreet dolore magna aliquam erat volutpat. Ut wisi enim ad minim veniam, quis nostrud exerci tation ullamcorper suscipit lobortis nisl ut aliquip ex ea commodo consequat.

Duis autem vel eum iriure dolor in hendrerit in vulputate velit esse molestie consequat, vel illum dolore eu feugiat nulla facilisis at vero eros et accumsan et iusto odio dignissim qui blandit praesent luptatum zzril delenit augue duis dolore te feugait nulla facilisi. Lorem ipsum dolor sit amet, consectetur adipiscing elit, sed diam nonummy nibh euismod tincidunt ut laoreet dolore magna aliquam erat volutpat. Ut wisi enim ad minim veniam, quis nostrud exerci tation ullamcorper suscipit lobortis nisl ut aliquip ex ea commodo consequat.

LOREM IPSUM DOLOR SIT AMET

Duis autem vel eum iriure dolor in hendrerit in vulputate velit esse molestie consequat, vel illum dolore eu feugiat nulla facilisis at vero eros et accumsan et iusto odio dignissim qui blandit praesent luptatum zzril delenit augue duis dolore te feugait nulla facilisi. Nam liber tempor cum soluta nobis eleifend option congue nihil imperdiet doming id quod mazim placerat facer possim assum. Lorem ipsum dolor sit amet, consectetur adipiscing elit, sed diam nonummy nibh euismod tincidunt ut laoreet dolore magna aliquam erat volutpat. Ut wisi enim ad minim veniam, quis nostrud exerci tation ullamcorper suscipit lobortis nisl ut aliquip ex ea commodo consequat.

Med hilsen
 xxxxxxxx xxxxxxxxxxxx

Signatur

Helgeland Kraft AS, postboks 702, 8654 Mosjøen / Telefon: 75 10 00 00
 Org.nr. 844 011 342 MVA
 firmapost@helgelandkraft.no / www.helgelandkraft.no

Helgeland Kraft AS, postboks 702, 8654 Mosjøen / Telefon: 75 10 00 00
 Org.nr. 844 011 342 MVA
 firmapost@helgelandkraft.no / www.helgelandkraft.no

2. ark



FIRMA
 Refr: Ola Normann
 xxxxxxxxxxxx
 xxxxxxxxxxxx

Dato
 Vår refr:

Her kommer en heading

Lorem ipsum dolor sit amet, consectetur adipiscing elit, sed diam nonummy nibh euismod tincidunt ut laoreet dolore magna aliquam erat volutpat. Ut wisi enim ad minim veniam, quis nostrud exerci tation ullamcorper suscipit lobortis nisl ut aliquip ex ea commodo consequat.

Duis autem vel eum iriure dolor in hendrerit in vulputate velit esse molestie consequat, vel illum dolore eu feugiat nulla facilisis at vero eros et accumsan et iusto odio dignissim qui blandit praesent luptatum zzril delenit augue duis dolore te feugait nulla facilisi. Lorem ipsum dolor sit amet, consectetur adipiscing elit, sed diam nonummy nibh euismod tincidunt ut laoreet dolore magna aliquam erat volutpat. Ut wisi enim ad minim veniam, quis nostrud exerci tation ullamcorper suscipit lobortis nisl ut aliquip ex ea commodo consequat.

LOREM IPSUM DOLOR SIT AMET

Duis autem vel eum iriure dolor in hendrerit in vulputate velit esse molestie consequat, vel illum dolore eu feugiat nulla facilisis at vero eros et accumsan et iusto odio dignissim qui blandit praesent luptatum zzril delenit augue duis dolore te feugait nulla facilisi. Nam liber tempor cum soluta nobis eleifend option congue nihil imperdiet doming id quod mazim placerat facer possim assum. Lorem ipsum dolor sit amet, consectetur adipiscing elit, sed diam nonummy nibh euismod tincidunt ut laoreet dolore magna aliquam erat volutpat. Ut wisi enim ad minim veniam, quis nostrud exerci tation ullamcorper suscipit lobortis nisl ut aliquip ex ea commodo consequat.

Med hilsen
 xxxxxxxx xxxxxxxxxxxx

Signatur

Helgeland Kraft AS, postboks 702, 8654 Mosjøen / Telefon: 75 10 00 00
 Org.nr. 844 011 342 MVA
 firmapost@helgelandkraft.no / www.helgelandkraft.no

Helgeland Kraft AS, postboks 702, 8654 Mosjøen / Telefon: 75 10 00 00
 Org.nr. 844 011 342 MVA
 firmapost@helgelandkraft.no / www.helgelandkraft.no



FIRMA
 Refr: Ola Normann
 xxxxxxxx
 xxxxxxxxxxxx

Dato
 Vår refr:

Her kommer en heading

Lorem ipsum dolor sit amet, consectetur adipiscing elit, sed diam nonummy nibh euismod tincidunt ut laoreet dolore magna aliquam erat volutpat. Ut wisi enim ad minim veniam, quis nostrud exerci tation ullamcorper suscipit lobortis nisl ut aliquip ex ea commodo consequat.

Duis autem vel eum iriure dolor in hendrerit in vulputate velit esse molestie consequat, vel illum dolore eu feugiat nulla facilisis at vero eros et accumsan et iusto odio dignissim qui blandit praesent luptatum zzril delenit augue duis dolore te feugait nulla facilisi. Lorem ipsum dolor sit amet, consectetur adipiscing elit, sed diam nonummy nibh euismod tincidunt ut laoreet dolore magna aliquam erat volutpat. Ut wisi enim ad minim veniam, quis nostrud exerci tation ullamcorper suscipit lobortis nisl ut aliquip ex ea commodo consequat.

LOREM IPSUM DOLOR SIT AMET

Duis autem vel eum iriure dolor in hendrerit in vulputate velit esse molestie consequat, vel illum dolore eu feugiat nulla facilisis at vero eros et accumsan et iusto odio dignissim qui blandit praesent luptatum zzril delenit augue duis dolore te feugait nulla facilisi. Nam liber tempor cum soluta nobis eleifend option congue nihil imperdiet doming id quod mazim placerat facer possim assum. Lorem ipsum dolor sit amet, consectetur adipiscing elit, sed diam nonummy nibh euismod tincidunt ut laoreet dolore magna aliquam erat volutpat. Ut wisi enim ad minim veniam, quis nostrud exerci tation ullamcorper suscipit lobortis nisl ut aliquip ex commodo consequat.

Med hilsen
 xxxxxxxx xxxxxxxxxxxx

Signatur



HK NETT

Helgeland Kraft AS, postboks 702, 8654 Mosjøen / Telefon: 75 10 00 00 / Faks 75 10 00 01
 Org.nr. 844 011 342 MVA / Bankgiro 4530 06 00380
 kunde@hk-nett.no / www.hk-nett.no



FIRMA
 Refr: Ola Normann
 xxxxxxxx
 xxxxxxxxxxxx

Dato
 Vår refr:

Her kommer en heading

Lorem ipsum dolor sit amet, consectetur adipiscing elit, sed diam nonummy nibh euismod tincidunt ut laoreet dolore magna aliquam erat volutpat. Ut wisi enim ad minim veniam, quis nostrud exerci tation ullamcorper suscipit lobortis nisl ut aliquip ex ea commodo consequat.

Duis autem vel eum iriure dolor in hendrerit in vulputate velit esse molestie consequat, vel illum dolore eu feugiat nulla facilisis at vero eros et accumsan et iusto odio dignissim qui blandit praesent luptatum zzril delenit augue duis dolore te feugait nulla facilisi. Lorem ipsum dolor sit amet, consectetur adipiscing elit, sed diam nonummy nibh euismod tincidunt ut laoreet dolore magna aliquam erat volutpat. Ut wisi enim ad minim veniam, quis nostrud exerci tation ullamcorper suscipit lobortis nisl ut aliquip ex ea commodo consequat.

LOREM IPSUM DOLOR SIT AMET

Duis autem vel eum iriure dolor in hendrerit in vulputate velit esse molestie consequat, vel illum dolore eu feugiat nulla facilisis at vero eros et accumsan et iusto odio dignissim qui blandit praesent luptatum zzril delenit augue duis dolore te feugait nulla facilisi. Nam liber tempor cum soluta nobis eleifend option congue nihil imperdiet doming id quod mazim placerat facer possim assum. Lorem ipsum dolor sit amet, consectetur adipiscing elit, sed diam nonummy nibh euismod tincidunt ut laoreet dolore magna aliquam erat volutpat. Ut wisi enim ad minim veniam, quis nostrud exerci tation ullamcorper suscipit lobortis nisl ut aliquip ex commodo consequat.

Med hilsen
 xxxxxxxx xxxxxxxxxxxx

Signatur



HK STRØM

Helgeland Kraft AS, postboks 702, 8654 Mosjøen / Kundesenteret tlf: 75 10 00 33
 Org.nr. 844 011 342 MVA
 kundesenteret@helgelandkraft.no / www.helgelandkraft.no

Dato
 Vår refr:

d tincidunt ut laoreet
 ion ullamcorper sus-

Duis autem vel eum iriure dolor in hendrerit in vulputate velit esse molestie consequat, vel illum dolore eu feugiat nulla facilisis at vero eros et accumsan et iusto odio dignissim qui blandit praesent luptatum zzril delenit augue duis dolore te feugait nulla facilisi. Lorem ipsum dolor sit amet, consectetur adipiscing elit, sed diam nonummy nibh euismod tincidunt ut laoreet dolore magna aliquam erat volutpat. Ut wisi enim ad minim veniam, quis nostrud exerci tation ullamcorper suscipit lobortis nisl ut aliquip ex ea commodo consequat.

LOREM IPSUM DOLOR SIT AMET

Duis autem vel eum iriure dolor in hendrerit in vulputate velit esse molestie consequat, vel illum dolore eu feugiat nulla facilisis at vero eros et accumsan et iusto odio dignissim qui blandit praesent luptatum zzril delenit augue duis dolore te feugait nulla facilisi. Nam liber tempor cum soluta nobis eleifend option congue nihil imperdiet doming id quod mazim placerat facer possim assum. Lorem ipsum dolor sit amet, consectetur adipiscing elit, sed diam nonummy nibh euismod tincidunt ut laoreet dolore magna aliquam erat volutpat. Ut wisi enim ad minim veniam, quis nostrud exerci tation ullamcorper suscipit lobortis nisl ut aliquip ex commodo consequat.

Med hilsen
 xxxxxxxx xxxxxxxxxxxx

Signatur

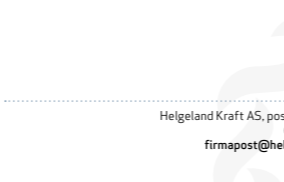

HK VANNKRAFT

Helgeland Kraft AS, postboks 702, 8654 Mosjøen / Telefon: 75 10 00 00
 Org.nr. 844 011 342 MVA
 firmapost@helgelandkraft.no / www.helgelandkraft.no



FIRMA
 Refr: Ola Normann
 xxxxxxxx
 xxxxxxxxxxxx

Dato
 Vår refr:

Her kommer en heading

Lorem ipsum dolor sit amet, consectetur adipiscing elit, sed diam nonummy nibh euismod tincidunt ut laoreet dolore magna aliquam erat volutpat. Ut wisi enim ad minim veniam, quis nostrud exerci tation ullamcorper suscipit lobortis nisl ut aliquip ex ea commodo consequat.

Duis autem vel eum iriure dolor in hendrerit in vulputate velit esse molestie consequat, vel illum dolore eu feugiat nulla facilisis at vero eros et accumsan et iusto odio dignissim qui blandit praesent luptatum zzril delenit augue duis dolore te feugait nulla facilisi. Lorem ipsum dolor sit amet, consectetur adipiscing elit, sed diam nonummy nibh euismod tincidunt ut laoreet dolore magna aliquam erat volutpat. Ut wisi enim ad minim veniam, quis nostrud exerci tation ullamcorper suscipit lobortis nisl ut aliquip ex ea commodo consequat.

LOREM IPSUM DOLOR SIT AMET

Duis autem vel eum iriure dolor in hendrerit in vulputate velit esse molestie consequat, vel illum dolore eu feugiat nulla facilisis at vero eros et accumsan et iusto odio dignissim qui blandit praesent luptatum zzril delenit augue duis dolore te feugait nulla facilisi. Nam liber tempor cum soluta nobis eleifend option congue nihil imperdiet doming id quod mazim placerat facer possim assum. Lorem ipsum dolor sit amet, consectetur adipiscing elit, sed diam nonummy nibh euismod tincidunt ut laoreet dolore magna aliquam erat volutpat. Ut wisi enim ad minim veniam, quis nostrud exerci tation ullamcorper suscipit lobortis nisl ut aliquip ex commodo consequat.

Med hilsen
 xxxxxxxx xxxxxxxxxxxx

Signatur



HK ENTREPRENØR

Helgeland Kraft AS, postboks 702, 8654 Mosjøen / Telefon: 75 10 00 00
 Org.nr. 844 011 342 MVA
 firmapost@helgelandkraft.no / www.helgelandkraft.no



Visittkort-mal 1 med ett telefonnummer



Visittkort-mal 2 med to telefonnummer



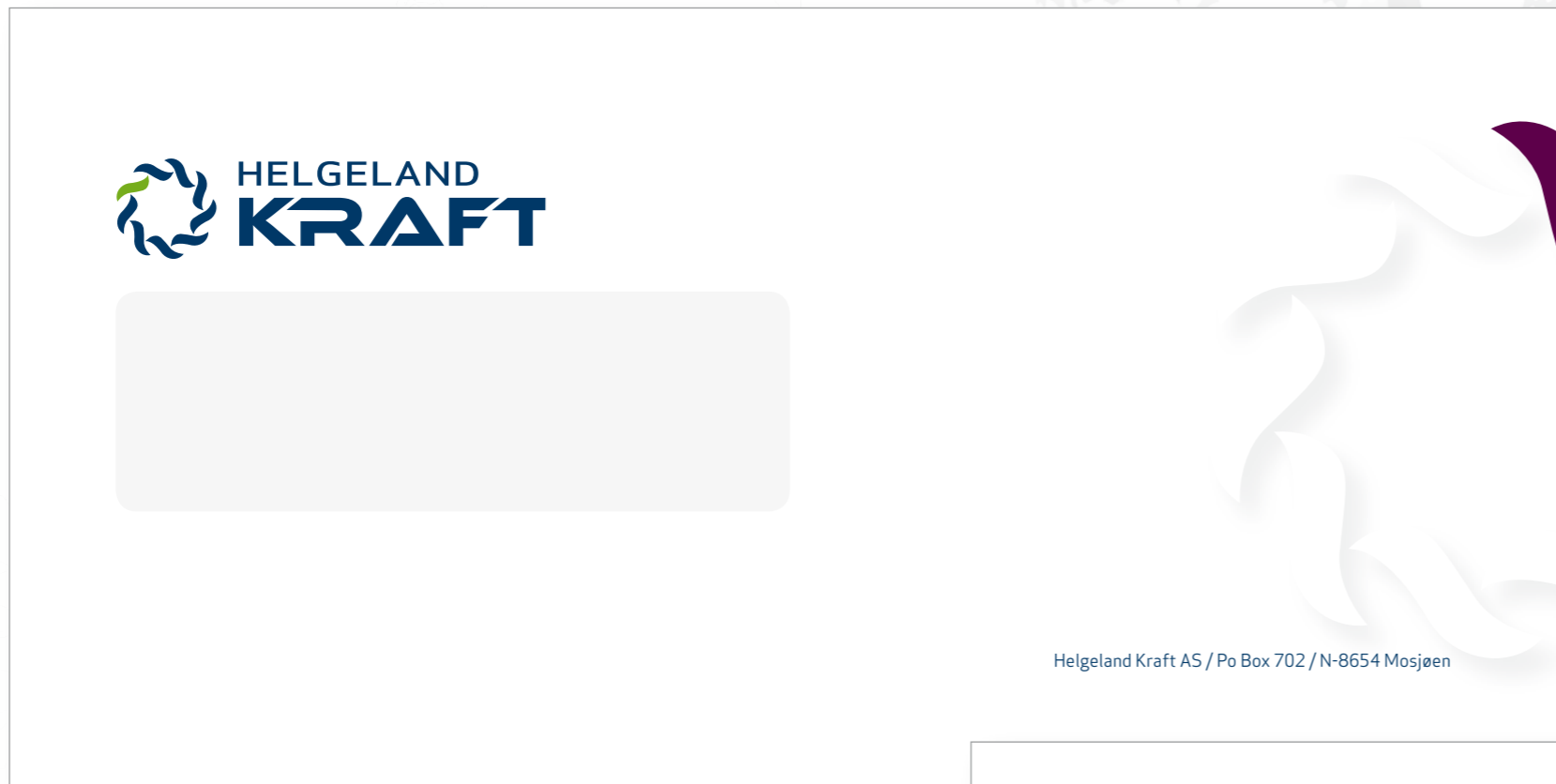

E65 med vindu



E65 uten vindu

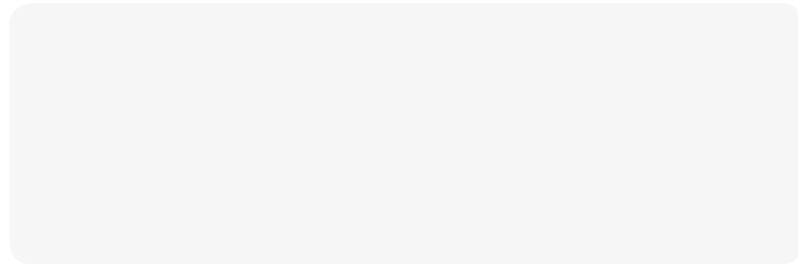

C5 med vindu



Helgeland Kraft AS / Po Box 702 / N-8654 Mosjøen

C5 uten vindu



Helgeland Kraft AS / Po Box 702 / N-8654 Mosjøen



Her kommer en heading

Lorem ipsum dolor sit amet, consectetur adipiscing elit, sed diam nonummy nibh euismod tincidunt ut laoreet dolore magna aliquam erat volutpat. Ut wisi enim ad minim veniam, quis nostrud exerci tation ullamcorper suscipit lobortis nisl ut aliquip ex ea commodo consequat.

Duis autem vel eum iriure dolor in hendrerit in vulputate velit esse molestie consequat, vel illum dolore eu feugiat nulla facilisis at vero eros et accumsan et iusto odio dignissim qui blandit praesent luptatum zzril delenit augue duis dolore te feugait nulla facilisi. Lorem ipsum dolor sit amet, consectetur adipiscing elit, sed diam nonummy nibh euismod tincidunt ut laoreet dolore magna aliquam erat volutpat. Ut wisi enim ad minim veniam, quis nostrud exerci tation ullamcorper suscipit lobortis nisl ut aliquip ex ea commodo consequat.

LOREM IPSUM DOLOR SIT AMET

Duis autem vel eum iriure dolor in hendrerit in vulputate velit esse molestie consequat, vel illum dolore eu feugiat nulla facilisis at vero eros et accumsan et iusto odio dignissim qui blandit praesent luptatum zzril delenit augue duis dolore te feugait nulla facilisi. Nam liber tempor cum soluta nobis eleifend option congue nihil imperdiet doming id quod mazim placerat facer possim assum. Lorem ipsum dolor sit amet, consectetur adipiscing elit, sed diam nonummy nibh euismod tincidunt ut laoreet dolore magna aliquam erat volutpat. Ut wisi enim ad minim veniam, quis nostrud exerci tation ullamcorper suscipit lobortis nisl ut aliquip ex ea commodo consequat.

Duis autem vel eum iriure dolor in hendrerit in vulputate velit esse molestie consequat, vel illum dolore eu feugiat nulla facilisis at vero eros et accumsan et iusto odio dignissim qui blandit praesent luptatum zzril delenit augue duis dolore te feugait nulla facilisi. Lorem ipsum dolor sit amet, consectetur adipiscing elit, sed diam nonummy nibh euismod tincidunt ut laoreet dolore magna aliquam erat volutpat. Ut wisi enim ad minim veniam, quis nostrud exerci tation ullamcorper suscipit lobortis nisl ut aliquip ex ea commodo consequat.

LOREM IPSUM DOLOR SIT AMET

Duis autem vel eum iriure dolor in hendrerit in vulputate velit esse molestie consequat, vel illum dolore eu feugiat nulla facilisis at vero eros et accumsan et iusto odio dignissim qui blandit praesent luptatum zzril delenit augue duis dolore te feugait nulla facilisi. Nam liber tempor cum soluta nobis eleifend option congue nihil imperdiet doming id quod mazim placerat facer possim assum. Lorem ipsum dolor sit amet, consectetur adipiscing elit, sed diam nonummy nibh euismod tincidunt ut laoreet dolore magna aliquam erat volutpat. Ut wisi enim ad minim veniam, quis nostrud exerci tation ullamcorper suscipit lobortis nisl ut aliquip ex ea commodo consequat.

Duis autem vel eum iriure dolor in hendrerit in vulputate velit esse molestie consequat, vel illum dolore eu feugiat nulla facilisis at vero eros et accumsan et iusto odio dignissim qui blandit praesent luptatum zzril delenit augue duis dolore te feugait nulla facilisi. Lorem ipsum dolor sit amet, consectetur adipiscing elit, sed diam nonummy nibh euismod tincidunt ut laoreet dolore magna aliquam erat volutpat. Ut wisi enim ad minim veniam, quis nostrud exerci tation ullamcorper suscipit lobortis nisl ut aliquip ex ea commodo consequat.

LOREM IPSUM DOLOR SIT AMET

Duis autem vel eum iriure dolor in hendrerit in vulputate velit esse molestie consequat, vel illum dolore eu feugiat nulla facilisis at vero eros et accumsan et iusto odio dignissim qui blandit praesent luptatum zzril delenit augue duis dolore te feugait nulla facilisi. Nam liber tempor cum soluta nobis eleifend option congue nihil imperdiet doming id quod mazim placerat facer possim assum. Lorem ipsum dolor sit amet.

Helgeland Kraft AS

Signatur
Ola Nordmann

Sentraltbord tlf: 75 10 00 00 / Kundesenteret tlf: 75 10 00 33 / kundesenteret@helgelandkraft.no
Postadresse: Boks 702, 8654 Mosjøen / www.helgelandkraft.no



Evt. forside til pressemelding



PRESSEMELDING

HelgelandsKraft bytter navn

HelgelandsKraft får fra 1. juli nytt navn og ny profil.

Mens det nye navnet tas offisielt i bruk fra 1. juli, begynner profilen med den nye logoen å fases gradvis inn allerede nå. Spent på hva regionens kraftselskap skal hete?

VIL MARKERE SEG – Navnet er Helgeland Kraft
 – Navnet HelgelandsKraft kunne i enkelte sammenhenger framstå som langt og vanskelig å lese, da spesielt på drakter hos lag og idrettsutøvere sponset av bedriften, sier markedsjef Arild Markussen.
 Den nye profilen og navnet Helgeland Kraft bidrar til å styrke posisjonen i markedet og i tillegg gjenspeile verdier som miljø, innovasjon, bærekraft og selskapets tilknytning til lokale tradisjoner.

MARKED I ENDRING
 – Kraftmarkedet og bedriften har endret seg siden den tidligere profilen ble utviklet. I tillegg har media og måten vi kommuniserer på også vært gjennom en betydelig endring bare de ti siste årene. I dag selger Helgeland Kraft en tredjedel av omsetningen til bedrifter utenfor Helgeland. I forhold til framtidig satsing mot det nasjonale privatmarkedet er det også viktig å framstå som en moderne, attraktiv og konkurransedyktig aktør, sier Markussen.

FOKUS PÅ KRAFT
 Vannhjulet fra den gamle profilen har blitt beholdt og gitt et moderne og mykere uttrykk. De blå fargene knyttes til tradisjon og kvalitet, men også til vann som er en miljøvennlig og fornybar energikilde. Det sterke engasjementet for miljø og bærekraft gjenspeiles i det spiregrønne bladet på vannhjulet, som i tillegg til miljø også er knyttet til nytenkning, innovasjon og utvikling.
 – Endringen av navnet til Helgeland Kraft og måten det framstår i den nye profilen, setter fokus på KRAFT og samtidig betydningen av KRAFT, sier Markussen.

GRADVIS UTBYTTING
 Utbygging av skilt og logoer rundt omkring vil gå som en gradvis prosess i løpet av en tidsperiode framover.
 – Vi har mange sponsorer, og dermed logoer på shortser og trøyer i lag og foreninger på Helgeland. Vi har også mange skilt rundt omkring. Disse kommer til å byttes ut etter hvert, sier Markussen.

Helgeland Kraft AS
 Arild Markussen, *markedsjef*
 Telefon 911 31 771
 arild.markussen@helgelandskraft.no

Helgeland Kraft AS / Postadresse: Boks 702, 8654 Mosjøen / www.helgelandskraft.no

Pressemelding uten logo, ved bruk av forside MED payoff



PRESSEMELDING

HelgelandsKraft bytter navn

HelgelandsKraft får fra 1. juli nytt navn og ny profil.

Mens det nye navnet tas offisielt i bruk fra 1. juli, begynner profilen med den nye logoen å fases gradvis inn allerede nå. Spent på hva regionens kraftselskap skal hete?

VIL MARKERE SEG – Navnet er Helgeland Kraft
 – Navnet HelgelandsKraft kunne i enkelte sammenhenger framstå som langt og vanskelig å lese, da spesielt på drakter hos lag og idrettsutøvere sponset av bedriften, sier markedsjef Arild Markussen.
 Den nye profilen og navnet Helgeland Kraft bidrar til å styrke posisjonen i markedet og i tillegg gjenspeile verdier som miljø, innovasjon, bærekraft og selskapets tilknytning til lokale tradisjoner.

MARKED I ENDRING
 – Kraftmarkedet og bedriften har endret seg siden den tidligere profilen ble utviklet. I tillegg har media og måten vi kommuniserer på også vært gjennom en betydelig endring bare de ti siste årene. I dag selger Helgeland Kraft en tredjedel av omsetningen til bedrifter utenfor Helgeland. I forhold til framtidig satsing mot det nasjonale privatmarkedet er det også viktig å framstå som en moderne, attraktiv og konkurransedyktig aktør, sier Markussen.

FOKUS PÅ KRAFT
 Vannhjulet fra den gamle profilen har blitt beholdt og gitt et moderne og mykere uttrykk. De blå fargene knyttes til tradisjon og kvalitet, men også til vann som er en miljøvennlig og fornybar energikilde. Det sterke engasjementet for miljø og bærekraft gjenspeiles i det spiregrønne bladet på vannhjulet, som i tillegg til miljø også er knyttet til nytenkning, innovasjon og utvikling.
 – Endringen av navnet til Helgeland Kraft og måten det framstår i den nye profilen, setter fokus på KRAFT og samtidig betydningen av KRAFT, sier Markussen.

GRADVIS UTBYTTING
 Utbygging av skilt og logoer rundt omkring vil gå som en gradvis prosess i løpet av en tidsperiode framover.
 – Vi har mange sponsorer, og dermed logoer på shortser og trøyer i lag og foreninger på Helgeland. Vi har også mange skilt rundt omkring. Disse kommer til å byttes ut etter hvert, sier Markussen.

Helgeland Kraft AS
 Arild Markussen, *markedsjef*
 Telefon 911 31 771
 arild.markussen@helgelandskraft.no

Helgeland Kraft AS / Postadresse: Boks 702, 8654 Mosjøen / www.helgelandskraft.no

Pressemelding med logo, uten bruk av forside med payoff

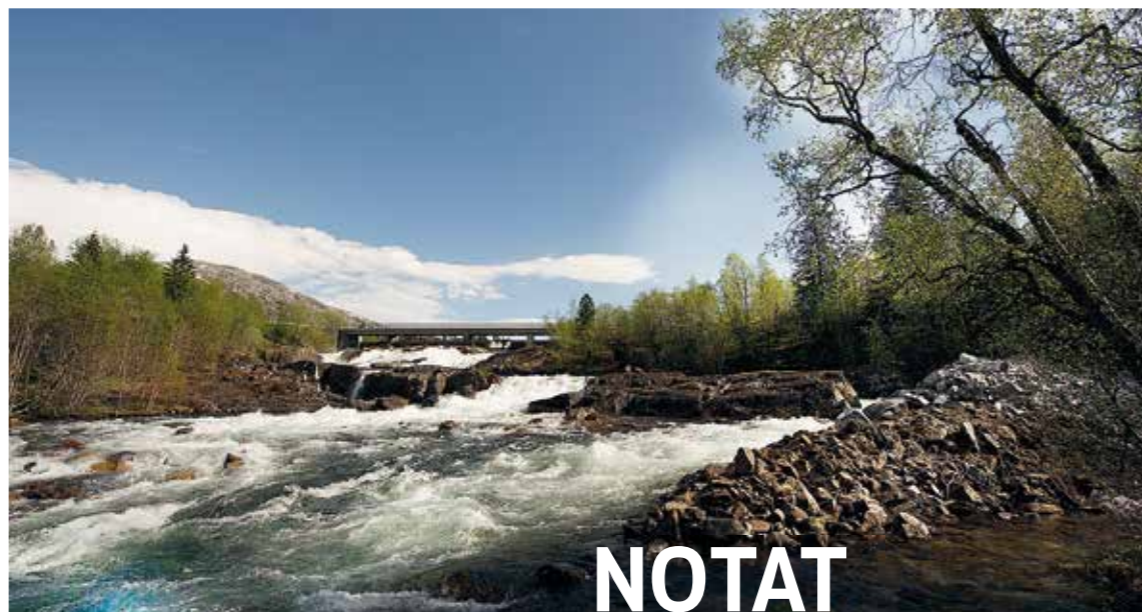

NOTAT

xx.xx.20xx

Tittel på notat kan
gå over to linjer



Her kommer en heading

Lorem ipsum dolor sit amet, consectetur adipiscing elit, sed diam nonummy nibh euismod tincidunt ut laoreet dolore magna aliquam erat volutpat. Ut wisi enim ad minim veniam, quis nostrud exerci tation ullamcorper suscipit lobortis nisl ut aliquip ex ea commodo consequat.

Duis autem vel eum iriure dolor in hendrerit in vulputate velit esse molestie consequat, vel illum dolore eu feugiat nulla facilisis at vero eros et accumsan et iusto odio dignissim qui blandit praesent luptatum zzril delenit augue duis dolore te feugait nulla facilisi. Lorem ipsum dolor sit amet, consectetur adipiscing elit, sed diam nonummy nibh euismod tincidunt ut laoreet dolore magna aliquam erat volutpat. Ut wisi enim ad minim veniam, quis nostrud exerci tation ullamcorper suscipit lobortis nisl ut aliquip ex ea commodo consequat.

LOREM IPSUM DOLOR SIT AMET

Duis autem vel eum iriure dolor in hendrerit in vulputate velit esse molestie consequat, vel illum dolore eu feugiat nulla facilisis at vero eros et accumsan et iusto odio dignissim qui blandit praesent luptatum zzril delenit augue duis dolore te feugait nulla facilisi. Nam liber tempor cum soluta nobis eleifend option congue nihil imperdiet doming id quod mazim placerat facer possim assum. Lorem ipsum dolor sit amet, consectetur adipiscing elit, sed diam nonummy nibh euismod tincidunt ut laoreet dolore magna aliquam erat volutpat. Ut wisi enim ad minim veniam, quis nostrud exerci tation ullamcorper suscipit lobortis nisl ut aliquip ex ea commodo consequat.

Duis autem vel eum iriure dolor in hendrerit in vulputate velit esse molestie consequat, vel illum dolore eu feugiat nulla facilisis at vero eros et accumsan et iusto odio dignissim qui blandit praesent luptatum zzril delenit augue duis dolore te feugait nulla facilisi. Lorem ipsum dolor sit amet, consectetur adipiscing elit, sed diam nonummy nibh euismod tincidunt ut laoreet dolore magna aliquam erat volutpat. Ut wisi enim ad minim veniam, quis nostrud exerci tation ullamcorper suscipit lobortis nisl ut aliquip ex ea commodo consequat.

LOREM IPSUM DOLOR SIT AMET

Duis autem vel eum iriure dolor in hendrerit in vulputate velit esse molestie consequat, vel illum dolore eu feugiat nulla facilisis at vero eros et accumsan et iusto odio dignissim qui blandit praesent luptatum zzril delenit augue duis dolore te feugait nulla facilisi. Nam liber tempor cum soluta nobis eleifend option congue nihil imperdiet doming id quod mazim placerat facer possim assum. Lorem ipsum dolor sit amet, consectetur adipiscing elit, sed diam nonummy nibh euismod tincidunt ut laoreet dolore magna aliquam erat volutpat. Ut wisi enim ad minim veniam, quis nostrud exerci tation ullamcorper suscipit lobortis nisl ut aliquip ex ea commodo consequat.

Duis autem vel eum iriure dolor in hendrerit in vulputate velit esse molestie consequat, vel illum dolore eu feugiat nulla facilisis at vero eros et accumsan et iusto odio dignissim qui blandit praesent luptatum zzril delenit augue duis dolore te feugait nulla facilisi. Lorem ipsum dolor sit amet, consectetur adipiscing elit, sed diam nonummy nibh euismod tincidunt ut laoreet dolore magna aliquam erat volutpat. Ut wisi enim ad minim veniam, quis nostrud exerci tation ullamcorper suscipit lobortis nisl ut aliquip ex ea commodo consequat.

LOREM IPSUM DOLOR SIT AMET

Duis autem vel eum iriure dolor in hendrerit in vulputate velit esse molestie consequat, vel illum dolore eu feugiat nulla facilisis at vero eros et accumsan et iusto odio dignissim qui blandit praesent luptatum zzril delenit augue duis dolore te feugait nulla facilisi. Nam liber tempor cum soluta nobis eleifend option congue nihil imperdiet doming id quod mazim placerat facer possim assum. Lorem ipsum dolor sit am.

Helgeland Kraft AS

Signatur
Ola Nordmann

Sentralbord tlf: 75 10 00 00 / Kundesenteret tlf: 75 10 00 33 / kundesenteret@helgelandkraft.no
Postadresse: Boks 702, 8654 Mosjøen / www.helgelandkraft.no



Juli
2014

INTERN INFO

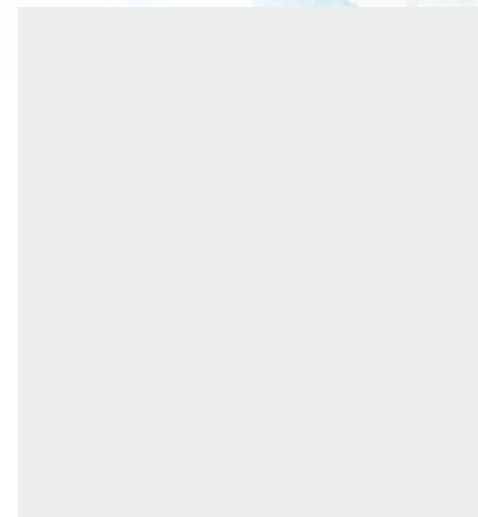

Lorem ipsum dolor sit amet, consectetur adipiscing elit.

Heading heading

Lorem ipsum dolor sit amet, consectetur adipiscing elit, sed diam nonummy nibh euismod tincidunt ut laoreet dolore magna aliquam erat volutpat. Ut wisi enim ad minim veniam, quis nostrud exerci tation ullamcorper suscipit lobortis nisl ut aliquip ex ea commodo consequat. Duis autem vel eum iriure dolor in hendrerit in vulputate velit esse molestie consequat, vel illum dolore eu feugiat nulla facilisis. Lorem ipsum dolor sit amet, consectetur adipiscing elit, sed diam nonummy nibh euismod tincidunt ut laoreet dolore magna aliquam erat volutpat. Ut wisi enim ad minim veniam, quis nostrud exerci tation.

Heading heading

Lorem ipsum dolor sit amet, consectetur adipiscing elit, sed diam nonummy nibh euismod tincidunt ut laoreet dolore magna aliquam erat volutpat. Ut wisi enim ad minim .

Lorem ipsum dolor sit amet, consectetur adipiscing elit.

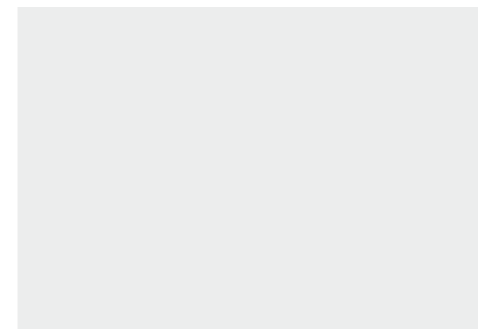

Heading heading

Lorem ipsum dolor sit amet, consectetur adipiscing elit, sed diam nonummy nibh euismod tincidunt ut laoreet dolore magna aliquam erat volutpat. Ut wisi enim ad minim veniam, quis nostrud exerci tation ullamcorper suscipit lobortis nisl ut aliquip ex ea commodo consequat. Duis autem vel eum iriure dolor in hendrerit in vulputate velit esse molestie consequat, vel illum dolore eu feugiat nulla facilisis. Lorem ipsum dolor sit amet, consectetur adipiscing elit, sed diam nonummy nibh euismod tincidunt ut laoreet dolore magna aliquam erat volutpat. Ut wisi enim ad minim veniam, quis nostrud exerci tation ullamcorper suscipit lobortis nisl ut aliquip ex ea commodo consequat.

Heading heading

Lorem ipsum dolor sit amet, consectetur adipiscing elit, sed diam nonummy nibh euismod tincidunt ut laoreet dolore magna aliquam erat volutpat. Ut wisi enim ad minim veniam, quis nostrud exerci tation ullamcorper suscipit lobortis nisl ut aliquip ex ea commodo consequat.

Heading heading

Lorem ipsum dolor sit amet, consectetur adipiscing elit, sed diam nonummy nibh euismod tincidunt ut laoreet dolore magna aliquam erat volutpat. Ut wisi enim ad minim veniam, quis nostrud exerci tation ullamcorper suscipit lobortis nisl ut aliquip ex ea commodo consequat. Duis autem vel eum iriure dolor in hendrerit in vulputate velit esse molestie consequat, vel illum dolore eu feugiat nulla facilisis. Lorem ipsum dolor sit amet, consectetur adipiscing elit, sed diam nonummy nibh euismod tincidunt ut laoreet dolore magna aliquam erat volutpat. Ut wisi enim ad minim veniam, quis nostrud exerci tation ullamcorper suscipit lobortis nisl ut aliquip ex ea commodo consequat.

Lorem ipsum dolor sit amet, consectetur adipiscing elit.

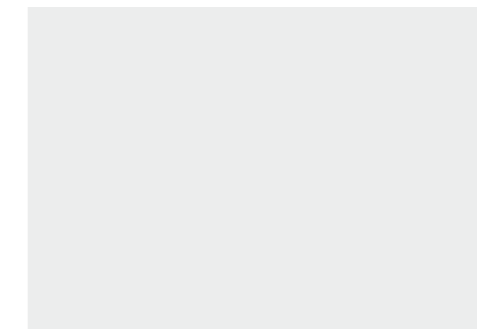



Navn Navnesen
Tittel

Helgeland Kraft AS
Postboks 702, 8654 Mosjøen
Tel: + 47 75 10 02 20 Mob: + 47 976 60 410

www.helgelandkraft.no



Navn Navnesen
Tittel

Helgeland Kraft AS **NETT**

Postboks 702, 8654 Mosjøen
Tel: + 47 75 10 02 20
Mob: + 47 976 60 410

www.helgelandkraft.no



Navn Navnesen
Tittel

Helgeland Kraft AS **STRØM**

Postboks 702, 8654 Mosjøen
Tel: + 47 75 10 02 20
Mob: + 47 976 60 410

www.helgelandkraft.no



Navn Navnesen
Tittel

Helgeland Kraft AS **VANNKRAFT**

Postboks 702, 8654 Mosjøen
Tel: + 47 75 10 02 20
Mob: + 47 976 60 410

www.helgelandkraft.no



Navn Navnesen
Tittel

Helgeland Kraft AS **ENTREPRENØR**

Postboks 702, 8654 Mosjøen
Tel: + 47 75 10 02 20
Mob: + 47 976 60 410

www.helgelandkraft.no



STRØM fra VERDENS VAKRESTE KYST

helgelandkraft.no
22.04.14 Project

Duis autem vel eum iriure dolor

- Lorem ipsum dolor sit

Duis autem vel eum iriure dolor in hendrerit in vulputate velit esse molestie consequat, vel illum dolore eu feugiat nulla facilisis. Lorem ipsum dolor sit amet, consectetur adipiscing elit, sed diam nonummy nibh euismod tincidunt ut laoreet dolore magna aliquam erat volutpat. Ut wisi enim ad minim veniam, quis nostrud exerci tation ullamcorper suscipit lobortis nisl ut aliquip ex ea commodo consequat.

helgelandkraft.no
22.04.14 Project

Prosjektene

Øvre Forsland vannkraftverk Tosbotn vannkraftverk

helgelandkraft.no
22.04.14 Project

Quis nostrud exerci tation ullamcorper suscipit

- Lorem ipsum dolor sit

Duis autem vel eum iriure dolor in hendrerit in vulputate velit esse molestie consequat, vel illum dolore eu feugiat nulla facilisis at vero eros et accumsan et iusto odio dignissim qui blandit praesent luptatum zzril delenit augue dui dolore te feugait nulla facilisi. Nam liber tempor cum soluta nobis

helgelandkraft.no
22.04.14 Project

Duis autem vel eum iriure dolor in hendrerit

Lorem ipsum dolor sit amet, consectetur adipiscing elit, sed diam nonummy nibh euismod tincidunt ut laoreet dolore magna aliquam erat volutpat. Ut wisi enim ad minim veniam, quis nostrud exerci tation ullamcorper suscipit lobortis nisl ut aliquip ex ea commodo consequat.

helgelandkraft.no
22.04.14 Project

Lorem ipsum dolor sit amet

- **Duis autem vel eum iriure dolor in hendrerit**
Vel illum dolore eu feugiat nulla facilisis at vero eros et accumsan et iusto odio dignissim dit praesent luptatum zzril delenit augue dui dolore te feugait nulla facilisi.
- **Duis autem vel eum iriure dolor in hendrerit in vulputate** Vel illum dolore eu feugiat nulla facilisis at vero eros et accumsan et iusto odio dignissim dit praesent luptatum zzril delenit augue dui dolore te feugait nulla facilisi.
- **Duis autem vel eum iriure dolor**
Vel illum dolore eu feugiat nulla facilisis at vero eros et accumsan et iusto odio dignissim dit praesent luptatum zzril delenit augue dui dolore te feugait nulla facilisi.

helgelandkraft.no
22.04.14 Project



Rollup med logo i topp



Rollup med logo i bunn

STILLING
LEDIG

Vi søker

PROSJEKTLEDER

til utbygging av Norges
vakreste vannkraftanlegg

Om prosjektet
Lorem ipsum dolor sit amet, consectetur adipiscing elit, sed diam nonummy nibh euismod tincidunt ut laoreet dolore magna aliquam erat volutpat. Ut wisi enim ad minim veniam, quis nostrud exerci tation ullamcorper suscipit lobortis nisl ut aliquip ex ea commodo consequat.

Kontaktinfo
Lorem ipsum dolor sit amet
Consectetur adipiscing elit
sed diam nonummy nibh

www.helgelandkraft.no



HELGELAND
KRAFT
Strøm fra verdens vakreste kyst

Eksempel helsides annonse stilling ledig: prosjektleder

STILLING
LEDIG

Vi søker

LOREMIPSUMDO

Ut wisi enim ad minim veniam
quis nostrud.

STRØM fra VERDENS VAKRESTE KYST

Om Helgeland Kraft AS
Lorem ipsum dolor sit amet, consectetur adipiscing elit, sed diam nonummy nibh euismod tincidunt ut laoreet dolore magna aliquam erat volutpat. Ut wisi enim ad minim veniam, quis nostrud exerci tation ullamcorper suscipit lobortis nisl ut aliquip ex ea commodo consequat.

Kontaktinfo
Lorem ipsum dolor sit amet
Consectetur adipiscing elit
sed diam nonummy nibh

www.helgelandkraft.no



HELGELAND
KRAFT

Eksempel helsides annonse stilling ledig: generell, ulike stillinger

STILLING LEDIG

Vi søker
PROSJEKTLEDER
 til utbygging av Norges vakreste vannkraftanlegg

Om prosjektet
 Lorem ipsum dolor sit amet, consectetur adipiscing elit, sed diam nonummy nibh euismod tincidunt ut laoreet dolore magna aliquam erat volutpat. Ut wisi enim ad minim veniam, quis nostrud exerci tation ullamcorper suscipit lobortis nisl ut aliquip ex ea commodo consequat.

Kontaktinfo
 Lorem ipsum dolor sit amet
 Consectetur adipiscing elit
 sed diam nonummy nibh

www.helgelandkraft.no



HELGELAND KRAFT
 Strøm fra verdens vakreste kyst

Eksempel halv-sides annonse stilling ledig: prosjektleder

STILLING LEDIG

Vi søker
LOREMIPSUR
 Ut wisi enim ad
 minim veniam quis
 nostrud.

Om stillingen. Duis autem vel eum iriure dolor in hendrerit in vulputate velit esse molestie consequat, vel illum dolore eu feugiat nulla facilisis at vero eros et accumsan et iusto odio dignissim qui blandit praesent luptatum zzril delenit augue.

Vi tilbyr
 Lorem ipsum dolor sit amet, consectetur adipiscing elit, sed diam nonummy nibh euismod tincidunt ut laoreet dolore magna aliquam erat volutpat

Kvalifikasjoner
 Lorem ipsum dolor sit amet, consectetur adipiscing elit, sed diam nonummy nibh euismod tincidunt ut laoreet dolore magna aliquam erat volutpat

Kontakt/Info
 Duis autem vel eum.
 Iriure dolor in hendrerit in vulputate.
 Velit esse molestie consequat.
 Vel illum dolore eu feugiat.

STROM fra VERDENS VAKRESTE KYST

Helgeland Kraft AS
 Lorem ipsum dolor sit amet, consectetur adipiscing elit, sed diam nonummy nibh euismod tincidunt ut laoreet dolore magna aliquam erat volutpat. Ut wisi enim ad minim veniam, quis nostrud exerci tation ullamcorper suscipit lobortis nisl ut aliquip ex ea commodo consequat. Lorem ipsum dolor sit amet, consectetur adipiscing elit, sed diam nonummy nibh euismod tincidunt ut laoreet dolore magna aliquam erat volutpat.



HELGELAND KRAFT

Eksempel kvart-sides annonse stilling ledig: generell



Caps: Trykk på den ene siden og foran på pull



Refleksvest til skolebarn:
Trykk av logo på venstre bryst og logosymbol øvre rygg



Sekk:
Øverst: Trykk av logo UTEN payoff høyt oppe ved lukking og payoff på front lomme. Web-adresse på siden
Nederst: Trykk av logo MED payoff oppe ved lukking. Web-adresse på siden



Hettegenser/fleecegenser: Trykk av logo på venstre bryst og payoff på rygg. Trykk av logosymbol på høyre arm.

T-skjorte: Trykk av logo på venstre bryst og payoff på rygg.



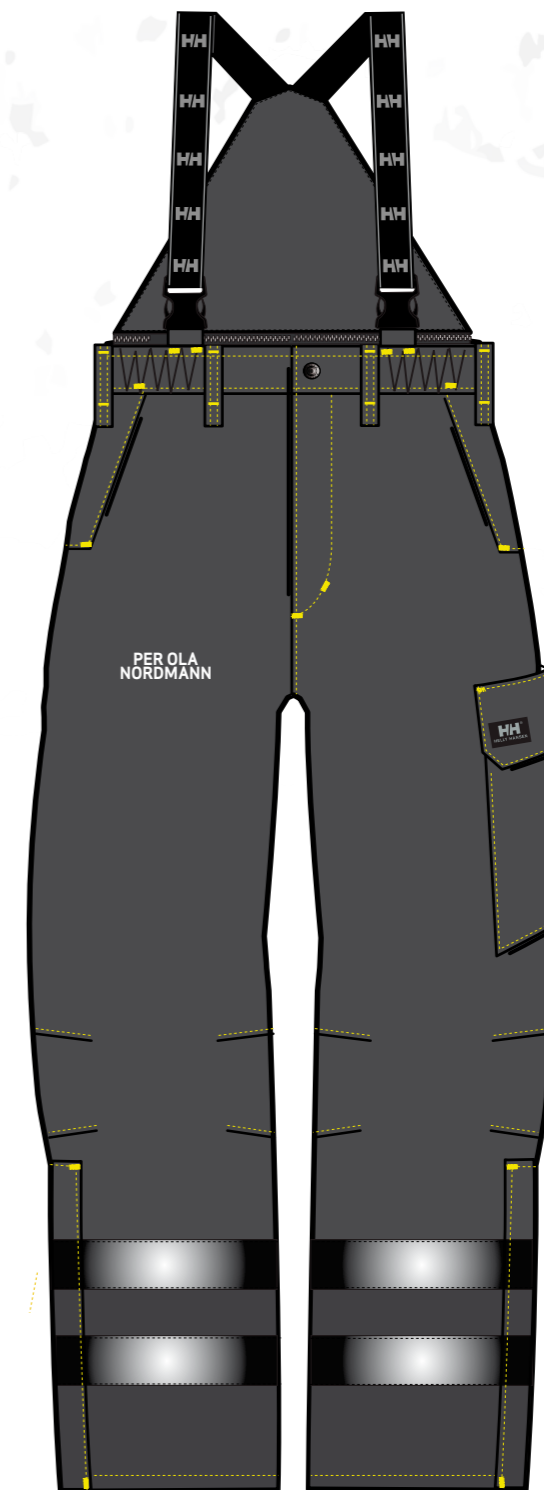

VW Transporter

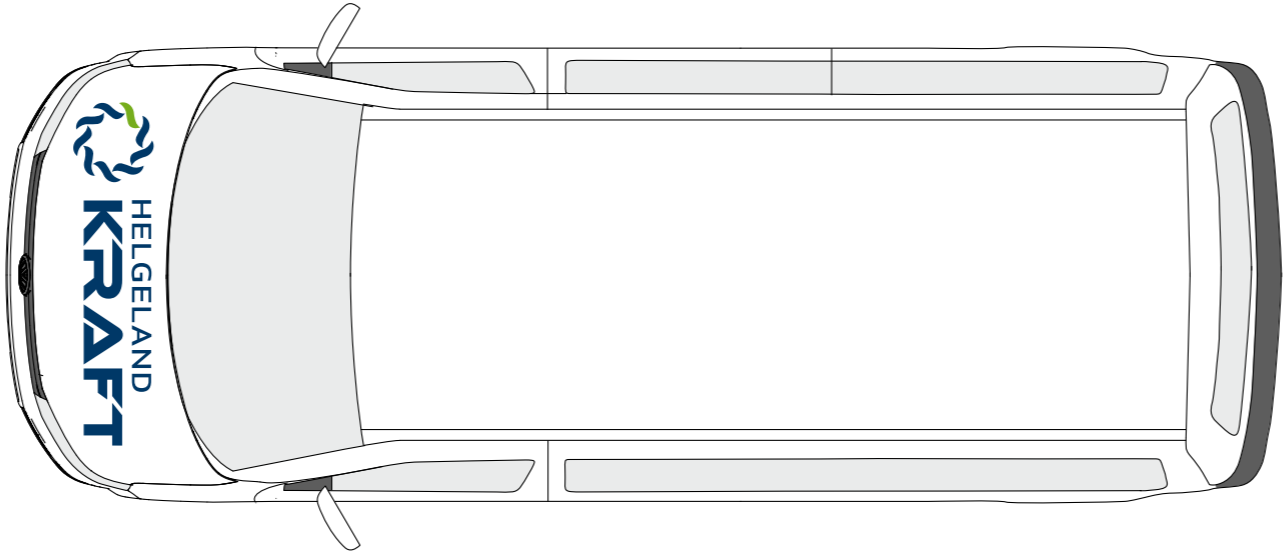
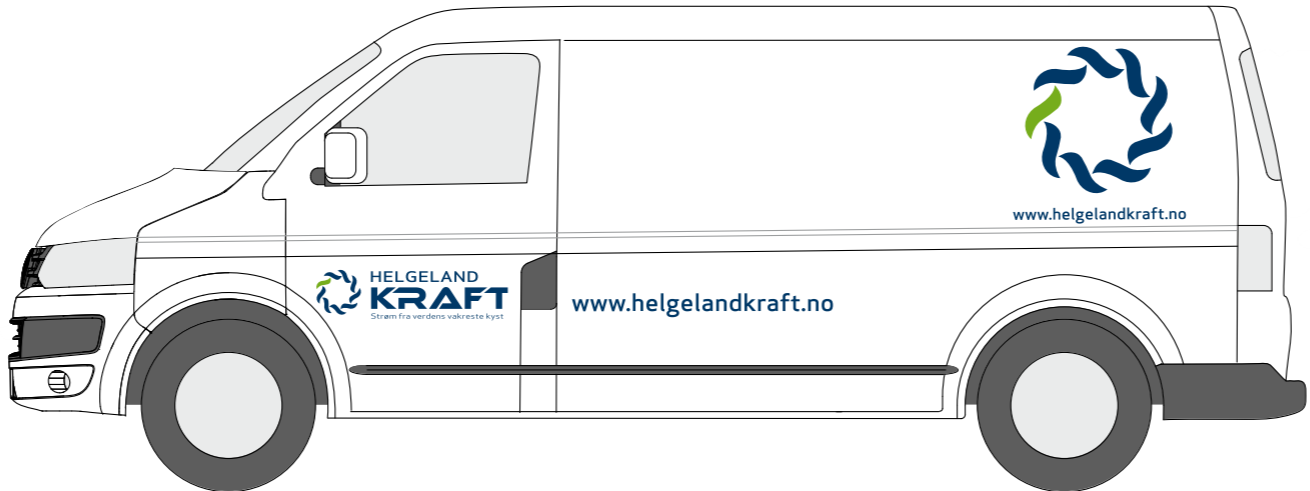
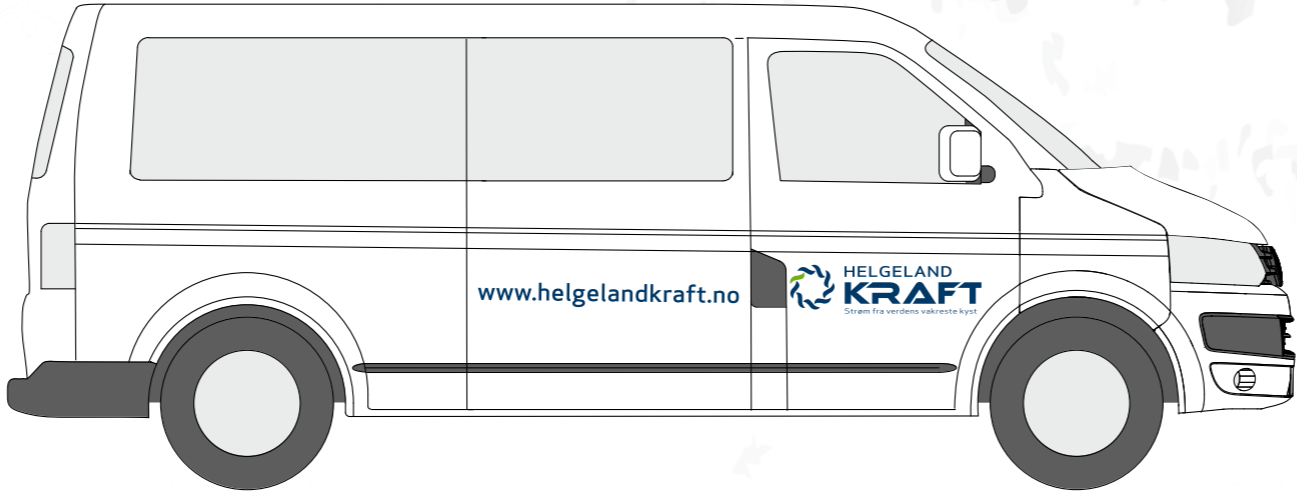

VW Caddy

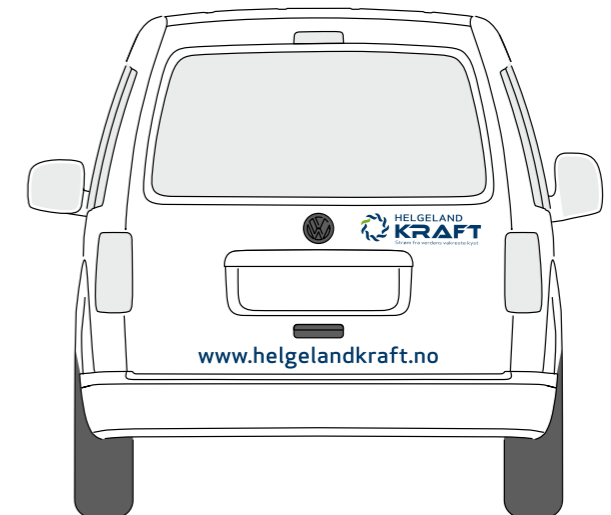
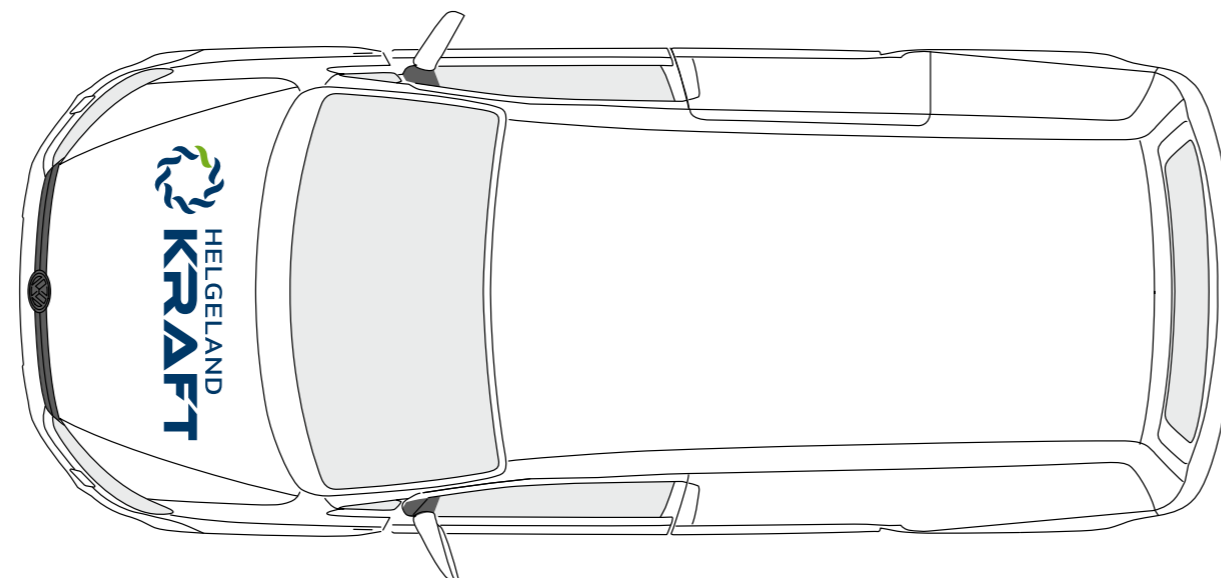
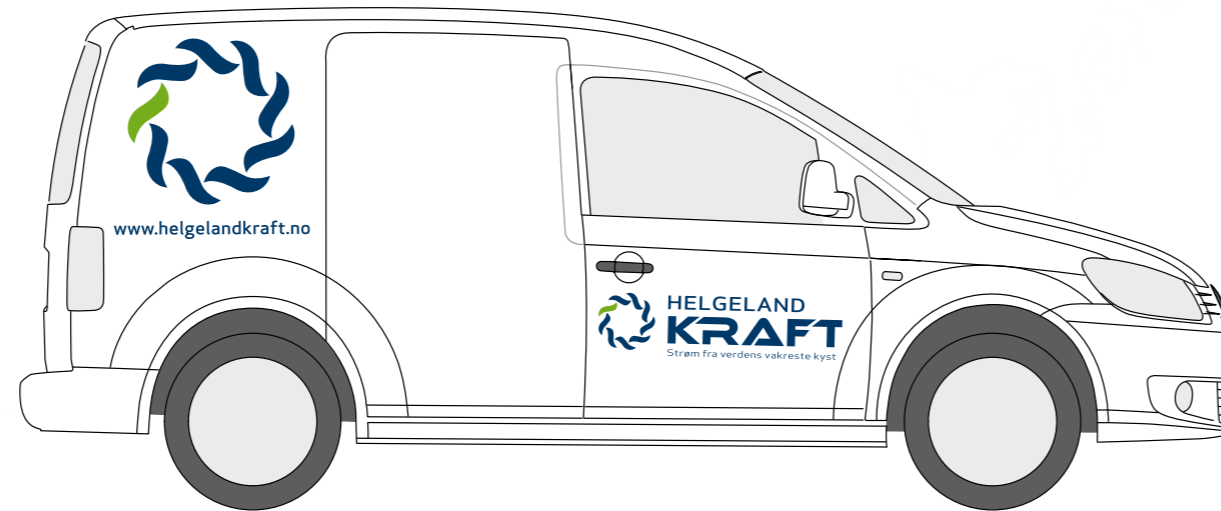

MB st.vogn

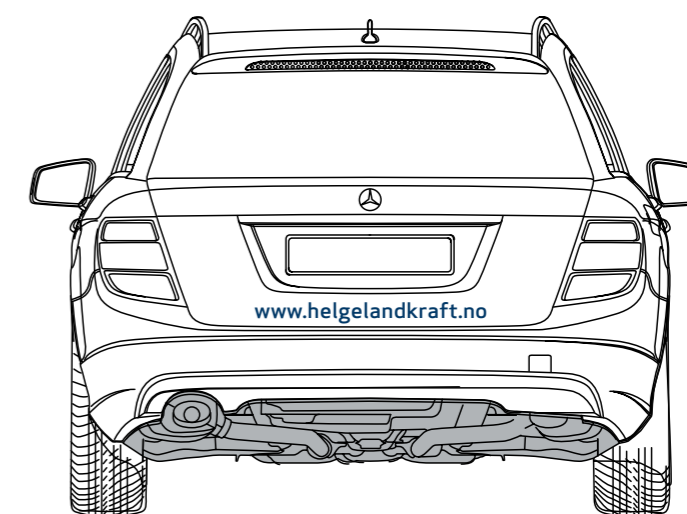
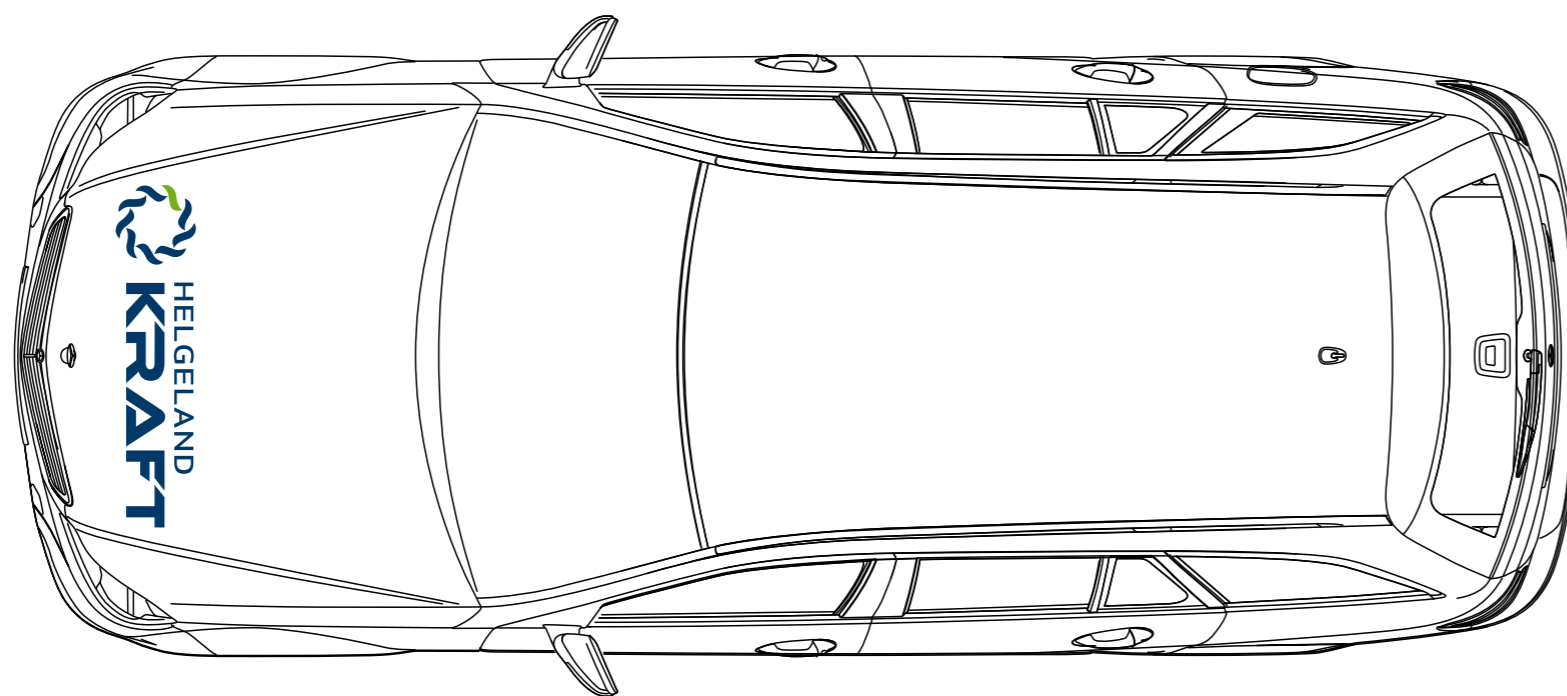
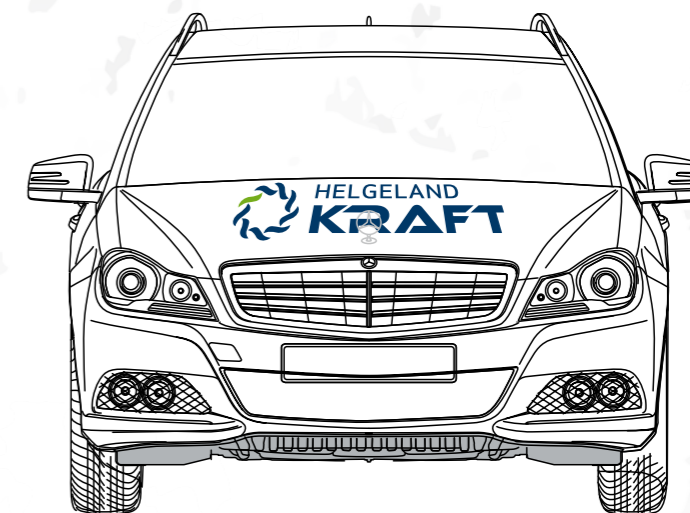

Transporter kasse

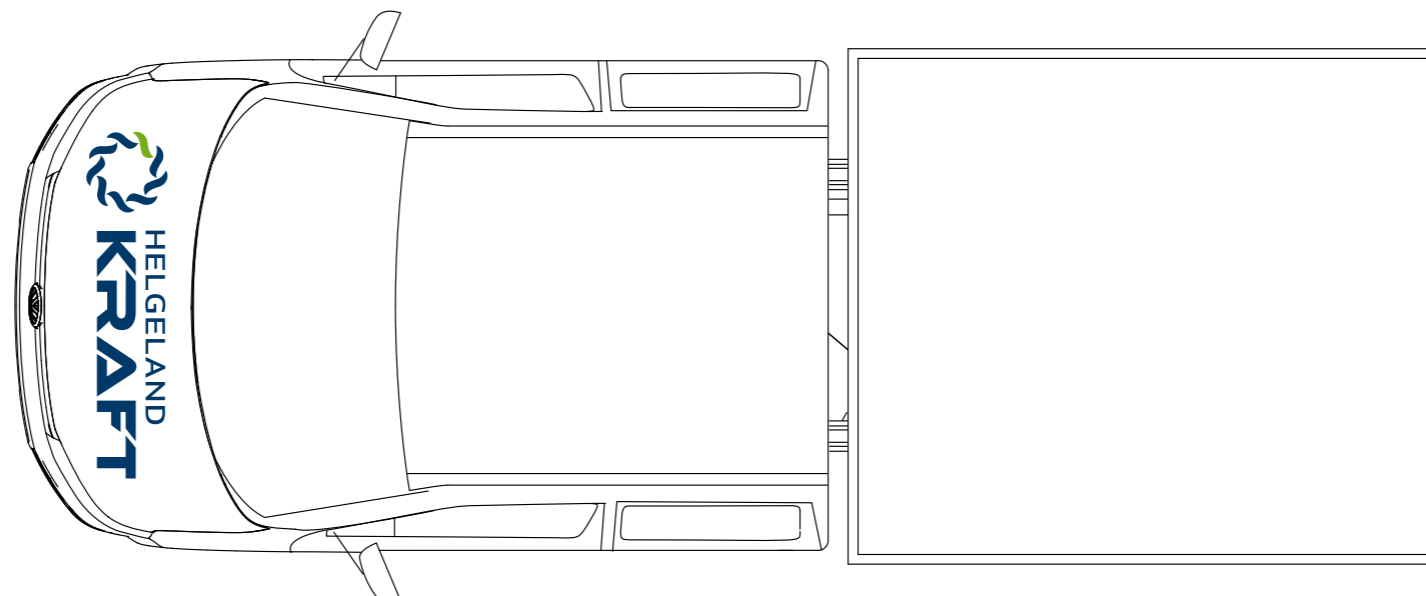
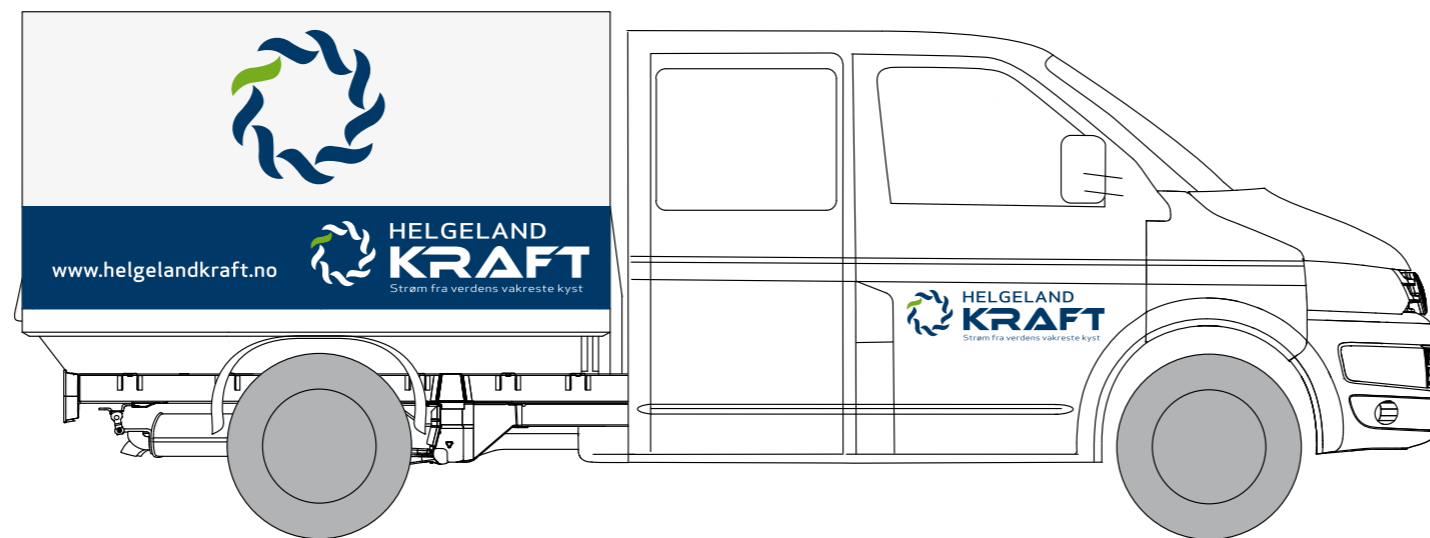
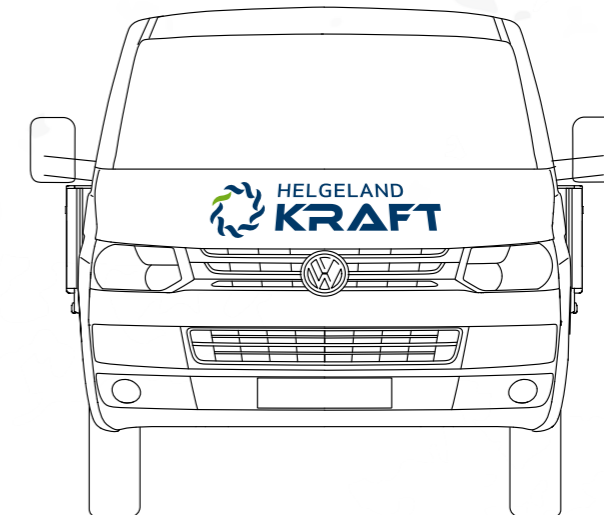
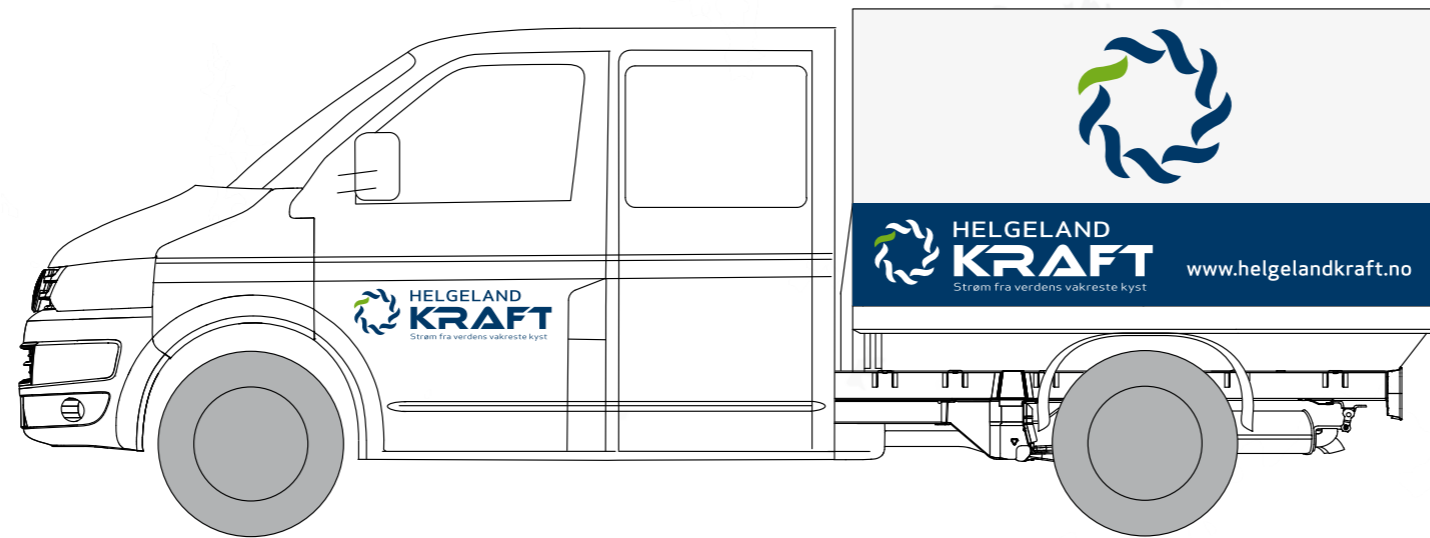





Skilt ved kontordør: Trykk på stålplate



Skilt ved kontordør: Trykk på plexiglass



Logotagger frilagt fra tekstilbakgrunn



NYHET
SPOTPRIS og
FASTPRIS
I SAMME
PRODUKT

**EN AV
NORGES
BILLIGSTE
STRØM-
AVTALER**

**FULL
KONTROLL**
på din
**STRØM-
PRIS**

superspot
BESTILL den
SMARTE
STRØMAVTALEN
på superspot.no
eller ring
75 10 00 33

superspot er et nytt strømprodukt der du enkelt kan bytte mellom spotpris og fastpris. Vi holder deg oppdatert med månedlige sms'er om din strømpris. Da blir det enklere for deg å velge når du vil bytte mellom spotpris og fastpris.

 **HELGELAND
KRAFT**
Strøm fra verdens vakreste kyst

 www.helgelandkraft.no | Kundesenter: 75 10 00 33 | kundesenteret@helgelandkraft.no 

Produktark: Produktarket skal speile produktets profil, men ha en klar avsender.

