



TEKNISK BESKRIVELSE
april 2013

Butikkutvikling / FDV
AS VINMONOPOLET

TEKNISK BESKRIVELSE

April 2013

0.1	ENDRINGSHISTORIE	4
1.	GENERELT	6
1.1	ADMINISTRASJON	6
1.2	TILLEGG	6
1.3	ØKONOMI	6
1.4	BESTILLINGSMYNDIGHET	7
1.5	TEGNINGER	7
1.6	OVERTAKELSE	7
1.7	MØTEREFERAT	7
1.8	PRINSIPPER FOR SKALLSIKRING	7
1.8.1	Fasade mot gate/vei	7
1.8.2	Fasade, mot fellesområde innen senter	8
2.	BYGNINGSMESSIGE BESKRIVELSER	8
2.1	GENERELT	8
2.2	VAREMOTTAK	8
2.3	VEGGER	10
2.3.1	Yttervegger	10
2.3.2	Innervegger	10
2.3.3	Glassfelt mot fellesareal	11
2.3.3.1	Aluminiumsprofiler for glassfelt	11
2.4	GULV	11
2.4.1	Gulvbelegg	11
2.5	TAK OG HIMLINGER	12
2.5.1	Tak	12
2.5.2	Himling	12
2.6	VINDUER OG DØRER	12
2.6.1	Vinduer	13
2.6.2	Vindfang	13
2.6.3	Dører	13
2.6.3.1	Butikkdør/kundeinngang	13
2.6.3.2	Personalinngang	13
2.6.3.3	Varemottaksdør	13
2.6.3.4	Innvendige dører	14
2.6.3.5	Dør mellom salgsareal og lager	14
2.6.3.6	Rømningsdør	14
2.7	LÅSESYSTEM	14
3.	GITTER	16
3.1	RULLEGITTER	16
3.2	FASTGITTER	16
3.2.1	Montering fastgitter	16
3.3	LÅSING	17
3.3.1	Hengelås	17
3.3.2	Nøkkelbryter	17
4.	SOSIALROM	17
4.1	SPISEROM	17
4.2	SANITÆRROM	18
4.2.2	Bøttekott	18
4.2.3	Såpe- og papirhåndkledispensere	18
5.	EL-INSTALLASJONER	19
5.1	41-GENERELLE EL-INSTALLASJONER	19
5.1.2	410-Generelt	19
5.1.3	411-Bæresystemer	19
5.1.4	412-Jording	19
5.1.6	422-Nettstasjoner	19
5.1.5	414-Branntetting	19

5.2	43-FORDELINGSANLEGG	19
5.2.1	Inntakssikring	19
5.2.2	431-Inntak- og stigeledninger	20
5.2.3	432-Hovedfordeling	20
5.2.4	434-Fordeling for drift (VVS).....	20
5.3	44-LYSANLEGG	20
5.3.1	4411-Kursopplegg for lys og stikk.....	20
5.3.1.1	<i>Bryter oppsett, plassering</i> :	21
5.3.1.2	<i>Lysbryterfunksjoner</i> :	21
5.3.1.3	<i>Stikkontakter</i> :	21
5.3.2	4412 Kursopplegg for nødlysanlegg.....	22
5.4	442-BELYSNINGSUTSTYR	22
5.4.1	442.1-Inngangsparti og over kasser:	22
5.4.2	442.2-Salgsareal, belysning :	22
5.4.2.1	442.3.1 Effektbelysning.....	23
5.4.2.2	442.3.2 Utgått	23
5.4.5.1	442.6 Over speil i garderober og toaletter:	23
5.4.6	442.7 Lager.....	23
5.4.7	442.8 Sosialrom.....	23
5.4.8	443 Utstyr for nødlysanlegg.....	24
5.5	45-ELVARMEANLEGG	24
5.5.1	451-Kursopplegg varme.....	24
5.5.2	452-Varmeovner.....	24
5.5.3	454-Varmekabler.....	24
5.6	46- DRIFTSTEKNISKE ANLEGG	25
5.6.1	461 Kursopplegg for VVS- og tekniske anlegg.....	25
5.6.1.1	461.1 drift.....	25
5.6.2	461.2 Kursopplegg og utstyr for virksomhet	25
5.6.2.2	Bøttekott	25
5.6.2.3	Kasse – og salgsareal	26
5.6.2.4	Lager.....	26
5.7	54-SIGNALANLEGG	26
5.8	74-UTENDØRS ELKRAFTANLEGG	27
5.8.1	Utendørs belysning / belysning i fellesareal	27
5.9	SVAKSTRØM	27
5.9.1	Spredenett	27
5.9.1.1	<i>Kabelkategori</i>	27
5.9.1.2	<i>Dataskap</i>	27
5.9.1.3	<i>Patchepanel</i>	27
5.9.1.4	<i>Kabelveier</i>	27
5.9.1.5	<i>Dobbelpunkter</i>	28
5.9.1.6	<i>Dokumentasjonskrav</i>	28
5.9.2	Telefoni.....	28
5.9.2.1	<i>Analog faks - Utgår</i>	28
5.9.2.2	<i>Aksess til Telenors linjesystem</i>	28
5.9.3	Alarm/Linjeovervåking/Varesikring - Vinmonopolets kostnad.....	28
6.	INNEKLIMA OG VENTILASJON	29
6.1	UTLEIER INSTALLERER OG DRIFTER ANLEGGET	29
6.2	BYGGING AV VENTILASJONSANLEGGET	29
6.3	FUNKSJONSKRAV TIL VENTILASJONSANLEGGET	29
6.4	TEKNISKE KRAV	30
6.4.2	Kjøleanlegget.....	30
6.4.2.1	<i>Utedel</i>	30
6.4.2.2	<i>Innedel</i>	31
6.4.2.3	<i>Automatikk</i>	31
6.4.2.4	<i>Akustikk</i>	31
6.5	DRIFT AV ANLEGGET	31
6.6	BUTIKKSENTER	31
6.6.1	Feil og mangler.....	32
7.	INTERIØR OG INNREDNING	32
7.1	FARGE- OG TYPEVALG	32

0.1 ENDRINGSHISTORIE

0.1.1 SEP 2004 ENDRINGER SIDEN FORRIGE UTGAVE, NOV 2003

pkt 2.7 Safeboks for nøkler
pkt 5.4 Armatur med darklight rasteroptikk
pkt 5.7 Jording av varemottaksdør
pkt 5.9.1.5 Aksesspunkt i tak utenfor lagerdøra.

0.1.2 DES 2005 ENDRINGER SIDEN FORRIGE UTGAVE, SEP 2004

pkt 2.1 NS 3431 presiseres som rammebetingelse for bygningsmessige arbeider
pkt 2.3.2 Innervegger; fjernet siste avsnitt – lagervegger er beskrevet allerede
pkt 2.7 Tabell Låsekasse justert
pkt 3 Forsikringselskapenes Godkjennelsesnemnd; klassebetegnelse er korrigert til B3
pkt 5.2.2 Krav om inntakssikring på 125A innført
pkt 5.3.1 Natlysfunksjon og –utstyr presisert; periode endret til på 06:00-av 23:00
pkt 5.3.1.1 Justering av bryterplassering; fast definisjon av plassering bryter for lager og for natlysfunksjon
pkt 5.3.1.3 4411.22 Stikkontakt på vegg i salgsarealet heves fra 230 til 240 cm
4411.26 Stikkontakt for svalskep heves til 240 cm
4411.28 Stikkontakt for vedlikehold får to alternative høyder, 20 cm eller 180 cm.
Stikkontakter data defineres i pkt 5.6.3.2.
442 Nytt garantikrav til forkoblingsutstyr for belysning – krav om forsterkningsplate ved profilhimling.
442.1 Kontor, spiserom, og garderobes er tatt med under almenbelysning; pkt 5.4.3, 5.4.5 og 5.4.6 utgår.
Krets for Data utenom UPS fjernes.
442.3 Skille mellom effektivbelysning over og under 280 fjernes; pkt 5.4.2.2 utgår.
ending til 49/54W lysrørarmatur
443 Ledelys kan integreres, men skal ha selvtest og batteridrift.
452-Varmeovner; krav om nattesenkning av temp er gjort absolutt
Kasse- og salgsareal; justering for å presisere at elektriker skal kable ned i kassa- og kombidisk
UPS-kurs; kan **ikke** ha jordfeilbryter; tegning justert for å klargjøre at UPS ikke krever 3-fas; krav til kabling justert fordi UPS har innebygd bypassbryter
pkt 5.3.4.1 54.1 Låssylindre i varemottaksdør tilpasses slik at det kan fungere som forrligling mot almenbelysningen når dette er rømmingsvei.
pkt 5.4.2 54.2 Ringklokker mellom kasse og lager (nytt) samt mellom varemottaksdør og lager. Trådløse anlegg aksepteres ikke.
pkt 5.9.2 Hele punktet presiseres for å klargjøre at analog faks skal gå på isdn, og at det må påregnes kabling fra Telenors aksesspunkt.

0.1.3 JAN 2007 ENDRINGER SIDEN FORRIGE UTGAVE, DES 2005

Pkt 1.1 Reorganisering i (V), eliminering av produktnavn
Pkt 2.1 Bygningsmessige beskrivelser; Generelt krav om utredning ved brannteknisk konsulent før prosjektet starter.
Pkt 2.6 Vinduer og dører; justert i samsvar med 2.1, og lagt inn nytt krav om heldekkende beskyttelsesfilm på vinduer.
Pkt 2.6.3.2 Fjernet henvisning til spesifikk leverandør av dør til personalinngang
Pkt 2.6.3.3 Fjernet henvisning til spesifikk leverandør av dør til varemottak. Presisert at størrelse kan endres.
Pkt 2.6.3.6 Rømmingsdør justert i forhold til krav om brannteknisk konsulent
Pkt 3 Gitter; fjernet henvisning til spesifikk leverandør
Pkt 3.2 Fastgitter; krav om ornamenter
Pkt 5.5.2 452-Varmeovner; fjernet spesifikt produktnavn på vifter; presisert at betjeningspanel skal monteres i hensiktsmessig høyde.
Pkt 5.6.3 presisert at all UPS i (V) er enfas, og endret skisse UPS tilsvarende
Pkt 5.6.3.2 presisert at kombidisker skal ha samme el-installasjoner som infodisk
Pkt 5.1.3 presisering av "bæresystemer" gjelder også for kombidisk
Pkt 5.2.3 Klargjøring om overspenningsvern
Pkt 5.3, 5.4, 5.6 div justeringer
Pkt 5.9.1.6 kombidisk skal ha to doble punkter
Pkt 6.3 Operativ temperatur er endret til **20°C** uansett sesong.

0.1.4 FEB 2009 ENDRINGER SIDEN FORRIGE UTGAVE, JAN 2007

Pkt 1 Reorganisering i (V), flytting av kjedekontor; TB kan få endringsvedlegg mellom hver hovedversjon
Pkt 1.6 Gulv med fliser skal ikke etterbehandles med Steinfix
Pkt 2 og 2.4.1 Justert for merking av rømmingsvei
Pkt 2.3 Nytt krav om fuging mellom glassfelt i fasade mot fellesareal
Pkt 2.4 Nytt krav om bolting av alle typer pengeskap
Pkt 2.4.1 Nytt krav om toppfuging av flisgulv
Pkt 2.6.1 Tekst justert til det ikke bør være vinduer på lageret
Pkt 2.6.3.1 Kundeinngang defineres som skyvedør
Pkt 2.6.3.3 Krav varemottaksdør endret; kun en-fløyet
Pkt 2.6.3.4 Innvendige dører; krav spesifisert for dører og hengsler
Pkt 2.7 Låsesystem; tekst justert for mest mulig å unngå produsent- eller produktbinding
Pkt 3 Gitter; ikke lenger krav om gitter mot fellesareal i sikret butikksenter
Pkt 4 Sosialrom; tekst justert fordi omfanget innredning varierer
Endringer; kjøkkenavtrekk til friluft, komfyr skal ha komfyrvakt
Pkt 5 El-installasjoner; strømabonnement må bestilles tidligere enn før
Krav om UPS er fjernet fra hele kapitlet
Pkt 5.3.1.3 Stikkontakter; tekst justert for informasjonspunkter og kombidisk.
Pkt 5.4 Belysningsutstyr; krav til lux i lokalene er beskrevet/endret
Pkt 5.7 Signalanlegg; ringeanlegg fra kassene kan være trådløse
Pkt 5.8 Utendørs fotocelle for skilt skal utstyres med urfunksjon
Pkt 5.9 Svakstrøm, hele punktet revidert; krav til punkter for trådløs kommunikasjon er utvidet
Pkt 6 Hele punktet er revidert ihht til krav om innetemperatur på 20°C; kan gi krav om anlegg for ventilasjon samt anlegg for kjøling
Pkt 7 Interiør tilpasset endringene ovenfor

0.1.5 JULI 2010 ENDRINGER SIDEN FORRIGE UTGAVE, FEB 2009

Pkt 1 Reorganisering i (V), justering av formelle betegnelser Butikkutvikling og FDV
Pkt 2.1 Krav om minst en brannslange
Pkt 2.7 Låsesystem; hele punktet oppdatert
Pkt 3.1 Krav om sveiv til åpning av gitter ved siden av personalinngang; oppbevares i holder på vegg på lageret
Pkt 5.1 Krav om at alle koblinger er internt for butikksens skall
Pkt 6.3 Funksjonskrav til ventilasjonsanlegget – behovsstyrt dimensjonering
Pkt 6.4 Tekniske krav ventilasjonsanlegget – hele avsnittet oppdatert; spesielt CO²-styrte følere i ventilasjonsanlegget

0.1.6 FEBRUAR 2012; ENDRINGER SIDEN FORRIGE UTGAVE, JULI 2010

Pkt 1.3 - 1.4 Krav til fakturering; bare prosjektleder kan bestille, og fakturaer må merkes korrekt for ikke å bli avvist.
Pkt 1.6 FDV-dokumentasjon en perm i butikk og en til prosjektleder.
Pkt 1.8 Nytt kapittel som beskriver prinsippene for skallsikring.
Pkt 2.1 Generelt bygningsmessig henviser til Lov om Universiell Utforming.
Rømmingsvei gjennom lageret bør unngås.

- Pkt 2.2 Varemottak, definering av varmekabler
Pkt 2.3.2 Innervegger; vegger mot fellesareal sikres som mot nabolokaler
Pkt. 2.3.3 Nytt punkt om Glassfelt mot fellesareal
Pkt 2.4.1 Innført ny type gulvbelegg om alternativ til keramiske fliser
Pkt 2.6.1 Ny betegnelse vindusglass – 3 lags isoler osv
Pkt 2.6.3.2 Personalinngang; ny beskrivelse
Pkt. 2.6.3.3 Varemottaksdør; ny beskrivelse
Pkt. 2.6.3.5 Dør mellom salgs- og lagerareal; automatikk på lagersiden.
Pkt 2.7 Justeringer i matrise for låsekasse
- Pkt. 4.1 Spiserom; Fliser mellom kjøkkenbenk og overskap
Pkt. 4.2 Sanitærrom; softlukkende klosettlokk
Pkt 4.2.2 Bøttekott; presisering av krav til sluk og gulvbelegg i hulkil
- Pkt 5.1.2 El installasjoner generelt; egen timeavlest måler
Pkt 5.3.1 Kursopplegg; Skille grunn- og effektbelysning samt nød og ledelys, tidsur også for effektbelysning; justering av klokkeslett for ur for nattbelysning
Pkt 5.3.1.1 Bryter oppsett, plassering – Sosialrom skal ha bevegelsessensorer.
Pkt 5.4 442-Belysningsutstyr - justering av krav til Lux-nivåer; krav til lyskilde i garderobes og sosialrom
Pkt. 5.5.2 El-varmeanlegg-452 Varmeovner:
krav om at sentral styring også skal sikre mot at kjøling og varme står på samtidig;
krav om at styring av vifte varemottaksdør med åpen/lukket dør,
krav om vertikal vifte ved varemottaksdør som leder ut i det fri
Pkt. 5.6.2.3 UPS for gitter ved personalinngang plasseres over himling.
Pkt 5.9 Svakstrøm; hele punktet justert fordi svakstrømmen ikke lenger er Vinmonopolets kostnad.
Pkt 5.9.1.2 Mulighet for halvhøyde dataskap
- Pkt 6.4 Tekniske krav (inneklimate og ventilasjon); justeringer i tekst
Pkt. 6.4.1 Krav om ukesur til ventilasjonsanlegget
Pkt. 6.4.2.3 (Kjøleanlegget) Krav om automatikk for å sikre at kjøling og varme ikke står på samtidig.
Pkt. 6.5 Vedlikeholdsrapporter til butikkdrift når service er utført
- Pkt 7 Innredning – Farge- og typevalg justert for alternativt gulvbelegg.
- 0.1.7 APRIL 2013; ENDRINGER SIDEN FORRIGE UTGAVE, FEBRUAR 2012**
- Pkt. 2.1 Bygningsmessig, generelt; krav om skjuling av synlig isolasjon
Pkt. 2.3.3 Presisering av krav til styrke i glassfelt innen senter.
Pkt. 2.4. Gulv; justert for krav til tørking a betonggulv
Pkt. 2.4.1 Gulvbelegg: Polert oljet betong istedenfor epoxy-belegg
Pkt. 2.6.3.6 Rømningsdør: særskilt rømningsdør fra lageret skal ha samme spesifikasjoner som personalinngang
Pkt 2.7 Låsetabell: Revidert; forrigling av automatisk skyvedør for automatisk åpning ved brann eller strømbrudd/
Pkt. 3. GITTER; Redigering av detaljer i teksten
Pkt. 4.1 Spiserom ; Presisering at montering skal skje iht Byggforsk datablad
Pkt. 4.2.3 Såpe- og papirhåndkledispensere; prosjektleder skal godkjenne typevalg
Pkt 5.7 54-Signalanlegg; innført beskrivelse av trådløse ringeklokker, av forrigling av automatiske skyvedører, og kodelås på vegg ved dør mellom butikk og lager, og mellom info og kontor
- Pkt. 7. INTERIØR OG INNREDNING; revidert betonggulv på lageret.

1. GENERELT

Teknisk Beskrivelse er under kontinuerlig oppdatering; **med tillegg mellom hovedversjoner**. Utbygger må kontakte prosjektleder i Vinmonopolet før konkrete arbeider settes i gang, for å forvise seg om at man har korrekt versjon **med tillegg**.

1.1 ADMINISTRASJON

Denne beskrivelse/spesifikasjon er ment som et hjelpemiddel for dem som utfører bygge- og ommunnredningsarbeider for AS Vinmonopolets butikker.

Den kan også være vedlegg til kontrakt vedrørende leie/kjøp av lokaler. Det som er spesifisert i denne beskrivelsen skal da leveres av selger/utleier innenfor avtalt pris, med mindre annet framgår av teksten eller eget vedlegg.

Enhetene **Butikkutvikling** eller **Forvaltning, Drift og Vedlikehold** i Juridisk Avdeling i AS Vinmonopolet har eneansvar for prosjektering og gjennomføring i Vinmonopolet. Entreprenørs kontakt innover i Vinmonopolet blir i beskrivelsen betegnet som **Prosjektleder**, forkortet **PL**.

Hvis spesifikasjonen ikke er tilstrekkelig detaljert, skal gjeldende byggeforskrifter følges.

1.2 TILLEGG

I tilfelle det oppstår behov for å be om tilleggsytelser, skal det foreligge varsel om tillegg fra byggherre/-entreprenør. Det skal avtales en fast pris på tillegget, eventuelt avtales timepris og påslagsprosent. Hvis ikke annet er avtalt, skal påslagsprosenten ikke være mer enn 10 %.

1.3 ØKONOMI

Fakturaer og korrespondanse skal henvise til Vinmonopolets prosjektleder; og internt bestillingsnummer.

P.g.a fakturakontroll og utbetalingsrutiner skal det være minimum 30 dagers betalingsfrist på fakturaer til AS Vinmonopolet.

Hver faktura skal tydelig merkes; *<bestillingsnummer/prosjektleders initialer/butikknavn>*, for å minimere behandlingstiden.

UTLEIERS INITIALER

LEIETAKERS INITIALER

1.4 BESTILLINGSMYNDIGHET

Kun Prosjektleder kan bestille bygningsmessige arbeider. Fakturaer basert på bestillinger fra andre i (V) blir avvist.

1.5 TEGNINGER

Prosjektleder skal delta aktivt i utforming av de aktuelle lokalene ved å legge frem en plantegning som danner grunnlag for den videre prosjekteringen. Tegningen skal ikke være så detaljert at den kan benyttes som arbeidstegning.

Byggherrens arkitekt/konsulent utarbeider nødvendige arbeidstegninger. Etter hvert som arkitekt-, EL-, VVS- og andre tegninger blir ferdige, skal utleier sende "som bygget"-tegningene til Prosjektleder.

På overtagelsesbefaringen leverer utleier 1 komplett sett med tegninger til Prosjektleder.

1.6 OVERTAKELSE

Lokalene skal overtas rengjort og i kontraktsmessig stand.

Hvis det avtales annen type vinylbelegg enn spesifisert i pkt 7.1, skal dette være behandlet med minst to lag bonevoks dersom nødvendig.

Adkomst til kundeinngang og varemottak skal være ferdigstilt på alle punkter.

Ved overtakelsen skal utleier overlevere FDV (Forvaltning-, Drift- og Vedlikehold-) dokumentasjon for lokalene og de tekniske installasjonene; én perm i butikken og én til prosjektleder.

1.7 MØTEREFERAT

Prosjektleder skal ha kopier av referat fra prosjekterings- og byggemøter. Møtereferat er likevel ikke godkjent som eneste informasjon til Vinmonopolet i saker (V) skal ta stilling til.

1.8 PRINSIPPER FOR SKALLSIKRING

Butikken skal sikres etter minimum Forsikrings-selskapenes Godkjennelsesnemnd klasse 3, (B3), med krav til låser, hengsler, vinduer, gitter, dører, vegger og innbruddsalarm.

1.8.1 Fasade mot gate/vei.

- Krav til skallsikring av yttervegger se pkt 2.3.1
- Krav til vinduer: se pkt 2.6.1
- Krav til ytterdører: se pkt 2.6.3.1, 2.6.3.2, 2.6.3.3
- Krav til låskasser : se pkt 2.7
- Krav til gitter: se kap 3

UTLEIERS INITIALER-----
LEIETAKERS INITIALER

Løsning skal alltid besluttes i samarbeid med prosjektleder.

1.8.2 Fasade, mot fellesområde innen senter.

Krav om gitter i glassfasader kan frafalles. Krav til styrke på glass i glassfelt, og aluminiumsprofiler, se 2.3.3 Glassfelt mot fellesareal. Krav om glassfilm, fugging, se 2.3.3.

Utleier må dokumentere at senterets ytre skallsikringen er B3 (FG) godkjent.

Løsning skal alltid besluttes i samarbeid med Prosjektleder.

2. BYGNINGSMESSIGE BESKRIVELSER

2.1 GENERELT

Atkomst og lokaler skal utformes i henhold til *Lov om Universell Utforming*.

Brannteknisk konsulent skal utrede om det er behov for rømningsvei, og plassering av brannslukkingsutstyr før prosjektet starter. Dokumentasjon overleveres prosjektleder.

Rømningsvei gjennom lageret bør unngås. Hvis lageret er eneste løsning, skal rømningsvei merkes i gulvet; jfr kap 7.

Alle gjennomføringer i brannskiller tettes forskriftsmessig.

Synlig isolasjon skal ikke forekomme, jfr. Arbeidsmiljøloven.

2.2 VAREMOTTAK

Vinmonopolet bør ha eget varemottak. Varemottak skal dimensjoneres for opptil 12 m lastebiler.

Varemottaksrampen bør være 0,9 - 1,25 m høy; alternativ høyde 0,3 m. Lav rampe skal ha minst én side som skrår ned til bakkeplan. Utvendig varemottaksrampe skal ha støpt dekke med varmekabler. Varmekablene skal utstyres med nedbør-/temperaturstyring; jfr. kap 5.5.3. og 5.8.1.

Utvendig rampe skal ha et fall på 1:100 utover fra vegg.

UTLEIERS INITIALER

LEIETAKERS INITIALER

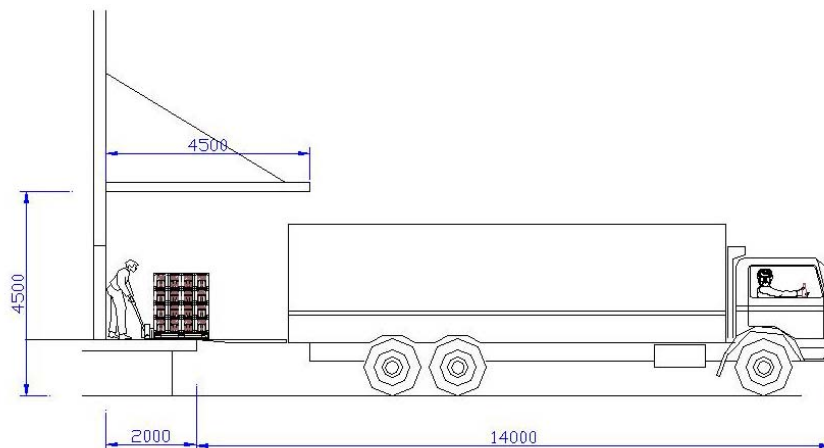

Rampen skal dimensjoneres for 2500 kg/m² dersom Vinmonopolet må bruke truck; for øvrig 700 kg/m².

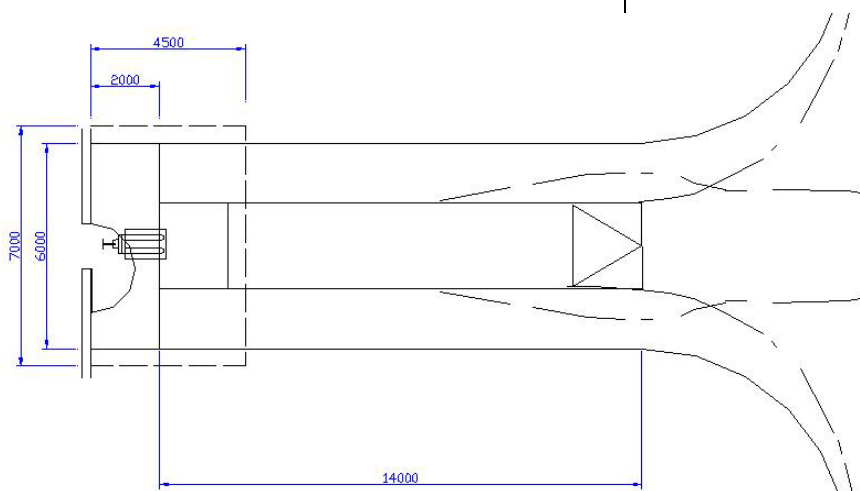

Utvendig rampe skal ha forkanter og hjørner forsterket med jernvinkel. Ramper over 0,3 m skal ha rekkverk. Det skal være stige/trapp opp til rampen.

Er det ikke mulighet for rampe, skal det støpes en plate, ca. 3x4 m. utenfor lagerporten. Platen skal være i nivå med lagergulvet innvendig, ha varmekabler, og ha samme kapasitet for vektbelastning som rampe. Platen skal ha et fall på 1:100 utover.

Det skal lages tak over utvendig rampe/plate på mark; ca 4,5 meter ut fra vegg og minimum 3 meter i bredde. Fri takhøyde for lastebil 4,5 m.

UTLEIERS INITIALER

LEIETAKERS INITIALER

2.3 VEGGER

2.3.1 Yttervegger

Ved utførelse av yttervegger må det legges spesiell vekt på krav til skallsikring. Eksempelvis:

- minimum 15 cm betong
 - en steins tegl
 - halvsteins tegl i armering
 - lettbetong med armering i hvert skift
 - stenderverk enten med stålplate minimum 0,8 mm eller solid armeringsnett.
- Utsparinger skal ikke svekke skallsikringen.

Veggenes isolasjonsegenskaper skal, som et minimum, tilfredsstillende byggeforskriftene.

2.3.2 Innervegger

For fargevalg se pkt 7.1

Innvendige vegger utføres i stenderverk og 13 mm gipsplater, et lag på hver side. Veggene isoleres med 10 cm mineralull. Veggene føres helt opp til etasjeskillet. Veggene kan alternativt settes opp i lettbetong.

Vegger mot nabolokaler/fellesareal forsterkes med strekkmetall eller solid armeringsnett (K503); eventuelt stålplate, minimum 0,8 mm.; eller med 20 cm Leca. Forsterkningen monteres innvendig i Vinmonopolet.

Overkant dør mellom salgsareal og lager skal forsterkes med 2 stk 48x98mm som feste for dørautomatikk.

Vegger og søyler kles med glassfibervev og males, med unntak av lageret hvor det kan males direkte på pusset vegg. Utsatte hjørner og søyler i salglokalet beskyttes med vinkellist i rustfritt stål. I lageret monteres fender av 12 mm plater i kryssfiner med glatt overflate, høyde 120 cm, rett på alle vegger. Ytterhjørner beskyttes med vinkellist i metall. Overkant beskyttes med kantlist. Fender lakkes to strøk.

Hvite fliser, 150x150 mm, monteres over servanter i garderobes, i toaletter, og over utslagsvask i bøttekott; samt mellom kjøkkenbenk og overskap.

UTLEIERS INITIALER

LEIETAKERS INITIALER

2.3.3 Glassfelt mot fellesareal

Glassfelt avklares med prosjektleder.

Når senteret ikke tilfredsstillers B3, skal klassifiseringen være P6B.

Når senteret tilfredsstillers B3, skal glass i glassfelt ha klassifisering *Herdet Laminert 1276*.

Eksisterende glassfelt folieres med klar glassbruddfilm.

I vertikale skjøter mellom glassfelt skal det fuges med silikon.

2.3.3.1 ALUMINIUMSPROFILER FOR GLASSFELT

Glassfeltene skal rammes inn av aluminiumsprofiler med 150 mm høy bunnprofil. Profilene må tilfredsstillers kravene i B3.

Bredden på profil mot gulv må dimensjoneres for å tåle tyngden av glasset.

2.4 GULV

Tillatt nyttelast på gulv skal være 700 kg/m².

Pengeskap skal boltes fast i gulvet; konferer prosjektleder for plassering og vektbelastning.

Gulvene skal være jevne og uten nivåforskjeller, etter normer fra NS 3420 toleranseklasse 2. Det skal avsettes nødvendige ekspansjonsfuger.

Betonggulv må tilfredsstillers kravene til kritisk relativ fuktighet, RF, i *Byggforsk 474.533 Uttørring og forebyggende tiltak, tabell 821*, og være rent og fritt for støv.

Kravene gjelder før påføring av avretningsmasse, og/eller lim og belegg.

Gulv mot kaldt rom isoleres i henhold til byggforskriftene.

Lagergulv skal leveres som brettskurt, slipt og polert betong.

2.4.1 Gulvbelegg:

- ◆ kundeareal/salgareal:
*gulvbelegg, se Kap 7.1
alternativt
keramiske fliser; 3 mm fuger med toppfuging
avtales med prosjektleder*
 - ◆ kontor og sosialrom: *vinyl for offentlig miljø*
 - ◆ lagerareal:
*Brettskurt, slipt og polert betonggulv,
sklisikring 3 m innenfor varemottaksport.
Eventuell rømningsvei skal ha varig merking.*
- For typebetegnelse og farger, se kap 7.

UTLEIERS INITIALER

LEIETAKERS INITIALER

2.5 TAK OG HIMLINGER

2.5.1 Tak

Taket skal sikres tilsvarende vegger.

2.5.2 Himling

Minimum fri høyde til underkant drager, kanaler, armaturer etc.:

Kunde-, salgs- og lagerareal 2,80 m

Spiserom, kontor, garderober etc 2,40 m

Fri høyde ved biloppstillingsplass for Se 2.2

varelevering

Tak mot kaldt rom isoleres i henhold til bygningsforskriftene.

Himlingshøyden skal være:

Kundeareal og salgsareal 2,80 m

Kontor og sosialrom 2,40 m

Eventuelle avvik må avtales med prosjektleder.

Inn- og utgangsareal, og salgsareal utstyres med hvit T-profilhimling, 60x120, akustiske mineralullplater med E- eller F-kant.

I kontor og sosialrom skal det monteres tilsvarende kvalitet T-profilhimling, 60x60, men med A-kant.

All himling skal ha hvit, glatt overflate.

I adskilt lager godtas kvistet, sårflekket og malt betong i tak.

Synlige rør og kanaler skal males. Stål primes før maling.

Annen type himling, eller andre tiltak, drøftes med Prosjektleder

2.6 VINDUER OG DØRER

Utleier må tilpasse vinduer og dører til eventuelle krav om rømmingsveier fra lokalt brannvesen og/eller brannteknisk konsulent.

Vinduer som kan gi dags- og/eller sollys på varene, skal være påført beskyttelsesfilm mot stråling og varme. Type solavskjerming avtales med prosjektleder.

UTLEIERS INITIALER

LEIETAKERS INITIALER

2.6.1 Vinduer
Spiserom skal ha tilgang på dagslys.

Kontor bør ha dagslys.
Lagerarealet bør ikke ha vinduer.

Vinduer tilpasses bygget. Vindusglass i yttervegger skal være av typen 3 lags isolerglass med argon.

2.6.2 Vindfang
I butikker som har inngang direkte utenfra, skal det være vindfang. Vindfanget skal ha en indre dør uten terskel og låser.

2.6.3 Dører
Gårdeier må tilpasse dørene til eventuelle krav om rømming fra lokalt brannvesen.

2.6.3.1 BUTIKKDØR/KUNDEINNGANG
Kundeinngangsdører skal være skyvedører utstyrt med glassfelt og ha minimums åpning i henhold til myndighetenes krav. Øvrige krav:

- Minimum 100 mm aluminiumsprofil i rammen for feste av låsbeslag.
- Skyvedørsautomatikk skal monteres under himling.
- Brutt kuldebro i rammen når dør leder til friluft.

Skyvedør skal kompletteres med 900 mm gangdør. Avvik avtales med prosjektleder.

2.6.3.2 PERSONALINNGANG
Butikkdør kan fungere som personalinngang. Når det er egen personalinngangsdør mot usikrede områder, skal den være i henhold til sikkerhetsklasse 3, 900 X 2100 mm. med 3 låskasser og kikkehull.
Døren skal være produsert slik at den ikke ruster, og være ferdig lakkert inn- og utvendig; for fargevalg se pkt 7.1.

2.6.3.3 VAREMOTTAKSDØR
Varemottaksdør skal være solid, isolert en-fløyet slagport med flat terskel, 1300 x 2100mm. Sikkerhetsklasse B3.
Døren leveres med slett utside, og med kikkehull.

UTLEIERS INITIALER

LEIETAKERS INITIALER

Side 13 av 32

Døren skal ha bom og hengelåsbeslag, bommen monteres på innsiden slik at dørbladene ikke kan beveges utover eller innover i låst stilling. Døren må kunne festes i åpen stilling.

Døren skal være produsert slik at den ikke ruster, og være ferdig lakkert inn- og utvendig; for fargevalg se pkt 7.1.

2.6.3.4 INNVENDIGE DØRER

Innvendige dører skal være glatte, ferdig overflatebehandlet, uten terskler, og ha bredde 1000 mm.

Dørene skal være av type uklasset med 3 pinne-/stablehengsler.

Kontordør direkte fra salgsareal eller fra informasjonsdisk skal ha kikkehull.

Dører fra salgsarealet skal ha dørlukker og alltid være låst i lukket posisjon. Fra salgsarealet skal de åpnes med strømstyrt kodelås.

2.6.3.5 DØR MELLOM SALGSAREAL OG LAGER

Enfløyet, bredde 130 cm, dørlukker som kan låse døra i 90°, automatisk døråpning med kodelås fra salgsareale og snoråpning fra lager.

Dørautomatikken skal monteres på lagersiden.

Døren skal være av aluminium og lakkert; for fargevalg se kapittel 7.

2.6.3.6 RØMNINGSDØR

I hht krav fra lokalt brannvesen eller brannteknisk konsulent.

Om lagerarealet har rømningsdør i tillegg til varemottaksdør, er kravene til rømningsdøra de samme som til Personalinngang; se 2.6.3.2. Døra skal ha en slett utside.

2.7 LÅSESYSTEM

Vinmonopolet har eget nøkkelsystem, og leverer selv alle sylindere og hengelåser til butikken.

Om stedlig brannvesen krever safeboks for oppbevaring av nøkler eksternt for butikken, leverer og monterer utleier en slik alarmbelagt boks. Boksen monteres i henhold til krav og spesifikasjoner fra brannteknisk konsulent eller fra stedlig brannvesen.

UTLEIERS INITIALER

LEIETAKERS INITIALER

Side 14 av 32

Utleier leverer dørene med en, to eller tre låskasser og elektrisk sluttstykke i henhold til tabell nedenfor.

Tilsvarende produkter, som passer inn i Vinmonopolets låsesystem, kan diskuteres med PL.

Dører ut/inn	Lås-kasse	Lås-kasse	Lås-kasse	El. sluttstykke	Sylind-der	Hengelås	Merknad
Hovedinngang butikk;	411	411			6785C/ 6755C		Dør med smalprofil benytter sikkerhetsskilt og 6755C
Automatiske skyvedører; avlåsing med 4 FG-godkjente hakereil-låser; 2 stk i dør hvorav en er montert motsatt vei, 1 stk i hvert dørblad som låses fast i sidekarm.	411	411					Motordrift; Nøkkelbryter utvendig for innpassering; Styreboks plasseres innvendig. Førrigling for åpning ved brannalarm.
Hovedinngang (personal)	411	411			6785C/ 6755C		Kun én sylinder skal ha nivå 2 (daglås). Dør med smalprofil benytter sikkerhetsskilt og 6755C
Varemottaksdør;	411	411	222	575	6778	HL6954/50	Kun én sylinder skal ha nivå 2 (daglås). Sylinder festes i plate montert av dørleverandør. Elektrisk sluttstykke kobles mot brann og KAC.
Varemottaksdør (personal);	411	411	222	575	6785C	HL6954/50	Kun én sylinder skal ha nivå 2 (daglås). Elektrisk sluttstykke kobles mot brann og KAC.
Utgangsdør ved rullegitter	411/35	411/35			6755C		Dører med smalprofil benytter sikkerhetsskilt og 6755C
Rullegitter						HL 6954/ HL6952	14 mm innvendig og 10 mm innvendig. Det skal med fordel brukes 25 mm bøylehøyde.
Rømningsvei; jfr: punkt 2.6.3.6							Nattlås i rømningsvei utstyres med microbryter som kobles mot lysvakt
Innvendige dører:							
Kontor og infodisk	310			575	4745		Sluttstykke kobles mot kodelås
Lagerdør fra butikk	232			575	4745C		Sluttstykke kobles mot kodelås. Rustfritt bøylehåndtak for manuell åpning. Dør skal også ha dørautomatikk
Spiserom/ garderobe/bøttekott	310						Skal ikke låses; i mindre butikker kan avvik forekomme – konf. Prosjektleder.
Toalett/dusj	310						Låsbare dører, skilt ledig/opptatt

UTLEIERS INITIALER

LEIETAKERS INITIALER

3. GITTER

I butikkssenter med B3 (FG) godkjent skallsikring og grad3 (FG) godkjent alarm, monteres ikke fastgitter innenfor glassfasade mot fellesareal; jfr pkt 2.3.3.

Ellers skal det monteres gitter innenfor alle vinduer og dører i yttervegg; med unntak av sikkerhetsdør mot varemottak.

Det skal være motoriserte rullegitre eller fastgitre som tilfredsstillere kravene: Forsikrings-selskapene, Godkjennelsesnemnd klasse B3. Rullegitter monteres ved inngang og ved vinduer i kundeareal. Øvrige vinduer skal ha fastgitter.

Gitrene skal festes i fasaden slik at festene ikke blir dårligere enn gitteret. Det må brukes festemidler som ikke lar seg fjerne med vanlig håndverktøy.

Gitter må godkjennes av Prosjektleder.

3.1 RULLEGITTER

Gitrene skal være motoriserte, og styres med nøkkelbryter. Utvendig nøkkelbryter skal være innfelt i vegg, og beskyttet med dekkplate i rustfritt stål.

Hvis gitter i inngangsparti er kombinert med dør i sidefelt, skal gitteret i tilfelle strømbrydd kunne åpnes med manuell sveiv. Sveiv skal oppbevares i veggholder plassert på lageret.

Hvis gitter i inngangsparti ikke er kombinert med dør i sidefelt, skal gitteret i tilfelle strømbrydd kunne åpnes med strøm fra enkeltstående UPS. Dette gitteret må kunne styres fra begge sider. UPS leveres av utleier.

3.2 FASTGITTER

Gitter skal være av stål med minst 12 mm diameter eller firkantør i stål med minimum tverrsnitt 20 x 20 mm.; godstykkelse minimum 2 mm.

Maskestørrelsen skal være 10 x 50 cm. Dette vurderes i hvert enkelt tilfelle.

Gitrene skal ha sentrerte ornamenten som ikke forringer sikringsfunksjonen.

Gitrene skal lakk; for fargevalg se kapittel 7

3.2.1 Montering fastgitter

Avstand til vaskbar vindusflate minst 10 cm. Når vinduene slår ut, og det går an å komme til for å vaske vinduet fra utsiden, kan gitteret boltes nærmere vindusflaten.

UTLEIERS INITIALER

LEIETAKERS INITIALER

Side 16 av 32

I alle andre tilfeller må gitteret monteres i "skyvbar løsning"; med topp- og bunnprofil, delt vertikalt på midten og skyvbar til sidene.

3.3 LÅSING

Rulle- og skyvbare gitter må ikke være for lange uten at de får låspunkter. Det må ikke være mer enn 3 meter mellom punktene.

3.3.1 Hengelås

Alle utvendige gitre skal kunne låses med hengelås med 14 mm bøyde; innvendig brukes 10 mm bøyde. Låsene leveres av Vinmonopolet. Annen låsanordning skal godkjennes av Prosjektleder i hvert enkelt tilfelle.

3.3.2 Nøkklebryter

Gitrene må være synlige fra betjeningsplassen.

4. SOSIALROM

Innredningen som beskrives her, leveres og betales av utleier.

Omfanget av innredningen varierer med størrelsen på butikken; se aktuell plantegning og konf. Prosjektleder ved avvik.

4.1 SPISEROM

Kjøkkenet skal monteres iht. Byggforsk. datablad 361.411 Kjøkken i bolig
Innredning i laminat med laminat benkeplate;
utførelse avtales med Prosjektleder.

I spiserom monteres:

- 60cm oppvaskbenk med 2 stk rustfrie kummer og blandebatteri,
- gryteskap med 2 rister; min 40 cm
- skuffeseksjon: min 40 cm; med bestikkskuff
- oppvaskmaskin; godkjent for bruk i offentlig miljø
- mikrobølgeovn
- kjøleskap (200-250 liter pluss frysedel ca 80 liter)
- komfyr med komfyrvakt; fire plater og varmluft;
- avtrekksvifte; til friluft
- samt overskap i hele benkens bredde.

For fliser på vegg mellom kjøkkenbenk og overskap, se kap 2.3.2 – siste avsnitt.

UTLEIERS INITIALER

LEIETAKERS INITIALER

4.2 SANITÆRROM

Sanitærutstyr med armatur skal være av god kvalitet og standard.

Alle armaturer skal ha ettgrepbatteri med keramiske pakninger.

Klosetter med hvitt, massivt sete og softlukkende lokk festet med forkrommede hengsler.

Klossettet skal ha skjult vannlås.

Ved alle servanter i toaletter, garderober og i bøttekott, samt på spiserom, monteres

- papirhåndkledispensere
- såpedispensere

Toalettpapirholdere monteres ved toalettene.

4.2.1 GARDEROBER/DUSJ/WC

I garderoben(e) monteres:

- speil høyde 1 meter, hvis plassen strekker til; konferer Prosjektleder
- speil over servanten(e); og lysarmatur over speil. Lysarmaturet skal ha stikkontakt.
- hvite fliser mellom servant og speil
- knagger i dusjrom
- hylle over toalett, dybde 30 cm, 180 cm over gulv
- toaletttrullholder, standard med enkel bøyle

Dørene til WC og dusj skal ha vrider med "LEDIG / OPPTATT".

4.2.2 Bøttekott

I bøttekottet monteres:

- utslagsvask med bøtterist av rustfritt stål
- såpe- og papirhåndkledispenser ved utslagsvasken
- varmtvannsbereider (min 130 l – skal hvis mulig henges på vegg over utslagsvask)
- hyller for vaskemiddel, dybde 30 cm.

Gulvbelegg legges i hulkil 150 mm.

Veggene utføres i henhold til våtromsnormen.

I gulvet skal det felles ned et sandfangsluk.

4.2.3 Såpe- og papirhåndkledispensere

Det skal brukes produkttype Katrin Ultima eller tilsvarende.

Prosjektleder skal godkjenne typevalget.

UTLEIERS INITIALER

LEIETAKERS INITIALER

Side 18 av 32

5. EL-INSTALLASJONER

5.1 41-GENERELLE EL-INSTALLASJONER

5.1.2 410-Generelt

Utleier/entreprenør sørger for at det lages FDV-dokumentasjon i henhold til oppsettet av denne beskrivelsen. For krav til dokumentasjon se pkt 1.5 og pkt 1.6.

Alle koblingspunkter skal plasseres innenfor butikkens skall.

Alle installasjoner skal varig og synlig merkes, ihht gjeldende forskrifter, i samsvar med tegninger og skjemaer. Merking skal være entydig, hvit bakgrunn med sort skrift.

Vinmonopolet AS skal ha eget strømabonnement, med tilgjengelig egen timesavlest måler. Utleier/entreprenør skal tidlig i prosjektet meddele Prosjektleder nødvendige data for bestilling av strømabonnement.

5.1.3 411-Bæresystemer.

Utleier/entreprenør skal påse at det benyttes kabelbro som hovedføringsvei i AS Vinmonopolets lokaler. Kabelbro skal dimensjoneres og festes ihht gjeldene forskrifter.

I de lokaler hvor det ikke er praktisk å bruke kabelbro, på grunn av plassmangel over himling etc., aksepteres trekkerør. Disse skal da forlegges og festes/buntes på en fagmessig korrekt måte. Trekkerør dimensjoneres av utleier/entreprenør. Det legges reservekapasitet for trekkerør på 10%. I kontorer og sosialrom, samt i infodisk og kombi-disk, skal det benyttes kabelkanal type TEK 123. Vinkler/hjørner osv. skal være fabrikkerte enheter. I skjøter skal det benyttes skjøtestykker.

5.1.4 412-Jording.

Utleier / entreprenør skal sørge for at jordingsanlegg er utført ihht gjeldene forskrifter.

5.1.6 422-Nettstasjoner.

Utleier må melde ifra til Vinmonopolet AS tidlig i prosjektet, om det er benyttet TN 400V nett eller IT 230V nett.

5.1.5 414-Branntetting.

Utleier/entreprenør sørger for korrekt branntetting ihht forskrifter, i de lokaler hvor det er påkrevd.

5.2 43-FORDELINGSANLEGG

5.2.1 Inntakssikring

Utleier / entreprenør skal tilstrebe at inntakssikring dimensjoneres så lavt som mulig; helst 125 A hvis hensiktsmessig.

UTLEIERS INITIALER

LEIETAKERS INITIALER

5.2.2 431-Inntak- og stigeledninger.

Utleier skal sørge for at stigekabel frem til fordeling for AS Vinmonopolets lokaler er dimensjonert riktig i forhold til størrelse på lokaler og effektbehov. Effektbehov beregnes av utleier / entreprenør, i henhold til denne spesifikasjonen. Det settes av reservekapasitet på 20%.

5.2.3 432-Hovedfordeling.

Utleier / entreprenør skal sørge for at hovedfordeling for AS Vinmonopolets lokaler er oppgradert iht dagens forskrifter. Det skal benyttes effektbryter som hovedvern.

Det monteres overspenningsvern (finvern) på kurs beregnet for **Data**.

Utleier/entreprenør beregner antall kurser i hovedfordeling.

Det monteres reservekurser som følger:

- 1 stk 3 / 32A.
- 4 stk 2 / 16A.

Det settes av tilstrekkelig plass for utvidelse.

Ved innføring i hovedfordeling av kabler / rør, skal det benyttes nipler / skapmuffer.

5.2.4 434-Fordeling for drift (VVS)

Se kapittel 5.6. 46 Driftstekniske anlegg

5.3 44-LYSANLEGG

5.3.1 4411-Kursopplegg for lys og stikk

Utleier/entreprenør skal sørge for at kabler forskriftsmessig forlegges/festes, på kabelbro eller trekkes i rør.

Røranlegg skal legges skjult. Åpent anlegg skal unngås. Der hvor det må legges åpent anlegg, skal det benyttes hvit føringskanal.

Alle brytere og stikkontakter i lokalet skal være av samme leverandør.

Alle stikkontakter skal være doble. Flere brytere over hverandre skal legges i felles ramme.

Frittstående reoler/gondoler og informasjonspunkt(er) leveres med nedføring. Trekking og kobling etc. av kabel må medtas.

Grunn- og effektbelysning i salglokalet skal ha fysisk atskilte kurser.

Nød- og ledelys skal legges på egen kurs.

Effektbelysning skal styres av tidsur; AV en time etter stengetid; PÅ en time før åpningstid.

UTLEIERS INITIALER

LEIETAKERS INITIALER

Lysanlegget for butikk i kjøpesenter skal ha nattlysfunksjon (etter avtale med PL).
Nattlys skal være lys i 6 stykk vilkårlig valgte downlights i kasseområdet samt lys i gulvreoler.
Nattlys styres av tidsur, intervall AV 22:00 / PÅ 06:00.

Lysanlegget skal ha alt-lys-av bryter som plasseres ved personalinngangen (ikke nattlys).

5.3.1.1 BRYTER OPPSETT, PLASSERING :

Betjeningstablå for lys i kasse- og salgsareal plasseres i henhold til avtale med PL. Spiserom, bøttekott, garderober/toalett og dusj skal ha bryter med bevegelsesensor som dekker hele rommet.

5.3.1.2 LYSBRYTERFUNKSJONER :

- 4411.01 utvendig kundeinngang, utvendig skilt, og utvendig varemottak, for overstyring av fotocelle, topolet. Plasseres i tavle.
 - 4411.02 kasseareal
 - 4411.03 salgsareal og stikkontakter for lys i vinskaf
 - 4411.04 lager, ved lagerdøra
 - 4411.05 kontor
 - 4411.06 kontor ^v/infodisk ~~og baldakin~~
 - 4411.07 spiserom - bevegelsesensor
 - 4411.08 bøttekott – bevegelsesensor
 - 4411.09 garderober – bevegelsesensor
toaletter – bevegelsesensor
 - 4411.10 ev. dusjrom - bevegelsesensor
 - 4411.11 alt-lys-av
 - 4411.12 egen bryter for effektbelysning
- 5.3.1.3 STIKKONTAKTER: *Antall; se tegning*
- 4411.20 Kontor, montert i kanal.
 - 4411.21 Spiserom, montert i kanal.
 - 4411.22 Salgsareal, stikkontakt på vegg, 240 cm o/gulv, for lys i vinskaf.
Disse tilknyttes bryterfunksjon for lys i salgsareal. (se pkt. 5.3.1.2)
 - 4411.23 Over himling for kasse
 - 4411.24 Over himling for frittstående reoler / gondoler.
 - 4411.26 Svalskaf, monteres 240 cm o/gulv.
 - 4411.28 Vedlikehold; monteres 20 cm og/eller 180 cm o/gulv
 - 4411.29 Infodisk, 2x4 dobbel montert under benkplate, ved plass til PC. Det benyttes føringskanal under benkplate. Det monteres også føringskanal for tele/data kabler.

UTLEIERS INITIALER-----
LEIETAKERS INITIALER

- 4411.30 Frittstående informasjonspunkt;
monteres i himling hvis punktet er
levert av innredningsleverandør; konf
Prosjektleder.
- 4411.31 Kombidisk, for minst to kontorplasser

5.3.2 4412 Kursopplegg for nødlysanlegg
Samme krav til kursopplegg som 5.3.1, samt at
nødlyskabling utføres iht forskrifter. (funksjonsikker
forlegning der hvor/hvis det er påkrevd.)

5.4 442-BELYSNINGSUTSTYR
Vinmonopolet tegner selv lysplan hvor det er
bestemt hvilket lysutstyr som skal benyttes.
Vinmonopolet skal ha skriftlig garanti over 3 år på
forkoblingsutstyr for belysning. Fabrikat og
artikkelnummer avklares med Prosjektleder.

Forsterkningsplate 600x600 skal benyttes ved
profilhimling.

Grunnbelysning i salgslokalet skal bruksverdi
minimum 400 lux.

Lager skal ha minimum 500 lux.
Belysningsnivå i sosialrom skal følge anbefalte
normer fra Lyskultur.

Inn-/utgangsareal og salgsareal skal ha
belysningsnivå i samsvar med lysplan fra
Prosjektleder.

Lyskilder skal være av type Philips eller tilsvarende.
Utleier/ entreprenør monterer som følger:

5.4.1 442.1-Inngangsparti og over kasser:
Type : Downlight 1 x 42W
Forkobling : Elektronisk.
Montasje : Innfelt i himling
Tilkobl. : Ledning med plugg i stikkontakt
Utførsel : Hvitlakkert.
Reflektor : Blank
Fabrikat : Avtales
Type : Avtales
Antall : Avtales
Index : L1

5.4.2 442.2-Salgsareal, belysning :
Type : Downlight 1 x 42W
Forkobling : Elektronisk
Montasje : Innfelt i himling
Tilkobl. : Ledning med plugg i stikkontakt

UTLEIERS INITIALER

LEIETAKERS INITIALER

Side 22 av 32

Utførsel : Hvitlakkert
Reflektor : Blank
Fabrikat : Avtales
Type : Avtales
Antall : Avtales
Index : L2

5.4.2.1 442.3.1 EFFEKTBELYSNING
Type : Downlight, tiltbar 35W/CDM-T/TC
Elite
Forkobling : Elektronisk.
Montasje : Innfelt i himling
Tilkobl. : Ledning med plugg i stikkontakt
Utførsel : Hvitlakkert
Reflektor :
Fabrikat : Avtales
Type : Avtales
Antall : Avtales
Index : L3.1

5.4.2.2 442.3.2 UTGÅTT

5.4.5.1 442.6 OVER SPEIL I GARDEROBER OG
TOALETTER:
Type : Lyslist 1 x 14W T5ECO, m/stikk
Forkobling : Elektronisk
Montasje : Utenpåliggende
Tilkobl. : Fast tilkobling
Utførsel : Hvit
Reflektor : Opal skjerm
Fabrikat : Avtales
Type : Avtales
Antall : Avtales
Index : L6

5.4.6 442.7 Lager
Type : Lysrørrarmatur 2 x 35/49/54W T5
Forkobling : Elektronisk
Montasje : Utenpåliggende
Tilkobl. : Fast tilkobling
Utførsel : Hvit
Reflektor : Hvitlakkerte tverrlameller
Fabrikat : Avtales
Type : Avtales
Antall : Avtales
Index : L7

5.4.7 442.8 Sosialrom
Type : Downlight 1 x 17W TCD
Forkobling : Elektronisk.
Montasje : Innfelt i himling
Tilkobl. : Ledning med plugg i stikkontakt

UTLEIERS INITIALER-----
LEIETAKERS INITIALER

Utførsel : Hvitlakkert.
Reflektor : Blank
Fabrikat : Avtales
Type : Avtales
Antall : Avtales
Index : L1

5.4.8 443 Utstyr for nødlysanlegg

Utleier / entreprenør sørger for at nødvendig markerings- og ledelys for rømningsveier monteres ihht forskrifter for denne type lokaler. Ledelys kan integreres i lysarmatur med egen batteripakke. Ledelys skal ha selvtest og batteridrift i minimum 1 time.

5.5 45-ELVARMEANLEGG

5.5.1 451-Kursopplegg varme

Utleier / entreprenør skal sørge for riktig dimensjonert kursopplegg for postene 452 og 454.

5.5.2 452-Varmeovner

Det skal primært ikke benyttes gulvvarme eller strålevarme i salgsareal eller på lager. Utleier/entreprenør monterer varmeovner med sentral nattsinking. Det skal være separate kurser for varme, sentral for nattsinking skal plasseres i fordeling. Det skal også sikres at kjøling og eventuell takvarme ikke ligger inne samtidig.

Varmebehov beregnes av utleier/entreprenør og avvik, ihht overnevnte, avtales med prosjektleder Vinmonopolet.

Varemottak og kundeinngang skal ha varmevifter eller tilsvarende. Varmevifte ved varemottaksdør skal styres av åpen/lukket dør.

Når butikken ikke ligger innen et kjøpesenter, og ikke har vindfang, skal kundeinngang og varemottaksdør beskyttes av vertikale varmevifter.

Utleier/entreprenør sørger for at varmebehov beregnes, og at riktig type vifte monteres; med egen termostat, nødvendig styring og betjeningspanel montert i hensiktsmessig høyde.

5.5.3 454-Varmekabler

Utleier/entreprenør monterer:

454.01 Varmekabel utenfor lagerport/varemottak, hvis ikke annen bakkevarme er montert. Varmekabel styres via snøsmelteautomatikk.

UTLEIERS INITIALER

LEIETAKERS INITIALER

Side 24 av 32

454.02 Varmekabel ved kundeinngang.
Denne tilknyttes snøsmelte-
automatikk. Areal avtales med PL.

5.6 46- DRIFTSTEKNISKE ANLEGG

5.6.1 461 Kursopplegg for VVS- og tekniske anlegg
Utleier / entreprenør skal sørge for at VVS –
entreprenør leverer / plasserer fordeling for drift,
samt alle andre komponenter som skal tilkobles av
elektroentreprenør, mens elektroentreprenør utfører
kabling og koblinger, av fordeling og komponenter.
Utleier / entreprenør skal sørge for koordinering av
underentreprenører.

5.6.1.1 461.1 DRIFT

Se kapittel 6. Inneklima og ventilasjon.

5.6.2 461.2 Kursopplegg og utstyr for virksomhet

Utleier/entreprenør skal sørge for kursopplegg og
levering/montering av følgende utstyr for virksomhet
og idriftsette dette. Plassering av uttak/utstyr som
må koordineres, eventuelt mot annen leverandør,
medtas.

5.6.2.1 Spiserom

Type og størrelse på utstyr– se kapittel 4

- 4612.01.1 Kursopplegg m/ stikkontakt for
oppvaskmaskin.
- 4612.01.2 Montasje og idriftsettelse av
oppvaskmaskin.
- 4612.02.1 Kursopplegg m/ stikkontakt for
microbølgeovn.
- 4612.02.2 Montasje og idriftsettelse av
microbølgeovn.
- 4612.03.1 Kursopplegg m/ stikkontakt for komfyr
med komfyrvakt.
- 4612.03.2 Montasje og idriftsettelse av komfyr
med komfyrvakt.
- 4612.04.1 Kursopplegg m/ stikkontakt for
avtrekksvifte.
- 4612.04.2 Montasje og idriftsettelse av
avtrekksvifte.
- 4612.05.1 Kursopplegg m/ stikkontakt for
kjøleskap
- 4612.05.2 Montasje og idriftsettelse av
kjøleskap.
- 4612.06.1 Kursopplegg m/dobbel stikkontakt til
kaffetrakter og vannkoker,
fastmontert tidsbryter, 60 min.
- 5.6.2.2 BØTTEKOTT
- 4612.07.1 Kursopplegg m/ stikkontakt for
varmtvannsbereder.
- 4612.07.2 Montasje og idriftsettelse av
varmtvannsbereder.

UTLEIERS INITIALER

LEIETAKERS INITIALER

- 5.6.2.3 KASSE – OG SALGSAREAL
- 4612.08.1 Kursopplegg for rullegittere m/ motorer, styrt av nøkkelbryter. Det skal benyttes en nøkkelbryter pr. gitter.
Gitter for personalinngang skal ha egen UPS levert av utleier. Slik UPS plasseres over himling i fellesarealet.
- 4612.08.2 Montasje og idriftsettelse av rullegittere.
- 4612.09 Kursopplegg og stikkontakt/uttak til inngangsport /-sperre (over himling).
- 4612.10 Idriftsettelse av inngangsport/sperre.
- 4612.11 Kursopplegg og stikkontakt/uttak 2x16A varesikring; Egen kurs, merkes tydelig.
- 4612.12 Kursopplegg og tilkobling over himling for kassadisker.
- 4612.13 Kursopplegg og tilkobling nede i kombidisk, og nede i eventuelle andre disk- eller kassaelementer.
- 5.6.2.4 LAGER
- 4612.14 Kursopplegg og stikkontakt 2x16A, for viftemotor til rørpostanlegg.
- 4612.15 Kursopplegg og stikkontakt for vakuumløfter, 3x16A.
- 4612.16 Kursopplegg og stikkontakt/uttak for pappkomprimator, 3x32A
- 5.6.3.2 Stikkontakter kurs merket DATA.
Antall, se tegning
- 4612.20 kontor, montert i kanal.
- 4612.21 datarack, integrert list(er) med 6 uttak.
- 4612.22 kasse, montert over himling.
- 4612.23 server. Plassering avtales med Prosjektleder.
- 4612.24 Infodisk
- 4612.25 Frittstående informasjonspunkt.
- 4612.26 Kombidisk, for 2 kontorplasser
- 5.7 54-SIGNALANLEGG
- 54.1 Låssylindre i varemottaksdør tilpasses slik at det kan fungere som forrigling mot almenbelysningen når dette er rømningsvei. Avtales med PL.
Varemottaksdør/-karm skal jordes.
- 54.2 Montasje av trådløs ringeklokke internt i butikken:
- pling/plong kundeinngang (kan slås av og på i kassa)
 - tilkalling til kassa
 - varemottaksdøra

UTLEIERS INITIALER-----
LEIETAKERS INITIALER

Senderen i det trådløse systemet må plasseres inne i butikken. Varemottaksdøra dekkes med kabling fra senderen gjennom ytterveggen til ringeklokke.

Klokkene skal ha lydsignaler som er lett å skille fra hverandre. Plassering av klokkene avtales med PL.

54.3 Utgår

54.4 Det skal monteres kodelås til følgende dører:

Mellom salg og lager

Mellom info og kontor

Utstyr og kursopplegg medtas.

Kodetastaturet monteres på vegg.

54.5 Skyvedør forrigles over brannanlegget slik den går i åpen stilling ved eventuell brannalarm.

Avtales med PL.

Døråpning jordes i henhold til forskriftene.

5.8 74-UTENDØRS ELKRAFTANLEGG

5.8.1 Utendørs belysning / belysning i fellesareal

Utvendig belysning for varemottak, inngangsparti og skiltbelysning styres av fotocelle med urfunksjon.

Utleier sørger for kursopplegg til skiltbelysning og generell belysning, samt vedlikehold av dette.

Vinmonopolet leverer og monterer skiltene.

5.9 SVAKSTRØM

5.9.1 Spredenett

Betalingskorttransaksjoner formidles via Vinmonopolets interne nett. Kassaterminalene og andre installasjoner skal ha egen intern IP-adresse, og til enhver tid være online.

5.9.1.1 KABELKATEGORI

Uskjærmet kabel, kategori minimum 5e eller kategori 6. Kategoriene er alternativer, og kan ikke brukes om hverandre i samme butikk.

5.9.1.2 DATASKAP

Montør av spredenettet leverer og monterer dataskap i størrelse, 2000*600*800/600, eller 1000*600*800/600, av type Eldon eller tilsvarende.

Skapet må ha 4 stk hyller i full bredde.

Avtales med PL på forhånd.

5.9.1.3 PATCHEPANEL

Montør av spredenettet terminerer nettet i et patchepanel, 24 pkt, som plasseres i dataskapet.

5.9.1.4 KABELVEIER

Spredenettet skal gå i himlingen.

Det er en nedføringskanal for hver kasse/kassaøy og eventuelt infopunkt.

UTLEIERS INITIALER

LEIETAKERS INITIALER

Nedføringskanal kommer montert fra innredningsleverandøren.

Det skal kables fram til, og i, eventuell infodisk.

Det kan unntaksvis finnes butikklokaler hvor kablingen ikke kan gå over himling. Fremgangsmåte må da avtales særskilt, og utføres i samarbeide med utleiers montør av sterkstrøm.

For kabelkanaler/-trekkerør jfr. kapittel 5.1.3.

5.9.1.5 DOBBELPUNKTER

Spredenettet skal termineres i dobbelpunkter. Hver kassaplass skal ha ett dobbelpunkt; to dobbelpunkter per øy med to kassaplasser. Punktene plasseres nede i kassene.

For antall punkter se el-tegning fra Vinmonopolet.

(V) har trådløs kommunikasjon i butikk. Dette nødvendiggjør dobbelpunkter i taket på lageret og i butikklokalet. Punktene skal plasseres i henhold til Vinmonopolets planløsning, slik at sendeforholdene i butikken dekkes best mulig.

All kabling til punkter for trådløs kommunikasjon skal legges opp med betydelig slakk slik at plasseringen av punktene kan justeres over himling om nødvendig.

5.9.1.6 DOKUMENTASJONSKRAV

Vi stiller krav til merking av hvert punkt med tilsvarende merking i patchepanelet på en lett gjenkjennelig måte.

Dette skal dokumenteres i ett eksemplar som skal ligge i dataskapet i butikken. Dokumentasjonen skal inneholde testrapporter.

5.9.2 Telefoni

Vi benytter trådløs IP-telefoni.

Vinmonopolet besørger selv bestilling, montering og idriftsetting.

Utleiers elektriker monterer datapunkter i taket.

5.9.2.1 ANALOG FAKS - UTGÅR

5.9.2.2 AKSESS TIL TELENORS LINJESYSTEM

Utleier skal sørge for kabling fra Telenors aksesspunkt i huset. Kabling skal utføres med minst 10par kabel (kat. 5e eller høyere).

5.9.3 Alarm/Linjeovervåking/Varesikring - Vinmonopolets kostnad
Vinmonopolet sørger selv for bestilling, montering og idriftsetting.

UTLEIERS INITIALER

LEIETAKERS INITIALER

6. INNEKLIMA OG VENTILASJON

Valg av teknisk løsning for luftbehandling skal vurderes for hvert prosjekt.

Anlegget skal oppnå et bra inn klima til en forholdsvis lav årskostnad.

Det skal være roterende varmegjenvinning.

Det skal legges vekt på tekniske løsninger som kan redusere energiforbruket.

I lokalet må det etableres kjøling som er uavhengig av ventilasjonsanlegget.

6.1 UTLEIER INSTALLERER OG DRIFTER ANLEGGET

Generelt skal installasjonene kun omfatte AS Vinmonopolets lokaler. Alle komponenter skal være lett tilgjengelige for service, og standard produkter skal i størst mulig grad benyttes.

Når butikken ligger i et butikkssenter, kan Vinmonopolet vurdere om det er tilstrekkelig å være med i et felles anlegg; jfr pkt 6.6.

6.2 BYGGING AV VENTILASJONSANLEGGET

Kanalene skal være forseglest ved levering på byggeplass, forseglingen skal fjernes så sent som mulig før montering. Ventilasjonsanlegget skal ikke kjøres i byggeperioden.

6.3 FUNKSJONSKRAV TIL VENTILASJONSANLEGGET

Dimensjonerende termisk inn klima skal beregnes etter gjeldende forskrifter og skal være behovsstyrt.

Inneklimakrav i byggeforskriftene skal følges.

Lokalene skal tilføres filtrert EU7 (f-85), forvarmet, eventuelt kjølt friskluft.

Luften skal være kjølt i den varme årstiden. Kjølebehov og solavskjerming skal vurderes i hvert enkelt tilfelle, og forslag til løsning skal forelegges Prosjektleder.

Operativ temperatur i salgs- og lagerareal skal være 20°C. Lufthastigheten i oppholdssonene skal ikke overskride 0,2 m/s.

Følgende luftvekslinger legges til grunn:

Lokale	Minimumskrav (m ³ /m ² time)
Salgsareal	10
Sosiale rom	20
Kontor	12
Lager	5

UTLEIERS INITIALER

LEIETAKERS INITIALER

Side 29 av 32

6.4 TEKNISKE KRAV

6.4.1 Ventilasjonsanlegget

Anlegget skal prosjekteres med tanke på enkel innjustering og funksjon. Videre skal det legges til rette for kontroll av driftsfunksjonen.

Aggregatrom skal nås via heis, trapp eller dør, og tunge, uhåndterlige ventilasjonskomponenter skal kunne demonteres og transporteres til og fra teknisk rom uten inngrep av bygningsmessig karakter.

Ventilasjonsanlegget skal styres automatisk i henhold til innstilte b r-verdier.

Aggregatet skal leveres med frekvensstyrte vifte-motorer som styres av Co2-f ler i avtrekkskanal.

Aggregatet skal utstyres med ukes-ur, der innstillinger avtales med prosjektleder/butikksjef.

Ved -15 C, eller kaldere, skal ventilasjonsanlegget ned til 2/3 luftmengde.

Start, stopp, 2 hastigheter og temperaturinnstilling skal kunne utf res fra en egnet kontrolltavle plassert i AS Vinmonopolets lokaler.

Anlegget skal ha automatisk drift (ur/temperatur-frikj ring) med mulighet for tvangskj ring.

Automatikk skal v re klargjort for oppkobling mot SD-anlegg.

Anlegget skal ikke produsere et lydtrykkniv  som overstiger 40 dB(A).

6.4.2 Kj leanlegget.

Anlegget skal leveres og monteres i hht. Norsk kuldenorm.

Anlegget skal kunne g  kontinuerlig uavhengig av ventilasjonen. Anlegget m  dimensjoneres for   kunne opprettholde 20 grader i butikk og lager.

6.4.2.1 UTEDEL

Der leveres multifleksibel varmepumpe med inverterstyrte kompressor(er). Med multifleksibel menes at der kan koples 1 eller flere innedeler p  samme utedel.

Systemene skal kunne brukes som aircondition og varmepumpe (reversibel); (turtallsregulert kompressor(er) med trinnl s kapasitetsstyring fra ca 10% til 100%).

Kuldemedium skal v re R410A.

Utedelene skal kunne t le drift under alle normale v rforhold som kan forekomme  ret rundt.

Som utgangspunkt skal anlegget yte kj leeffekt som

UTLEIERS INITIALER-----
LEIETAKERS INITIALER

svarer til 70-100 W/m² avhengig av ytre/indre nedlastninger. Er det isvannsanlegg i bygget som det er drift på hele året, kan dette benyttes for å oppnå samme resultat.

6.4.2.2 INNEDEL

Innedeler monteres innfelt i himling, takkassett. Lydtrykknivå skal være så lavt som mulig. Innedeler skal ha elektronisk styrte ekspansjonsventiler. Innedeler leveres med komplett ferdigmontert kondensavløp koplet til sluk, inkl. ekstern kondenspumpe hvor det er nødvendig.

6.4.2.3 AUTOMATIKK

Systemet skal være utstyrt med nødvendig automatikk for regulering av kapasiteten mellom utedel og innedel(er) inkludert nødvendig kabling og tilkopleing mellom utedel og innedel(er). Testing og opplæring av Vinmonopolets personale skal være inkludert.

Systemet skal kunne kommunisere med det overordnede styringssystemet gjennom:

- Fjernstyring av regulering for settpunkt for hver kjøle/varme sone.
- Fjernstyring av viftehastighet
- Om lokalet har takvarme, skal det monteres automatikk som hindrer at kjøling og el-varme (takvarme) står på samtidig.

6.4.2.4 AKUSTIKK

Utstyret må overholde akseptabelt lyd- og støynivå og i den forbindelse bør innedel(er) ligge under 35 dB(A) ved laveste kapasitetstrinn, målt iht gjeldende standarder. Utedel skal ikke overstige 60 dB(A) ved 100% last. Retningsgivende standard JIS B8616

6.5 DRIFT AV ANLEGGET

Utleier skal sette anlegget i drift. Utleier skal lære opp Vinmonopolets personell i bruk av anlegget.

Utleier skal sørge for nødvendig vedlikehold i garantitiden. Se også vedlikeholdsplikten som er beskrevet i leiekontrakten.

Vedlikeholdsrapporter skal sendes Vinmonopolet elektronisk (*butikkdrift@vinmonopolet.no*) når service er utført.

6.6 BUTIKKSENTER

I butikkssenter der drift av ventilasjonsanlegget inngår som en del av husleia, kan lokalene tilkobles fellesanlegg. Kjøleanlegget kan kobles til senterets isvannskurs. Anleggene må tilfredsstillende de samme krav som ovenfor. Det må garanteres fra utleier at anlegget skal fungere som beskrevet i hele

UTLEIERS INITIALER

LEIETAKERS INITIALER

leieperioden.

6.6.1 Feil og mangler

Dersom anleggene ikke gir det riktige inn klima, kan Vinmonopolet betale 10 % mindre leie i det kvartalet temperaturen ikke er riktig.

Vinmonopolet må melde om uregelmessighetene, og utleier må få tilstrekkelig tid til å utbedre feil og mangler (14 dager).

7. INTERIØR OG INNREDNING

Interiøret tilpasses hver enkelt butikk.

Vinmonopolet leverer løs innredning med mindre annet er avtalt. Vinmonopolet leverer gardiner.

7.1 FARGE- OG TYPEVALG

Hvis ikke annet er avtalt, skal det leveres følgende:

Gulv:

Kontor og sosialrom	Gulvbelegg	Eclipse BE 514 Granite	
Kunde- og salgsareal	Gulvbelegg; alternativt, etter avtale, Fliser	Nordic Flooring Design nr. DW 7030-229, Apollo Rimini DO2 (300X300)	Må overflatebehandles med PUR. Eksempelvis: Dr. Schultz PUR Plastforsterket, mørkegrå fugemasse
Lager	Brettskurt, slipt og polert betong		sklisikring innenfor port for varemottak. Rømningsvei merkes varig.

Vegger

Innvendige vegger	Maling	S 1005-Y20R	
Listverk, gerikter	Maling	NCS 7000-N	
Innvendige dører:			
Innvendige dører med karm	Lakk	RAL 7016	
Spesialdører:			
Varemottak	Lakk	RAL 7016	
Personalinngang	Lakk	RAL 7016	
Mellom salgsareal og lager	Lakk	RAL 7016	
Rømningsdør	Lakk	RAL 7016	
Fastgitter	Lakk	RAL 7016	

UTLEIERS INITIALER

LEIETAKERS INITIALER