

B. 01	28.02.12	ARBEIDSTEGNING	LS	KSAL	OSL
A. 02	06.01.11	ARBEIDSTEGNING	LS	KSAL	OSL
A. 01	08.07.10	ARBEIDSTEGNING - BYGGHVERVETROLT	LS	KSAL	OSL
REV	DATE	BESKRIVELSE			TEGN/KONT/LOK

FASE: DETALJPROSJEKT
 V 300P - K0 - U1 - 201 B.01

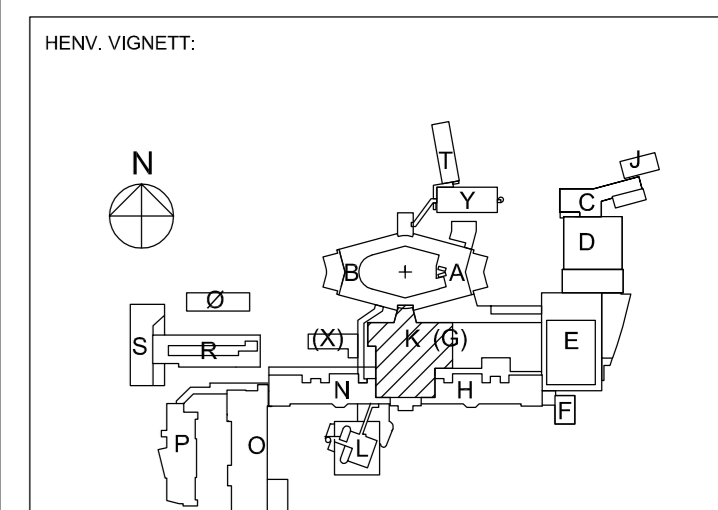

NORLANDSSYKEHUSET BODØ
 SOMATIKK



PROSJEKTERENDE:
 RÅTAT ARCHITEKTER AS, DRAMMENSEN 150 CL, 0277 OSLO
 ARK: COWI AS, OTTO NELSENS VEI 12, 7414 TRONDHEIM
 RØR: RÅTAT ARCHITEKTER AS v/ BARNBEKK & LINDEHEIM AS

COWI
 PROSJEKT NR.: 128559
 FLØY K - DEL 1
 PLAN U1 ETG.
 RØRTEKNIKK

MAL: 1:50
 DATO: 27.10.09
 V 300P - K0 - U1 - 201 B.01