

PRINSIPP MONTERING AV GRENSESTOLPER I LØS GRUNN.

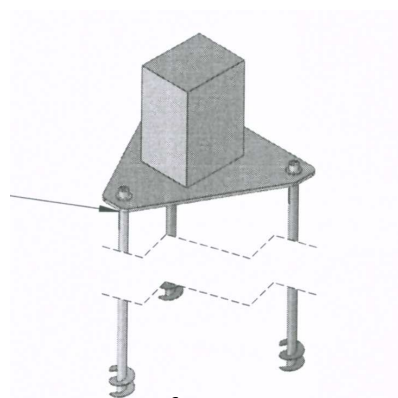

- fig 1 -



- fig 2 -



- fig 3 -

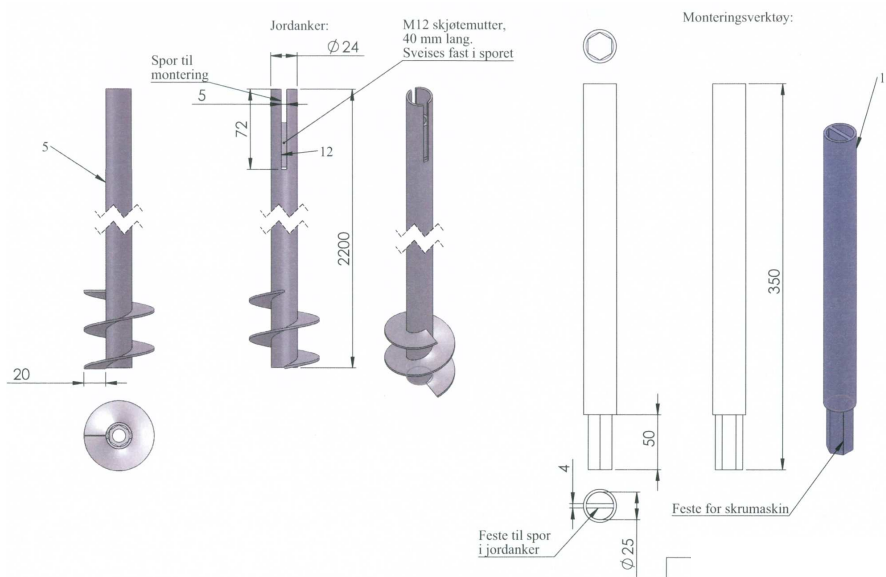

- fig 4 -

Figur 1 viser grensestolpe med fotplate og øvre del av jordanker.

Figur 2 viser fotplate med jordanker.

Figur 3 viser fotplate med libellevater for vertikaljustering av stolpe.

Figur 4 viser detaljtegning av jordanker med monteringsverktøy. monteringsverktøyet er tilpasset Atlas Copco Cobra Multi fjellboremaskiner.