

TEGNINGSLISTE		NR.	1
PROSJEKTNUMMER	PROSJEKT	LISTE OPPDATERT	
10241764	ÅMOT SMÅSKULE- TILBYGG OG OPPGRADERING	12.06.24	
ANMERKNINGER: Anbudstegninger			

Vedlagt (yes)	Tegingsnr.	Rev.	Tegningstittel	Dato	Rev. dato	Skala	Status	Format
Yes	01-V-31-20-01	B-	TILBYGG OG OPPGRADERING BUNNLEDNING OG 1 ETG	06.06.24		1:50	ANBUDSTEGNING	A0
Yes	01-V-31-40-01	B-	SNITT AKSE 4-5	06.06.24		1:50	ANBUDSTEGNING	A3
Yes	01-V-32-20-01	B-	TILBYGG OG OPPGRADERING VARME	06.06.24		1:50	ANBUDSTEGNING	A0
Yes	01-V-32-70-01	B-	SYSTEMSKJEMA VARME	06.06.24			ANBUDSTEGNING	A3
Yes	01-V-73-10-01	B-	ENERGIBRØNNER	12.06.24		1:500	ANBUDSTEGNING	A3

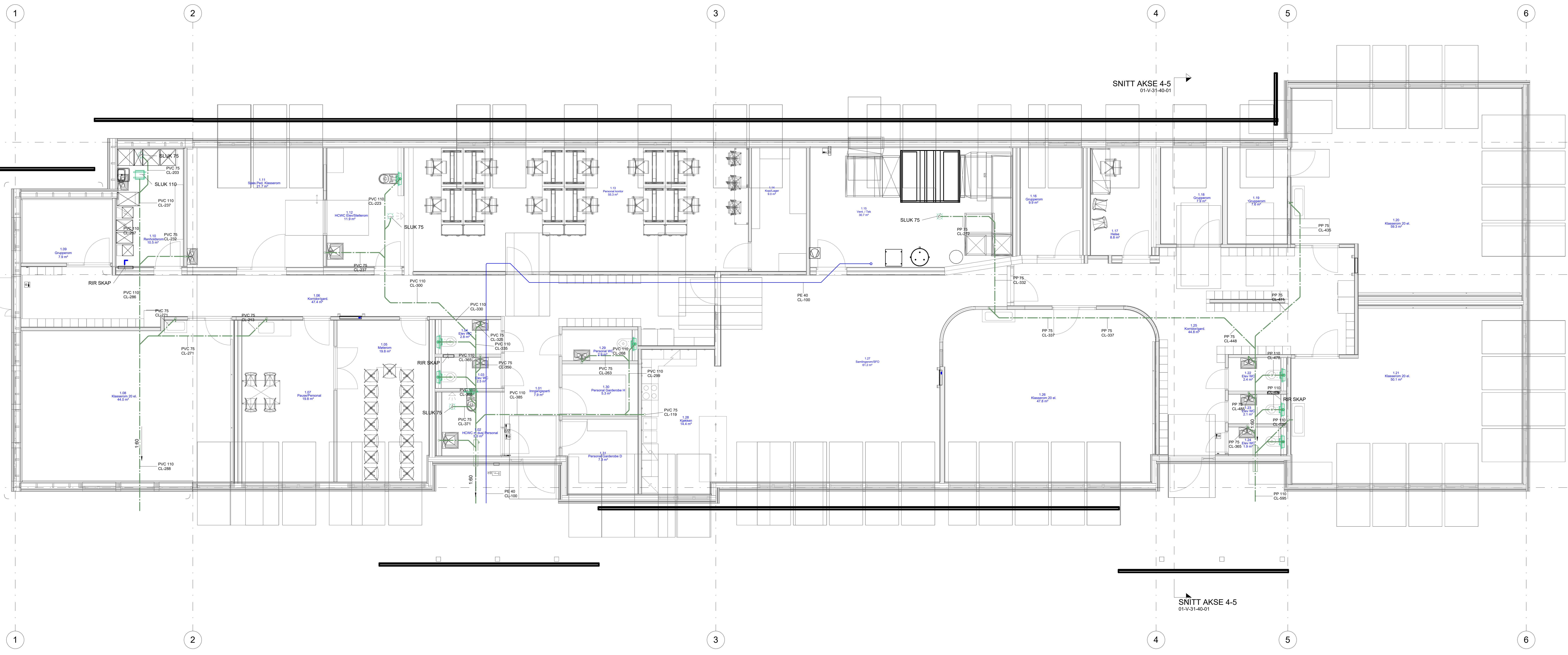

Tegningssett	Tegningsstatus
TILBYGG OG OPPGRADERING	ANBUDESTEGNINGER
Dokumentnummer	10241764 -RIV -01-V-31-20-01 -B

Rev	Endring	Utf	Kont	Dato
01	Opprisset			
02	Endring			

Oppdragsgiver: **VINJE KOMMUNE**
 Utarbeidet av: **NOKNBO**
 Prosjektleder: **NOLYBJ**
 Tegningsleder: **NOLYBJ**
 Dato: **06/05/24**
 Prosjekt: **ÅMOT SMÅSKULE- TILBYGG OG OPPGRADERING**
 Tegningsnummer: **10241764**
 Tegningsstatus: **ANBUDESTEGNINGER**

SWECO
 Tegningsnummer: **01-V-31-20-01**
 Status: **B**
 Rev:

C

B

A

FG 6000
03 - Takplan

FG 3000
02 - 2. etasje

FG 0 01 - 1. etasje

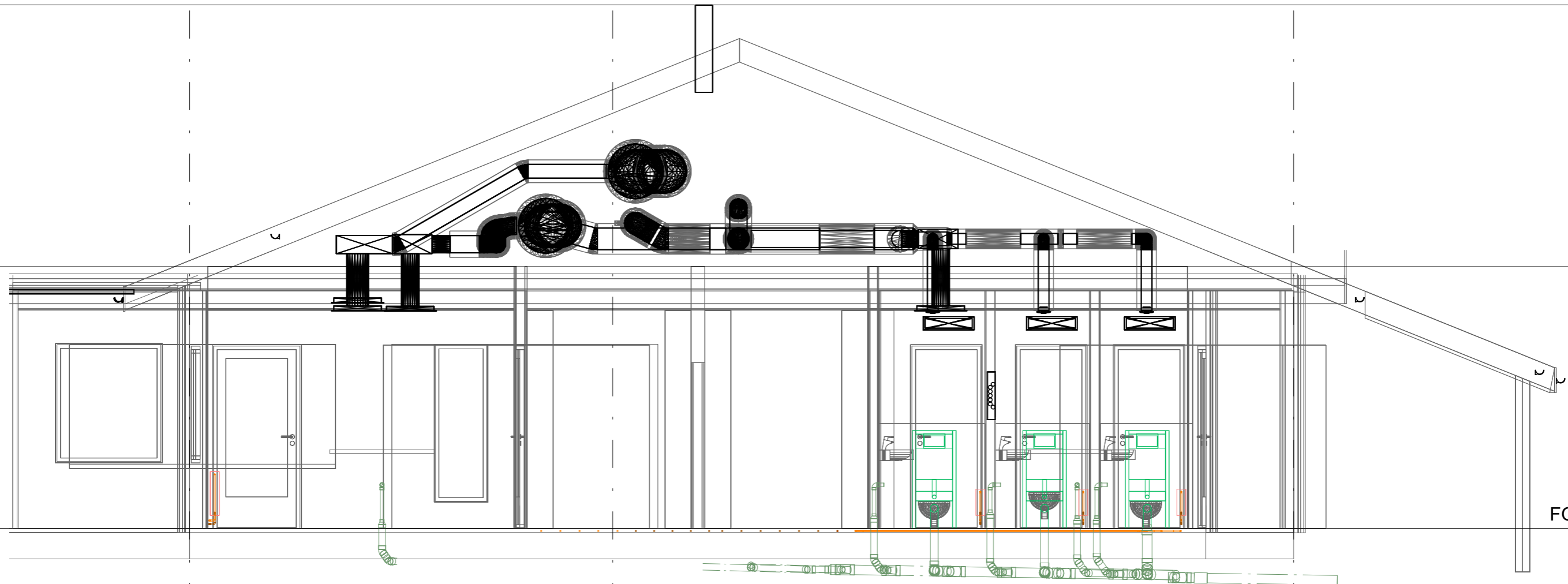

C

B

A

Rev	Endring	Utf.	Kontr.	Dato
Oppdragsgiver	VINJE KOMMUNE ÅMOT SMÅSKULE- TILBYGG OG OPPGRADERING	Utført av NOKNBO	Kontr. av NOLYBJ	Ansvarlig NO1E4S
		Målestokk 1:50	Format A3	
SNITT AKSE 4-5	Sweco oppdragsnr. 10241764	Sweco oppdragsleder NOLYBJ		
	Fagdisiplin RIV	Tegningsnummer 01-V-31-40-01	Status B	Rev. ANBUDSTEGNING

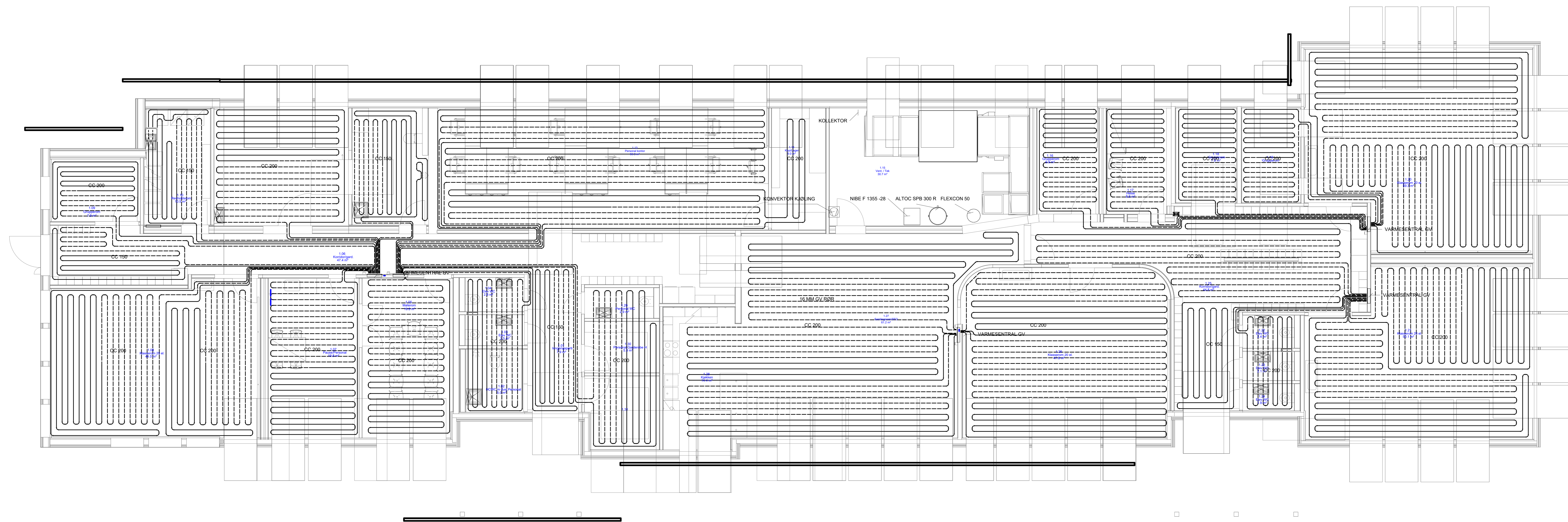

Tegningssett: ANBUDESTEGNING
 Dokumentnummer: 10241764 -RIV -01-V-32-20-01 -B -1

1	Endelig radiatortil gulvvarme	MÅNND	NOL YBL	20.03.24
Rev	Endring	Utf	Kont	Dato
Oppdragsgiver: VINJE KOMMUNE		Utformet av: NOKNBO		Prosjekt av: NOL YBL
Tittel: ÅMOT SMÅSKULE- TILBYGG OG OPPGRADERING		Dato: 05.03.24		Revisjon: NOL YBL
Målestokk: 1:50		Format: A3L (841x1400mm)		Prosjektnummer: 10241764
Sveco oppdragsleder: NOL YBL		Sveco prosjekterende: NOL YBL		Tegningsstatus: ANBUDESTEGNING
RIV		Tegningsnummer (bygg og fag-svitt-bene-løpser): 01-V-32-20-01		Status: B
				Rev: 1

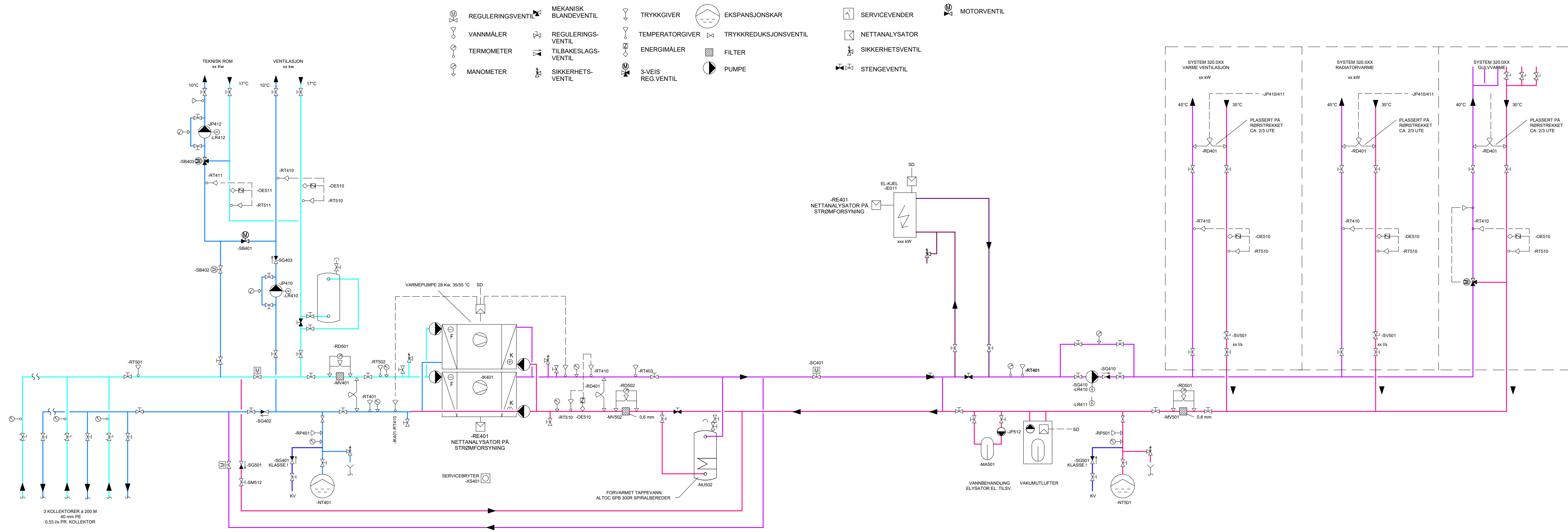



Tegningstittel: SYSTEMSKJEMA VARME
Tegningsstatus: ANBUDSTEGNING

Dokumentnummer: 10241764 -RIV -01-V-32-70-01 -B

Rev	Endring	Utf	Kontr.	Dato	
Oppdragsgiver	VINJE KOMMUNE	Utført av	NOKNBO	Kontrollert av	NOLYBJ
Dato	06/06/24	Ansvarlig			NO1E4S
Tittel		Målestokk			
ÅMOT SMÅSKULE- TILBYGG OG OPPGRADERING SYSTEMSKJEMA VARME		Format	A1 (594x841mm)		
		Sweco oppdragsnr.	10241764		
		Sweco oppdragsleder	NOLYBJ		

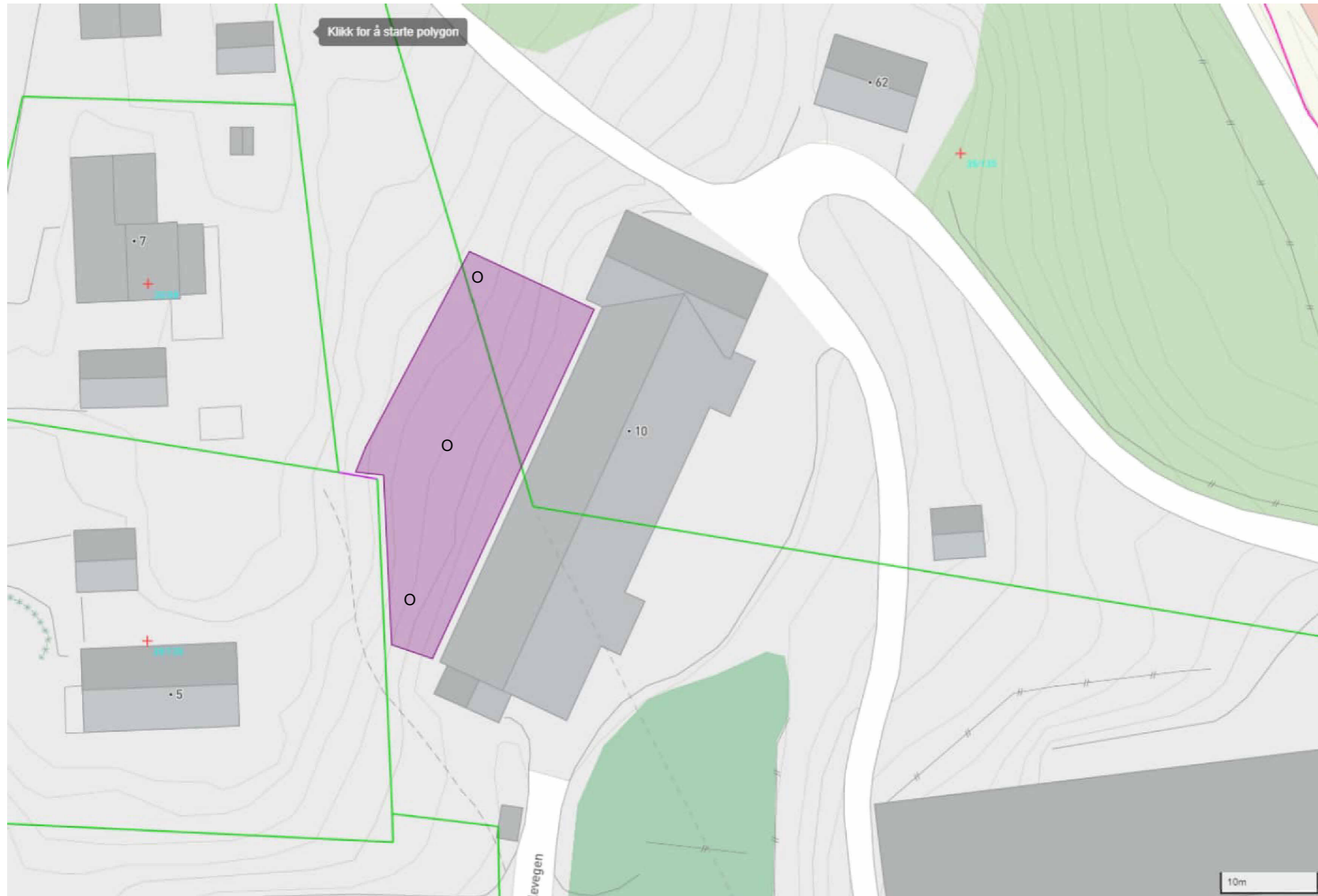
SWECO		Tegningsstatus	
		ANBUDSTEGNING	
Fagdisiplin	Tegningsnummer (bygg-et-fag-syst-type-lepenr)	Status	Rev.
RIV	01-V-32-70-01	B	



Rev	Endring		Utf.	Kontr.	Dato
Oppdragsgiver	VINJE KOMMUNE		Utført av NOKNBO	Kontr. av NOLYBJ	Ansvarlig NO1E4S
AMOT SMÅSKULE- TILBYGG OG OPPGRADERING			Målestokk 1:500	Format A3	
ENERGIBRØNNER			Sweco oppdragsnr. 10241764	Sweco oppdragsleder NOLYBJ	
		Fagdisiplin RIV	Tegningsnummer 01-V-73-10-01	Status B	Rev.
			Tegningsstatus ANBUDSTEGNING		