

# Profilretningslinjer

Versjon: Mars 2020



**ALVER**  
KOMMUNE

# Profilretningslinjer som beskriv den visuelle identiteten til Alver kommune

Hovudelementa i den visuelle identiteten er kommunevåpenet til kommunen, logo og grafiske designelement, utvalde fargar og typografi. Saman skal desse elementa bidra til at Alver kommune verkar som ein tydeleg og gjenkjennelig sender for alle som kjem i kontakt med kommunen, m.a. politikarar, søkarar til ledige stillingar, samarbeidspartnarar, medium, besøkande, tilsette og innbyggjarane elles.

Kommunikasjonskonseptet til Alver kommune er «Bygde på fortida – for framtida». Dette fortel at kommunen er tufta på tradisjonar som dei er stolt av, samtidig som dei har fokus på innovasjon og framtidsretta tenester. Val av bilde i kommunikasjonen vår vil òg vera viktig for å illustrera nettopp dette.

Den visuelle profilen vår gir eit inntrykk av og skaper forventningar til oss og må derfor ikkje behandlast tilfeldig. Profilhandboka har vorte laga for å informera og hjelpe deg til å implementera den visuelle identiteten vår. Vi har alle eit felles ansvar å sikra at retningslinjene blir følgde

# Innhold

## Logo

- 5 Logo
- 5 Kommunevåpen
- 5 Namnetrekk
- 6 Logo mot lys og mørk bakgrunn
- 7 Logo på bilde
- 8 Feil bruk av logo
- 9 Frisone rundt logo
- 9 Frisone ved logo i samspill med andre logoar
- 10 Logostørrelser

## Farger

- 12 Ein fargerik palett henta frå naturen
- 13 Fargepalett
- 14 Fargar i kommunevåpen
- 14 Fargesystem

## Skrift

- 16 Profilfont: Cera Pro
- 17 Erstatningsfont: Century Gothic

## Symbol

- 19 Alverbuen
- 19 Symbolikk
- 19 Éin strek
- 20 Dynamisk framstilling
- 20 Fleksibel i forma
- 20 Utfallende
- 20 Strekens tykkelse
- 21 Animerte uttrykk

## Maler

- 23-24 Visittkort
- 23-24 Konvolutt
- 23-24 Brevmal
- 25 E-postsignatur
- 26 PowerPoint-mal
- 27 Grid prinsipp
- 28 Grid A4 forsidemal
- 29 Døme A4 forsidemal
- 30 Døme A3 plakatmal
- 31 Døme printannonsemal

## Skilting

- 33 Skilt
- 33 Prinsipp for logo med tilleggsnamn til skilt
- 33 Sentrerte skilt – stort tilleggsnamn
- 33 Horisontalt skilt – stort tilleggsnamn
- 34 Sentrerte skilt – lite tilleggsnamn
- 34 Horisontalt skilt – lite tilleggsnamn

## Profilering

- 36 Banner
- 37 Kaffekrus
- 38 T-skjorter



**Logo**



# Logo

## Logo

logoen til Alver kommune består av kommunevåpen og namnetrekk. Logoen skal brukast i all kommunikasjon utover.

### Det er utvikla tre versjon av logo:

- Logo sentrert
- Logo horisontal
- Logo horisontal smal

## Kommunevåpen

kommunevåpenet til Alver kommune består av «sølv/grå bru og båt på blå botn/våpenskjold».

## Namnetrekk

Namnetrekket Alver kommune er sett i fonten Cera Pro Bold, med modifikasjonar. Bokstaven A er spesialteikna og skal gi inntrykk av å bestå av "éin enkel strek". Sperringa mellom bokstavane i namnetrekket er òg justerte, slik at bokstaven V står i senter som gir namnetrekket ein ekstra god ballanse

Storleiksforholdet mellom kommunevåpen og namnetrekk er fastlåste. Namnetrekket skal aldri brukast åleine, og skal alltid stå saman med kommunevåpenet som beskrive på dei neste sidene. Det skal ikkje lagast variantar med mindre eller større forhold utover det som er beskrive.

Berre unntaksvis kan kommunevåpenet nyttast åleine (som f.eks på ordførarkjedet)



# Logo

## Logo mot lys og mørk bakgrunn

Kommunevåpenet skal primært attgivast i farge, med grå bru og båt på blått våpenskjold. Namnetrekket skal attgivast i 100 % sort

### Positiv logo

For å ta vare på logoens tydelighet bør logoen hovudsakleg brukast på kvit eller lys bakgrunn, som gir god kontrast til namnetrekket

### Negativ logo med farga våpenskjold

Denne versjonen er laga for bruk på mørk farga og svart bakgrunn. Pass på at våpenskjoldet tar vare på god kontrast mot bakgrunnsfarga, slik at dei ikkje blir for like

### Sort logo

Denne versjonen blir brukt berre i tilfelle der einaste farge er svart





# Logo

## Logo på bilde

Det er i utgangspunktet ikke laga noko fast mal for bruk av logo på bilde. Dersom det likevel oppstår tilfelle der dette er ønskeleg, må det utvisast skjønn for å ta vare på logoens tydelighet.

Ved plassering av logo på bilde, er det viktig at god kontrast og god lesbarhet blir tatt vare på.

Primært skal logoen med negativt namnetrekk brukast, men på lyse bakgrunnar kan den positive blir nytta, så fram god kontrast blir halden oppe.

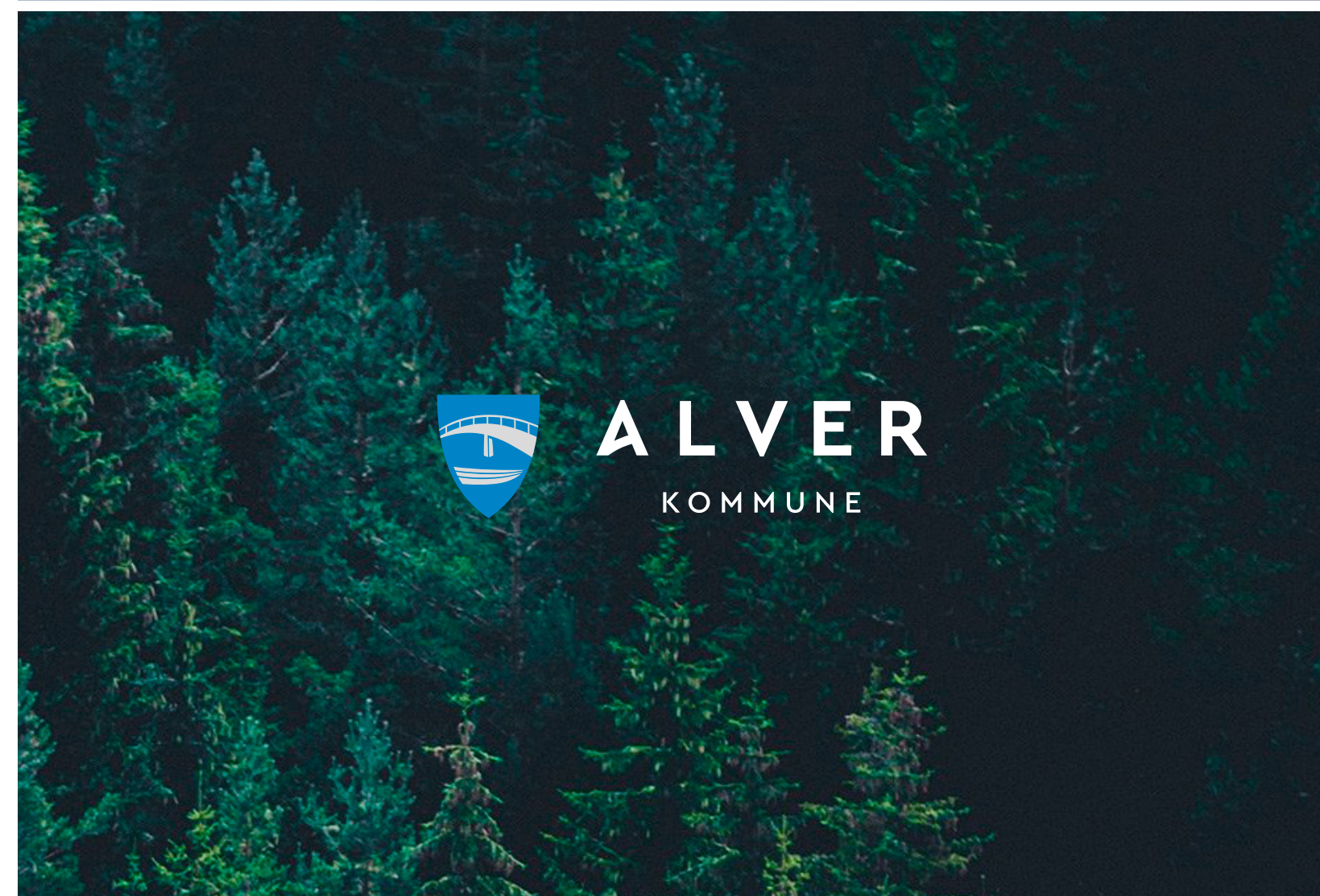
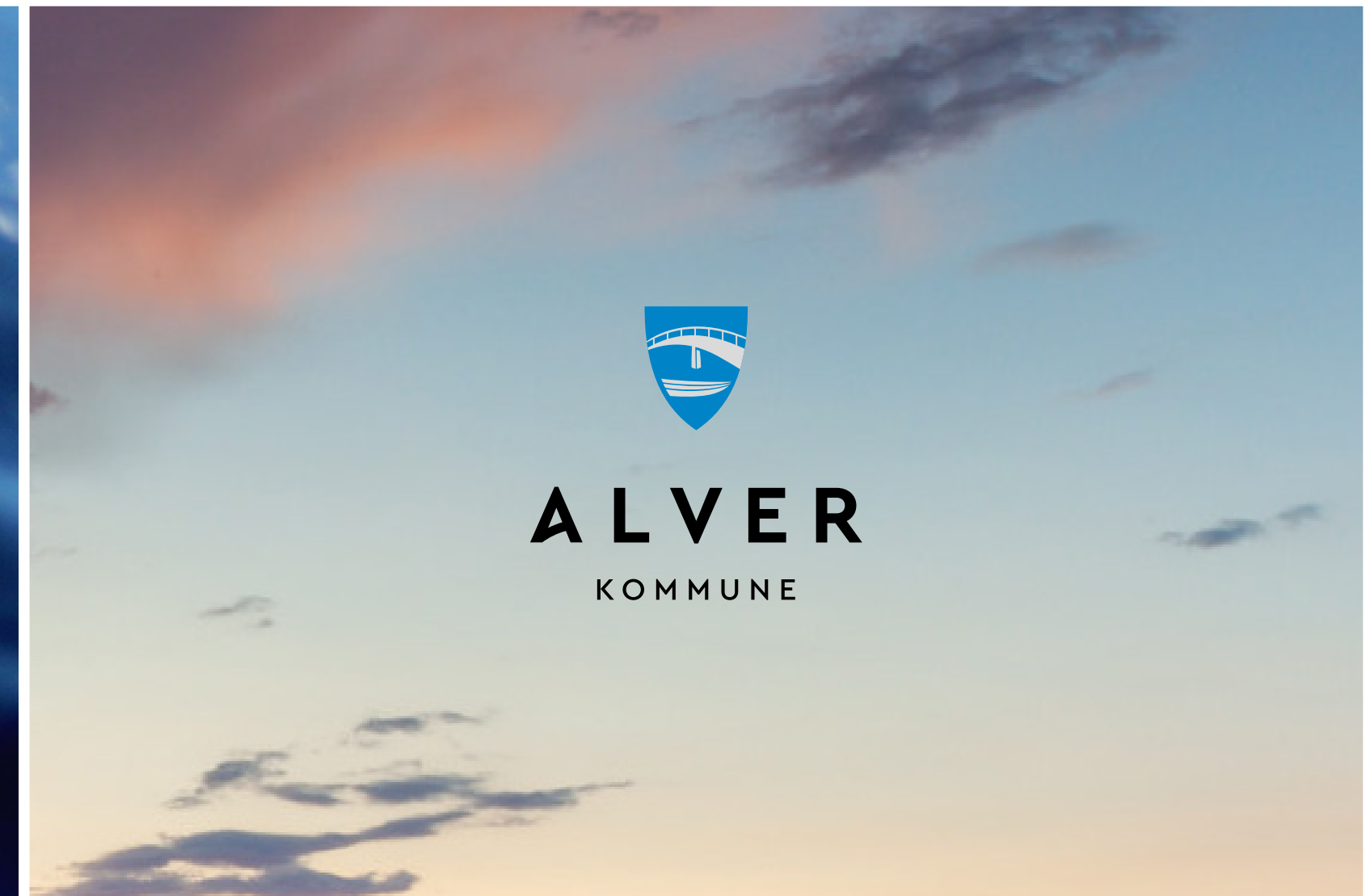



# Logo

## Feil bruk av logo

Logo skal alltid brukast i den opphavlege forma si, og må ikkje forandrast eller blir plassert på bakgrunnar som ringast lesbarheten.

Det å endra, forvrenge eller behandla logoen dårleg kan føra til uklar kommunikasjon og eit svakt varemerke. Forsøk aldri å laga logoen sjølv, bruka ein annan font, eller endra proporsjonar.

### Døma her viser kva ein skal unngå

1. Endre aldri proporsjonane til logoen
2. Ikkje nytt skuggar, 3D-effekter eller andre filter på logoen
3. Ikkje endre på størrelseforholda mellom symbol og namnetrekk
4. Ikkje endre på fargane i logosymbolet eller logotypen
5. Sett aldri logoen i outline
6. Døme på feil kontrast til foto som bakgrunn

Prinsippa over gjeld alle versjonar av logo. Bruk alltid godkjente filer av logoen til trykk, EPS eller PDF

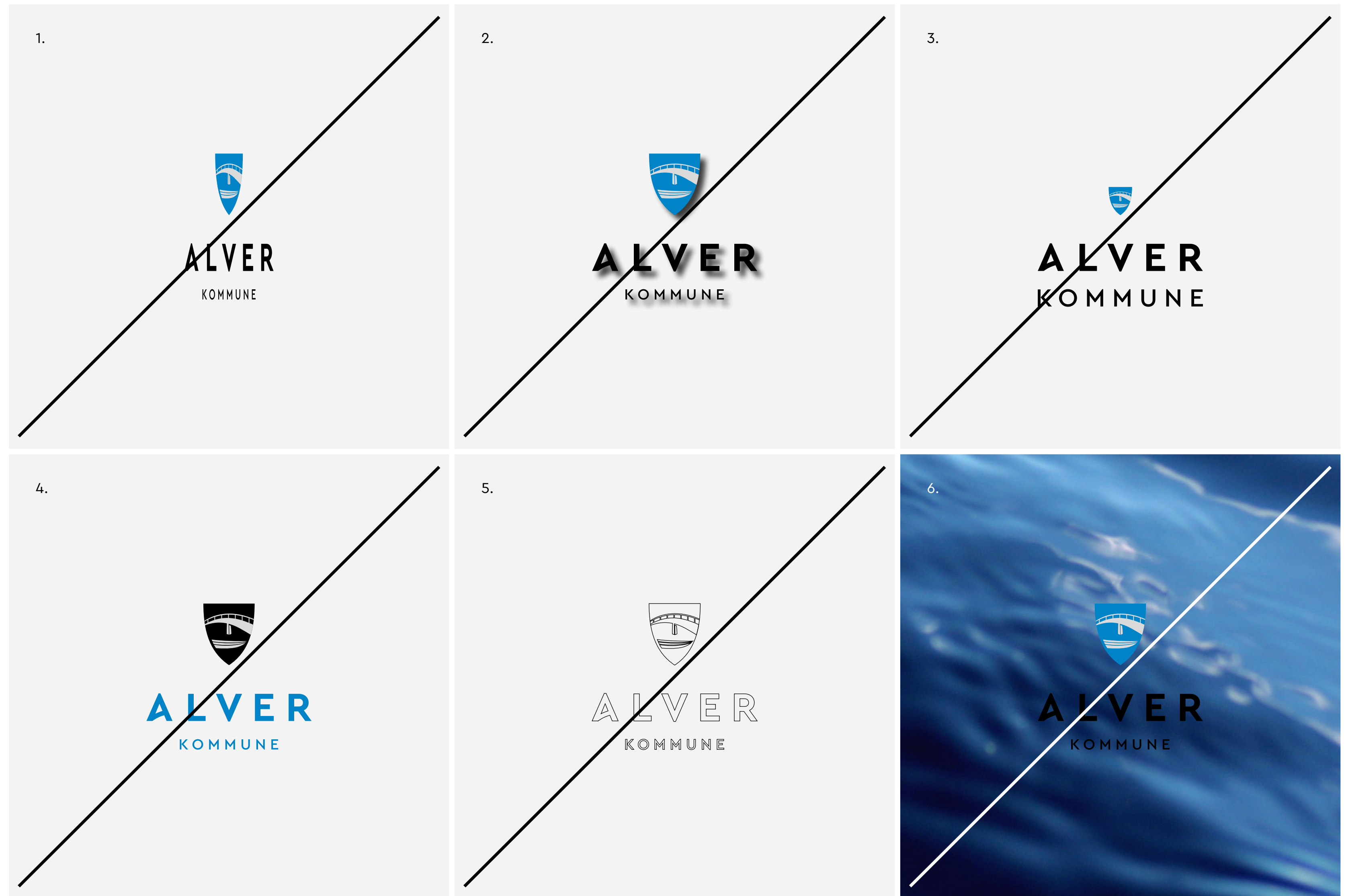

# Logo

## Frisone rundt logo

Det er viktig at logoen verkar tydeleg og at han ikkje blir forstyrra av andre grafiske element. For å sikra luft rundt logoen er det definert eigne minimumsavstandar eller frisoner til andre grafiske element og kantar på eit format. Ingen annan tekst, grafikk eller illustrasjon skal plasserast innanfor dette området. Det finst tre definerte frisoner:

### 1. Minimum frisone

Basert på høgda av namnetrekket som avstand.  
Blir berre nytta på format med svært avgrensa plass.  
NB: For versjonen av logo horisontal smal, gjeld same avstand som på anbefalt frisone

### 2. Anbefalt frisone

Basert på høgda av kommunevåpenet som avstand.  
Det kan med fordel vera meir luft enn det frisonen angir

### 3. Frisone ved logo i samspill med andre logoar

Når Alver kommune er felles avsendar med ein annan aktør eller står i samspill med andre logoar, skal avstanden mellom logoane svara til høgda av to våpenskjold, som vist på dømet til høgre

1.



2.

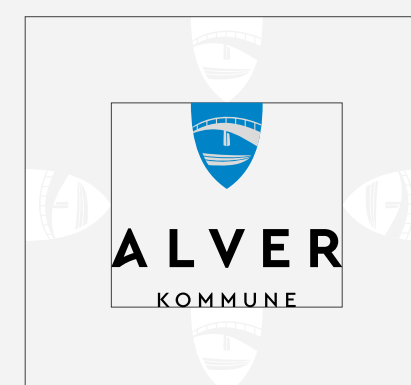

3.



# Logo

## Logostorleik

Det er viktig å attgi logoen så tydeleg som mogleg. Logostorleiken må derfor tilpassast kvart enkelt format og formål, slik at han står godt og har god lesbarhet.

### Standardstorleik

I trykte medium er standardstorleiken på logoen ved bruk i A4-format, definert som 30 mm for sentrert versjon og 45 mm breidde for horisontal versjon. På merkantile trykksaker, som brevmal, konvolutt og visittkort, blir nytta horisontal versjon med 45 mm breidde.

### Minimumstorleik

Dei tre versjonane av logoen har definerte minimumstorleikar, som anvist til høgre. På digitale flater er absolutt minimum 120 px breidde.

Det er ingen maksstørrelse.

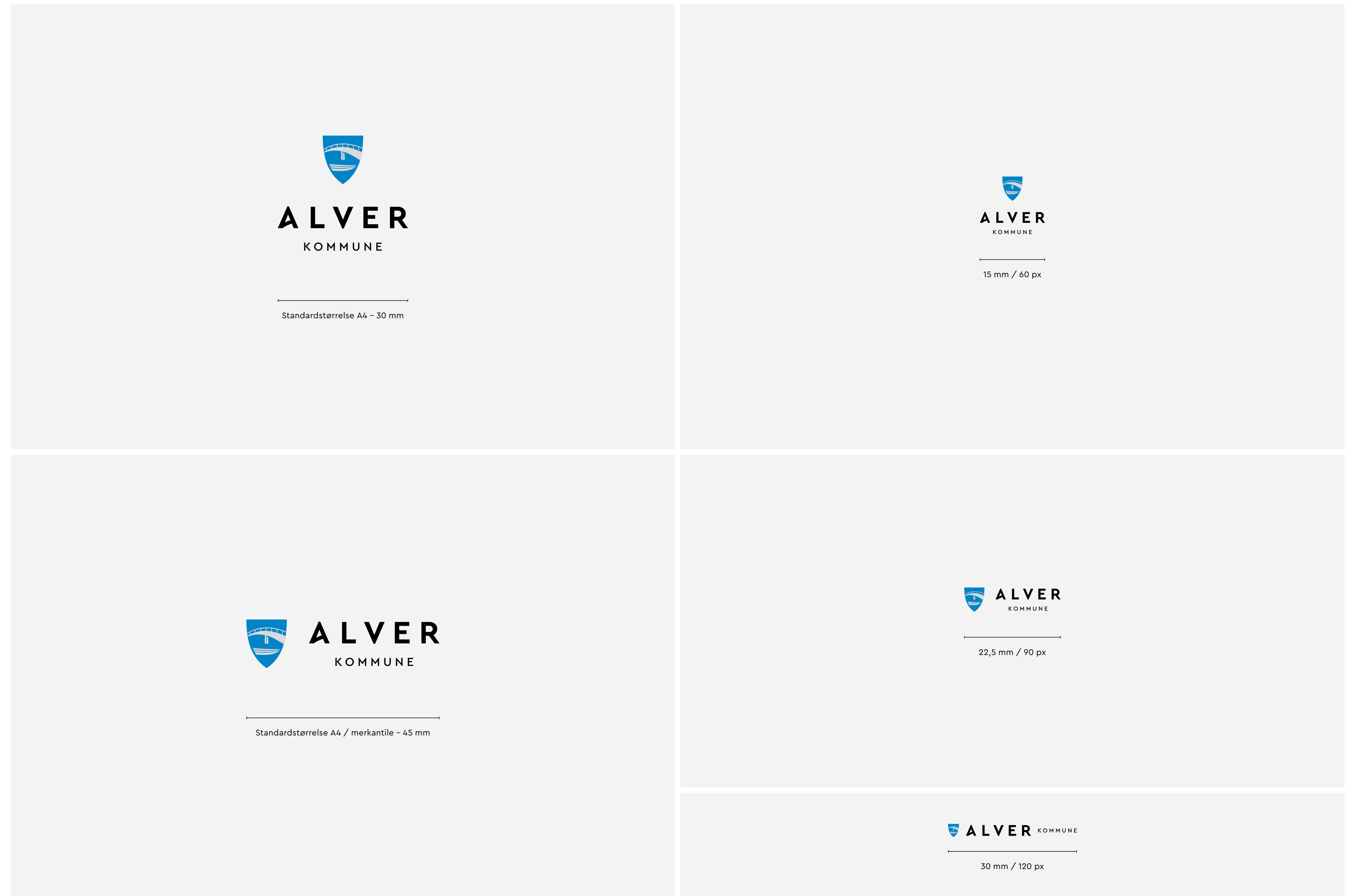



**Fargar**



# Fargar

## Ein fargerik palett henta frå naturen

Fargar skaper kjensler og atmosfære og er dermed vesentlege for profilen til Alver kommune. Til naturelementa til høgre vise kvar farge symbolisera og assosierast med.

### Fargegrupper:

Det er utvikla eit sett med åtte fargegrupper, som igjen består av ulike valørar.

1. Alver blå – himmel og hav
2. Alver lilla – lyng
3. Alver rosa – lyngheier
4. Alver rød – tradisjon
5. Alver oransje – sol og energi
6. Alver gul – løvverk
7. Alver grønn – frukt og grønt
8. Alver skogsgrønn – skog og mark

I tillegg til dei åtte fargegruppene kjem òg svart og Alver grå/sølv, som blir nytta på tekst og i kommunevåpenet.

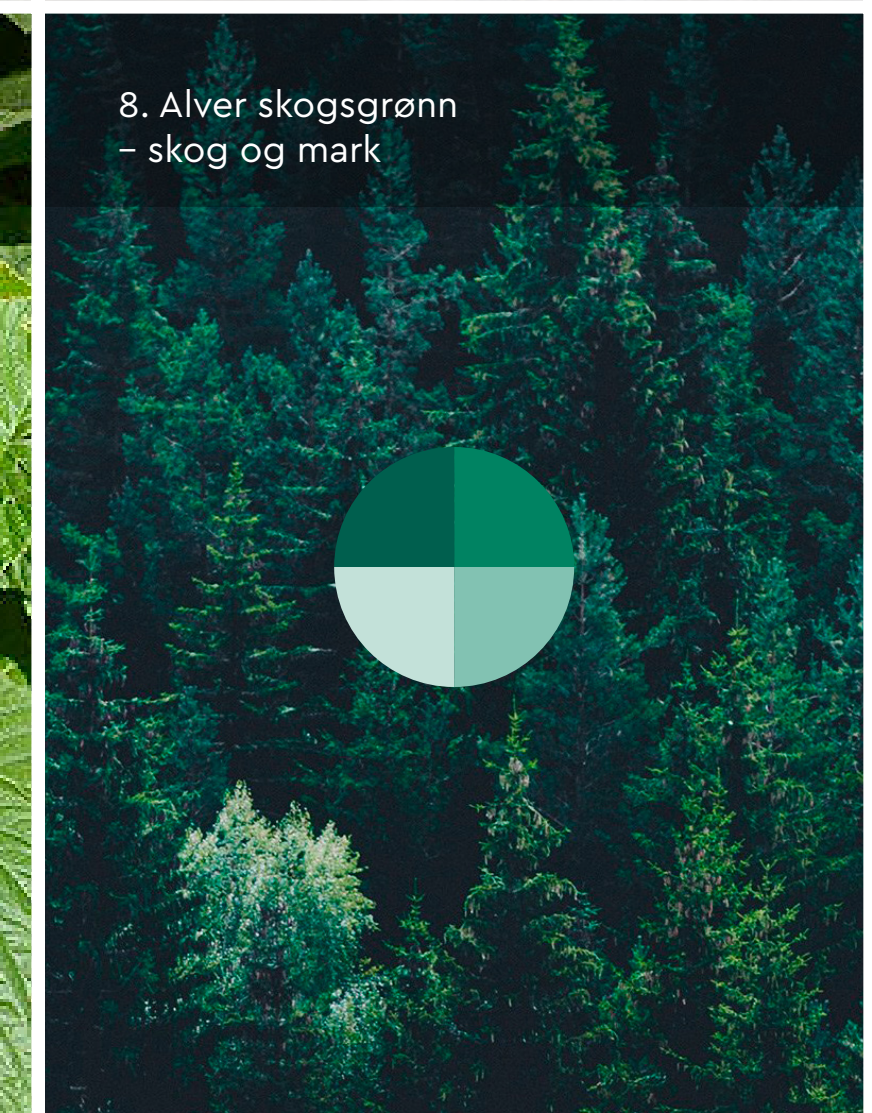
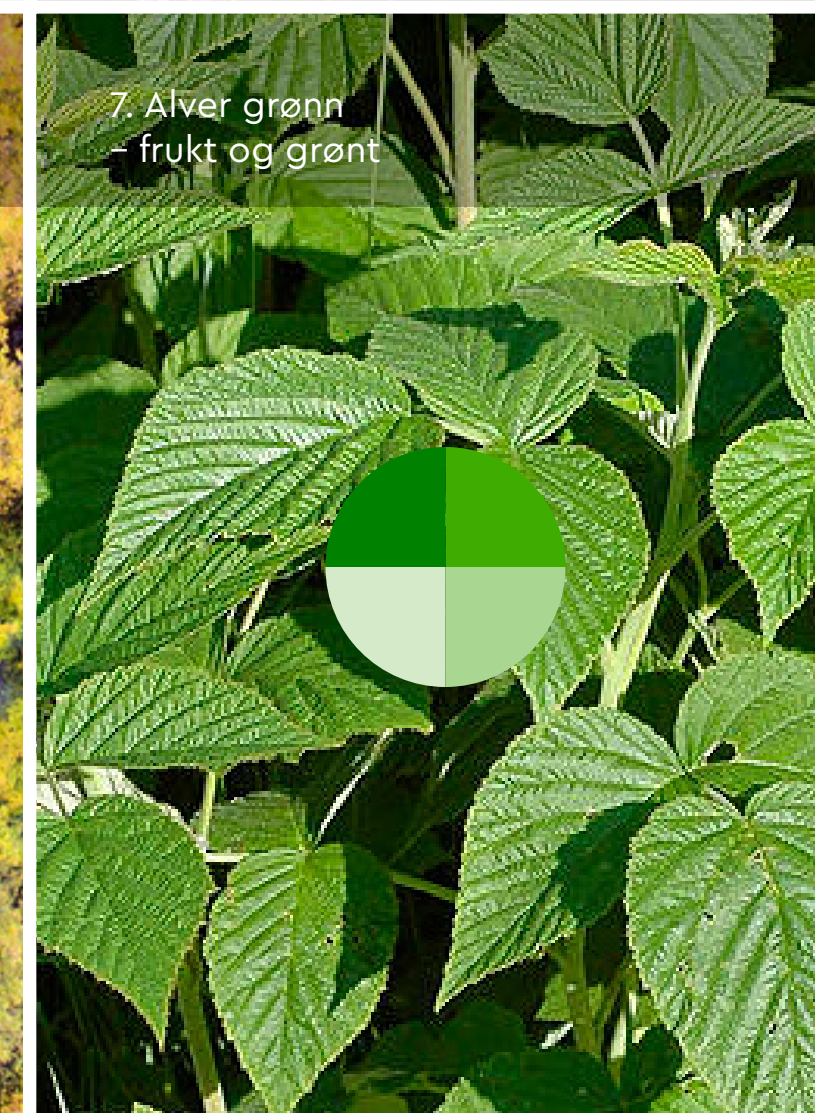
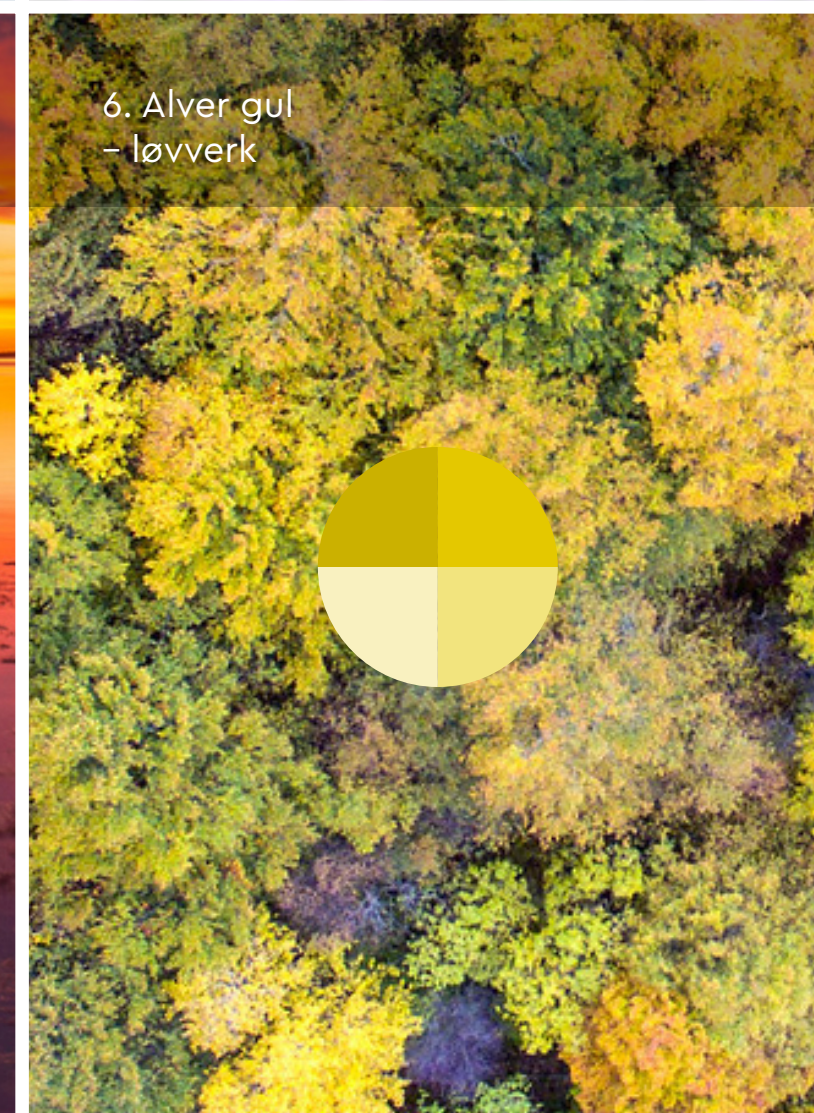
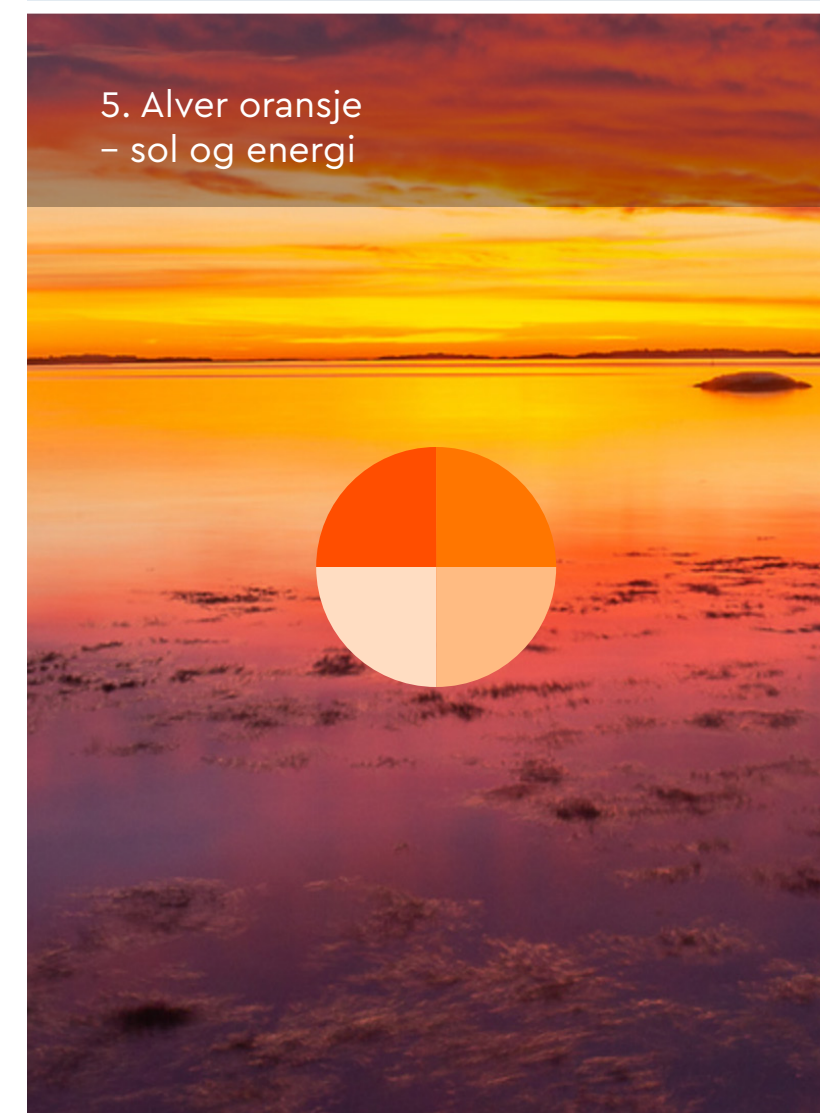
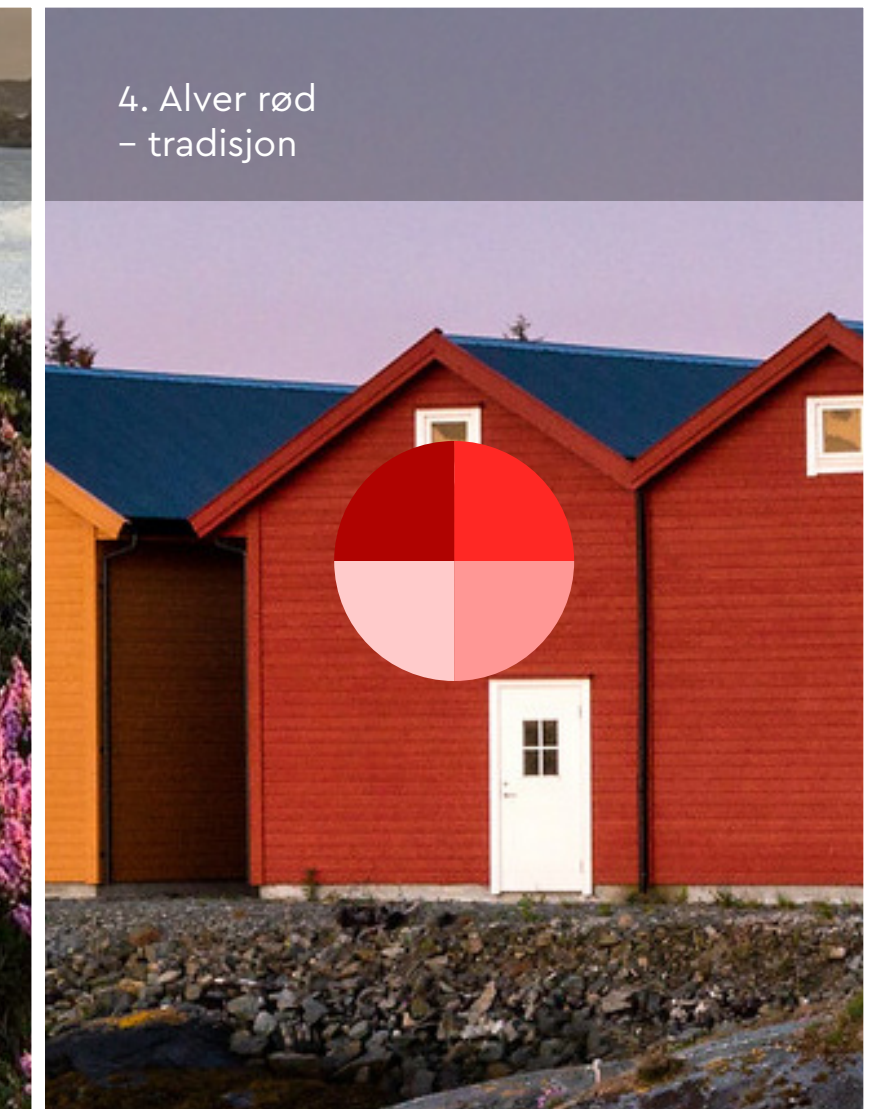
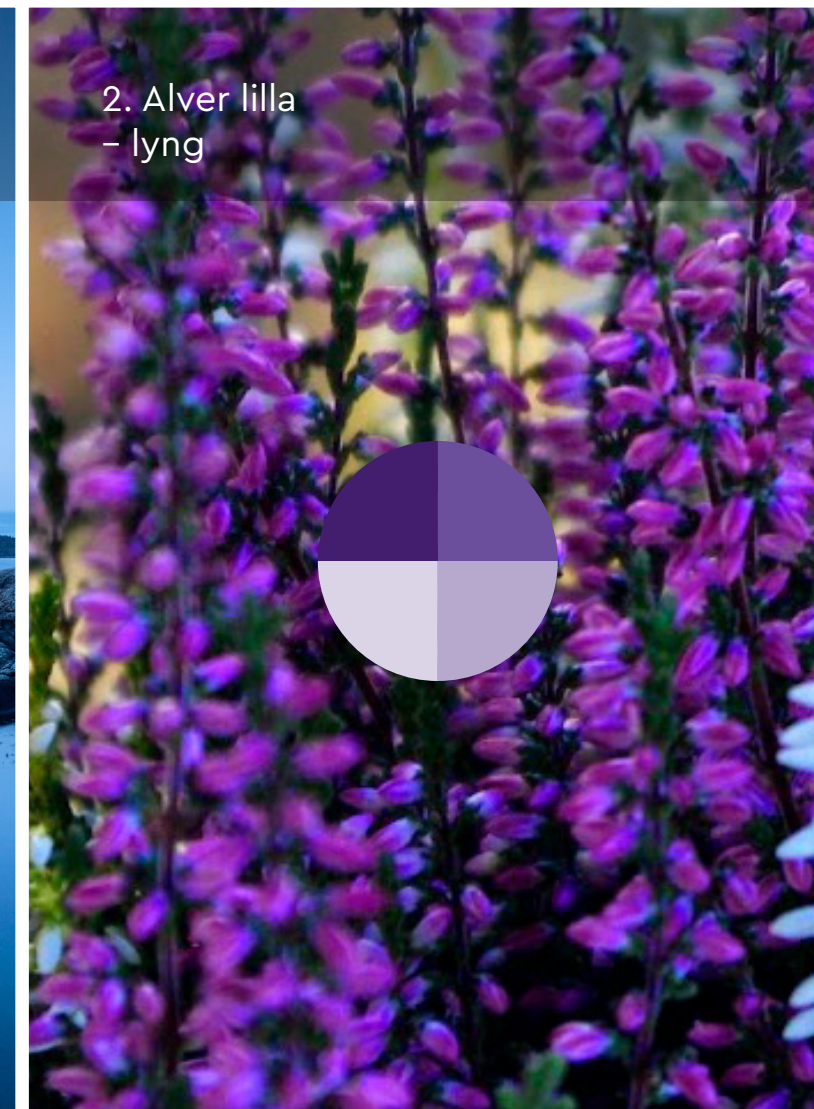



# Fargar

## Fargepalett

### Fargevariasjonar og samansetningar

Det er utvikla eit sett med åtte fargegrupper. Kvar av fargegruppene består av éin djup og éin frisk farge. Dei djupe fargane skal ikkje graderast og blir berre brukte i 100%. Dei friske fargane kan graderast og brukast i 100%, 50% og 25%. Alle profilfargane kan brukast åleine eller i kombinasjon. Her bør det utøvast skjønn. Fargevalet kan med fordel vera relevant for budskapen, eller bli valt slik at det står godt i samanheng med bilde

### Fargeprofil

Det er tatt utgangspunkt i desse fargeprofilane:  
 RGB: sRGB IEC61966-2.1  
 CMYK: Coated FOGRA39 (ISO 12647-2:2004)

Det er alltid ei utfordring å attgi fargar einsarta. Fargeinntrykket er avhengig av underlaget fargen blir attgitt på, korleis fargen kjem fram og gjennom ulike trykkmetodar som lak, foliar, akryl, neon e.l. I tillegg blir påverka fargeopplevingar av lysforhold og kunstige lyskilder.

Trass i bruken av internasjonale fargekontrollsystem, er harmoniske fargeattgjevingar dei største utfordringane i profilprogram. Det må derfor leggast stor vekt på korrekt fargeattgjeving i alle produksjonsledd

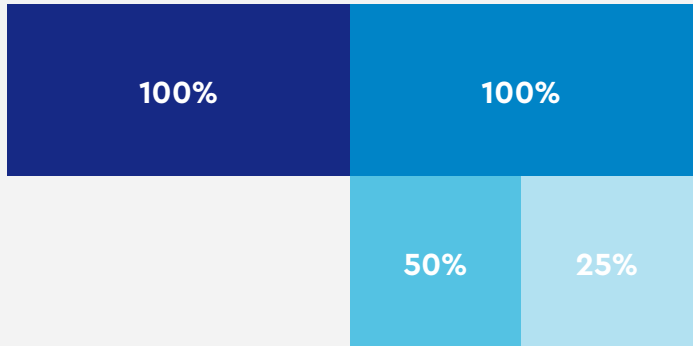
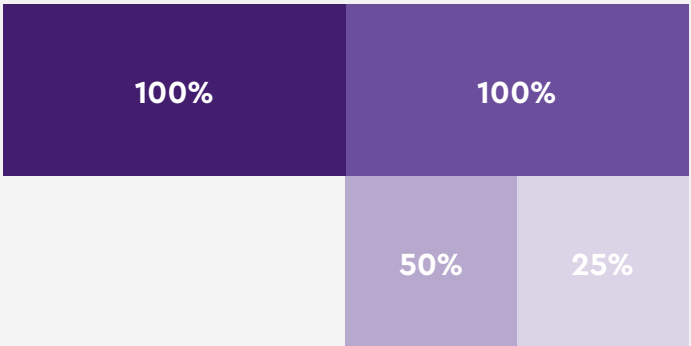
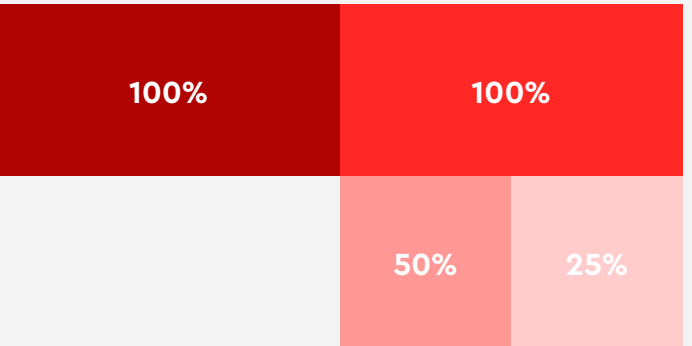
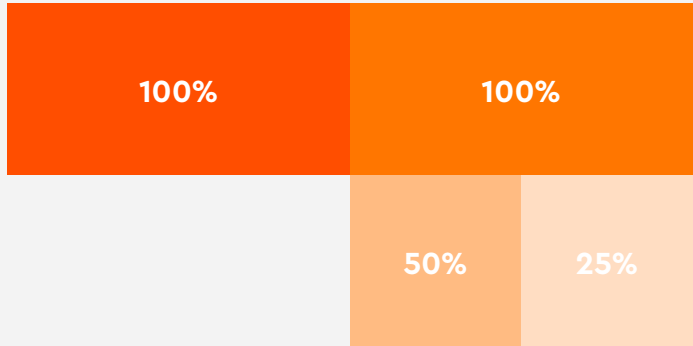
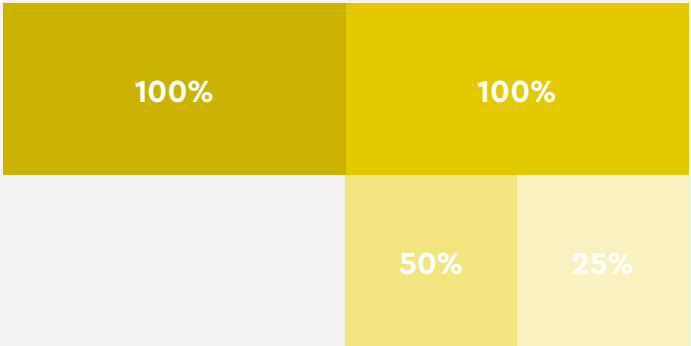
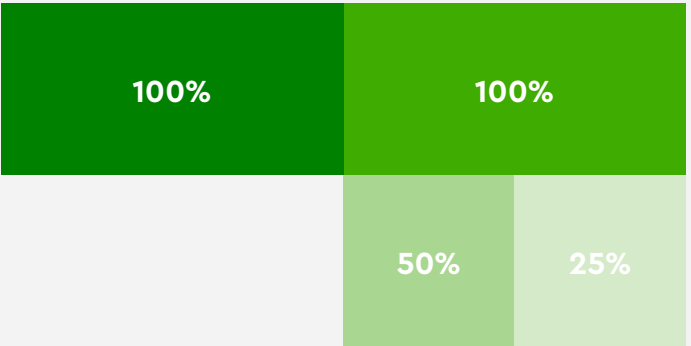
|   |   |  |  |
|---|---|--|--|
| <p>1. Alver blå<br/>– himmel og hav</p>  <p><b>Dyp blå</b><br/>Hex: #222d82<br/>RGB: 34, 45, 130<br/>CMYK: 100, 93, 1, 2</p> <p><b>Frisk blå</b><br/>Hex: #0083c4<br/>RGB: 0, 131, 196<br/>CMYK: 100, 20, 0, 7</p>             | <p>2. Alver lilla<br/>– lyng</p>  <p><b>Dyp lilla</b><br/>Hex: #3e246c<br/>RGB: 62, 36, 108<br/>CMYK: 86, 100, 4, 20</p> <p><b>Frisk lilla</b><br/>Hex: #644f98<br/>RGB: 100, 79, 152<br/>CMYK: 69, 76, 0, 0</p> | <p>3. Alver rosa<br/>– lyngheier</p>  <p><b>Dyp rosa</b><br/>Hex: #64123d<br/>RGB: 100, 18, 61<br/>CMYK: 14, 97, 22, 58</p> <p><b>Frisk rosa</b><br/>Hex: #af4574<br/>RGB: 175, 69, 116<br/>CMYK: 7, 82, 18, 13</p>           | <p>4. Alver rød<br/>– tradisjon</p>  <p><b>Dyp rød</b><br/>Hex: #960a05<br/>RGB: 150, 10, 5<br/>CMYK: 5, 100, 100, 25</p> <p><b>Frisk rød</b><br/>Hex: #e22c29<br/>RGB: 226, 44, 41<br/>CMYK: 0, 93, 93, 0</p>                            |
| <p>5. Alver oransje<br/>– sol og energi</p>  <p><b>Dyp oransje</b><br/>Hex: #f34f02<br/>RGB: 243, 79, 2<br/>CMYK: 0, 79, 99, 0</p> <p><b>Frisk oransje</b><br/>Hex: #f77509<br/>RGB: 247, 117, 9<br/>CMYK: 0, 67, 100, 0</p> | <p>6. Alver gul<br/>– løvverk</p>  <p><b>Dyp gul</b><br/>Hex: #c3b001<br/>RGB: 195, 176, 1<br/>CMYK: 5, 12, 100, 22</p> <p><b>Frisk gul</b><br/>Hex: #dcc708<br/>RGB: 220, 199, 8<br/>CMYK: 3, 9, 100, 12</p>  | <p>7. Alver grønn<br/>– frukt og grønt</p>  <p><b>Dyp grønn</b><br/>Hex: #3b810b<br/>RGB: 59, 129, 11<br/>CMYK: 81, 4, 100, 18</p> <p><b>Frisk grønn</b><br/>Hex: #6caa26<br/>RGB: 108, 170, 38<br/>CMYK: 69, 0, 100, 0</p> | <p>8. Alver skogsgrønn<br/>– skog og mark</p>  <p><b>Dyp skogsgrønn</b><br/>Hex: #0f5f50<br/>RGB: 15, 95, 80<br/>CMYK: 99, 11, 63, 46</p> <p><b>Frisk skogsgrønn</b><br/>Hex: #2e8264<br/>RGB: 46, 130, 100<br/>CMYK: 93, 6, 67, 20</p> |

# Fargar

## Fargar i kommunevåpen

Kommunevåpenet skal som regel verka i fargar, og skal trykkast i sølv der ein kan.

## Fargesystem

### CMYK-fargar

Dette er fargekodar nytta ved tradisjonelle trykkåker, som anvist til høgre.

### Hex og RGB-fargar

Dette er fargekodar berekna for skjerm og digitale flater, som anvist til høgre.

### PANTONE-fargar

Pantone er eit system av ferdigblanda fargar som blir nytta til spesialtrykk. Det kan vera på materiale som plast, glas, gummi, folie osv., som anvist til høgre. Pantone produserer òg sølv, som kan nyttast på kommunevåpenet der det eignar seg

### Metallisk farge

På fysiske flater i samband med skilt, bildekor, etc, kan metallisk farge som sølv/stål/aluminium blir nytta.

Alver blå  
– våpenskjold

100%

**Frisk blå**  
Hex: #0083c4  
RGB: 0, 131, 196  
CMYK: 100, 20, 0, 7  
PANTONE Process Blue C

Alver grå/sølv  
– bro og båt

100%

**Grå/Sølv**  
Hex: #d9d9d9  
RGB: 217, 217, 217  
CMYK: 0, 0, 0, 20  
PANTONE 5455 C

Svart  
– våpenskjold

100%

**Svart**  
Hex: #000000  
RGB: 0, 0, 0  
CMYK: 0, 0, 0, 100  
PANTONE Prosess Black C

Kommunevåpen  
– farger



Kommunevåpen  
– sort / positiv

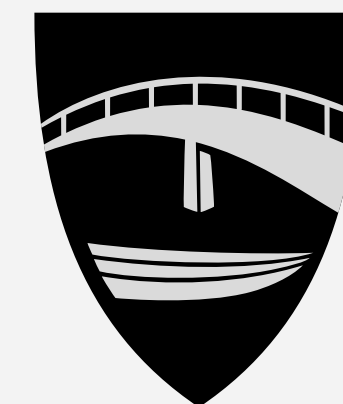



**Skrift**

# Skrift

## Profilfont: Cera Pro

Skrifttypen Cera Pro frå TypeMates blir nytta på offisielle trykksaker og anna profilert materiell. Det blir nytta i hovudsak tre av totalt seks vektorer, i tillegg til kursiv. Byrå som utfører grafisk arbeid for Alver kommune må sjølv gå til innkjøp av eigen lisens frå MyFonts:

<https://www.myfonts.com/fonts/typemates/cera?tab=familyPackages>

Cera Pro  
Regular

abcdefghijklmnopqrstuvwxyæøå  
ABCDEFGHIJKLMNOPQRSTUVWXYZÆØÅ  
0123456789

*Cera Pro*  
*Italic*

*abcdefghijklmnopqrstuvwxyæøå*  
*ABCDEFGHIJKLMNOPQRSTUVWXYZÆØÅ*  
*0123456789*

**Cera Pro**  
**Bold**

**abcdefghijklmnopqrstuvwxyæøå**  
**ABCDEFGHIJKLMNOPQRSTUVWXYZÆØÅ**  
**0123456789**

***Cera Pro***  
***Bold Italic***

***abcdefghijklmnopqrstuvwxyæøå***  
***ABCDEFGHIJKLMNOPQRSTUVWXYZÆØÅ***  
***0123456789***

# Skrift

## Erstatningsfont: Century Gothic

Skrifttypen Century Gothic er Alver kommune sin «kvardagsfont». Century Gothic er ein systemfont i Microsoft Office, som ligg tilgjengeleg på alle datamaskinene til kommunen. Century Gothic blir nytta som erstatning i filer som blir distribuert vidare internt, i tilfelle der ein ikkje kan rekna med at mottakar har profilfonten Cera Pro installert.

Century Gothic blir mellom anna nytta i PowerPoint og Word-dokument.

Century Gothic  
Regular

abcdefghijklmnopqrstuvwxyzaeøå  
ABCDEFGHIJKLMNOPQRSTUVWXYZÆØÅ  
0123456789

Century Gothic  
*Italic*

abcdefghijklmnopqrstuvwxyzaeøå  
ABCDEFGHIJKLMNOPQRSTUVWXYZÆØÅ  
0123456789

Century Gothic  
**Bold**

abcdefghijklmnopqrstuvwxyzaeøå  
ABCDEFGHIJKLMNOPQRSTUVWXYZÆØÅ  
0123456789

Century Gothic  
***Bold Italic***

abcdefghijklmnopqrstuvwxyzaeøå  
ABCDEFGHIJKLMNOPQRSTUVWXYZÆØÅ  
0123456789



# Symbol

# Symbol

## Alver-buen

Det er utvikla eit eige grafisk symbol for Alver kommune. Symbolet er ein abstrakt framstilling av fleire viktige element som representerer Alver kommune.

### Symbolikk

Landskap  
Areal  
Natur  
Topografi  
Tre buer – øyer, halvøy og fastland  
Bro – mellom landområder  
Bro – mellom fortid og framtid

### Én strek

Symbolet er konstruert og formgitt frå tre geometriske halvbuer, som er lenka saman til éin komplett strek utan ende. På same måte som symbolet for uendeleg og æve. Dette igjen er med på å bygga opp under verdigrunnlaget til Alver, som «den komplette kommunen».

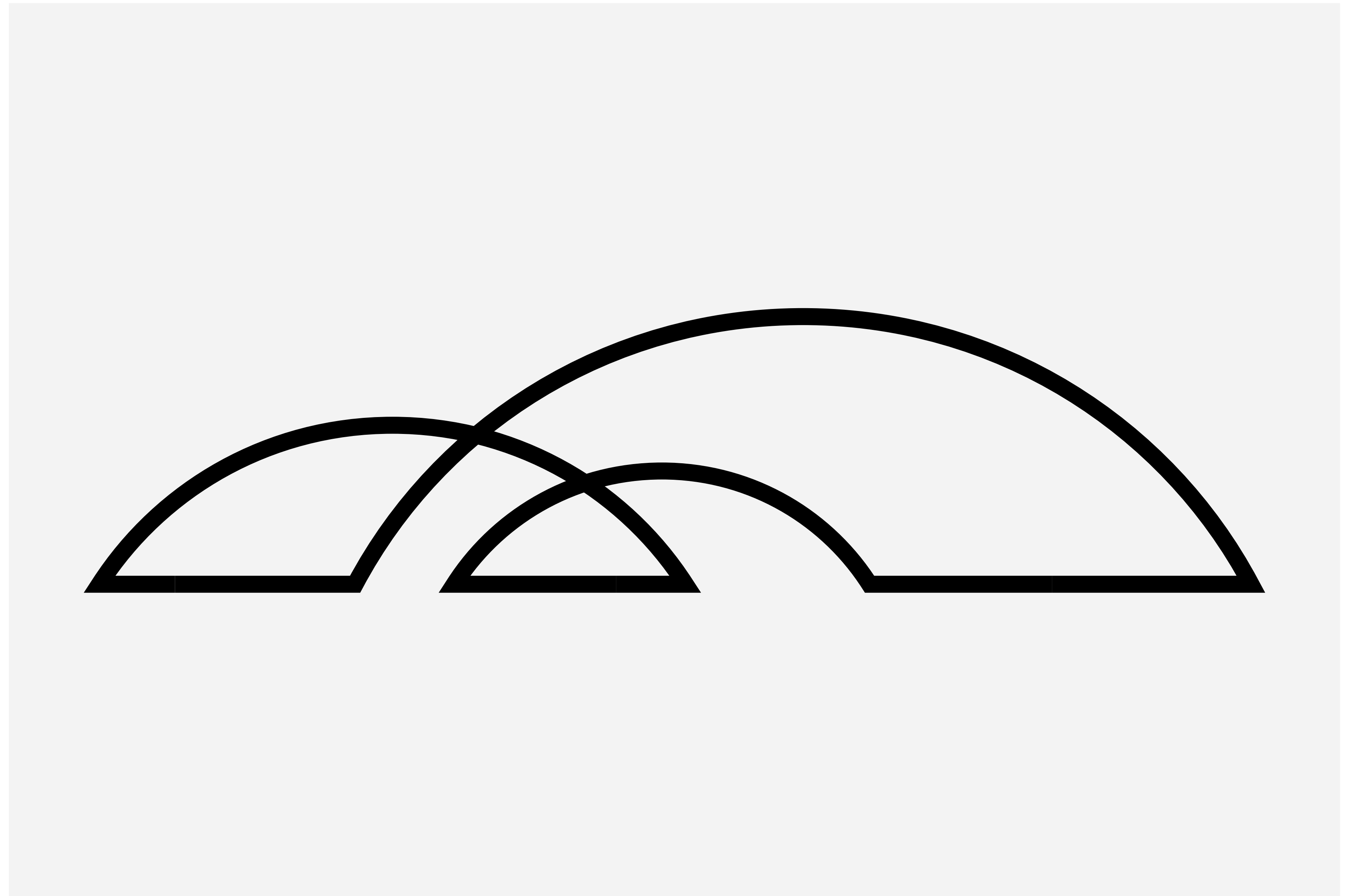

# Symbol

## Alver-buen

### Dynamisk fremstilling

I tillegg til at symbolet er formgitt frå éin komplett strek, er forma òg dynamisk, slik at dei tre buene kan flyttast og endrast. Eit fleksibelt uttrykk som symboliserer mangfoldighet og evne til tilpasning

### Fleksibel i forma

Det er utvikla 12 ferdige og ulike variantar av symbolet, som vist til høgre. Desse kan nyttast i komposisjon på ulike flater. Det blir vist døme på dette seinare i dokumentet.

### Utfallende

Symbolet kan vera utfallende til begge sider; både til høgre og til venstre. Alternativt kan det òg vera utfallende oppe eller nede. Til høgre blir dei vist 12 variantane, og dessutan døme på korleis desse kan vera utfallende mot kvit flate.

### Strekens tykkelse

Dersom det oppstår tilfelle der det er ønskeleg å endra på symbolets strektykkelse, er det viktig at det blir utvist skjønne for å ta vare på dei geometriske formene til symbolet.

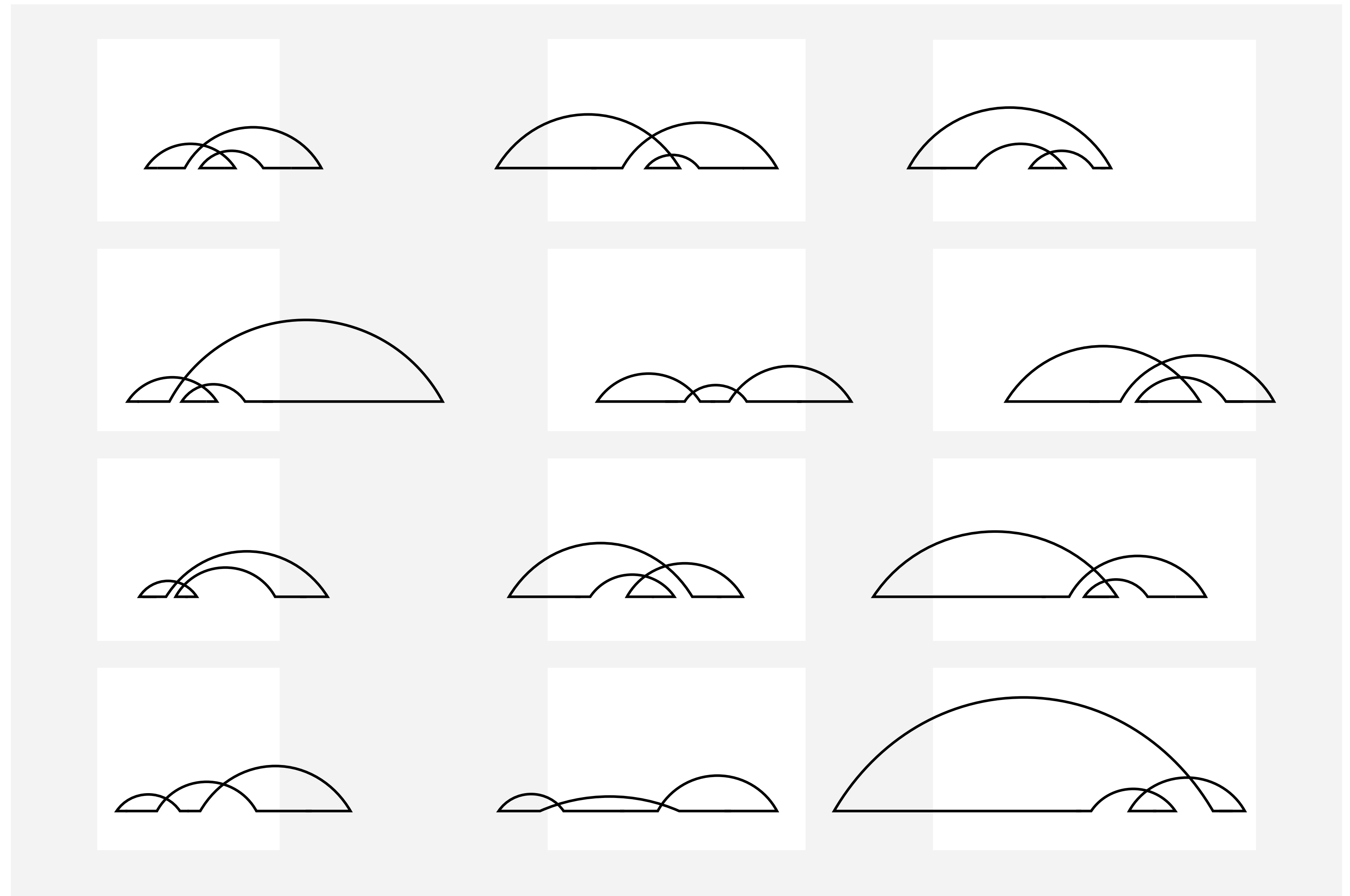



# Symbol

## Alver-buen

### Animert uttrykk

Dersom det oppstår tilfelle der det er ønskeleg med animasjon av symbolet, er det viktig at det blir utvist skjønn for å ta vare på dei geometriske formene til symbolet.

Som vist til høgre, er symbolet konstruert og formgitt ut frå tre geometriske halvbuer, som igjen er lenka saman som éin komplett strek utan ende.

Formene er dynamiske, slik at dei tre buene kan flyttast og endrast. Eit fleksibelt uttrykk som symboliserer mangfoldighet og evne til tilpasning.

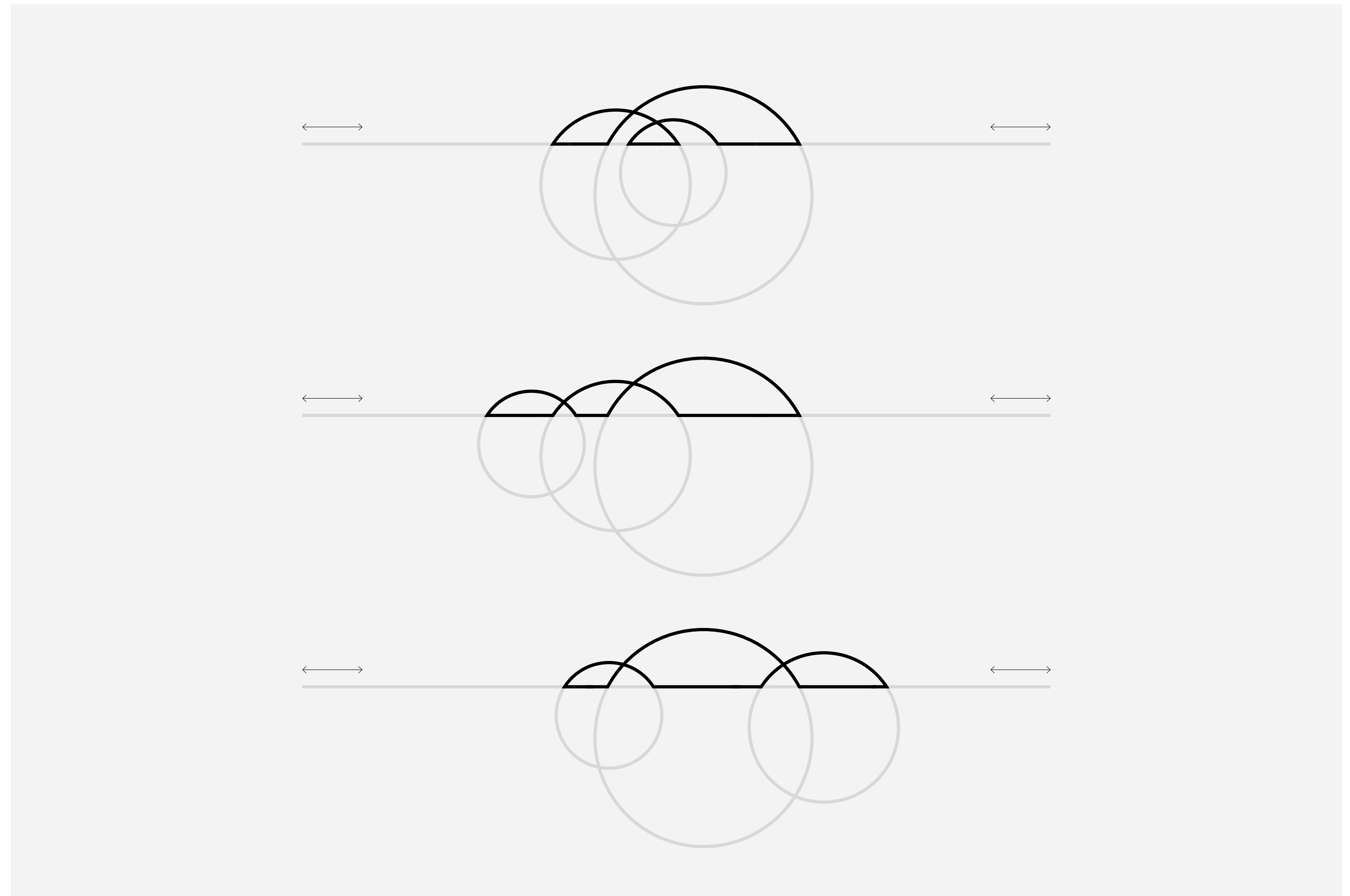



**Malar**

# Malar

## Postalia

### Visittkort

Format: 85x55 mm, marg 7,5 mm

- logo, horisontal versjon, 45 mm bred.
- navn satt i Cera Pro Bold, 6,5 pt.
- øvrig kontaktinfo satt i Cera Regular 6,5 pt.

Bakside:

- utfallende symbol i ulike varianter og fargekombinasjoner

### Konvolutt

Format: Dømet viser E6/5 Vindu nr. 5

Framsida:

- logo, horisontal versjon, 45 mm bred.
- navn satt i Cera Pro Bold, 6,5 pt.
- øvrig kontaktinfo satt i Cera Regular 6,5 pt.

Prinsipp for plassering av logo og evt. adresse blir det same på andre konvoluttformat.

### Brevmal

Logo plassert oppe til høgre og kontaktinformasjon nede.

- marg høgre og venstre 25 mm
- marg over og under 15 mm
- kontaktinformasjon "footer" plassar under marg på 15 mm
- kontaktinformasjon sat i fonten Century Gothic

### InDesign

Det er utvikla egne visittkort- og konvoluttmalar i InDesign.

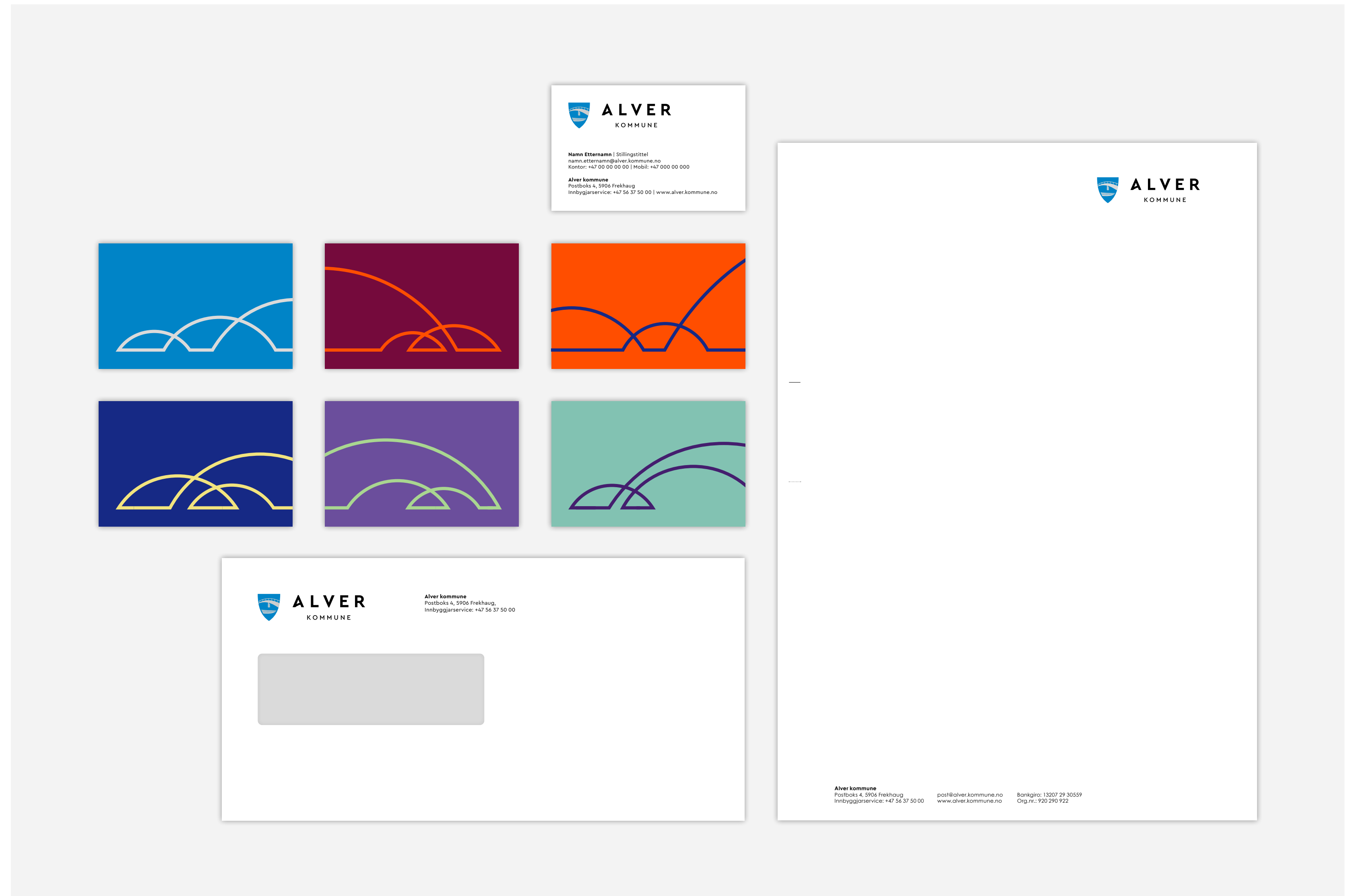

# Malar

## Postalia

### Visittkort

Format: 85x55 mm, marg 7,5 mm

- logo, horisontal versjon, 45 mm brei.
- namn sat i Cera Pro Bold, 6,5 pt.
- annan kontaktinfo sat i Cera Regular 6,5 pt.

Bakside:

- utfallende symbol i ulike vaianter og fargekombinasjonar.

### Konvolutt

Format: Dømet viser E6/5 Vindaug nr. 5

Fremside:

- logo, horisontal versjon, 45 mm brei.
- namn sat i Cera Pro Bold, 6,5 pt.
- annan kontaktinfo sat i Cera Regular 6,5 pt.

Prinsipp for plassering av logo og evt. adresse blir det same på andre konvoluttformat.

### Brevmal

Logo plassert oppe til høgre og kontaktinformasjon nede.

- marg høgre og venstre 25 mm
- marg over og under 15 mm
- kontaktinformasjon "footer" plassar under marg på 15 mm
- kontaktinformasjon sat i fonten Century Gothic

### InDesign

Det er utvikla egne visittkort- og konvoluttmalar i InDesign.

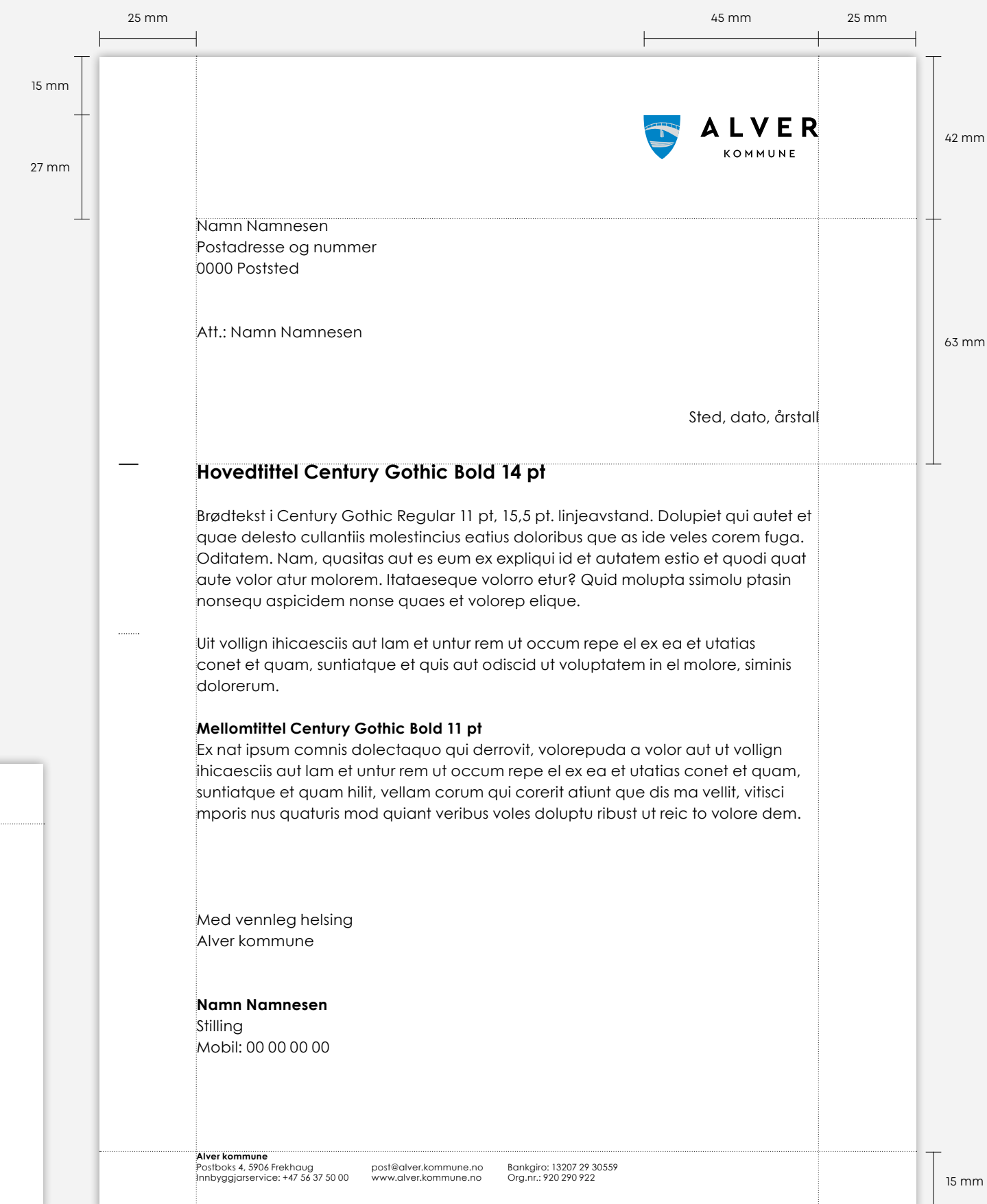
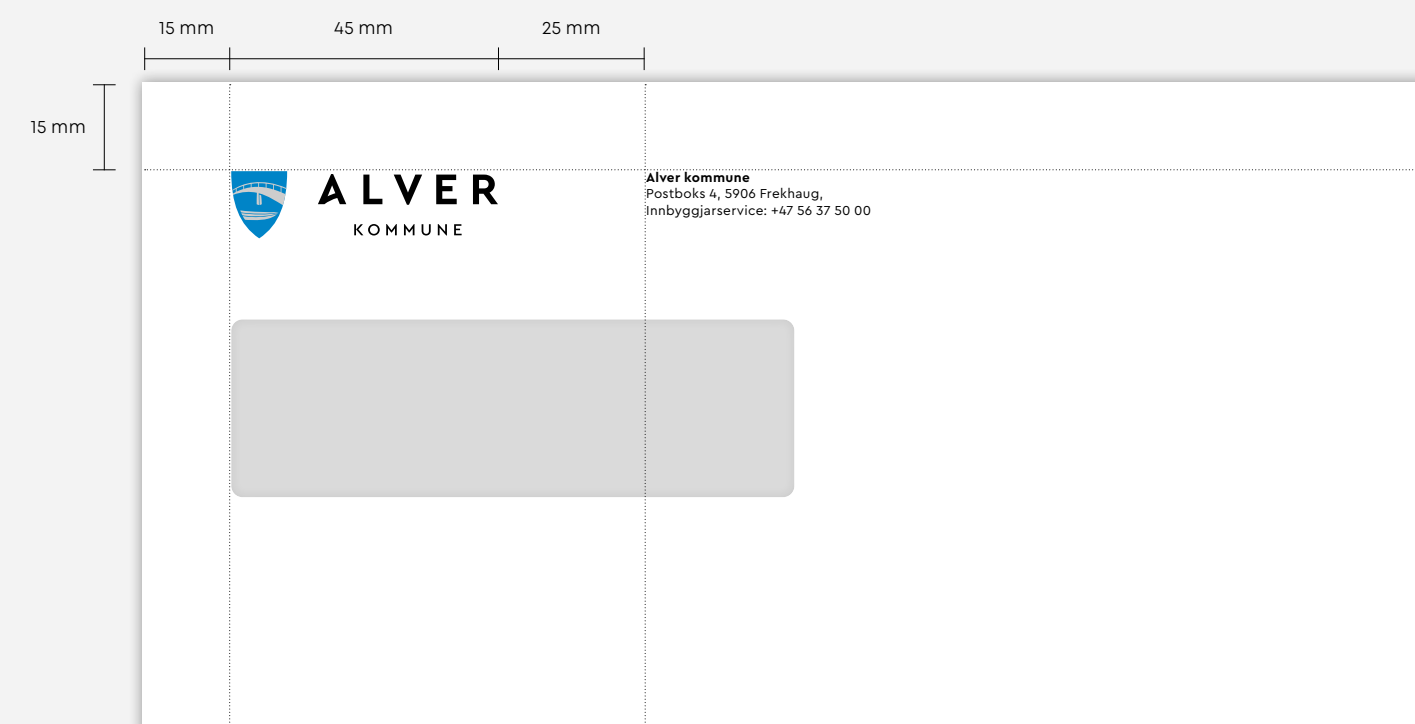
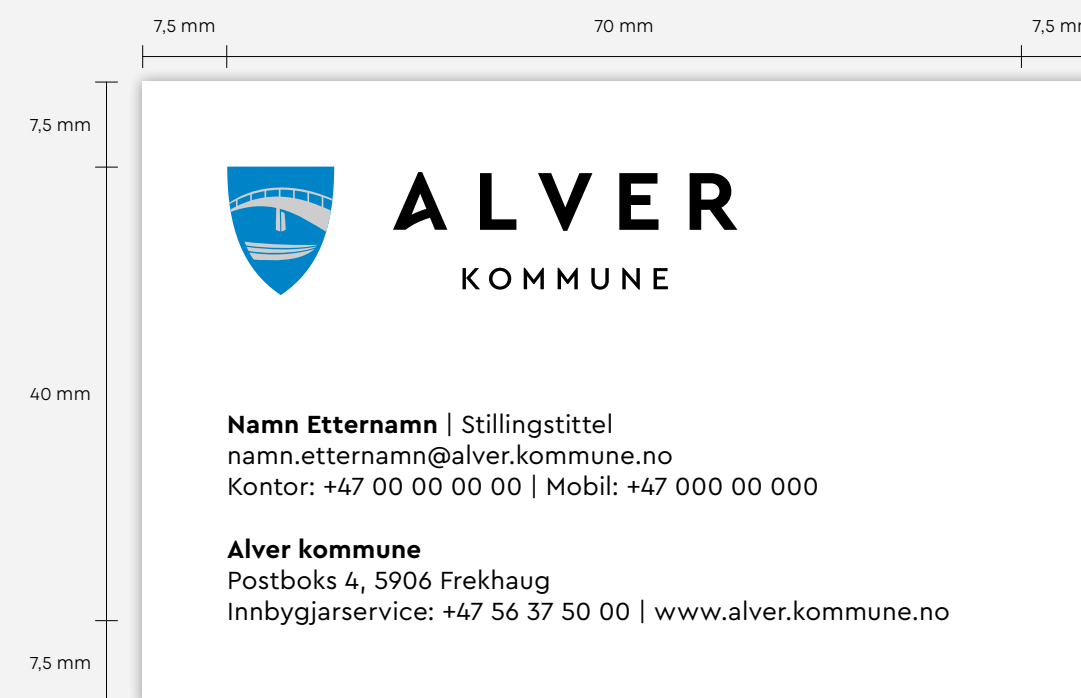

# Malar

## E-postsignatur

Alle som jobbar i Alver kommune nyttar same e-postsignatur slik at vi verkar konsekvent og heilskapleg. Signaturen skal sjå ut slik som dømet.

### Signatur er slik:

- Navn i Arial Bold 10 pt, svart
- Stillingstittel i Arial Regular 10 pt, svart
- Innbyggjarservice i Arial Regular 10 pt, svart
- Webadresse i Arial Regular 10 pt, blå, hyperlink

Hei,

Dette er mailoppsett med løpende tekst i Arial 10 pt. Faccupta volorro odi quo dellent, eumquiame volorest, cusam, ut omnim corepedit perum qui aut experem fugia pre dem volorro te eation eumque num si senim aborem quodis volute.

Faccupta volorro odi quo dellent, eumquiame volorest, cusam, ut omnim corepedit perum qui aut experem fugia pre dem volorro te eation eumque num si senim aborem quodis volute.

Med vennlig hilsen

**Namn Etternamn | Stillingstittel**

Telefon: 000 00 000

Innbyggjarservice: +47 56 37 50 00

[www.alver.kommune.no](http://www.alver.kommune.no)



**ALVER**  
KOMMUNE

# Malar

## PowerPoint-mal

Det er lagt opp til fleksibelt bruk, slik at ein kan velja blant ulike profilfargar – både til framsider og undersider. På undersidene er det òg lagt opp til variasjon av ulike symbol, som ligg i kvitt på lys grå botn.

### Skrift

Skrifttypen Century Gothic blir nytta, i snitta Regular og Bold. Det blir ikkje tillate bruk av andre fontar, oppsett eller fargar enn det som er angitt i PowerPoint-malen.

### Format

PowerPoint-malen kommer i formatet 16:9.

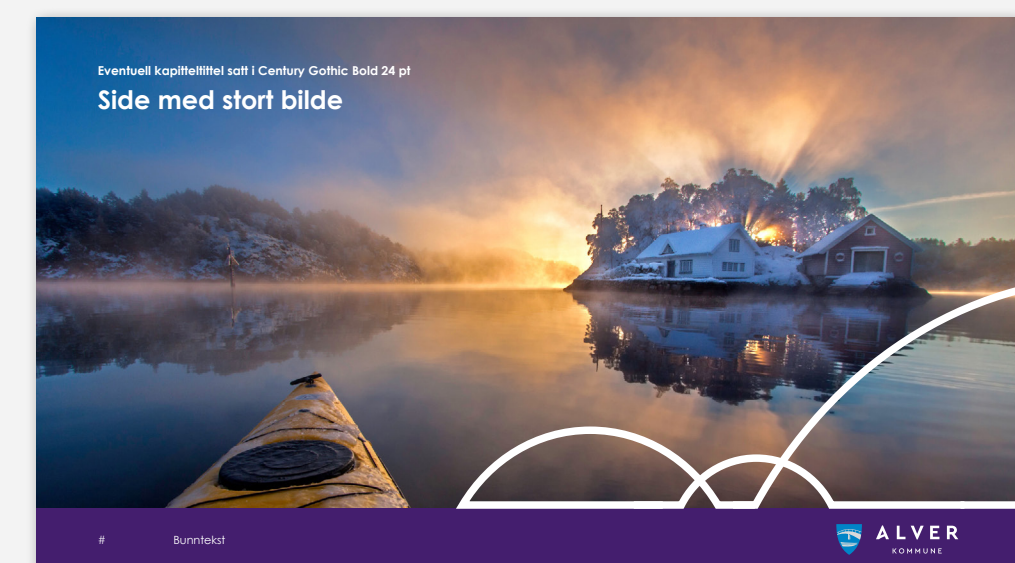

# Malar

## Grid prinsipp

### Prinsipp

For framsider og layout er det bygd opp eit felles grid som er rammeverket for A4. Kolonnane dannar eit fleksibelt system som gir mange moglegheiter for å bygga opp dynamisk layout i ulike spaltebredder.

- Gridet har ein marg på 15 mm, som skal vera gjennomgåande på for- og baksider
- Satsspegelen er 180 mm breitt, og 267 mm høgt. Tekst og objekt skal vera plassert innanfor dette området. Unntak: paginering og bilde
- Innanfor satsspegelen er det 6 kolonnar
- Avstanden mellom kolonnane er 5 mm
- Det er òg definert nokre hjelpelinjer, (stipla linjer) for plassering av element som tekst og logo.

### Det gylne snitt

Ved plassering av bilde, er det nytta «det gylne snitt», som vist til høgre. Valfri plassering nede eller oppe.

Det gylne snittet har vore brukte av kunstnarar og fotografar gjennom mange hundre år, og er kanskje den mest brukte komposisjonsregelen gjennom alle tider. Du finn det gylne snittet ved å laga linjer på 62% av breidda. Når du først kjenner til dette, vil du finna det overalt. På kroppen, i naturen og i kunsten.

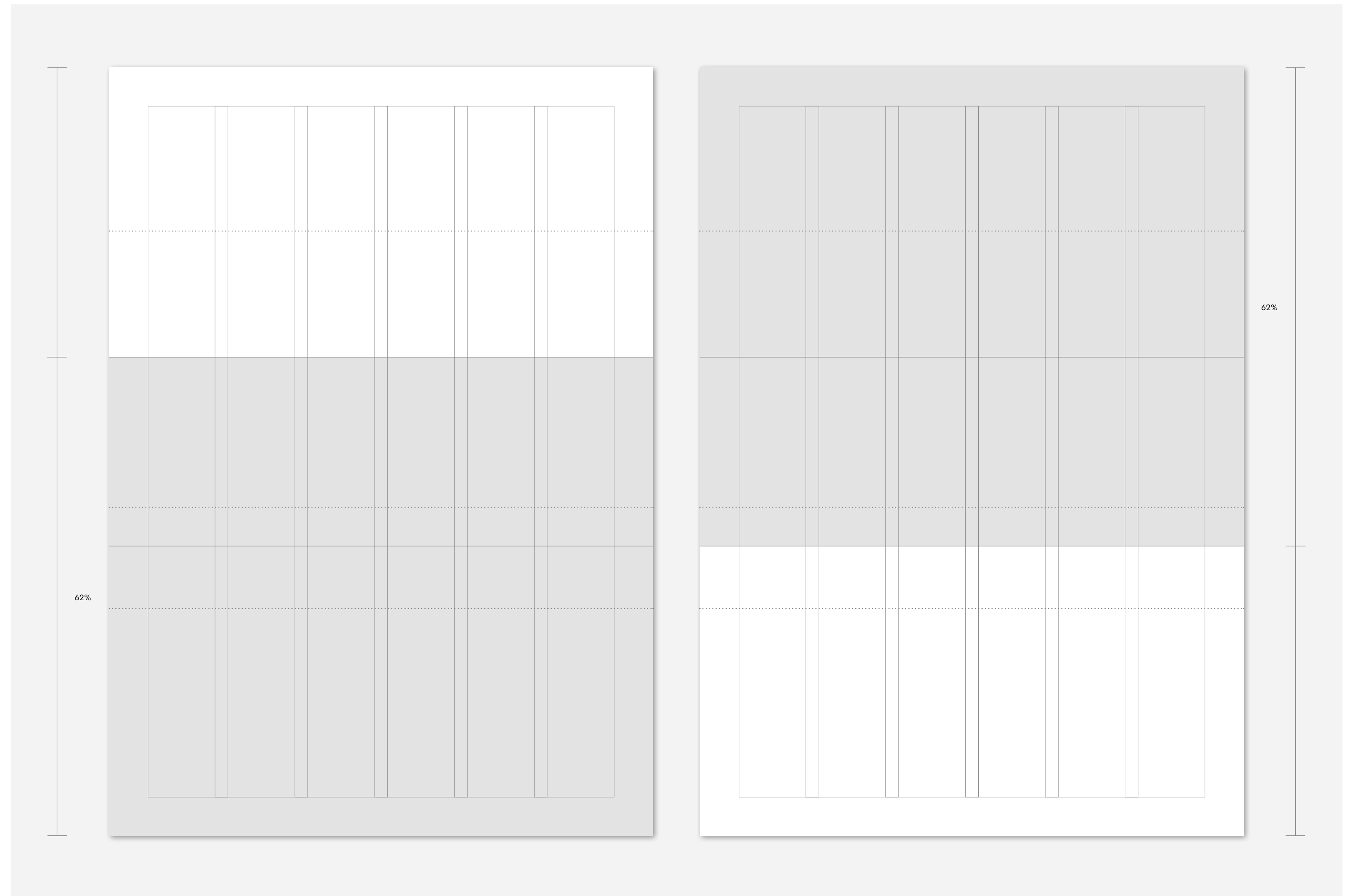



# Malar

## Grid A4 forsidemal

### Forsidegrid

Layout er basert på gridprinsippet for A4, og inneheld tre til fire hovudelement:

- logo
- tittel
- symbol
- bilde

### Logo plassert oppe eller nede

Det er laga to ulike variantar for plassering av logo, oppe eller nede på sidan, som vist til høgre.

### Med eller utan bruk av bilde

Ved å nytta «det gylne snittet» kan ein velja om ein ønsker å plassera bilde oppe eller nede, med tilhøyrande plassering av tekst og logo.

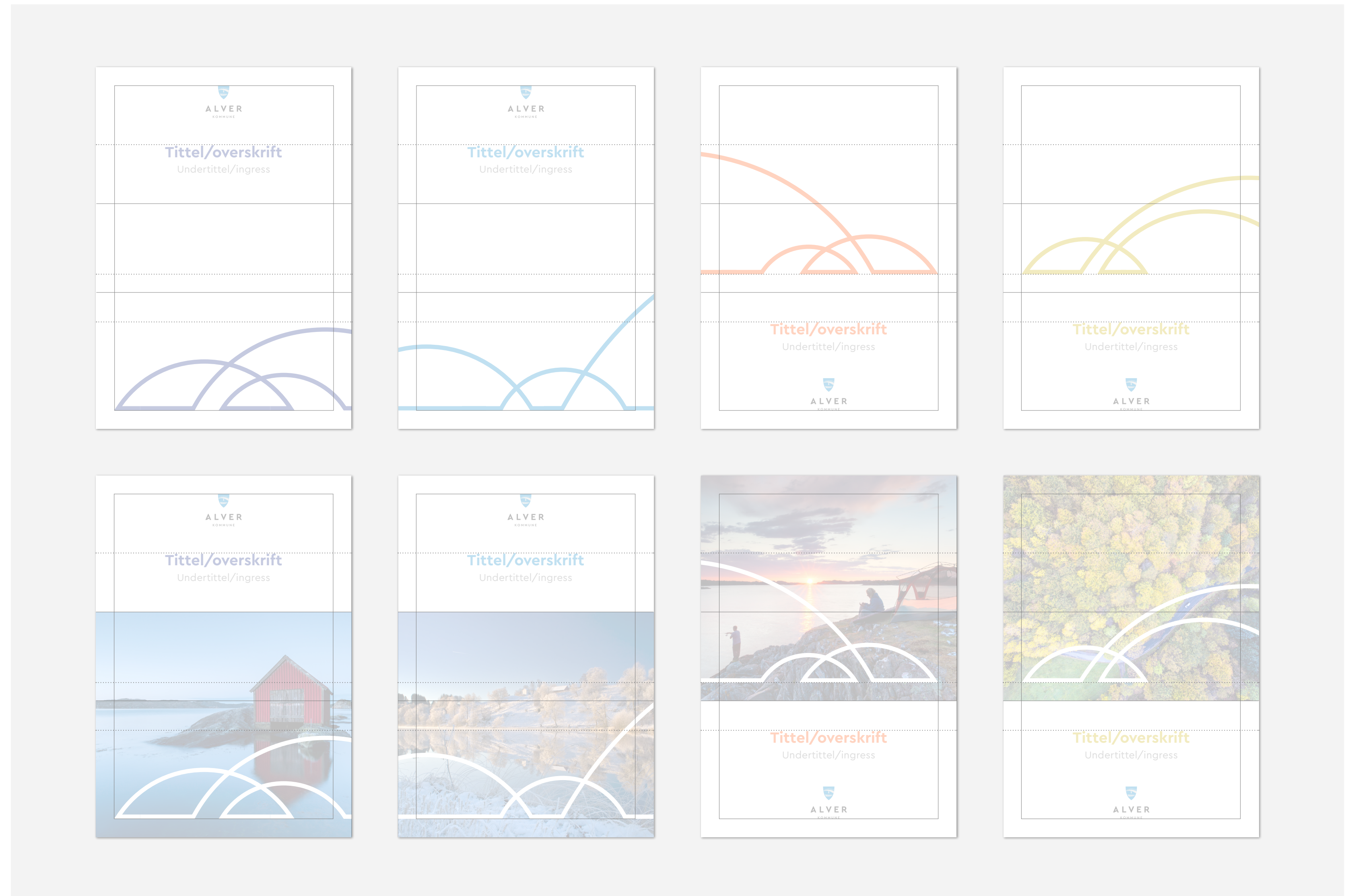



# Malar

## Eksempler A4 forsidemal

Døma viser korleis layout på framsida kan varieras. Bilde, symbol og tekst kan variaras og blir bytte ut, medan plasseringa av elementa blir verande den same.

### InDesign

Det er utvikla eigen A4-forsidemal i InDesign.

### Word

Det er utvikla tilsvarende A4-forsidemal i Word. På grunn av at det ikkje er mogleg å printa utfallende, er det her lagt til 5 mm kvit marg på alle sider. Profilfont Cera Pro er bytt ut og erstatta med «kvardagsfonten» Century Gothic.

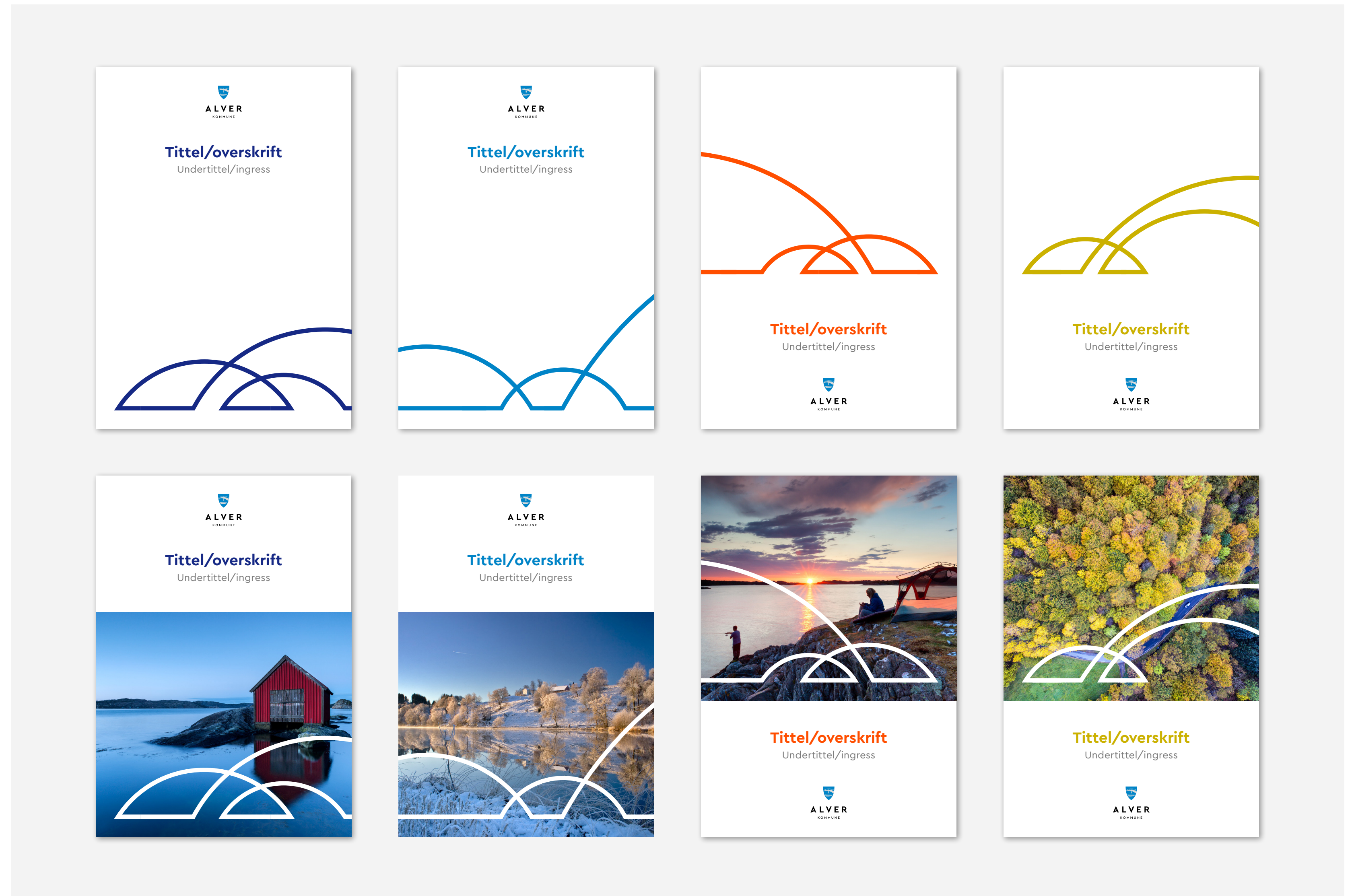

# Maler

## Eksempler A3 plakatmal

Døma viser korleis layout på plakat kan varieras. Symbol og tekst kan variaras og blir bytt ut, medan plasseringa av elementa blir verande den same.

### Kvit eller farga bakgrunn

Det er utvikla malar med kvit og farga bakgrunn, som vist til høgre.

### InDesign

Det er utvikla eigen A3-plakatmal i InDesign.





# Malar

## Eksempler printannonsemal

Døma viser korleis layout på annonsar kan varieras. Symbol og tekst kan variere og blir bytt ut, medan plasseringa av elementa blir verande den same. Prinsippet for plassering av elementa blir det same, men blir tilpassa ønskt format.

### InDesign

Det er utvikla eigne printannonsemalar i InDesign. Ønskte modular og format utover desse, blir tilpassa etter eige ønske. Formata som er laget er viste til høgre.

- Modul 16, 248x71 mm
- Modul 23, 122x144 mm
- Modul 32B, 181x80 mm



## Plansakskonsulent

- 100% fast stilling

Lindås, Meland og Radøy byggjer Alver kommune! Etter samanslåinga 1.1.2020 blir vi ei av dei største kommunane i fylket med om lag 30.000 innbyggjar og 2.500 tilsette. For å løyse og utvikle alle dei ulike oppgåvene kommune er tillagt treng vi engasjerte og kompetente medarbeidarar – som vil oppleve at arbeidsoppgåvene og bidraget deira er meningsfylt og del av eit viktig samfunnsoppdrag.

Sjå fullstendig stillingsbeskrivelse på våre nettsider:  
[alverkommune.no/stilling/plankonsulent](http://alverkommune.no/stilling/plankonsulent)

**Søknadsfrist 12. mai 2019**

**Kontaktperson**  
Anny Bastesen  
Sektorsjef teknisk  
mobil: 40038893  
anny.bastesen@meland.kommune.no



## Plansaks-konsulent

- 100% fast stilling

Lindås, Meland og Radøy byggjer Alver kommune! Etter samanslåinga 1.1.2020 blir vi ei av dei største kommunane i fylket med om lag 30.000 innbyggjar og 2.500 tilsette. For å løyse og utvikle alle dei ulike oppgåvene kommune er tillagt treng vi engasjerte og kompetente medarbeidarar – som vil oppleve at arbeidsoppgåvene og bidraget deira er meningsfylt og del av eit viktig samfunnsoppdrag.

Sjå fullstendig stillingsbeskrivelse på våre nettsider:  
[alverkommune.no/stilling/plankonsulent](http://alverkommune.no/stilling/plankonsulent)

**Søknadsfrist 12. mai 2019**

**Kontaktperson**  
Anny Bastesen  
Sektorsjef teknisk  
mobil: 40038893  
anny.bastesen@meland.kommune.no

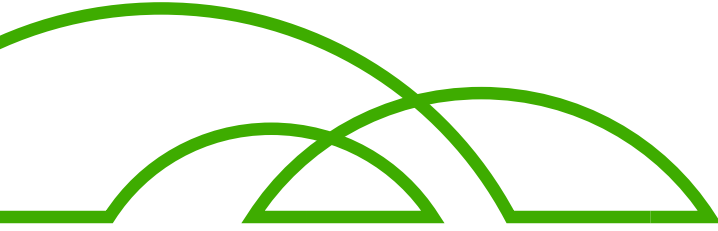

## Plansakskonsulent

- 100% fast stilling

Lindås, Meland og Radøy byggjer Alver kommune! Etter samanslåinga 1.1.2020 blir vi ei av dei største kommunane i fylket med om lag 30.000 innbyggjar og 2.500 tilsette. For å løyse og utvikle alle dei ulike oppgåvene kommune er tillagt treng vi engasjerte og kompetente medarbeidarar – som vil oppleve at arbeidsoppgåvene og bidraget deira er meningsfylt og del av eit viktig samfunnsoppdrag.

Sjå fullstendig stillingsbeskrivelse på våre nettsider:  
[alverkommune.no/stilling/plankonsulent](http://alverkommune.no/stilling/plankonsulent)

**Søknadsfrist 12. mai 2019**

**Kontaktperson**  
Anny Bastesen  
Sektorsjef teknisk  
mobil: 40038893  
anny.bastesen@meland.kommune.no





**Skilting**

# Maler

## Skilt

### Prinsipp for logo med tilleggsnavn til skilt

Logo med tilleggsnavn til skilt følger fire hovudprinsipp, med variablar på plassering, storleik og bakgrunnsfarge. Proporsjonar og plassering av tilleggsnavn må alltid følgja prinsippa som sikrar konsekvent bruk.

#### 1. Sentrert skilt – stort tilleggsnavn

Prinsipp som er spesielt eigna for fasadeskilt, der tilleggsnamnet er det viktigaste og skal lesast på avstand. Her gjeld høgda av kommunevåpenet som avstand. Lange tilleggsnamn kan setjast på éin eller to linjer. Positiv med svart tekst for bruk mot lyse bakgrunnar. Negativ med kvit tekst for bruk mørke bakgrunnar.

#### 2. Horisontalt skilt – stort tilleggsnavn

Prinsipp som er spesielt eigna for fasadeskilt, der tilleggsnamnet er det viktigaste og skal lesast på avstand. Tilleggsnamnet er like høgt som det totale namnetrekket i logo. Høyden av kommunevåpenet gjeld som avstand. Positiv med svart tekst for bruk mot lyse bakgrunnar. Negativ med kvit tekst for bruk mørke bakgrunnar.

#### 3. Sentrert skilt – lite tilleggsnavn

Prinsipp og døme vist på neste side.

#### 4. Horisontalt skilt – lite tilleggsnavn

Prinsipp og døme vist på neste side.

#### InDesign og skrift

Det er utvikla eigen skiltmal i InDesign. Tilleggsnamn blir sett med Cera Pro Bold (versaler med Tracking 100).

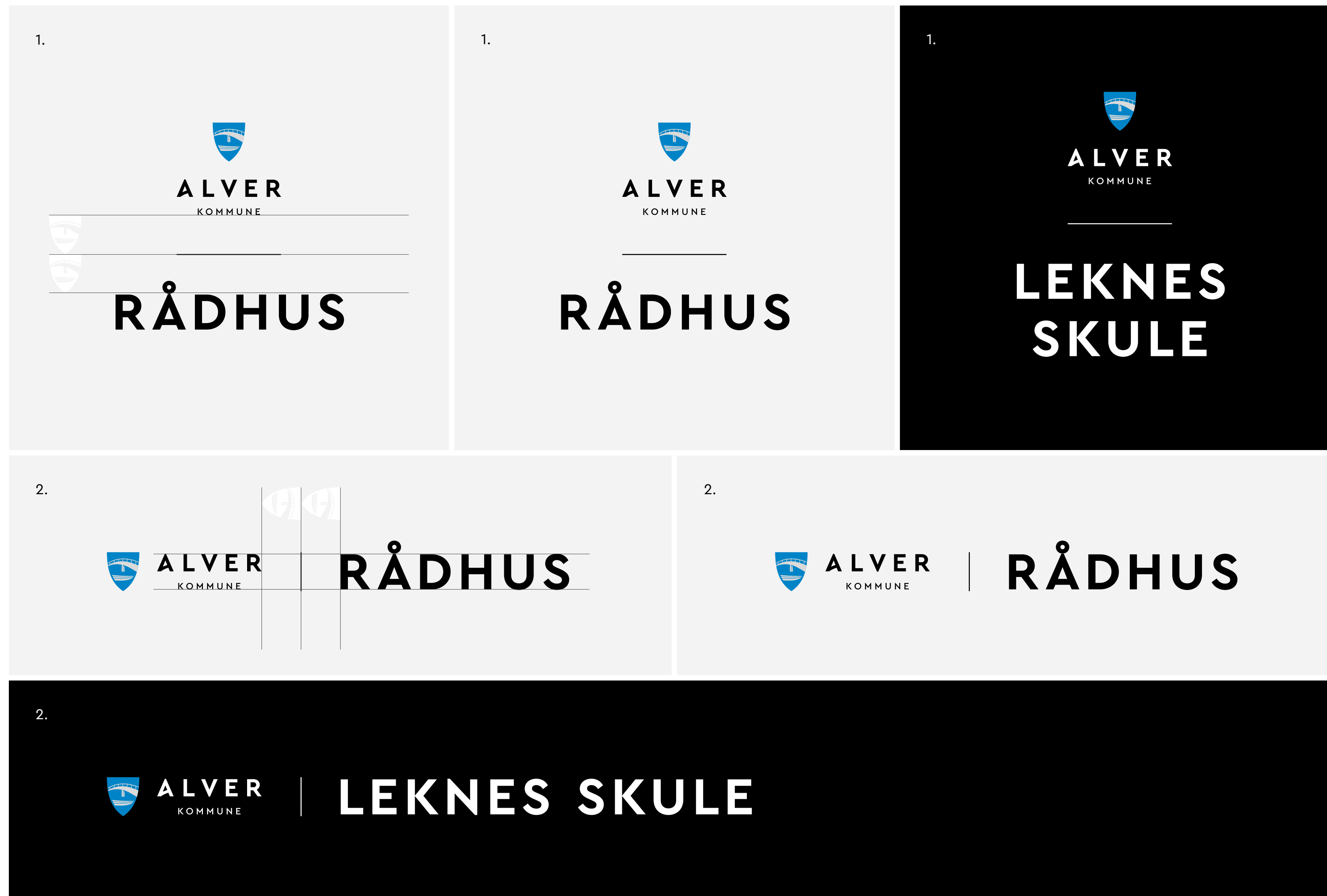

# Maler

## Skilt

### Prinsipp for logo med tilleggsnavn til skilt

Logo med tilleggsnavn til skilt følger fire hovudprinsipp, med variablar på plassering, storleik og bakgrunnsfarge. Proporsjonar og plassering av tilleggsnavn må alltid følgja prinsippa som sikrar konsekvent bruk.

#### 1. Sentrert skilt – stort tilleggsnavn

Prinsipp og døme vist på førre side.

#### 2. Horisontalt skilt – stort tilleggsnavn

Prinsipp og døme vist på førre side.

#### 3. Sentrert skilt – lite tilleggsnavn

Prinsipp som er eigna for kommunale einingar og tenester, der tilleggsnamnet er underordna logo. Høyden av namnetrekket gjeld som avstand. Lange tilleggsnavn kan setjast på éin eller to linjer. Tilleggsnavn over to linjer er like høge som det totale namnetrekket i logo. Positiv med svart tekst for bruk mot lyse bakgrunnar. Negativ med kvit tekst for bruk mørke bakgrunnar.

#### 4. Horisontalt skilt – lite tilleggsnavn

Prinsipp som er eigna for kommunale einingar og tenester, der tilleggsnamnet er underordna logo. Her gjeld høgda av namnetrekket som avstand. Lange tilleggsnavn kan setjast på éin eller to linjer. Positiv med svart tekst for bruk mot lyse bakgrunnar. Negativ med kvit tekst for bruk mørke bakgrunnar.

#### InDesign og skrift

Det er utvikla eigen skiltmal i InDesign. Tilleggsnavn blir sett med Cera Pro Bold (versaler med Tracking 100).

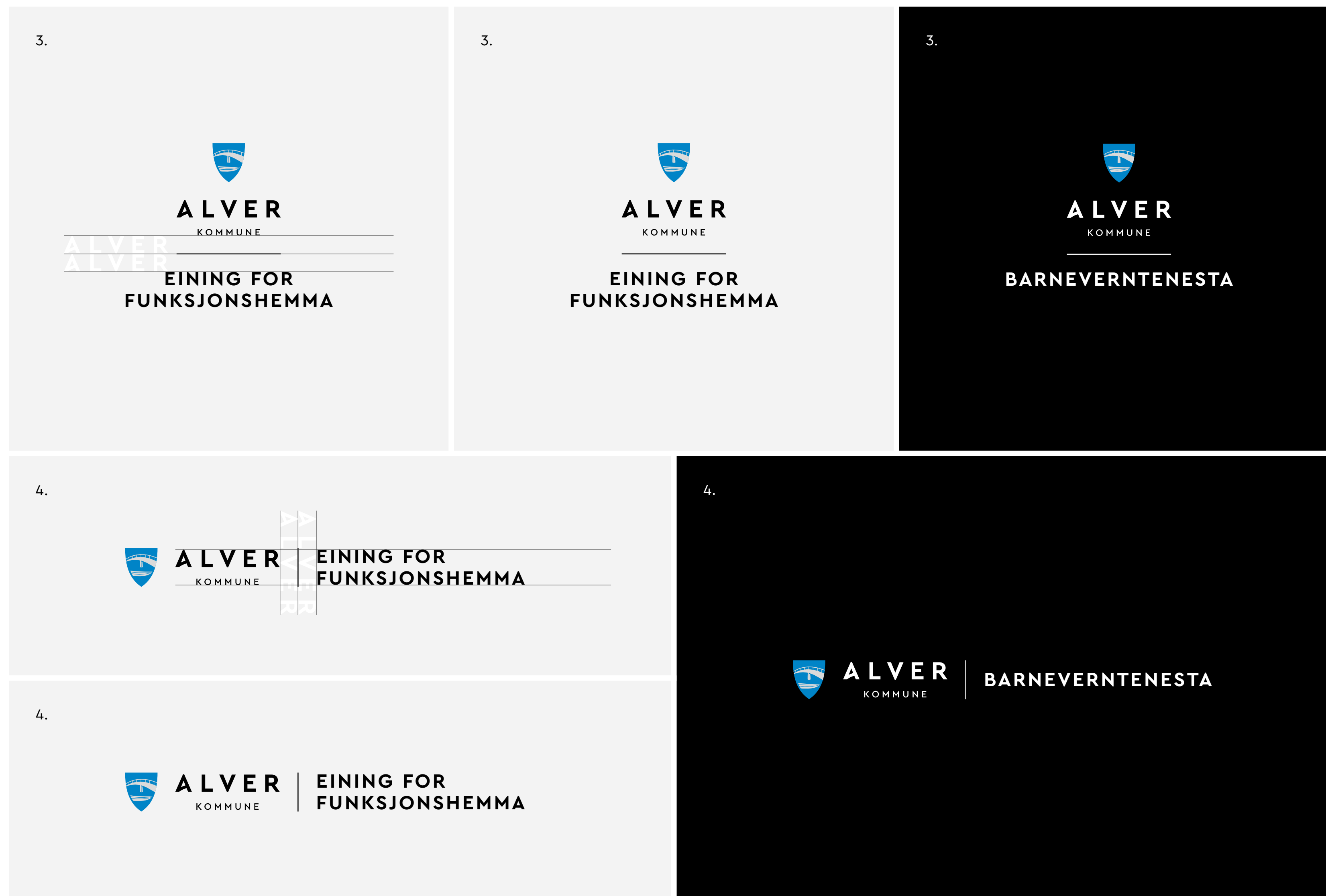



# Bildekor

# Bildekor

## Liten bil

### Foliedekor på kommunale kjøretøy

Som retningslinje skal kommunale kjøretøy merkast med kommunelogo på framdører. Logo i 3 fargar utskjært i folie

Som utgangspunkt vært størrelsen på logo satt opp slik at den passar til dei ulike typar kjøretøy, utan behov for skalering.

Kommunelogo skal nyttast i positiv eller negativ tekst etter hvilken farge det er på kjøretøyet.

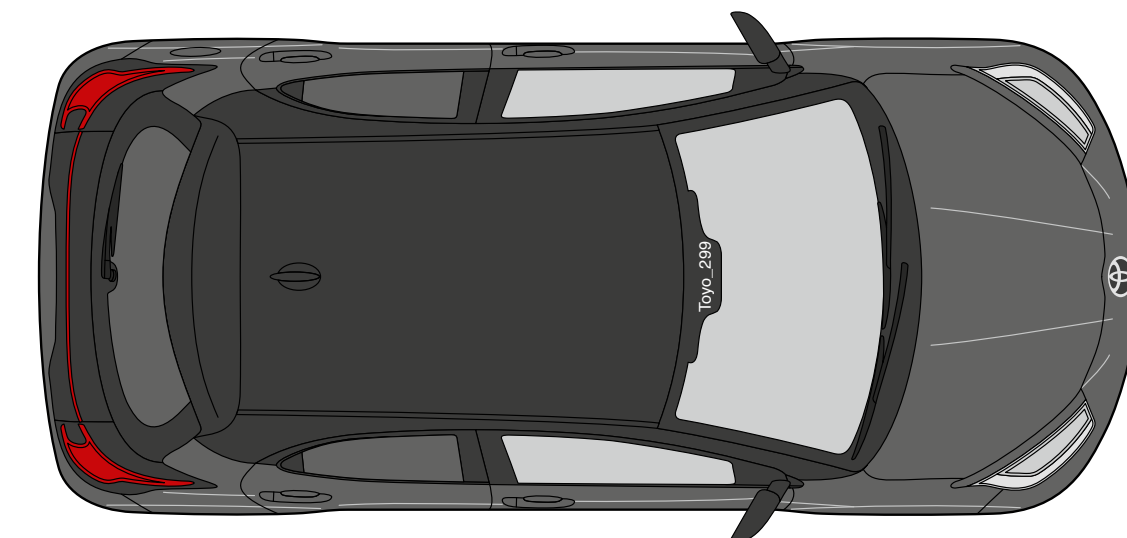
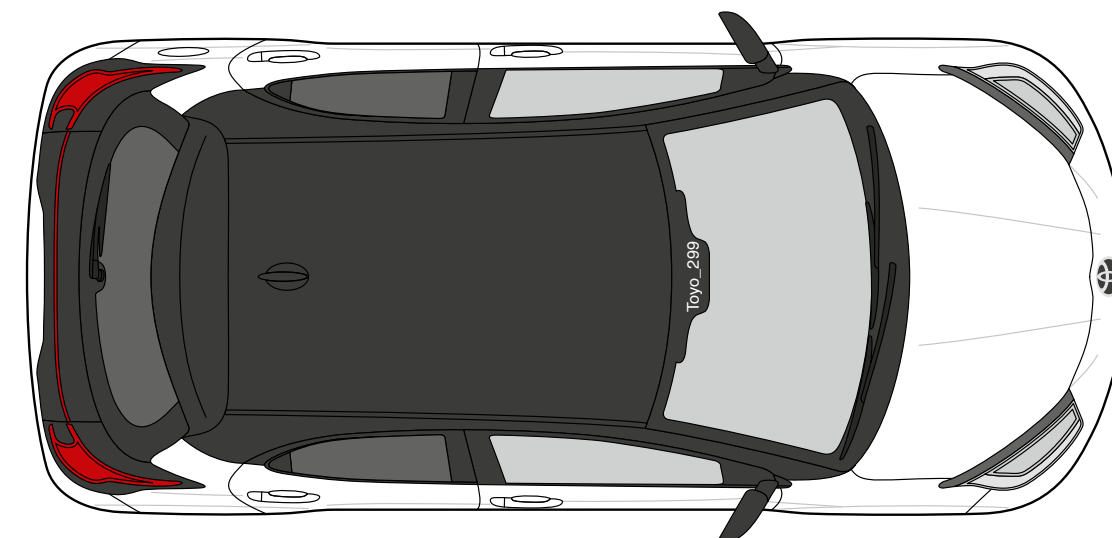
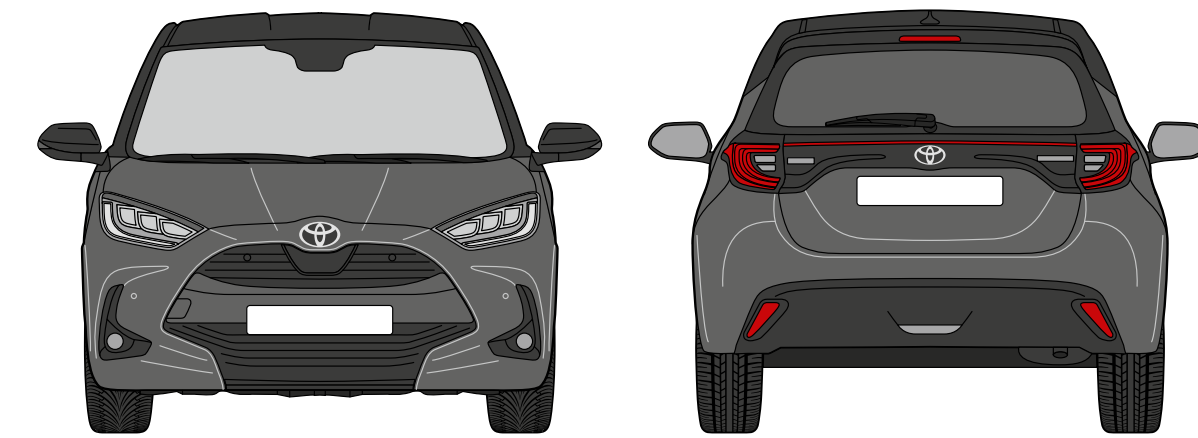
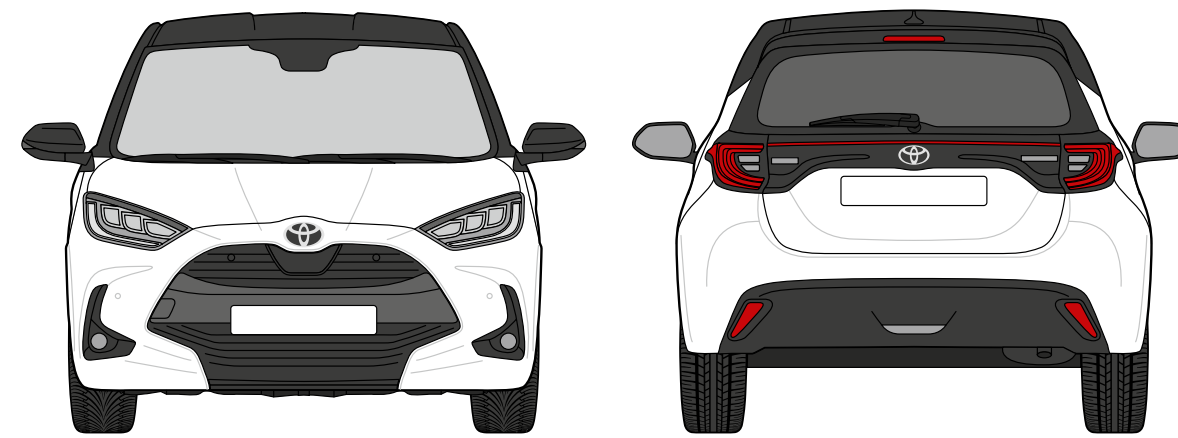



# Bildekor

## Liten varebil

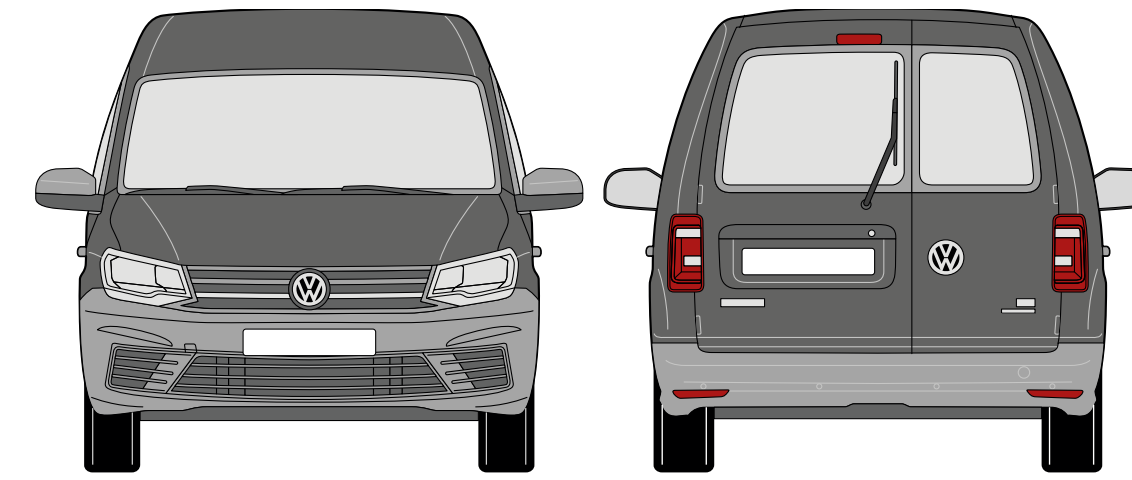
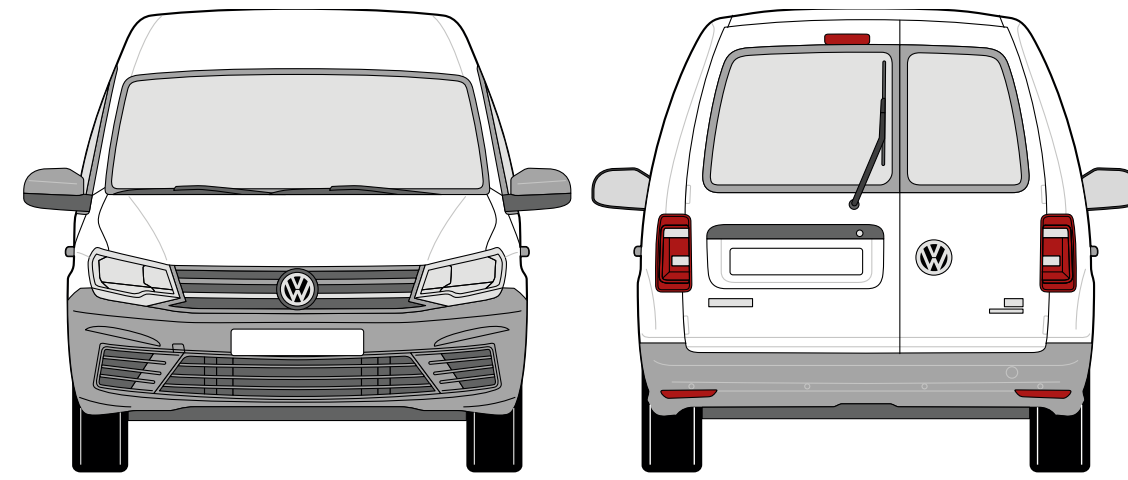

### Foliedekor på kommunale kjøretøy

Som retningslinje skal kommunale kjøretøy merkast med kommunelogo på framdører. Logo i 3 fargar utskjært i folie

Som utgangspunkt vært størrelsen på logo sett opp slik at den passar til dei ulike typar kjøretøy, utan behov for skalering. Dersom det vert behov for skalering skal det tilpassast det aktuelle kjøretøy.

Kommunelogo skal nyttast i positiv eller negativ tekst etter kva farge det er på kjøretøyet.

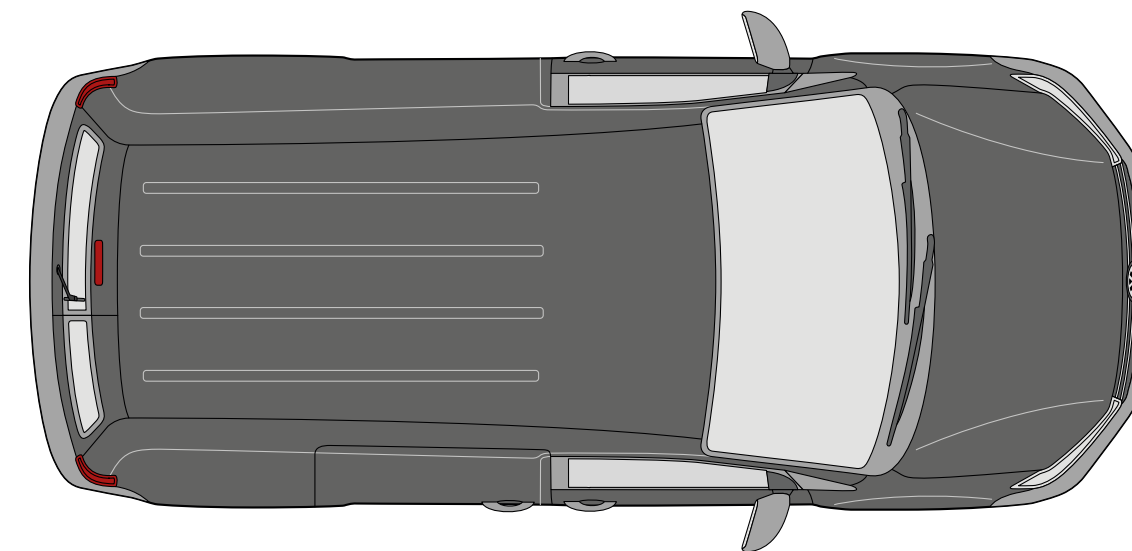
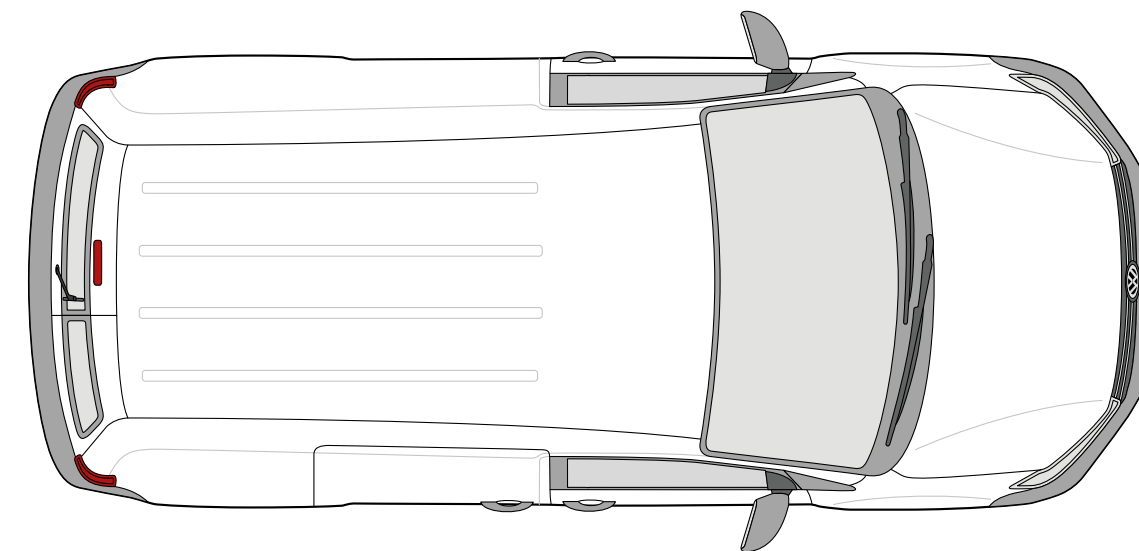

# Bildekor

## Liten varebil

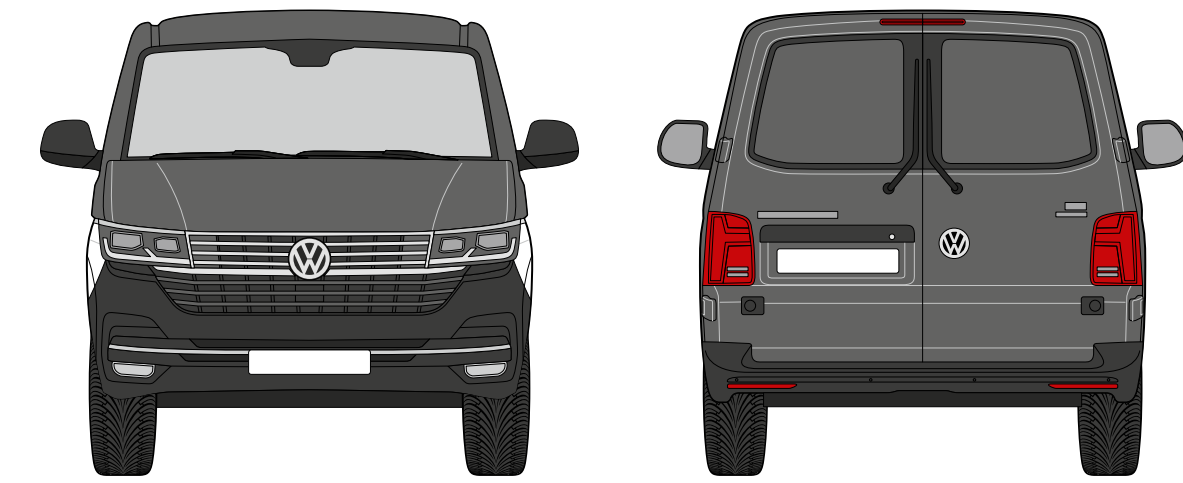
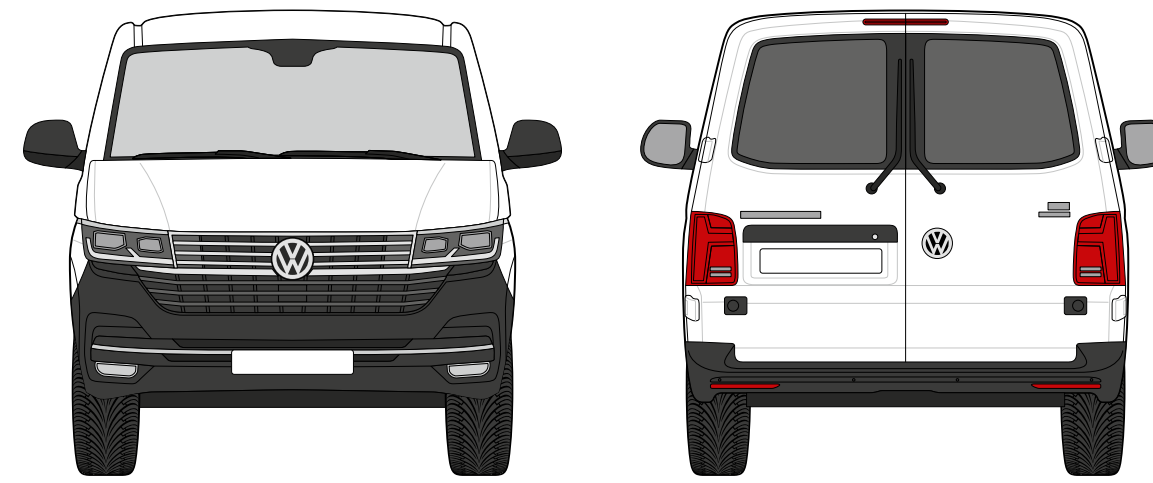

### Foliedekor på kommunale kjøretøy

Som retningslinje skal kommunale kjøretøy merkast med kommunelogo på framdører. Logo i 3 fargar utskjært i folie

Som utgangspunkt vært størrelsen på logo sett opp slik at den passar til dei ulike typar kjøretøy, utan behov for skalering. Dersom det vert behov for skalering skal det tilpassast det aktuelle kjøretøy.

Kommunelogo skal nyttast i positiv eller negativ tekst etter kva farge det er på kjøretøyet.

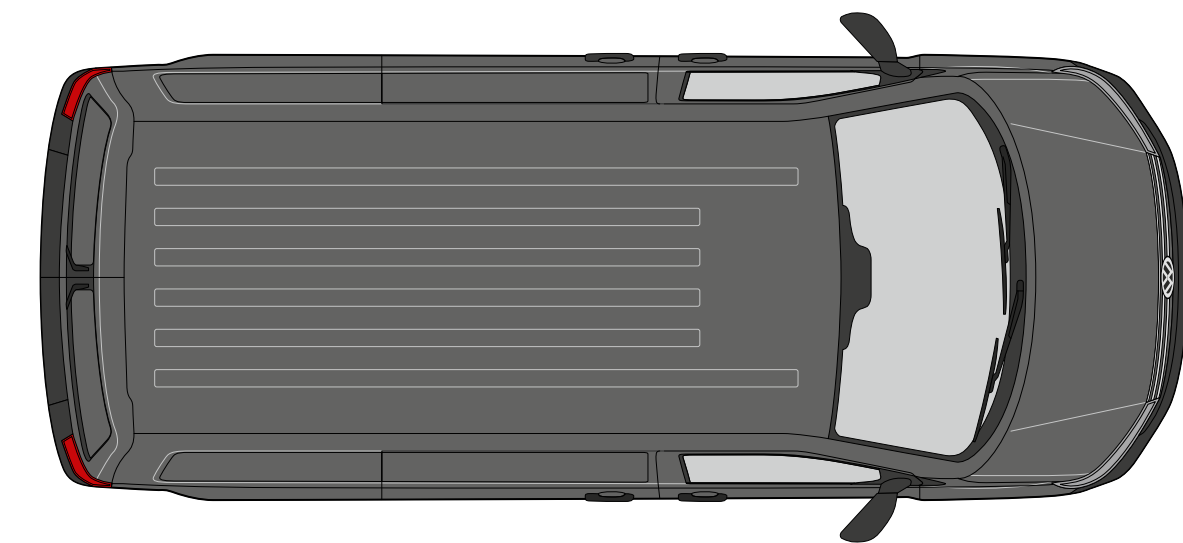
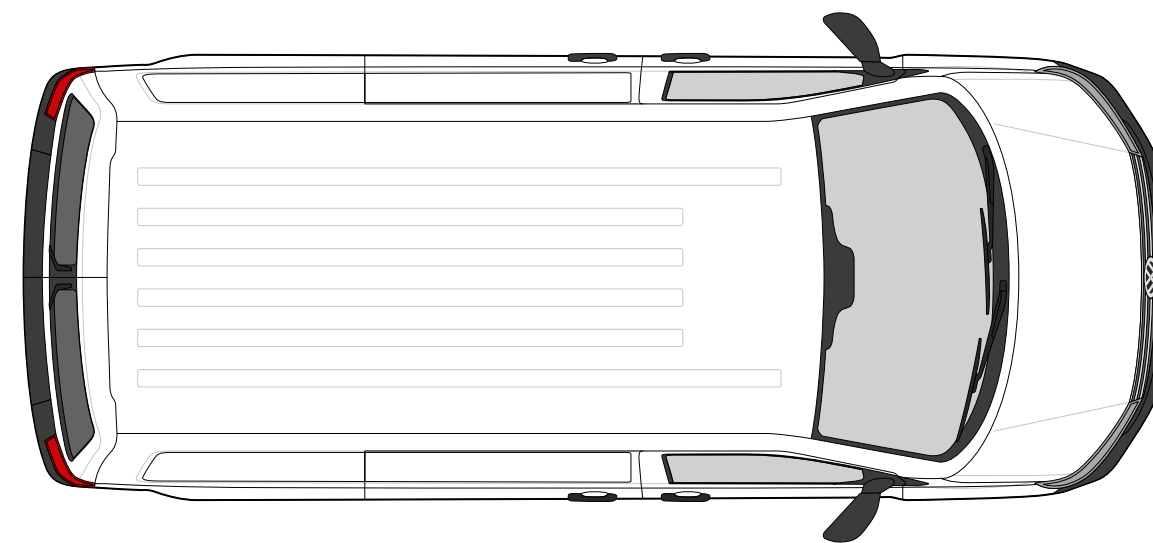

# Bildekor Lastebil

## Foliedekor på kommunale kjøretøy

Som retningslinje skal kommunale kjøretøy merkast med kommunelogo på framdører. Logo i 3 fargar utskjært i folie

Som utgangspunkt vært størrelsen på logo sett opp slik at den passar til dei ulike typar kjøretøy, utan behov for skalering. Dersom det vert behov for skalering skal det tilpassast det aktuelle kjøretøy.

Kommunelogo skal nyttast i positiv eller negativ tekst etter kva farge det er på kjøretøyet.

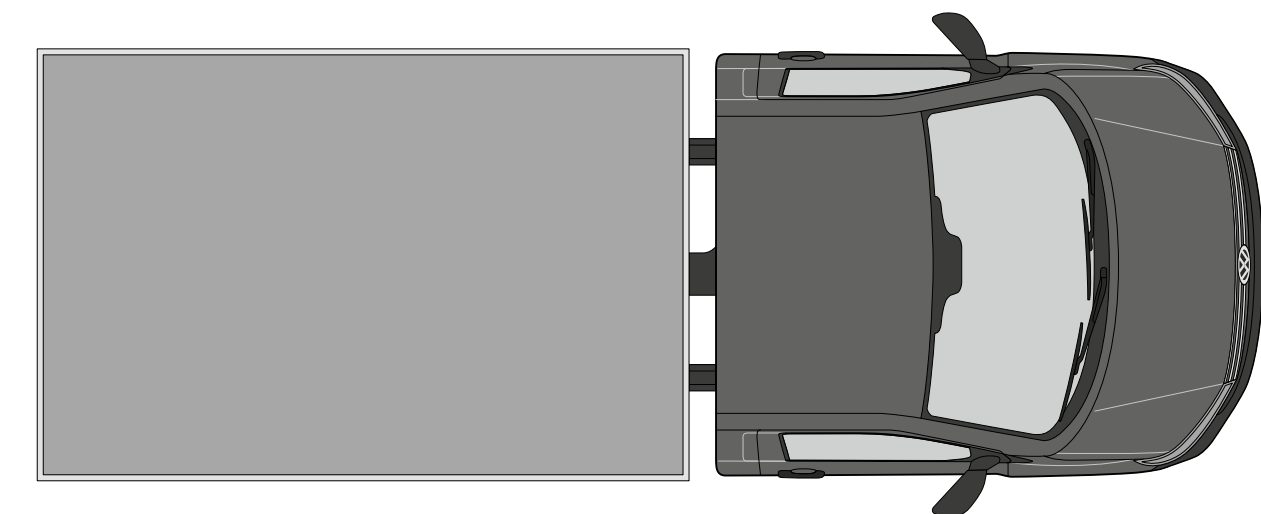
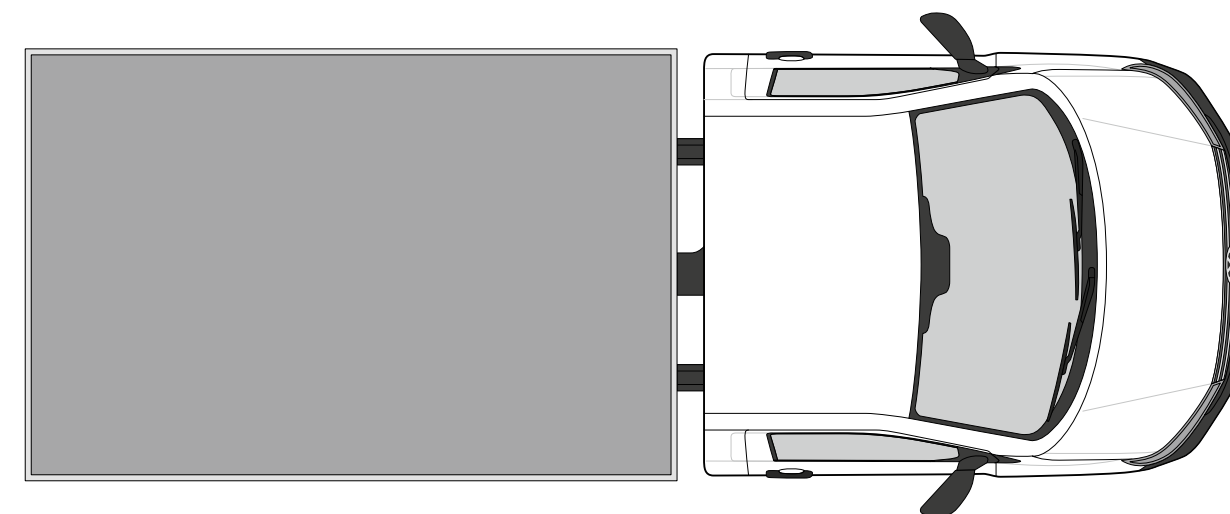
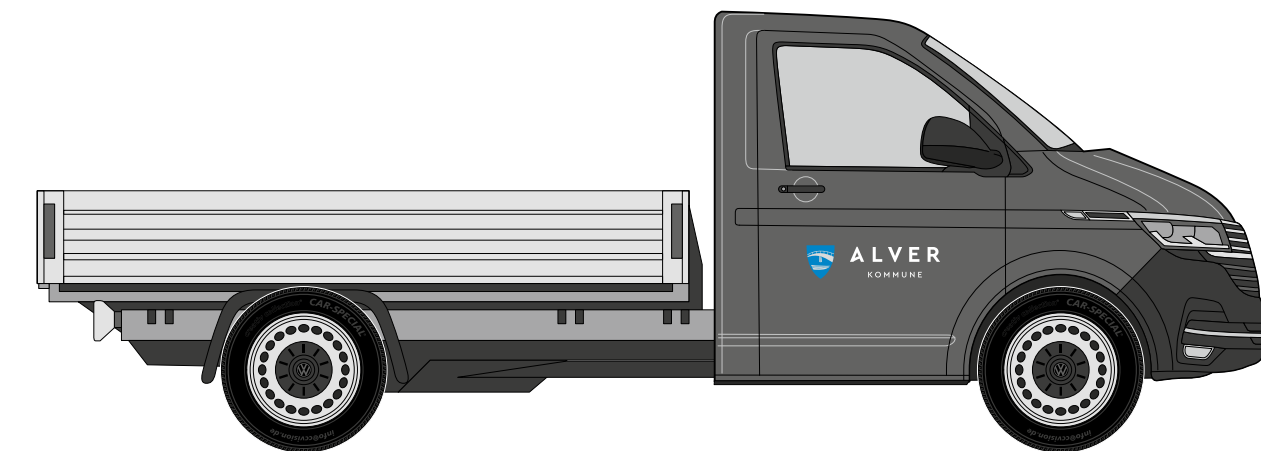
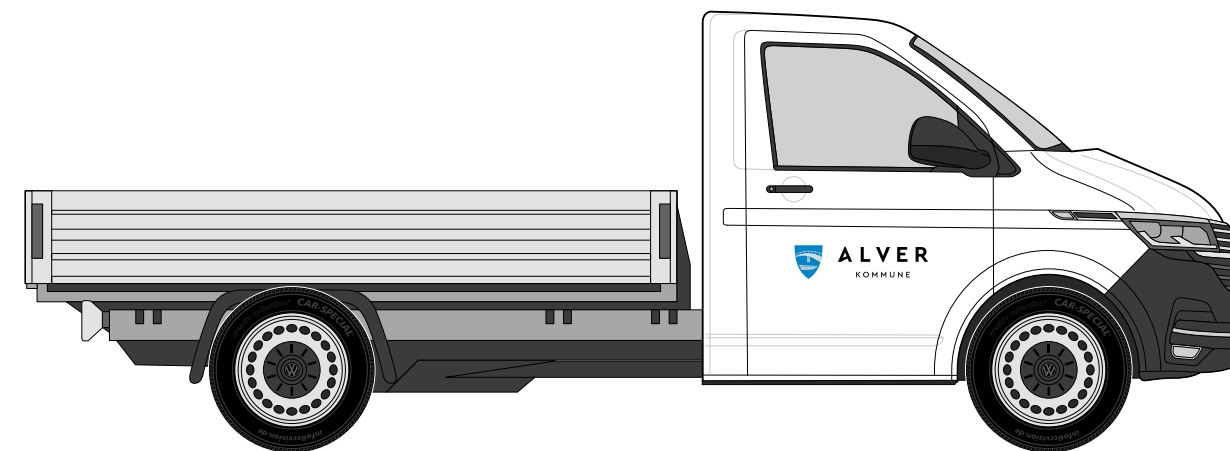
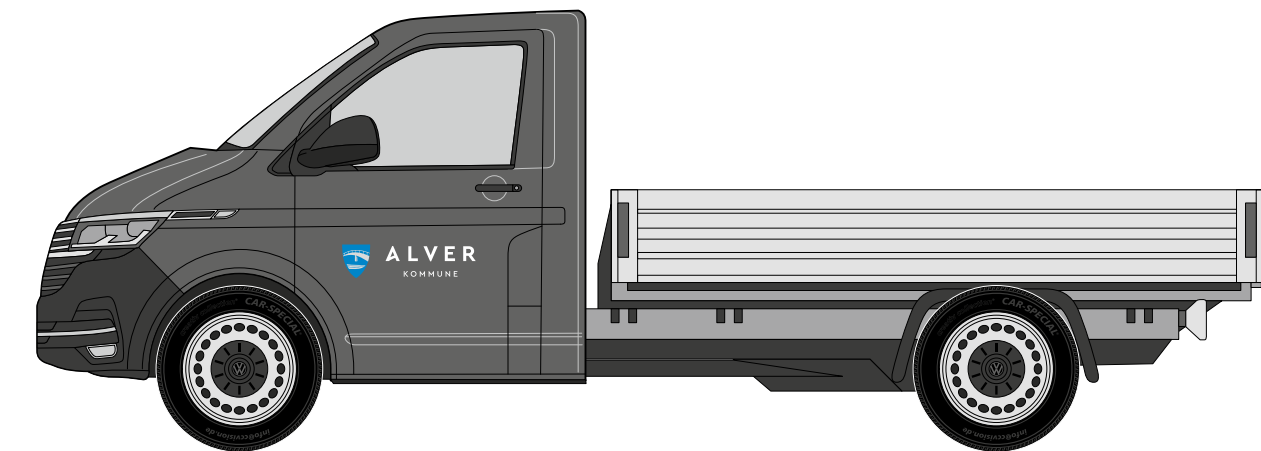
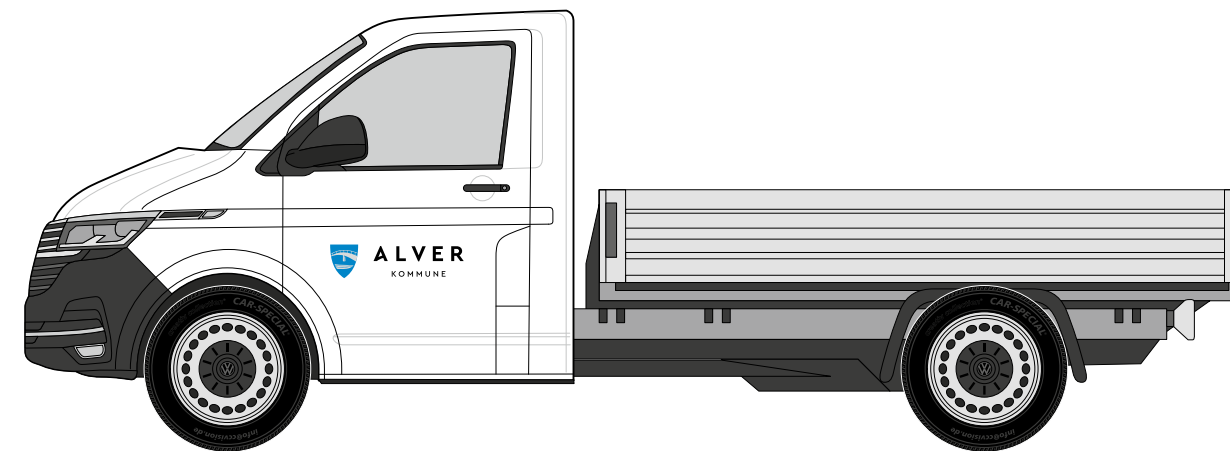
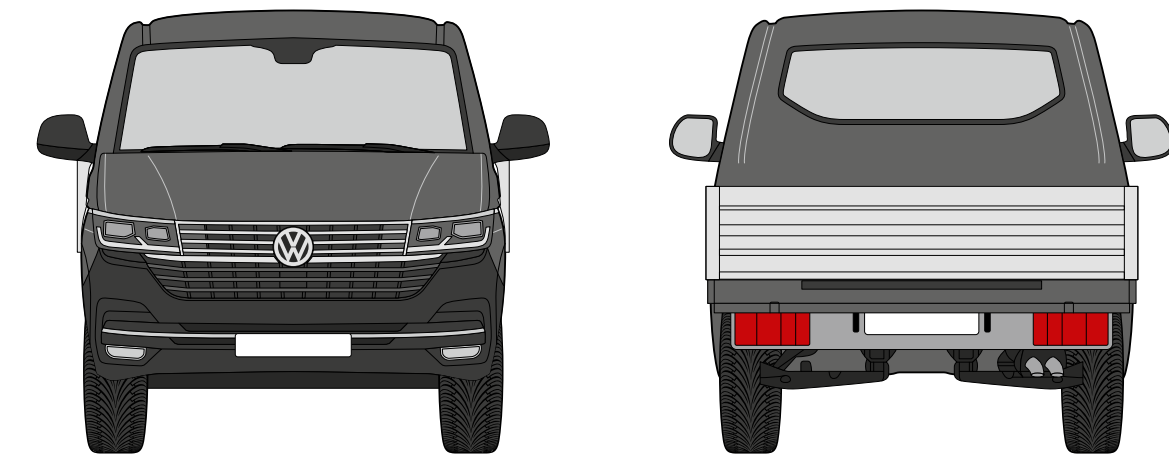
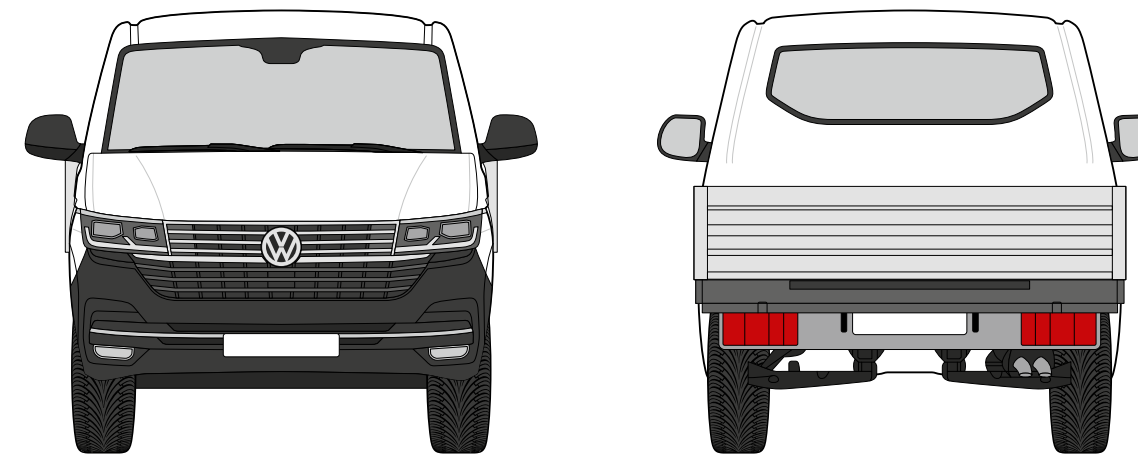



# Arbeidstøy



# Merking av arbeidstøy

## Jakker / Vester

Døme på merking av arbeidsjakker.

### Brystmerke:

Transfermerke i 7cm breidde - Tilpassa dei fleste storleiker. Dersom det vert behov for skalering skal det tilpassast det aktuelle plagget.

Kommune-logo i 3 fargar.

Kommunelogo skal nyttast i positiv eller negativ tekst etter kva farge det er på plagget.

### Ryggmerke

Transfermerke med tekst satt i profilfonten Cera Pro Bold.

Bredde på tekst max 30cm.

Tekst skal nyttast i svart eller kvit etter kva farge det er på plagget.





# Merking av arbeidstøy

## Jakker / Vester

Døme på merking av arbeidsjakkar.

### Brystmerke:

Transfermerke i 7cm breidde - Tilpassa dei fleste storleiker. Dersom det vert behov for skalering skal det tilpassast det aktuelle plagget.

Kommune-logo i 3 fargar.

Kommunelogo skal nyttast i positiv eller negativ tekst etter kva farge det er på plagget.

### Ryggmerke

Transfermerke med tekst satt i profilfonten Cera Pro Bold.

Bredde på tekst max 30cm.

Tekst skal nyttast i svart eller kvit etter kva farge det er på plagget.





# Profiling



# Profilering

## Bannere

Døme på banner. Format, fargar og plassering av element blir tilpassa etter behov, i følgje retningslinjene.

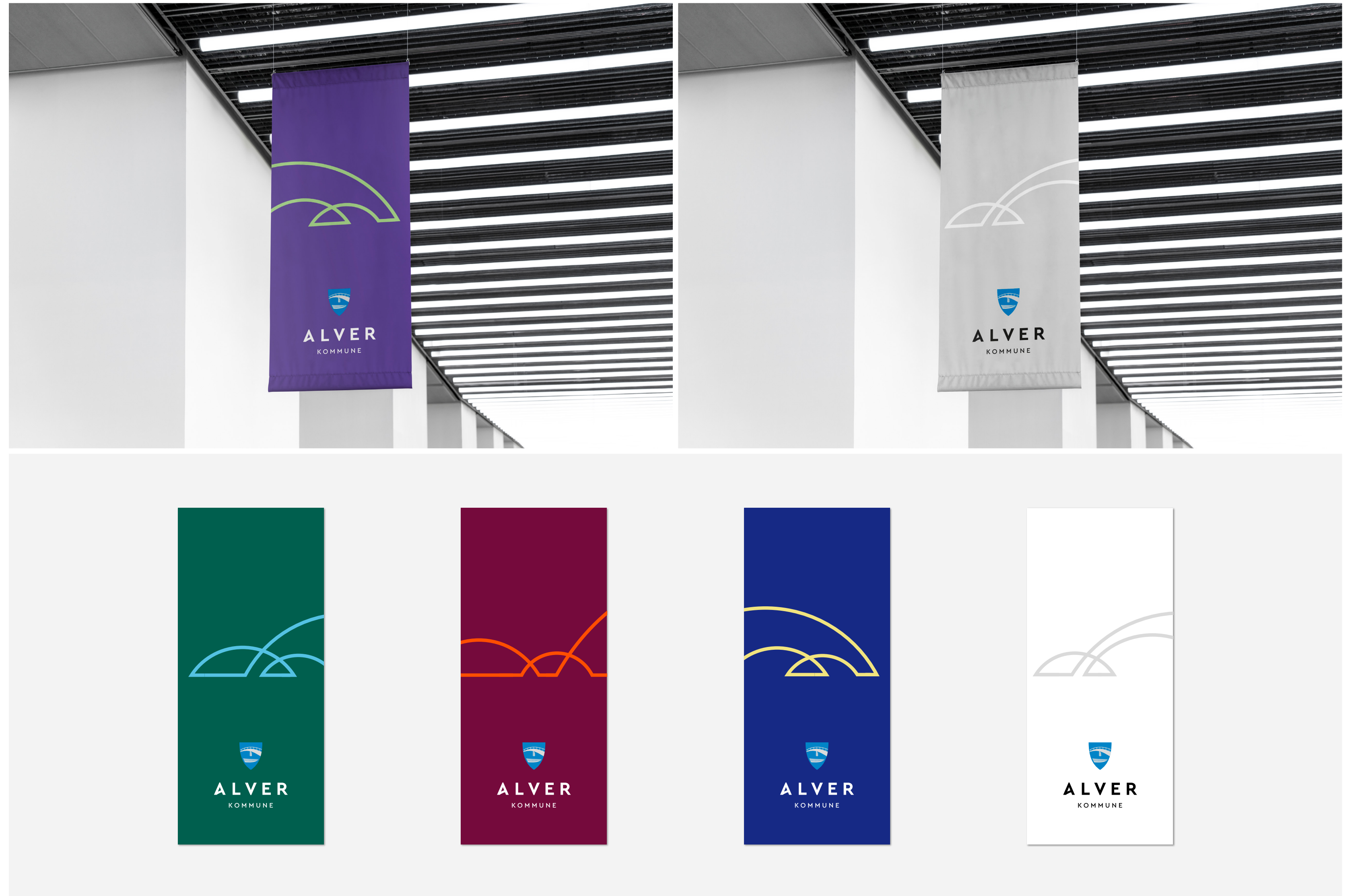

# Profilering

## Kaffekrus

Døme på kaffekrus. Format, fargar og plassering av element blir tilpassa etter behov, i følgje retningslinjene.



# Profilering

## T-skjorter

Døme på t-skjorter. Format, fargar og plassering av element blir tilpassa etter behov, i følgje retningslinjene.

