



Larvik
kommune

Konkurransen med forhandling (etter
prekvalifisering)
Slamfortykkere og sakteroterende
skrueavvannere med tilhørende utstyr
Delt entreprise
basert på NS 8405

Del 1 Konkurranseskildring

Lillevik renseanlegg

M4 Slamfortykkere og sakteroterende
skrueavvanningsmaskiner med tilhørende utstyr

Innholdsfortegnelse

1	INNBYDELSEN	4
1.1	Overordnet om anskaffelsen	4
1.2	Beskrivelse av anlegget som anskaffelsen gjelder	5
1.3	Kort om oppdragsgiver	9
1.4	Kontraktsvilkår	9
1.5	Forbehold om tillatelser eller finansiering.....	9
1.6	Deltilbud og alternative tilbud	9
1.7	Foreløpig tidsplan for anskaffelsen.....	9
2	ANSKAFSELSESPROSEDYRE OG KONKURRANSEREGLER	10
2.1	Anskaffelsesprosedyre	10
2.2	Konkurransегjennomføringsverktøy	11
2.3	Offentleglova	11
2.4	Taushetsplikt.....	11
2.5	Forbud mot at oppdragsgivers ansatte deltar i konkurransen	12
2.6	Habilitet.....	12
2.7	Tilbudsåpning.....	12
2.8	Spørsmål og svar til konkurransegrunlaget	12
2.9	Forbehold og avvik.....	12
2.10	Språk	12
3	GRUNNLAGET FOR TILBUDET	13
3.1	Konkurransегrunnlagets oppbygning.....	13
3.2	Befaring og avhenting av slamprøver	14
4	KRAV TIL SØKNAD OM PREKVALIFISERING	14
4.1	Utforming av søknaden.....	14
4.2	Innlevering	15
4.3	Omkostninger med søknaden.....	15
5	KRAV TIL TILBUDET.....	15
5.1	Tilbudets utforming	15
5.2	Levering av tilbudet	16
5.3	Tilbudskostnader.....	16
6	KVALIFIKASJONSKRAV OG UTVELGELSESKRITERIER	16
6.1	Generelt	16
6.2	Om ESPD-skjemaet	17
6.3	Nasjonale avvisningsgrunner og lovkrav.....	17
6.4	Tilbyderens finansielle og økonomiske stilling	19
6.5	Tilbyderens tekniske og faglige kvalifikasjoner.....	19
6.6	Tilbyderens kvalitetssikrings- og styringssystem	21
6.7	Utvelgelseskriterier	22
7	TILDELINGSKRITERIER.....	23

7.1	Tildelingskriteriene	23
7.2	Nærmere om evaluering av pris	25
7.3	Nærmere om evaluering av miljøfaktorer	26
7.4	Nærmere om evaluering av tildelingskriteriet «kvalitet».....	26
7.5	Nærmere om evalueringen av tildelingskriteriet «leverings- og responstider».....	27

1 INNBYDELSEN

1.1 Overordnet om anskaffelsen

Larvik kommune («oppdragsgiver») innbyr herved til konkurranse med forhandlinger om entreprisekontrakt **M4-Slamfortykkere og avvanningsmaskiner med tilhørende utstyr – 23/33994** til Lillevik renseanlegg («Lillevik RA»).

Oppdragsgiver er eier og drifter av Lillevik RA. Dagens renseanlegg er hovedrenseanlegg for Larvik kommune, samt at de mottar eksternslam og septik fra andre anlegg i Lågendalen. Dagens anlegg skal oppgraderes. Det gjennomføres flere delanskaffelser i prosjektet.

Utbygging av Lillevik RA er delt opp i følgende entrepriser:

<u>Nr.</u>	<u>Entreprisenavn</u>
M1	Biotrinn og separasjon (pågående konkurranse)
M2	Innløp og forbehandling
M3	Biogass
M4	Avvanning (denne konkurranse)
B1	Adm. bygg + fortykkerrom
B2	Tilbygg + Rehabilitering eksisterende prosessanlegg
E1	Elkraft
E2	Driftskontroll/automasjon
V1	Varme- og sanitæranlegg
V2	Ventilasjonsanlegg

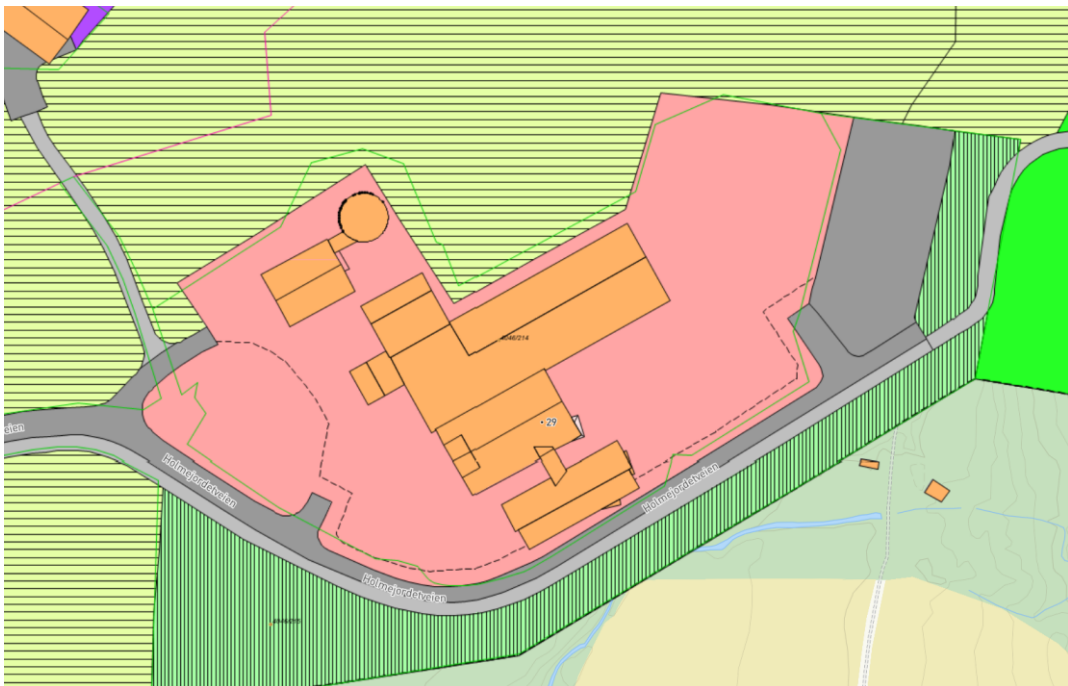

Figur 1. Oversikt over området rundt eksisterende anlegg med dagens tomtegrense (kommunekart.no)

1.2 Beskrivelse av anlegget som anskaffelsen gjelder

I det følgende gis en beskrivelse av hovedtrekkene av omfanget av anskaffelsen M4.

Anlegget har i dag eksisterende utstyr på avvanning og fortykning som nærmer seg sin levetid og skal erstattes. Denne entreprisen (M4) inkluderer i hovedtrekk følgende:

Utstyr:

- Erstatte sentrifuger med sakteroterende skruepresser for slam som er mer energiøkonomiske
- Erstatte dagens fortykkermaskiner som har nådd sin levetid
- Erstatte dagens polymerdoseringsutrustning som har nådd sin levetid

Utstyret i denne anskaffelsen skal kunne driftes med slam under nåværende forhold og slam fra fremtidige prosesser fra sekundærrensing og nitrogenfjerning.

Tilleggs-/hjelpearbeider:

Videre vil det inngå hjelpearbeider for byggearbeider og VVS-arbeider. Elektro og SRO er egne entrepriser, se oversikt ovenfor, men tilbyder i denne entreprisen må ta hensyn til koordinerende arbeider med elektro og SRO.

Oversikt prosesser i anlegget:

I det følgende beskrives prosessene i dagens anlegg, samt hvilke prosesser som inngår i det oppgraderte anlegget. Anlegget skal under hele ombygningsperioden for M4 være i drift.

Prosessene i dagens anlegg:

- Innløp
- Sand og fettfang
- Flokkulering
- Sedimentering
- Eksternslammottak med septik
- Fortykning av slam
- Slambehandling (mesofil, kan bli endret til termofil) med utråtning og gassproduksjon
- Sluttavvanning

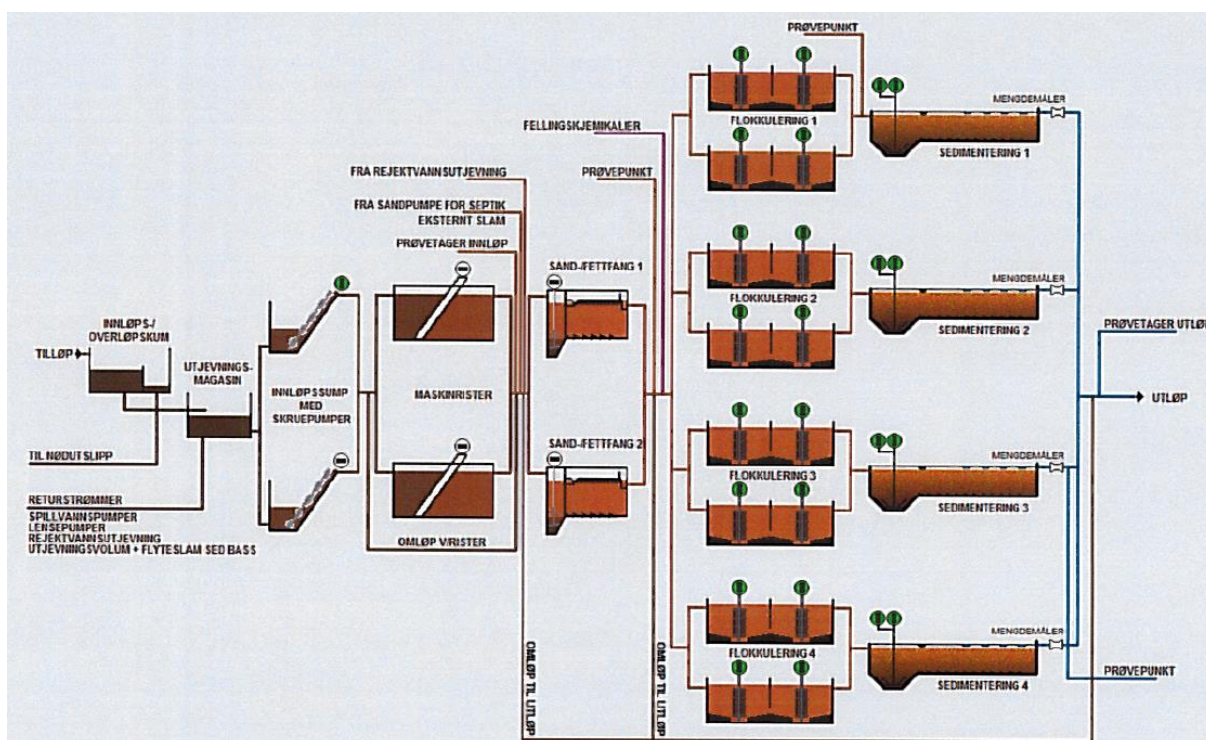

Figur 2. Flyttdiagram over eksisterende vannbehandling ved Lillevik RA

Slambehandling og energigjenvinning omfatter følgende hovedtrinn:

- Diverse slamlager
- Fortykkermaskiner: 2 stk.
- Stabilisering i råtnetank ved mesofil utråtning (1 tank)
- Hygienisering ved pasteurisering
- Avvanning i sentrifuger: 2 parallelle enheter
- Tørrslamsilo: 1 stk.
- Fyrkjeler: 2 stk.

En situasjonsplan over anlegget med eksisterende tomtegrenser er vist for det eksisterende renseanlegget i **Feil! Fant ikke referansekilden.** Figur 2, og vannets vei gjennom vannbehandlingsdelen er vist i Figur 3.

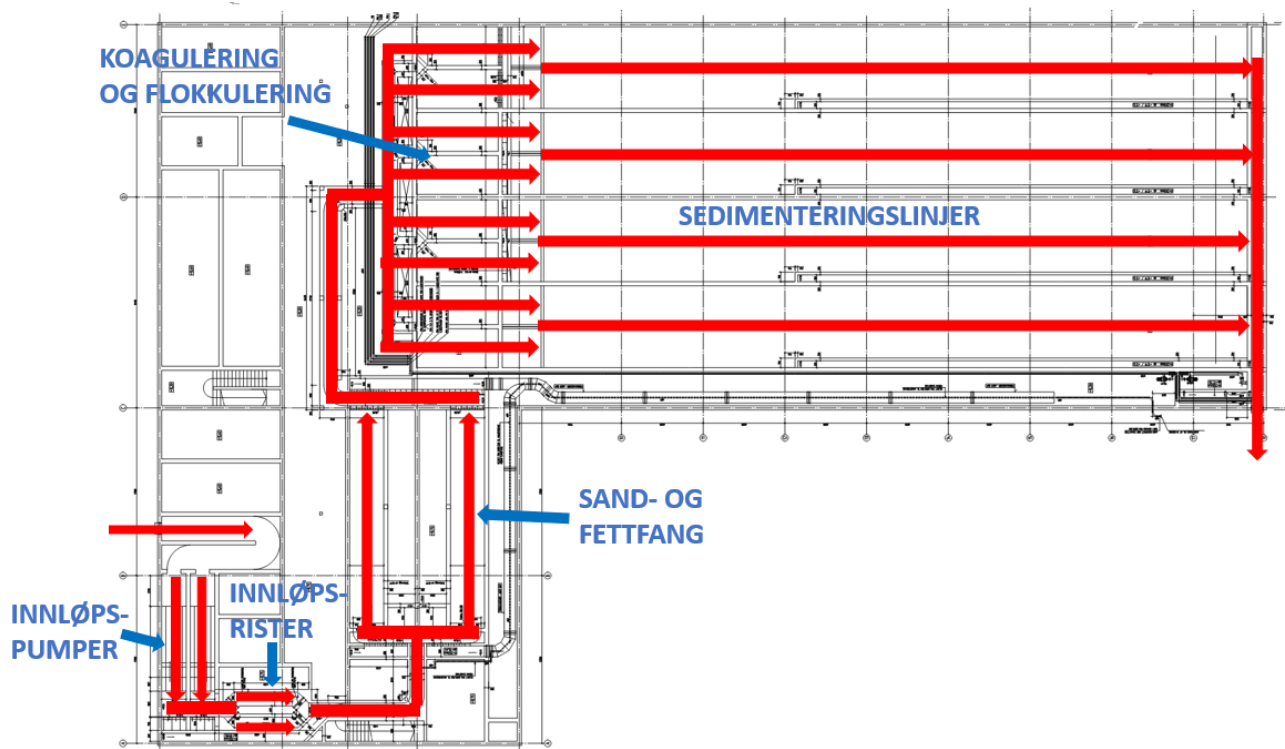

Figur 3. Eksisterende vannbehandling med illustrasjon av vannets vei gjennom anlegget

Ny utvidelse med nye prosesser vil bli utvidet til høyre fra eksisterende anlegg.

Fremtidige prosesser i anlegget:

- Innløp
- Sand og fettfang
- Overføring til nytt anlegg
- Forsedimentering i nytt anlegg
- Sekundærrensing i nytt anlegg
- Nitrogenfjerning i nytt anlegg
- Flokkulering i eksisterende anlegg
- Etersedimentering i eksisterende anlegg
- Eksternslammottak med septik
- Fortykking av slam
- Slambehandling (mesofil eller termofil) med utråtning og gassproduksjon
- Sluttavvanning
- Gassturbiner for produksjon av varme og el

Merk! Anlegget skal under hele ombygingsperioden for M4 være i drift.

Føreløpig oversikt over prosesser vannbehandling for nye Lillevik RA.

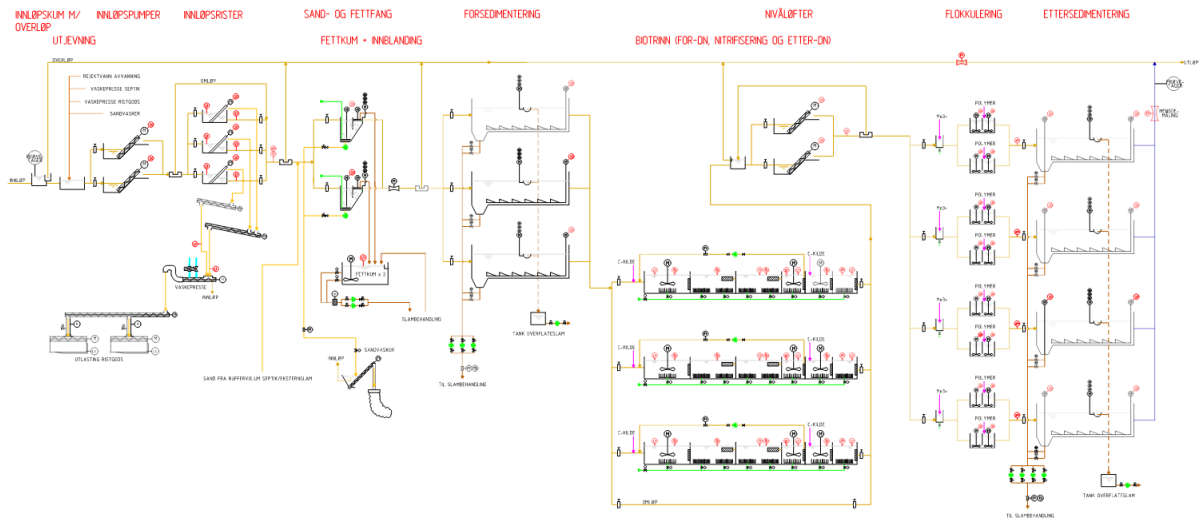

Figur 4. Ny vannbehandling med illustrasjon av vannets vei gjennom anlegget

Oversikt over prosesser slam for nye Lillevik RA.

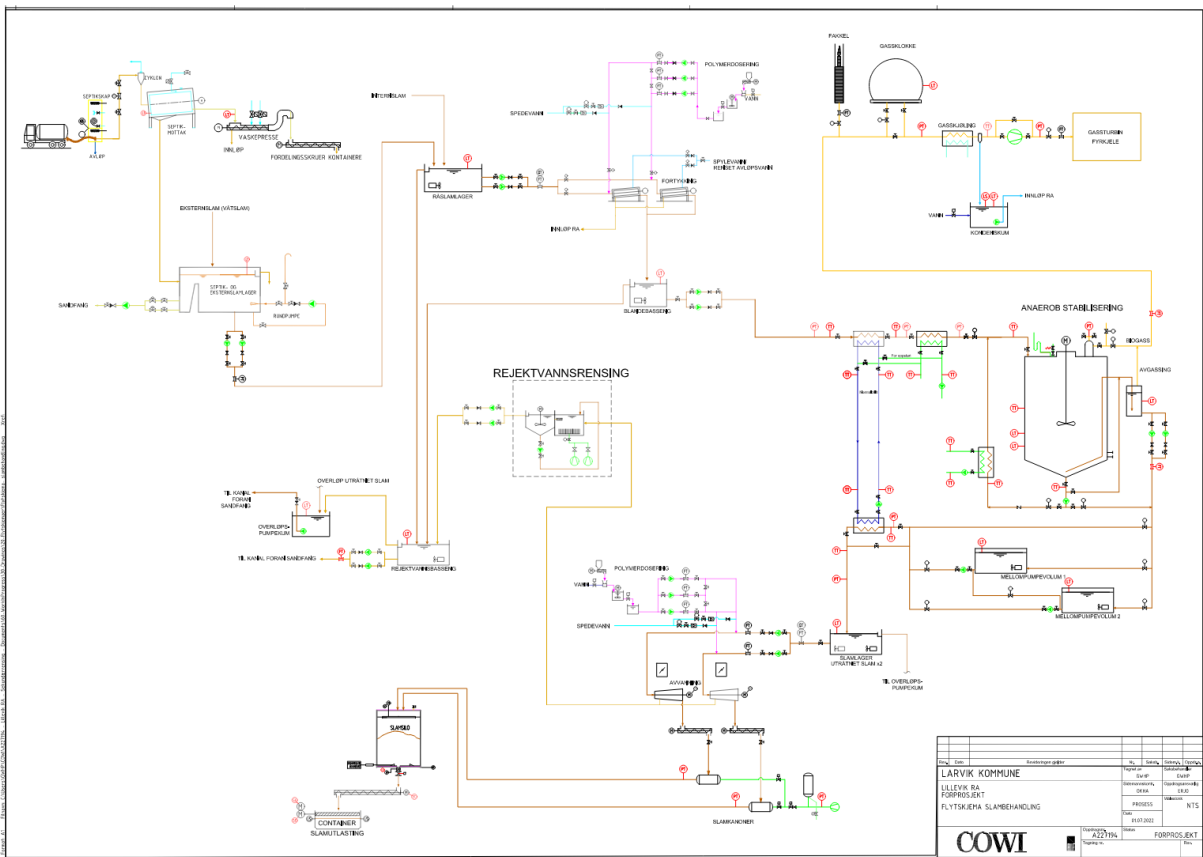

Figur 5. Ny slambehandling

Merk! Den endelige prosessen for vann er ikke endelig avklart før samspillet i M1 er avklart.

For mer informasjon om oppdraget henvises til konkurransegrunnlagets del 2 (Kontraktsgrunnlaget) og konkurransegrunnlagets del 3 (Teknisk beskrivelse og kravspesifikasjon).

Anskaffelsen gjelder en utførelsesentreprise basert på NS 8405. Oppdragsgiver vil forestå all nødvendig prosjektering av anlegget. Dette gjelder likevel ikke prosjektering knyttet til maskinene som skal leveres under entreprisen. (Det er lagt opp til leverandørprosjektering av tilbudt utstyr.)

Oppdragsgiver vil foreta en prekvalifisering av tilbydere, med etterfølgende konkurranse med forhandling.

Tentativ tidsplan for konkurransen, kontraktsgjennomføring mv. fremgår av punkt 1.7 nedenfor.

1.3 Kort om oppdragsgiver

Larvik kommune har et areal på ca. 800 km² og er med dette den største kommunen i Vestfold målt i areal. Befolkningstallet er på ca. 47 000 innbyggere.

Oppdragsgiver ved Virksomhet Kommunalteknikk er ansvarlig for anskaffelsen.

Kontaktperson er: prosjektleder Elma Selimotic.

E-post: elma.selimotic@larvik.kommune.no

Virksomhet Kommunalteknikk er underlagt Eiendom og teknisk drift, som består av virksomhetene:

- Brann og redning
- Eiendom
- Kommunalteknikk

Virksomheten Kommunalteknikk eier, drifter og forvalter ca. 1 200 km ledningsnett, ca. 100 pumpestasjoner som pumper avløpet til et av kommunens fem avløpsrensaneanlegg, Lillevik RA (65 000 pe) i Larvik samt fire mindre anlegg i henholdsvis Kvelde, Hvarnes, Svarstad og Steinsholt.

1.4 Kontraktsvilkår

Kontraktsvilkårene fremgår av konkurransegrunnlagets del 2 – Kontraktsgrunnlaget.

1.5 Forbehold om tillatelser eller finansiering

Oppdragsgiver forbeholder seg retten til å avlyse konkurransen dersom det foreligger saklig grunn, herunder ved overskridelse av det økonomiske budsjettvedtak ved bortfall av planlagt finansiering eller politisk godkjenning, manglende oppnåelse av offentligrettslige og privatrettslige tillatelser o.l. Tilbyderne i konkurransen har i så fall ikke krav på erstatning for kostnader til å utarbeide søknad, tilbud og/eller andre kostnader som tilbyderne er påført som følge av konkurransen.

1.6 Deltilbud og alternative tilbud

Det er ikke adgang til å inngi alternative tilbud eller tilbud på deler av oppdraget.

1.7 Foreløpig tidsplan for anskaffelsen

Oppdragsgiver har planlagt følgende tidsplan for anskaffelsen.

Trinn	Aktivitet	Frist
Trinn 1	Frist for å stille spørsmål til prekvalifiseringsgrunnlaget	En uke før frist for å inngi søknad om prekvalifisering
Trinn 1	Frist for å inngi søknad om å delta i konkurransen (prekvalifisering)	Onsdag 24.04.2024 kl.12
Trinn 1	Evaluering prekvalifisering (trinn 1)	Uke 17-18 i 2024
Trinn 2	Utsendelse av invitasjon til kvalifiserte tilbydere	Uke 18-19 i 2024
Trinn 2	Anslått tidspunkt for befaring og utlevering av slamprøver	Uke 18-19 i 2024
Trinn 2	Frist for å stille spørsmål i konkurransen	En uke før frist for å inngi tilbud
Trinn 2	Tilbudsfrist	Onsdag 12.06.2024 kl. 12
Trinn 2	Evaluering av innkomne tilbud	Uke 24-26 i 2024
Trinn 2	Forhandlinger	Uke 26-27 i 2024
Trinn 2	Tilbudsfrist endelig tilbud	Fredag 16.08.2024
Trinn 2	Vedståelsesfrist	120 dager fra endelig tilbudsfrist
Trinn 2	Evaluering og meddelelse valg av tilbyder	Uke 35-36 i 2024
Trinn 2	Karensperiode	10 dager etter meddelelse av valg av tilbyder
Trinn 2	Kontraktsinngåelse	Etter avtale med valgte tilbyder
Trinn 2	Oppstart kontraktsarbeid	Tentativt november

Det tas forbehold om justeringer av foreløpige tidsfrister i tabellen over. Eventuelle justeringer kan ikke gi grunnlag for krav fra tilbydere.

2 ANSKAFFELSESPROSEDYRE OG KONKURRANSEREGLER

2.1 Anskaffelsesprosedyre

Anskaffelsen er omfattet av lov om offentlige anskaffelser 17. juni 2016 nr. 73 ("LOA") og forskrift om innkjøpsregler i forsyningssektorene 12. august 2016 nr. 975 ("FF"). For denne anskaffelsen gjelder FF del I og II.

LOA og FF suppleres med regler i dette konkurransegrunnlaget, som gjelder for denne anskaffelsen.

Anskaffelsen er kunngjort i Mersell-portalen.

Denne anskaffelsen gjennomføres som en **konkurranse med forhandling etter prekvalifisering**.

Det betyr at anskaffelsesprosedyren er delt inn i to trinn:

Anskaffelsestrinn 1: Forespørsel om deltakelse (prekvalifiseringsfase)

Anskaffelsestrinn 2: Konkurranse med forhandlinger (tilbuds- og forhandlingsfase)

I anskaffelsestrinn 1 kan alle tilbydere sende søknad om å bli kvalifisert for videre deltakelse i konkurransen. Kun prekvalifiserte tilbydere vil bli invitert til å inngi tilbud i anskaffelsestrinn 2.

Ved mer enn tre søknader om prekvalifisering kan oppdragsgiver foreta en utvelgelse blant de kvalifiserte tilbyderne. Dersom oppdragsgiver foretar utvelgelse, planlegges det å invitere 3-6 tilbydere til å inngi tilbud. Utvelgelsen vil skje etter kriterier fastsatt i punkt 6.

I anskaffelsestrinn 2 skal prekvalifiserte tilbydere inngi tilbud. Det er planlagt gjennomført én eller flere forhandlingsrunder med inviterte tilbydere. Dialog i form av rettinger/avklaringer gjennomføres ved behov etter gjeldende regler. Gjennomføring av forhandlinger kan skje både skriftlig, digitalt, og/eller i fysiske møter. Konkurransen avsluttes ved at det settes en frist for endelig tilbud.

2.2 Konkurransegjennomføringsverktøy

Oppdragsgiver vil bruke Mercell som elektronisk konkurransegjennomføringsverktøy («**KGV**») for denne konkurransen. Anskaffelsen er kunngjort i Doffin- og TED-databasene gjennom Mercell. All kontakt og kommunikasjon med oppdragsgiver gjeldende denne konkurransen skal foregå i Mercell.

Bekreft ønsket om å levere tilbud elektronisk i Mercell ved å gå til fanebladet «Gi tilbud», og deretter trykke på knappen «Jeg ønsker å tilby.» Dette er kun ment som en indikator på hvorvidt innkjøper kan forvente tilbud eller ikke. Du binder deg ikke som tilbyder ved å bekrefte at du ønsker å tilby. Det er ønskelig at tilbyder bekrefter om de ønsker å tilby så raskt som mulig.

Er du ikke bruker av Mercell, eller har du spørsmål knyttet til funksjonalitet i verktøyet, for eksempel hvordan du skal gi tilbud, ta kontakt med: **Mercell Support, tlf.: 21 01 88 60 eller på e-post til: support@mercell.com**.

2.3 Offentleglova

I henhold til offentleglova (offl.) § 23 (3) vil oppdragsgiver holde anskaffelsesprotokollen og tilbudene i konkurransen skjernet for offentlig innsyn frem til valget av vinnende tilbyder er gjort. Deretter er kun opplysninger i tilbudene som er å anse som forretningshemmeligheter eller taushetsbelagte personopplysninger unntatt fra offentligheten, jf. FF § 7-2, jf. offl. § 13 og forvaltningsloven § 13.

2.4 Taushetsplikt

Oppdragsgivers og dennes ansatte plikter å hindre at andre får adgang eller kjennskap til opplysninger om tekniske innretninger og fremgangsmåter eller drifts- og forretningsforhold som det vil være av konkurransemessig betydning å hemmeligholde av hensyn til den opplysningen angår, jf. FF § 7-3, jf. forvaltningsloven § 13.

2.5 Forbud mot at oppdragsgivers ansatte deltar i konkurransen

En ansatt hos oppdragsgiver kan ikke delta i konkurranse eller inngå kontrakt med den administrasjon hvor han gjør tjeneste. Det samme gjelder firma som helt eller i overveiende grad eies av en eller flere av oppdragsgivers ansatte.

2.6 Habilitet

Ved gjennomføring av anskaffelsen gjelder reglene om habilitet i forvaltningsloven §§ 6–10 og kommuneloven § 13-3 (tidligere § 40 nr. 3), jf. FF § 7-4.

2.7 Tilbudsåpning

Det vil ikke bli foretatt offentlig åpning av tilbudene. Tilbudene åpnes direkte i Mercell.

2.8 Spørsmål og svar til konkurransegrunnlaget

Tilbyderen oppfordres til å ta kontakt med oppdragsgiver innen spørsmålsfristens utløp dersom han finner at konkurransegrunnlaget inneholder uklarheter, mangelfull informasjon eller forhold som tilbyderen ikke kan akseptere. På den måten får oppdragsgiver mulighet til å vurdere om konkurransegrunnlaget bør presiseres, utdypes eller endres. Se frist for å stille spørsmål i punkt med foreløpig tidsplan over.

Spørsmål skal fremsettes skriftlig via Mercell-portalen. Oppdragsgiver vil sende ut skriftlig meddelelse via Mercell-portalen til alle tilbydere hvor stilte spørsmål med tilhørende svar angis. Det vil ikke bli angitt hvem som har stilt spørsmål. Meddelelsen er en del av konkurransegrunnlaget.

Tidsfrist for å stille spørsmål til konkurransegrunnlaget er angitt i Mercell.

2.9 Forbehold og avvik

Oppdragsgiver ønsker ikke tilbud med forbehold og/eller avvik. Forbehold og avvik vil kunne føre til avvisning. I stedet for å gi tilbud med forbehold/avvik bør tilbyderne stille spørsmål underveis i gjennomføringen av anskaffelsen.

Dersom tilbyder leverer tilbud med forbehold og/eller avvik skal dette opplyses om i tilbuds brevet. Samtlige forbehold/avvik skal beskrives samlet etter mal for skjema om forbehold og avvik vedlagt konkurransegrunnlaget. Utfylt skjema skal følge som vedlegg til tilbuds brevet. Alle forbehold og avvik skal være presise og entydige og skal inneholde en henvisning til hvilke(t) punkt(er) i konkurransegrunnlaget som ikke er oppfylt. Eventuelle forbehold skal prises slik at det ikke kan medføre tvil om hvordan tilbudet skal bedømmes i forhold til de øvrige tilbudene.

Dersom avviket/forbeholdet ikke fremgår uttrykkelig av tilbuds brevet, vil tilbudet så vidt mulig anses å være i samsvar med konkurransegrunnlaget.

2.10 Språk

Alle dokumenter, herunder tilbudet med alle vedlegg, samt annen skriftlig kommunikasjon som omhandler denne konkurransen skal være på skandinaviske språk. Kontrakten skal være på norsk, og skriftlig kommunikasjon under kontraktgjennomføringen skal også være på norsk. Muntlig kommunikasjon kan foregå på skandinaviske språk.

3 GRUNNLAGET FOR TILBUDET

3.1 Konkurransesgrunnlagets oppbygning

Konkurransesgrunnlaget er delt inn i tre deler:

- Del 1 inneholder konkurransebeskrivelsen med vedlegg til bruk ved gjennomføring av konkurransen (dette dokument).
- Del 2 inneholder kontraktsdokumentene for gjennomføring av kontrakten.
- Del 3 inneholder tekniske spesifikasjoner med vedlegg til bruk i konkurransen og gjennomføring av kontrakten.

Dokumentoversikt:

Del i KG	Dokument nr.	Hoveddokument /vedlegg	Beskrivelse dokumentinnhold
Del 1	M4-1	Hoveddokument	Konkurransesbeskrivelsen (dette dokumentet) med følgende overordnede innhold: 1. Innbydelsen 2. Anskaffelsesprosedyre og konkurranseregler 3. Grunnlaget for tilbudet 4. Krav til søknad om prekvalifisering 5. Krav til tilbudet 6. Kvalifikasjonskrav og utvelgelseskriterier 7. Tildelingskriterier
	M4-1-V1	Vedlegg 1	Pris- og tilbudsskjema («tilbudsskjema») for utfylling
	M4-1-V2	Vedlegg 2	Mal, skjema for forbehold og avvik
	M4-1-V3	Vedlegg 3	Mal, referanseskjema
	M4-1-V4	Vedlegg 4	Mal, forpliktelseserklæring
	M4-1-V5	Vedlegg 5	Veiledning for sladding av tilbud
Del 2	M4-2	Hoveddokument	Spesielle kontraktsbestemmelser (kontraktsgrunnlaget)
	M4-2-V1	Vedlegg 1	Egenrapportering av lønns- og arbeidsvilkår
	M4-2-V2	Vedlegg 2	Krav til rent bygg
Del 3	M4-3	Hoveddokument	Teknisk beskrivelse og kravspesifikasjon
	M4-3-V1	Vedlegg 1	Tegninger med tegningsliste og modell
	M4-3-V2	Vedlegg 2	Rørdellister
	M4-3-V3	Vedlegg 3	Ventillister
	M4-3-V4	Vedlegg 4	Tagkodemanual
	M4-3-V5	Vedlegg 5	Fagbeskrivelse Maskin
	M4-3-V6	Vedlegg 6	Overordnet fremdriftsplan gjennomføring (forslag gjennomføring)
M4-3-V7	Vedlegg 7	Prosessgaranti	

	M4-3-V8	Vedlegg 8	Premisnotat
	M4-3-V9	Vedlegg 9	BIM-strategi og mal
	M4-3-V10	Vedlegg 10	SHA-plan M4
	M4-3-V11	Vedlegg 11	Forprosjektrapport
	M4-3-V12	Vedlegg 12	Fil for utfylling, GUARD FDV-system
	M4-3-V13	Vedlegg 13	Forslag til faseplan
	M4-3-V14	Vedlegg 14	Reservedelsliste

I tillegg består konkurransegrunnlaget av eventuelle svar på spørsmål til konkurransegrunnlaget og tilleggsopplysninger eller tilleggsdokumenter til konkurransegrunnlaget publisert gjennom Mercell.

3.2 Befaring og avhenting av slamprøver

Tilbud om befaring av eksisterende anlegg vil gis til tilbydere som prekvalifiseres i konkurransen (anskaffelsestrinn 1). Befaring vil skje i god tid før tilbudsfristens utløp. Det gis nærmere beskjed om befaringstidspunkt i Mercell.

Tilbyderne oppfordres til å gjennomgå konkurransegrunnlaget grundig før anbudsbefaringen, og eventuelt sende inn skriftlige spørsmål i god tid.

Tilbyderne oppfordres videre til å delta på befaringen. Dersom en tilbyder har unnlatt å delta på befaringen, vil oppdragsgiver legge til grunn at tilbyderen har samme kunnskap om rammebetingelsene for kontraktsarbeidene som de tilbydere som deltok på befaringen.

Det føres referat fra befaringen som vil bli distribuert til samtlige prekvalifiserte tilbydere. Referatet er en del av konkurranse- og kontraktsgrunnlaget.

Merk at det også vil bli innkalt til avhenting av slamprøver fra anlegget. Det er viktig at alle tilbyderne avhenter slike slamprøver på samme tidspunkt for å sikre likebehandling. Se nærmere om dette nedenfor. Informasjon om prøvetakingen vil bli publisert til alle prekvalifiserte tilbydere i Mercell.

4 KRAV TIL SØKNAD OM PREKVALIFISERING

4.1 Utforming av søknaden

Søknad om prekvalifisering skal leveres som PDF-fil, samlet i en zippet mappe, med følgende inndeling/nummerering. PDF-filene skal navngis likt som i tabellen under:

Nr.	Dokumentasjon	Innlevering
1	Signert forespørsel om deltakelse	Lastes opp under dokumenter i Mercell
2	Dokumentasjon for oppfyllelse av kvalifikasjonskrav (rekkefølge iht. punkt 6)	Lastes opp under dokumenter i Mercell
3	Ev. øvrige vedlegg (e.g. forpliktelseserklæringer)	Lastes opp under dokumenter i Mercell

ESPD-skjema besvares direkte i Mercell. Informasjon om kvalifikasjonskravene fremgår i punkt 6.

4.2 Innlevering

Prekvalifiseringssøknad (søknad om deltakelse) sendes inn via Mercell.

4.3 Omkostninger med søknaden

Alle kostnader ved å utarbeide og levere søknad om prekvalifisering er tilbyders risiko og skal bæres av tilbyder.

5 KRAV TIL TILBUDET

5.1 Tilbudets utforming

Tilbyder skal som en del av tilbudet sende inn et tilbudsbrev som er signert av noen hos tilbyderen som kan forplikte selskapet. I tilbudsbrevet skal det opplyses om eventuelle forbehold eller avvik. Merk at forbehold og avvik kan medføre avvisning, jf. FF § 20-8.

Tilbudet skal struktureres og utformes slik:

Nr.	Dokumentasjon	Innlevering
1	Tilbudsbrev med opplysning <u>om tilbudet</u> inneholder avvik eller forbehold. Eventuelle forbehold/avvik <u>skal</u> beskrives i eget vedlegg til tilbudet i henhold til vedlagte mal for skjema for forbehold og avvik	Lastes opp under dokumenter i Mercell
2	Utfylt tilbudsskjema (M4-1-V1) sammen med den dokumentasjon som er etterspurt der	Lastes opp under dokumenter i Mercell
3	Utfylt skjema for forbehold og avvik (M4-1-V2)	Lastes opp under dokumenter i Mercell
4	Utfylt teknisk beskrivelse og kravspesifikasjon (mengdebeskrivelse)- (M4-3 Hoveddokument)	Lastes opp under dokumenter i Mercell
5	Analyseresultater fra prøvetaking fra Lillevik RA (Beregnete data for innsatsmidler og forbruksmateriell, se M4-1-V1 Tilbudsskjema og M4-3-V7 Prosessgaranti	Lastes opp under dokumenter i Mercell
6	Beskrivelse av tilbudt utrustning: <ul style="list-style-type: none">- Målsatte tegninger- Tekniske data- Fabrikat, type kapasitet, materialkvaliteter, etc.- Beskrivelse styring- Funksjonsbeskrivelse, antall signaler, type signaler- Beskrivelse instrumenter/ komponenter som krever styring- Nødvendig løftearrangement i forbindelse med vedlikehold- Kortfattet beskrivelse av periodisk vedlikehold og intervall	Lastes opp under dokumenter i Mercell

7	Grov fremdriftsplan (arbeidsuker)	Lastes opp under dokumenter i Mercell
8	Utfylt Egenerklæring krav til lønns- og arbeidsvilkår M4-2-V1	Lastes opp under dokumenter i Mercell
9	Øvrig dokumentasjon som skal fylles ut fra M4-3 Hoveddokument: - M4-3-V2 Rørdellister - M4-3-V3 Ventillister - M4-3-V7 Prosessgaranti	Lastes opp under dokumenter i Mercell
10	Sladdet versjon av tilbudet (i henhold til veiledning i vedlegg M4-1-V5)	Lastes opp under dokumenter i Mercell

5.2 Levering av tilbudet

Kun de tilbyderne som er invitert til tilbudsfasen (prekvalifisert) kan levere tilbud. Tilbudet leveres i Mercell.

5.3 Tilbudskostnader

Alle kostnader i forbindelse med utarbeidelse og levering av tilbud, samt gjennomføring av forhandlinger, er tilbyders risiko og skal bæres av tilbyder.

6 KVALIFIKASJONSKRAV OG UTVELGELSESKRITERIER

6.1 Generelt

Kvalifikasjonskrav er krav som settes til tilbyderen for å sikre at tilbyderen har de nødvendige forutsetninger for å kunne oppfylle kontrakten og derfor kunne delta i konkurransen. Tilbydere som ikke oppfyller kvalifikasjonskravene, skal avvises fra konkurransen.

Tilbyder må dokumentere at han har de kvalifikasjoner som oppdragsgiver etterspør for å kunne gjennomføre oppdraget.

Dersom tilbyder er avhengig av å støtte seg på underentreprenørers kvalifikasjoner for å oppfylle et eller flere av kvalifikasjonskravene, må tilbyder dokumentere i tilbudet at han har rådighet over underentreprenørens kapasitet. Søknad om prekvalifisering må i slike tilfeller inneholde følgende dokumentasjon for hver enkelt underentreprenør:

- a) Dokumentasjon for de tekniske, økonomiske eller faglige kvalifikasjonene hos vedkommende underentreprenør. Dokumentasjonen skal utformes og systematiseres i henhold til punktene under.
- b) Forpliktelseserklæring eller annen dokumentasjon for at tilbyderen har rådighet over de nødvendige ressursene fra underentreprenøren. Bruk vedlagte mal.

Det er ikke anledning til å støtte seg på kapasiteten til andre virksomheter for å oppfylle kravene til kvalitetssikrings- og styringssystem.

VIKTIG! Dersom en tilbyder støtter seg på kapasiteten til andre virksomheter for å kunne oppfylle kvalifikasjonskravene, skal virksomhetene levere både forpliktelseserklæringer og separate egenerklæringer (ESPD) samt dokumentasjon i henhold til «Dokumentasjonskrav». Dersom flere

tilbydere deltar i konkurransen i fellesskap, skal de deltakende tilbyderne levere separate egenerklæringer (ESPD).

Det gjøres oppmerksom på at egenerklæringer (ESPD) for støttende virksomheter (underentreprenører) ikke vil vise alle krav som er satt i punktene under. Det er kun predefinerte ESPD-krav som synes for underentreprenøren i Merccell, men alle krav synes for tilbyderen (hovedentreprenøren).

Dersom tilbyder vinner kontrakten, forplikter tilbyder seg til å opprettholde kvalifikasjonskravene i hele kontraktsperiodens varighet.

For å avgjøre om tilbyder har tilstrekkelige kvalifikasjoner vil kriterier/krav og dokumentasjon beskrevet i tabellene nedenfor legges til grunn.

6.2 Om ESPD-skjemaet

ESPD-skjemaet er det europeiske egenerklæringskjemaet, og er obligatorisk å bruke ved anskaffelser etter FF del II. ESPD-skjemaet er integrert i konkurransen i Merccell.

6.3 Nasjonale avvisningsgrunner og lovkrav

Dette viser til ESPD del III: Avvisningsgrunner, seksjon D: «*Andre avvisningsgrunner som er fastsatt i den nasjonale lovgivingen i oppdragsgiverens medlemsstat*». De norske anskaffelsesreglene går lenger enn hva som følger av avvisningsgrunnene angitt i EUs direktiv om offentlige anskaffelser og i standardkjemaet for ESPD. Det presiseres derfor at i denne konkurransen gjelder alle avvisningsgrunnene i FF § 20-2, inkludert de rent nasjonale avvisningsgrunnene.

Følgende av avvisningsgrunnene i FF § 20-2 er rene nasjonale avvisningsgrunner:

- § 20-2 (2): Rettskraftig dømt: I denne bestemmelsen er det angitt at oppdragsgiver skal avvise en tilbyder når han er kjent med at tilbyderen er rettskraftig dømt eller har vedtatt et forelegg for de angitte straffbare forholdene. Kravet til at oppdragsgiver skal avvise leverandører som har vedtatt forelegg for de angitte straffbare forholdene er et særnorsk krav.
- § 20-2 (3) bokstav i: Yrkesutøvelse: Avvisningsgrunnen i ESPD-skjemaet gjelder kun alvorlige feil i yrkesutøvelsen, mens den norske avvisningsgrunnen omfatter også andre alvorlige feil som kan medføre tvil om tilbyderens yrkesmessige integritet.

I denne konkurransen må tilbyder:

Oppfylle alle de nedenfor angitte kvalifikasjonskravene (alternativt som er oppgitt i Merccell):

Følgende krav stilles:

1. Betaling av offentlige avgifter, utvidet skatteattest
2. Lovlig etablert foretak
3. Økonomisk og finansiell stilling
4. Tekniske og faglige kvalifikasjoner
5. Kvalitetssikrings- og styringssystem

Oppfyllelse skal dokumenteres både med opplysninger gitt i egenerklæring i det elektroniske ESPD-skjemaet og dokumentasjon i henhold til "Dokumentasjonskrav" for det enkelte kriterium. Dokumentasjonskrav og tidspunkt for innsendelse av dokumentasjonen fremgår av tabell under det enkelte kriterium.

A: Kriterier	B: Krav	C: Dokumentasjonskrav	Frist for innlevering
Skatteattest	Tilbyder skal ikke ha vesentlige restanser på betaling av offentlige avgifter. Eventuelle restanser må grunngis særskilt.	<p>Norske tilbydere:</p> <p>Norske tilbydere skal fremlegge utvidet skatteattest som attest for skatt og merverdiavgift. Attesten skal ikke være eldre enn 6 måneder regnet fra tilbudsfristens utløp. Denne bestiller tilbyder selv i Altinn. Attesten heter «RF-1507 – Bestilling av opplysninger om skatt og avgift». Attesten leveres i Mercell sammen med resten av tilbudet.</p> <p>Utenlandske tilbydere:</p> <p>Utenlandske selskaper skal levere dokumentasjon tilsvarende norsk skatteattest slik det er angitt i e-Certis.</p> <p>Det skal i tillegg fremlegges skatteattest fra underentreprenører som utfører jobb for minst kr 500 000,- ekskl. mva.</p>	Søknad om prekvalifisering
Lovlig etablert foretak	Tilbyderen skal være et lovlig etablert foretak. Dersom tilbudet leveres av en gruppe av tilbydere, skal hvert enkelt gruppemedlem være et lovlig etablert foretak.	Attester for registrering i faglige registre som bestemt ved lovgivning i det land hvor tilbyderen er etablert.	Søknad om prekvalifisering

6.4 Tilbyderens finansielle og økonomiske stilling

I tillegg til den dokumentasjonen tilbyder skal levere, vil oppdragsgiver selv kunne innhente kredittopplysninger om deltakerne og vektlegge disse.

A: Kriterier	B: Krav	C: Dokumentasjonskrav	Frist for innlevering
Økonomisk og finansiell stilling	<p>Tilbyder skal ha tilstrekkelig finansiell styrke til å kunne oppfylle kontrakten, herunder, men ikke begrenset til:</p> <p>a. Positiv arbeidskapital (forholdet mellom omløpsmidler dividert på kortsiktig gjeld) skal minimum være 1.</p> <p>b. Positiv egenkapital</p>	<p>Tilbyders årsregnskap inkludert noter med styre- og revisjonsberetning fra <u>2 siste år</u>.</p> <p>Dersom årsregnskapet for fjoråret ikke er ferdigstilt ved tilbudsfristens utløp for denne konkurransen, skal det i tillegg vedlegges foreløpig årsregnskap for fjoråret med merknad/kommentar fra revisor.</p> <p>Dersom tilbyder av gyldige grunner ikke kan godtgjøre sin økonomiske stilling i tråd med ovennevnte dokumentasjonskrav, vil oppdragsgiver vurdere annen egnet dokumentasjon, for eksempel erklæring fra finansinstitusjon om selvskyldnerkausjon.</p> <p>Dersom tilbyder støtter seg på kapasiteten til andre virksomheter for å oppfylle dette kravet, krever oppdragsgiver at det legges ved en erklæring om solidaransvar fra foretaket som gir støtte, sammen med tilbudet.</p>	Søknad om prekvalifisering

6.5 Tilbyderens tekniske og faglige kvalifikasjoner

I tillegg til den dokumentasjonen som tilbyder skal levere, vil oppdragsgiver vektlegge eventuelle egne dokumenterte erfaringer med tilbyderen.

A: Kriterier	B: Krav	C: Dokumentasjonskrav	Frist for innlevering
Tekniske og faglige kvalifikasjoner	Tilbyder skal ha relevant erfaring fra tilsvarende oppdrag.	Referanseliste med beskrivelse av alle relevante oppdrag siste 10 år.	Søknad om prekvalifisering

	<p>Med tilsvarende oppdrag menes blant annet erfaring med slambehandling i avløpsrensaneanlegg av samme størrelse og kompleksitet</p>	<p>I tillegg skal det leveres utfyllende beskrivelse av inntil 3 utvalgte referanseoppdrag fra de siste 5 år.</p> <p>Tilbyder har ansvar for å velge ut og vise til det han mener er sine/sitt mest relevante referanseprosjekt(er) ut ifra beskrivelsen gitt i dette konkurransegrunnlaget, basert på referanselisten nevnt over.</p> <p>Tilbyder skal dessuten i beskrivelsen av relevant erfaring erklære at kompetansen fortsatt finnes i bedriften. Vedlagte referanseskjema skal fylles ut i sin helhet.</p> <p>Det skal også oppgis referansepersoner og kontaktdata for disse. Referanser vil kunne bli kontaktet ved behov for å kontrollere det tidligere oppdragets relevans og fagmessige gjennomføring.</p> <p>Pågående prosjekter kan benyttes som referanse dersom de er kommet tilstrekkelig langt til at disse etter oppdragsgivers vurdering kan dokumentere gjennomføringsevne.</p> <p>Skriftlig og eventuell muntlig kontakt med referanser vil skje på skandinavisk eller engelsk språk.</p>	
--	---	---	--

		Tilbyder kan dokumentere erfaringen ved å vise til kompetanse til personell han råder over og kan benytte til dette oppdraget, selv om erfaringen er opparbeidet mens personellet har utført tjeneste for en annen arbeidsgiver/virksomhet.	
	Tilbyder skal ikke ha åpne pålegg fra offentlig tilsynsmyndighet som er relatert til arbeidsmiljø og/eller ytre miljø. Dersom det er gitt frist for utbedring/tiltak, skal fristen ikke være overskredet.	Erklæring i tilbuds brevet.	Søknad om prekvalifisering
	Tilbyders prosjekt-/anleggsleder skal være en kyndig person med teknisk utdanning og/eller minimum 3 års erfaring fra lignende arbeid. Nyutdannede med 3 års ingeniøruddanning innen fagområdet regnes som kvalifiserte. Vedkommende skal være ansatt hos tilbyder.	Dokumenteres med CV for den aktuelle prosjekt-/anleggslederen. CV skal angi formell utdanning og arbeidserfaring. Videre skal det av de personlige referansene framgå entreprisestørrelse, arbeidsart, ansvar og kontaktdata til oppdragsgiver.	Søknad om prekvalifisering

6.6 Tilbyderens kvalitetssikrings- og styringssystem

A: Kriterier	B: Krav	C: Dokumentasjonskrav	Frist for innlevering
	Tilbyder skal ha et kvalitetssikringssystem som er tredjepartssertifisert, som ISO 9001 eller tilsvarende. Oppdragsgiver krever at det er tilbyder som er sertifisert.	ISO 9001-sertifikat utstedt av uavhengig organ, eller egenerklæring samt dokumentasjon på inngått avtale med sertifiseringsorgan. Oppdragsgiver vil godta andre tilsvarende attester utstedt av organer i andre EØS-stater.	Søknad om prekvalifisering

		<p>Hvis tilbyderer ikke har et tredjepartssertifisert system for kvalitetssikring/styring, skal tilbyderer beskrive rutiner og tiltak som iverksettes ved utførelsen av leveransen, og som viser at tilbyderer har et eget kvalitetssikrings-/styringssystem og dokumenterte mål. Mangler tilbyderer ekstern sertifisering må det redegjøres for hvordan systemer revideres og kvalitetsmål følges opp.</p> <p>Beskrivelsen skal begrenses til maksimalt 4 A4-sider.</p>	
--	--	--	--

6.7 Utvelgelseskriterier

Dersom antallet kvalifiserte tilbydere er større enn det antallet oppdragsgiver ønsker å invitere til å gi tilbud, vil oppdragsgiver velge ut de tilbyderne som er best kvalifisert basert på følgende krav til tekniske og faglige kvalifikasjoner:

Tilbyder skal ha relevant erfaring fra tilsvarende oppdrag. Eksempel på erfaring som vil bli vektlagt som særlig relevant er erfaring fra offentlige avløpsrensaneanlegg, som:

- behandler avløpsvann fra husholdning og industri/næringsvirksomhet, bestående av slambehandling, fortykning og avvanning.

Dersom tilbyder støtter seg på underentreprenører for oppfyllelse av dette kravet, vil også underentreprenøren(e)s erfaring kunne vektlegges ved utvelgelse.

Ved behov vil oppdragsgiver kunne supplere den innleverte dokumentasjonen med innhentede tilbakemeldinger fra de respektive oppdragsgiverne. Det referanseskjema/evalueringskjema som i så fall vil benyttes (fylles ut av oppdragsgiver etter muntlig kontakt fra oppdragsgiver) er basert på skjema som utarbeides av oppdragsgiver før referanser kontaktes.

I vurderingen om utvelgelse vil det særlig bli lagt vekt på ovennevnte kulepunkter, men oppdragsgiver vil også kunne ta hensyn til andre forhold knyttet til de øvrige kvalifikasjonskravene, herunder økonomisk og finansiell kapasitet, for å ivareta mål om best mulig grunnlag for konkurranse. Utvelgelsen vil skje på bakgrunn av en vurdering av hvilke tilbydere som samlet sett vil gi det beste utgangspunktet for å oppnå et så godt grunnlag for konkurranse som mulig.

7 TILDELINGSKRITERIER

7.1 Tildelingskriteriene

Tildeling av kontrakt vil skje på grunnlag av hvilket tilbud som har det beste forholdet mellom pris og kvalitet, basert på følgende kriterier:

Type kriterium	Vekt	Vurderingsgrunnlag	Tilbudets vedlegg nr.
Pris*	40 %	<p>Evalueringen av priskriteriet skjer med utgangspunkt i tilbydernes utfylling av tilbudsskjemaet (M4-1-V1). Følgende priselementer vil bli evaluert under dette tildelingskriteriet:</p> <ul style="list-style-type: none">- Tilbudssum (utfylt teknisk beskrivelse)- Tillegg for nødvendige tilpasninger- Pris på serviceavtale for fortykkermaskin(er) (over 15 år)- Pris på serviceavtale for sakteroterende skruepresse(r) (over 15 år)- Påslag og timepriser- Opsjoner- Leiekostnad for sakteroterende skruepresse(r) ved heving av kontrakten (12 mnd.) <p>Det fremgår minstekrav til serviceavtalene i M4-1-V1 Pris- og tilbudsskjemaet. Se for øvrig nærmere informasjon om priselementene i pris- og tilbudsskjemaet.</p>	2
Miljøfaktorer	30 %	<p>Under dette kriteriet vurderes innsatsmidler som forbrukes av de tilbudte maskinene, og som vurderes å ha særskilt klima- og miljøpåvirkning. Faktorene som vurderes er:</p> <p>1) Sakteroterende slamskruepresser Polymerforbruk (kg/T TS) Spylevannsforbruk (m³/driftsdøgn) Strømforbruk (kWh/driftsdøgn) Tørrstoffinnhold, avvannet slam (%)</p> <p>2) Fortykkermaskin Polymerforbruk (kg/T TS)</p>	2

	<p>Spylevannsförbruk (m³/driftsdögn) Strömförbruk (kWh/driftsdögn)</p> <p>Verdiene skal oppgis i tilbudsskjemaet (M4-1-V1). Merk at alle tilbudte maskiner må oppfylle minstekravene til slike verdier i M4-3-V7 (Prosessgaranti) og for øvrig de krav som fremgår til maskinene i den tekniske beskrivelsen (M4-3 Hoveddokument).</p> <p>Det som gir uttelling under dette tildelingskriteriet, er garantert meroppgjørelse av de ovennevnte parameterne. Tilbydere må stille garanti for at maskinene vil kunne levere de tilbudte ytelsene (M4-3-V7 Prosessgaranti).</p> <p>Tilbydere skal sammen med tilbudet legge ved dokumentasjon i form av resultater fra analyse av slamprøver som skal tas ved oppdragsgivers renseanlegg, se nærmere om dette i M4-3-V7 (Prosessgaranti). Analyseresultatene må dokumentere minst like gode verdier som det tilbyder har tilbudt.</p> <p>Alle kvalifiserte tilbydere vil motta invitasjon til å avhente prøver ved renseanlegget på samme tidspunkt. Informasjon om dette vil bli gitt til kvalifiserte tilbydere via Mercell.</p>	
--	---	--

Kvalitet***	20 %	<p>Under dette tildelingskriteriet vurderes de tilbudte maskinenes vedlikeholdsbehov:</p> <ul style="list-style-type: none"> - Vedlikeholdsintervaller: Driftstimer mellom preventive vedlikehold. - Vedlikeholdsrutiner: Leverandørens beskrivelse av vedlikeholdsoppgaver, utskiftning av slidedeler ol. som skal utføres av driftspersonell ved Lillevik RA. <p>Antall driftstimer mellom preventive vedlikehold oppgis i pris- og tilbudsskjemaet (M4-1-V1). Sammen med tilbudet skal tilbyderne også legge med en beskrivelse av hvordan preventivt vedlikehold skal utføres. Beskrivelsen av vedlikeholdsrutiner skal ikke overstige 3 A4-sider, se om dette i pris- og tilbudsskjemaet (M4-1-V1).</p>	2
Respons- og leveringstider	10 %	<p>Under dette kriteriet vurderes:</p> <p>1) Samlet leverings- og montasjetid Leverings- og montasjetid i antall arbeidsuker, regnet fra kontraktssignering. Evalueres med utgangspunkt i utfylt pris- og tilbudsskjema (M4-1-V1). Merk at det med tilbudet skal vedlegges en grov fremdriftsplan som viser fremdrift i arbeidsuker. Fremdriftsplanen evalueres ikke som sådan, men skal vise tilbudt samlet leverings- og montasjetid. Tilbudt leverings- og montasjetid reguleres av døgnmulkt, se kontraktsgrunnlaget (M4-2 Hoveddokument).</p> <p>2) Responstid Responstid i antall timer for kvalifisert personell (både i oppstarts- og prøvedriftsperioden og i garantiperioden) ved feil ol. Fylles ut i pris- og tilbudsskjemaet (M4-1-V1).</p>	2

7.2 Nærmere om evaluering av pris

Pris vil bli evaluert på grunnlag av opplysningene som tilbyderne fyller inn i M4-1-V1 Pris- og tilbudsskjema. Merk at pris- og tilbudsskjemaet inneholder nærmere informasjon og forutsetninger for innfylling av priser.

Scoren på tildelingskriteriet «pris» vil bli beregnet etter følgende metode:

Forholdsmessig metode:

$$Poeng = makspoeng * \left(\frac{\text{laveste pris}}{\text{pris}} \right)$$

Evalueringssummen beregnes slik:

- Tilbudssum (utfylt mengdebeskrivelse)
- + Eventuelle tillegg som oppdragsgiver anslår til nødvendige tilpasninger
- + Årlig kostnad til serviceavtaler (fortykker + avvanner) multiplisert med 15 år
- + Påslag og timepriser (evalueringsvolum)
- + Opsjoner
- + Leiekostnad for avvanner iht. prosessgaranti (M4-3-V7) i 12 måneder
- = Evalueringssum («pris»)

7.3 Nærmere om evaluering av miljøfaktorer

I evalueringen av tildelingskriteriet «miljøfaktorer» vil det bli benyttet en poengskala fra 0 til 30. Tilbyder med best besvarelse av kriteriet vil få 30 poeng.

For å sikre at tilbudene blir sammenlignbare vil Oppdragsgiver, for evalueringsformål, omregne verdiene som leverandørene oppgir i tilbudsskjemaet til et kronebeløp (en «kostnad») over 15 år. For eksempel vil elforbruk beregnes slik: oppgitt forbruk (kWh/dag) * 365 dager * 15 år * kWh-pris = kostnad til elforbruk.

Tilbudet med laveste evalueringskostnad (og dermed forbruk) gis best score. De øvrige tilbyderne gis poeng ut fra den forholdsmessige avstanden fra beste tilbud.

Se tilbudsskjemaet for en oversikt over omregningsfaktorer og andre forhold av betydning for evalueringen av miljø.

7.4 Nærmere om evaluering av tildelingskriteriet «kvalitet»

I evalueringen av kvalitet vil det gjøres en vurdering av de tilbudte maskinenes vedlikeholdsbehov :

(i) Vedlikeholdsintervaller: Tilbyderne skal opplyse om hyppigheten på preventivt vedlikehold som skal utføres på maskinene av anleggets driftspersonell. Maskiner med størst antall driftstimer mellom preventive vedlikehold får best score. De øvrige gis poeng ut fra den forholdsmessige avstanden til beste tilbud.

(ii) Vedlikeholdsrutiner: Tilbyderne skal legge ved tilbudet en kort beskrivelse (inntil 3 A4-sider) av hvordan preventivt vedlikehold skal utføres av driftspersonell ved Lillevik RA, herunder hva slags rutiner og oppgaver som må utføres, og hvilke deler som eventuelt skal skiftes ut. Tilbudet som vurderes å gi minst krevende vedlikehold, og minst driftsmessig påvirkning under vedlikeholdet, får best score.

Se pris- og tilbudsskjemaet (M4-1-V1) for nærmere informasjon.

Den tilbyder som vurderes som best, gis 20 poeng.

Tilbyderne skal som en del av tilbudet innlevere en liste over alle slitedeler som normalt forutsettes utskiftet i løpet av de 5 første år (se pris- og tilbudsskjemaet, M4-1-V1, punkt 2.4). En mal for slik reservedelsliste er vedlagt konkurransegrunnlaget (M4-3-V14), og skal benyttes. Listen inngår ikke i evalueringen.

7.5 Nærmere om evalueringen av tildelingskriteriet «leverings- og responstider»

I evalueringen av leverings- og responstider vurderes:

- Tilbudt responstid (oppmøtetid på anlegget) for kvalifisert personell i (1) oppstarts- og prøvedriftsperioden, og (2) garantiperioden, fra skriftlig bestilling er mottatt.
- Tilbudt samlet leverings- og montasjetid (arbeidsuker) fra kontraktsignering og frem til levert, montert og godkjent mekanisk installasjon av maskiner. Tilbudt leverings- og montasjetid blir døgnmulktbelagt, se M4-2 Hoveddokument.

Tilbyderen som har tilbudt kortest responstid og leverings- og montasjetid får beste poengscore under dette kriteriet. Øvrige tilbydere vil få poeng ut fra den forholdsmessige avstanden til beste tilbyder på dette kriteriet.