

Oppriss gjerde alternativ 1
(gjelder arbeidsavsnitt 2 og 3)
M=1:10

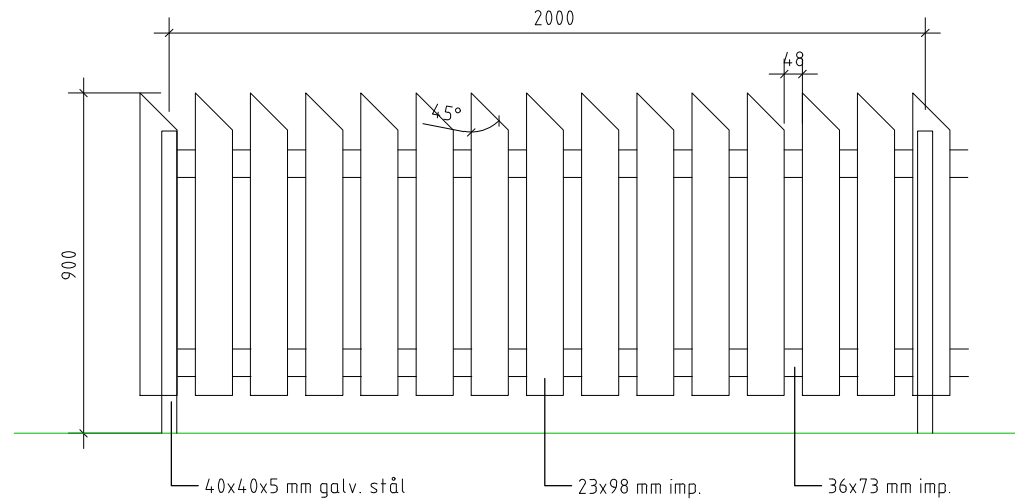

Snitt gjerde alternativ 1
(gjelder arbeidsavsnitt 2 og 3)
M=1:10

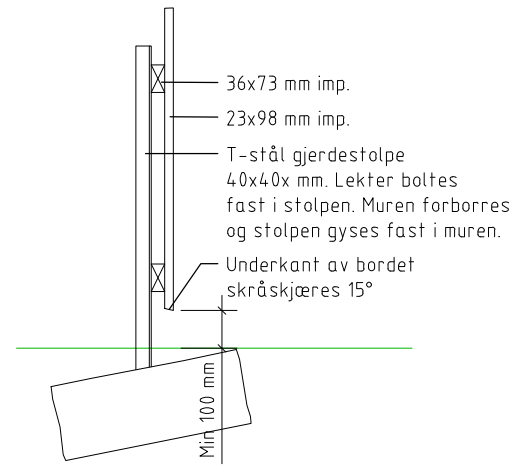

Snitt gjerde montert i løsmasser
(gjelder arbeidsavsnitt 2 og 3)
M=1:10

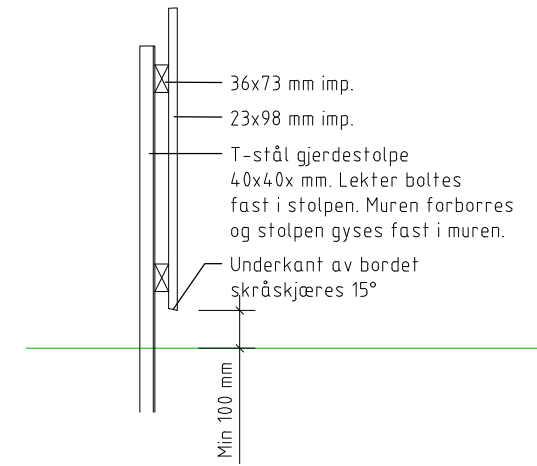

Oppriss gjerde alternativ 2
(gjelder arbeidsavsnitt 2 og 3)
M=1:10

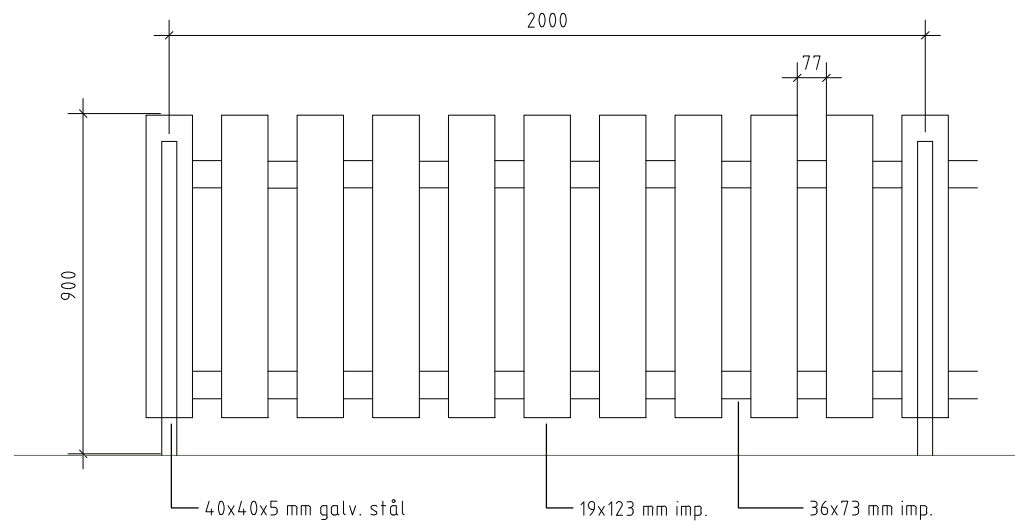

Snitt gjerde alternativ 2
(gjelder arbeidsavsnitt 2 og 3)
M=1:10

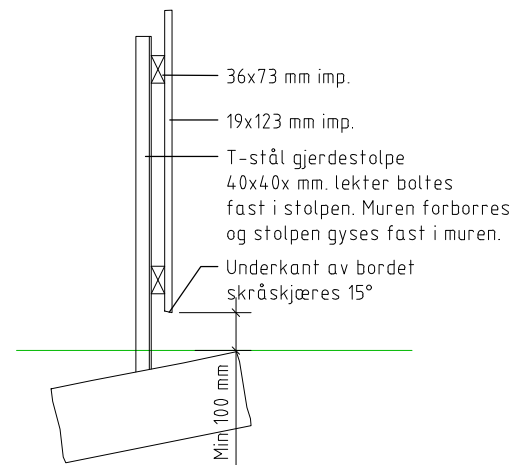

\\fos-nasuni-01\TOS_Arkiv\012024\10204454-01\10204454-01-03_Arbeidsoppgave\31_tegninger_csk\10y_byggetekniske_det\gjerde_dwg - Layout (J504)

Revisjon	Revisjonen gjelder	Utarb	Kontr	Godkjent	Rev. dato
		Tegningsdato		20.10.2023	
Fv. 834 Nordstrandveien		Bestiller		Christian H. Forsmo	
Arbeidsavsnitt 2 og 3. Mælen-Tjeldberget		Produsert av		Multiconsult	
Byggetekniske detaljer		Prosjektnummer		8800336	
Gjerder stående panel		Arkivreferanse		22/17455	
Konkurransesgrunnlag		Målestokk (format)		Som vist	
Utarbeidet av		Kontrollert av		Koordinatsystem	
SSR	JBT	Godkjent av	VeA	Tegningsnummer /	revisjonsbokstav
				10204454-05	J504