

PLAN
1:200

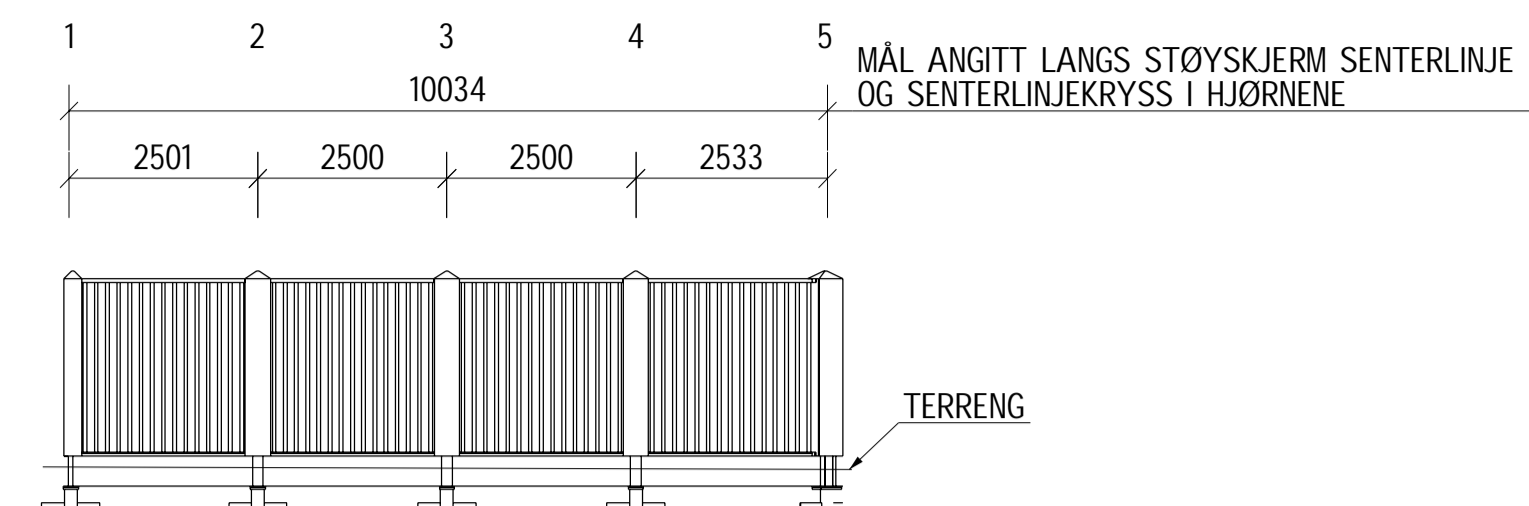

OPPRISS A - A
1:100

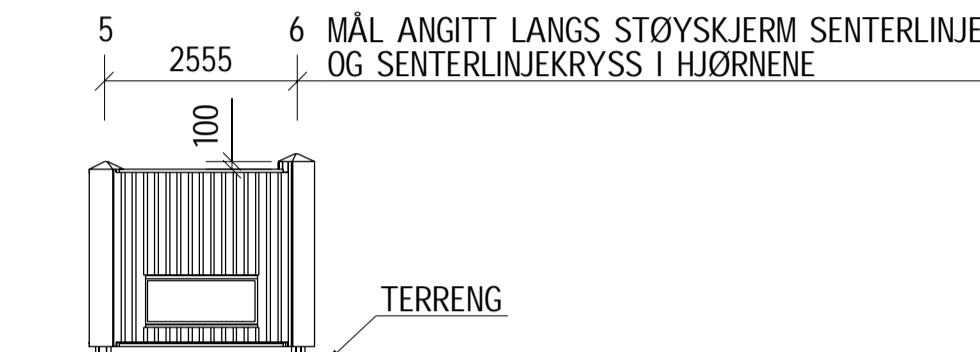

OPPRISS B - B
1:100

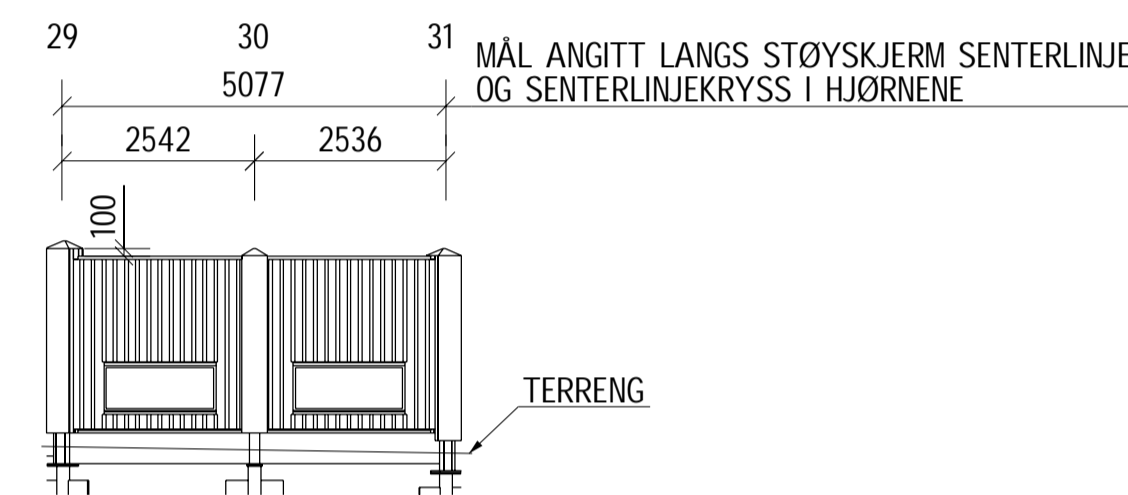

OPPRISS D - D
1:100

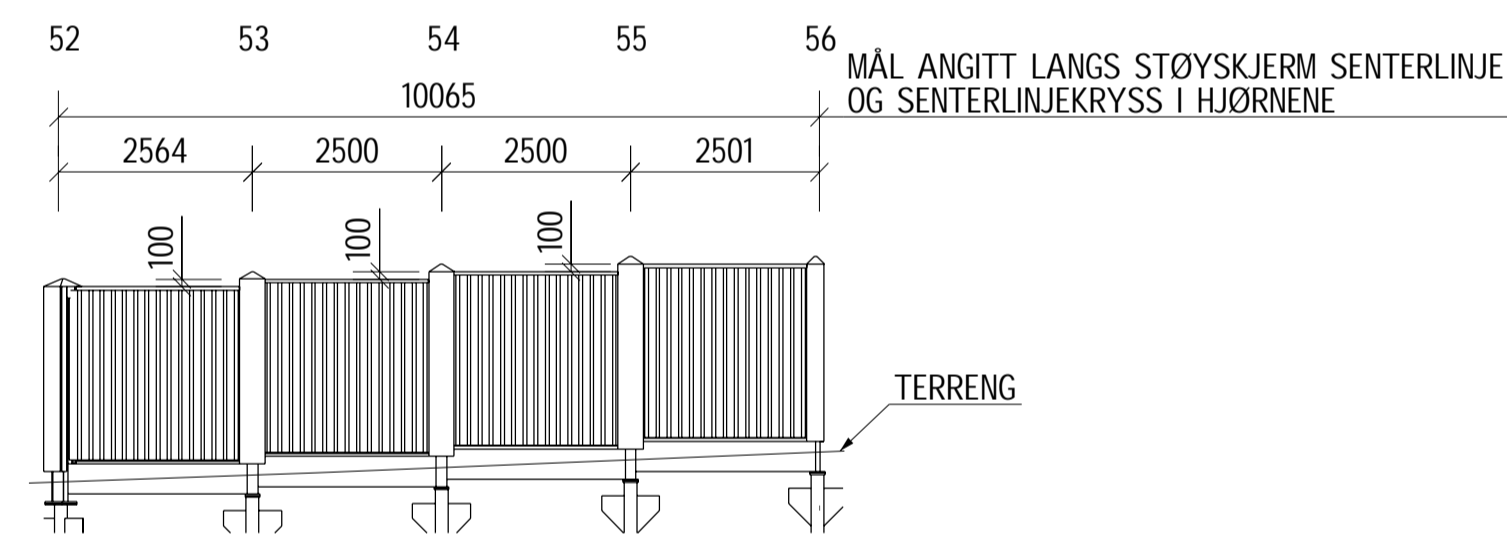

OPPRISS F - F
1:100

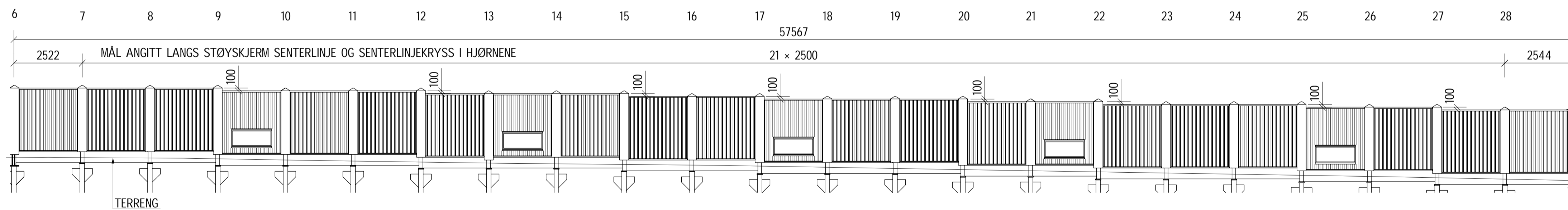

OPPRISS C - C
1:100

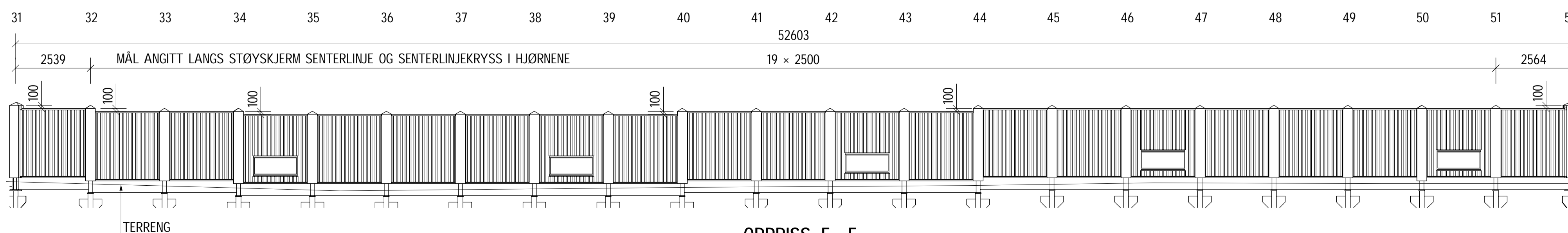

OPPRISS E - E
1:100

MERKNADER

- STÅL:**
STOLPER/PLATER: S355J2
-ALT STÅLMATERIAL SKAL VARMFORSINKES IHT. HB R762, PROSESS 85.342, TYKKELSE MIN 65 µm, UNNTATT INNSTØPTE GJENGESTAG.
- BETONG/ARMERING:**
BETONGKVALITET: B35 SV-40
ARMERING: B500NC
KONTROLLKLASSE: NORMAL KONTROLL
- TRE:**
-ALLE TREMATERIALER SKAL VÆRE TRYKKIMPREGNERT KLASSE AB, UNNTATT BUNNDRAGER SOM SKAL VÆRE TRYKKIMPREGNERT KLASSE A.
-ALLE SPIKER OG SKRUEER SKAL VÆRE GALVANISERTE.

FUNDAMENNR.	X(m)	Y(m)	P1	X(m)	Y(m)	P2	KOTE UK FOTPLATE / OK VINGEFUNDAMENT
1	761996.398	516758.748	761996.385	516758.898	5.141		
2	761996.924	516758.524	761996.921	516758.873	5.141		
3	761996.445	516758.997	761996.431	516758.447	5.141		
4	761995.955	516758.070	761995.941	516758.270	5.141		
5	761995.436	516757.852	761995.480	516757.996	5.141		
6	761995.473	516759.479	761995.594	516759.647	5.141		
7	761995.247	516761.823	761995.287	516761.878	5.241		
8	761995.634	516764.151	761995.774	516764.236	5.241		
9	761996.722	516766.478	761996.881	516766.533	5.141		
10	761994.809	516768.806	761994.948	516768.860	5.141		
11	761994.896	516771.133	761994.936	516771.188	5.141		
12	761994.783	516773.461	761994.823	516773.515	5.041		
13	761994.071	516775.788	761994.210	516775.843	5.041		
14	761994.598	516778.115	761994.638	516778.170	5.041		
15	761994.245	516780.443	761994.385	516780.498	4.941		
16	761994.432	516782.770	761994.472	516782.825	4.941		
17	761994.420	516785.098	761994.559	516785.152	4.841		
18	761994.207	516787.425	761994.246	516787.480	4.841		
19	761994.594	516789.752	761994.734	516789.807	4.841		
20	761994.681	516792.080	761994.821	516792.135	4.741		
21	761993.769	516794.407	761993.806	516794.462	4.741		
22	761993.856	516796.735	761993.895	516796.790	4.641		
23	761993.943	516799.062	761993.983	516799.117	4.641		
24	761993.030	516801.390	761993.170	516801.444	4.641		
25	761993.118	516803.717	761993.257	516803.772	4.541		
26	761993.205	516806.044	761993.344	516806.099	4.541		
27	761993.292	516808.372	761993.432	516808.427	4.441		
28	761993.379	516810.699	761993.519	516810.754	4.441		
29	761993.471	516813.026	761993.607	516813.083	4.341		
30	761993.024	516815.354	761993.161	516815.411	4.341		
31	761993.599	516817.681	761993.667	516817.738	4.241		
32	761993.128	516819.999	761993.187	516819.999	4.141		
33	761993.606	516822.327	761993.631	516822.384	4.141		
34	761994.125	516824.654	761994.130	516824.711	4.041		
35	761994.624	516826.981	761994.629	516827.038	4.041		
36	761994.150	516829.309	761994.127	516829.309	3.941		
37	761995.622	516827.527	761995.626	516827.577	3.941		
38	761993.120	516829.854	761993.125	516829.854	3.841		
39	761993.679	516832.181	761993.624	516832.181	3.741		
40	761993.188	516834.508	761993.123	516834.508	3.641		
41	761994.617	516836.835	761994.622	516836.835	3.541		
42	761993.116	516839.162	761993.120	516839.162	3.441		
43	761995.614	516841.489	761995.619	516841.489	3.341		
44	761994.111	516843.816	761994.116	516843.816	3.241		
45	761993.622	516846.143	761993.627	516846.143	3.141		
46	761993.111	516848.470	761993.116	516848.470	3.041		
47	761994.610	516850.797	761994.615	516850.797	2.941		
48	761993.108	516853.124	761993.113	516853.124	2.841		
49	761994.607	516855.451	761994.612	516855.451	2.741		
50	761993.106	516857.778	761993.111	516857.778	2.641		
51	761994.605	516860.105	761994.610	516860.105	2.541		
52	761993.142	516862.432	761993.147	516862.432	2.441		
53	761994.674	516864.759	761994.679	516864.759	2.341		
54	761993.169	516867.086	761993.174	516867.086	2.241		
55	761994.664	516869.413	761994.669	516869.413	2.141		
56	761990.154	516871.740	761990.159	516871.740	2.041		

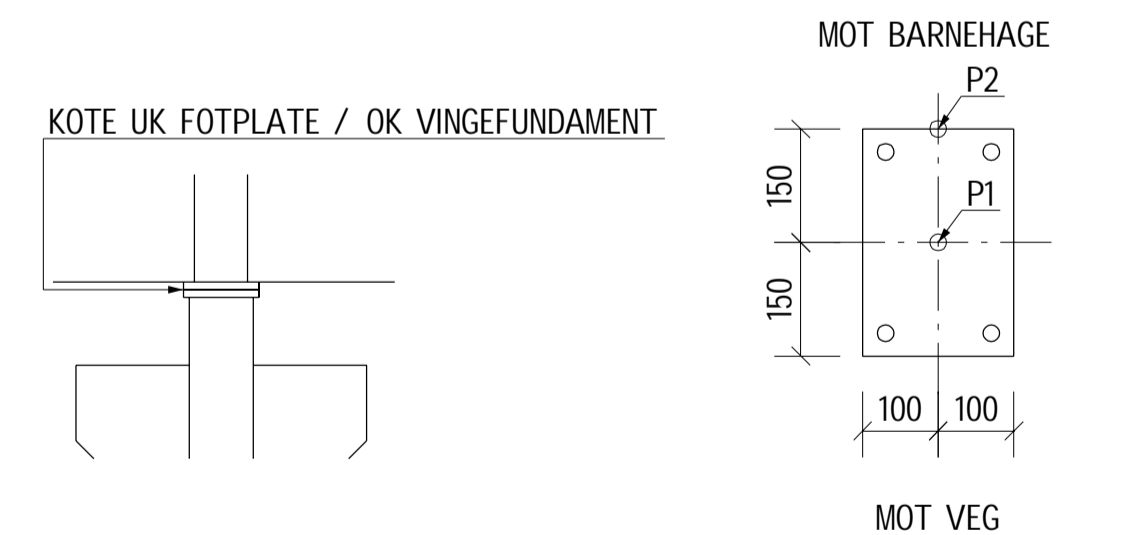

STIKNINGSDATA, 1:20
VISER HVOR STIKNINGSDATA ER
ANGITT FOR FUNDAMENT

STIKNINGSDATA, 1:10
VISER HVOR STIKNINGSDATA ER
ANGITT FOR FUNDAMENT

Rev.	Revisjonen gjelder	Utarb.	Kontr.	Godkjent	Dato
Kjempenhøy Trafikale Løsninger		Sortland kommune		Tegningsdato 2022-07-07	
STØYSKJERM OVERSIKTSTEGNING		AFRY		Bestiller Sortland kommune	
Konkurransesgrunnlag		AFRY		Prosjekt av AFRY	
Utarbeidet av IS		Kontrollert av RSP		Godkjent BAP	
Konsulentarkiv		Tegningsnummer / revisjonsbokstav		22077	
Koordnatsystem		EUREF 89 UTM 33/AN2000		Prosjektnummer 22077	
Kontrollert av		Godkjent av		Konsulentarkiv	
Konsulentarkiv		Tegningsnummer / revisjonsbokstav		K101	