

Vindusskjema

Typenr	Romnr	Brystn.høyde	U-verdi	Fargekode	Funksjonstype	Comments
V01	103	800	0,8000		Tofagsvindu, sidehengslet, utadslående	
V01	103	800	0,8000		Tofagsvindu, sidehengslet, utadslående	
V01	103	800	0,8000		Tofagsvindu, sidehengslet, utadslående	
V01	103	800	0,8000		Tofagsvindu, sidehengslet, utadslående	
V01	103	800	0,8000		Tofagsvindu, sidehengslet, utadslående	Rømningsvindu
V01	104	800	0,8000		Tofagsvindu, sidehengslet, utadslående	
V01	104	800	0,8000		Tofagsvindu, sidehengslet, utadslående	
V01	104	800	0,8000		Tofagsvindu, sidehengslet, utadslående	
V01	104	800	0,8000		Tofagsvindu, sidehengslet, utadslående	
V01	104	800	0,8000		Tofagsvindu, sidehengslet, utadslående	Rømningsvindu

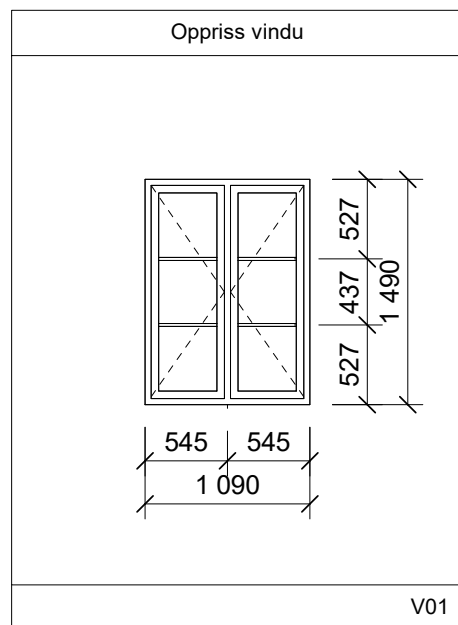

Vinduer:

Fabrikkmalte trevinduer, med alubeslag utvendig
 Farger angis av ARK/byggherre før produksjon
 U-verdi 0,8 W/m²K eller bedre,
 Lukkemekanismer, beslag m.v. skal være vandalsikre.
 Åpningsfunksjon skal ha høyde tilpasset UU-krav

Vinduer skal kunne låses i luftestilling. 2 stk. vinduer skal være tilpasset til rømning, med demonterbar midtsprosse.

A	2022-05-16	Utsendelse	raeol	esmand	esmand
Rev.	Dato	Beskrivelse	Utarbeidet	Fagkontroll	Godkjent

Dette dokumentet er utarbeidet av Norconsult AS som del av det oppdraget som fremgår nedenfor. Opphavsretten tilhører Norconsult AS. Dokumentet må bare benyttes til det formål som oppdragsavtalen beskriver, og må ikke kopieres eller gjøres tilgjengelig på annen måte eller i større utstrekning enn formålet tilsier.

STATSBYGG

Norconsult 

Målestokk (gjelder A2)

1 : 50

Våningshuset
 Vindusskjema
 Kvammen Gård, nytt tiltak
 Forprosjekt

Oppdragsnummer	Eiendom	Bygg	Etasje	Fag	System	Type	Løpenr.	Fase	Rev.	Status
52200401	13896-114964-01-A-60-05							3.2	A	I