

PROSJEKTNAVN: <b>Vestbanen</b>	PROSJEKTNR.: <b>2021_203</b>	<b>KIMA ARKITEKTUR</b> Stortingsgata 30 - PB 1447 Vika - 0115 OSLO		
FASE: <b>Tilbudsgrunnlag</b>	TEGNINGSNAVN: <b>Tegningsliste</b>	DATO.: 15.12.2021	REV.: B	SIGN.: KMB

Tegningsnummer	Tittel	Type tegning	Sign.	Rev	Dato	Målestokk	Format	Status	Kommentarer
----------------	--------	--------------	-------	-----	------	-----------	--------	--------	-------------

00 AREALPLANER  
AREALPLAN

XX-A-862-20-001	Oversikt berørte arealer	OVERSIKTSPLAN	ES	C	15.12.2021	1:500	A3	Tilbudsgrunnlag	
-----------------	--------------------------	---------------	----	---	------------	-------	----	-----------------	--

20 PLANER  
KONSTRUKTIV RIVING OG LETTRIVING

01-A-200-20-004	Plan 1 Konstruktiv riving + lettriving	KONSTRUKTIV RIVING OG LETTRIVING	ES	F	15.12.2021	1:200	A3	Tilbudsgrunnlag	
02-A-200-20-005	Plan 2 Konstruktiv riving + lettriving	KONSTRUKTIV RIVING OG LETTRIVING	ES	F	15.12.2021	1:200	A3	Tilbudsgrunnlag	

PLANER 1:100

01-A-200-20-002	Plan 1	PLANER 1:100	SF	F	15.12.2021	1:100	A1	Tilbudsgrunnlag	
1M-A-200-20-002	Plan 1M	PLANER 1:100	SF	D	15.12.2021	1:100	A1	Tilbudsgrunnlag	
02-A-200-20-002	Plan 2	PLANER 1:100	SF	D	15.12.2021	1:100	A1	Tilbudsgrunnlag	

30 KOMPLETTERING  
HIMLINGSPLANER

01-A-256-30-001	Himlingsplan 1.etg	HIMLINGSPLANER	SF	D	15.12.2021	1:200	A3	Tilbudsgrunnlag	
1M-A-256-30-001	Himlingsplan 1M.etg	HIMLINGSPLANER	SF	D	15.12.2021	1:200	A3	Tilbudsgrunnlag	
02-A-256-30-001	Himlingsplan 2.etg	HIMLINGSPLANER	SF	C	15.12.2021	1:200	A3	Tilbudsgrunnlag	

40 SNITT  
SNITT 1:200

XX-A-200-40-001	Snitt A-a, sydfløy	SNITT 1:200	SF	C	15.12.2021	1:200	A3	Tilbudsgrunnlag	Orienterende tegning
XX-A-200-40-002	Snitt B-b, sydfløy	SNITT 1:200	SF	D	15.12.2021	1:200	A3	Tilbudsgrunnlag	Orienterende tegning
XX-A-200-40-003	Snitt C-c og D-d, Nordfløy	SNITT 1:200	SF	D	15.12.2021	1:200	A3	Tilbudsgrunnlag	Orienterende tegning
XX-A-200-40-004	Snitt E-e og innvendig fasade	SNITT 1:200	ES	C	15.12.2021	1:200	A3	Tilbudsgrunnlag	Orienterende tegning

NOTE:  
 Tegninger er basert på BIM-modell fra Statsbygg.  
 Måleavvik forekommer.  
 Alle mål må kontrolleres på stedet før utførelse.

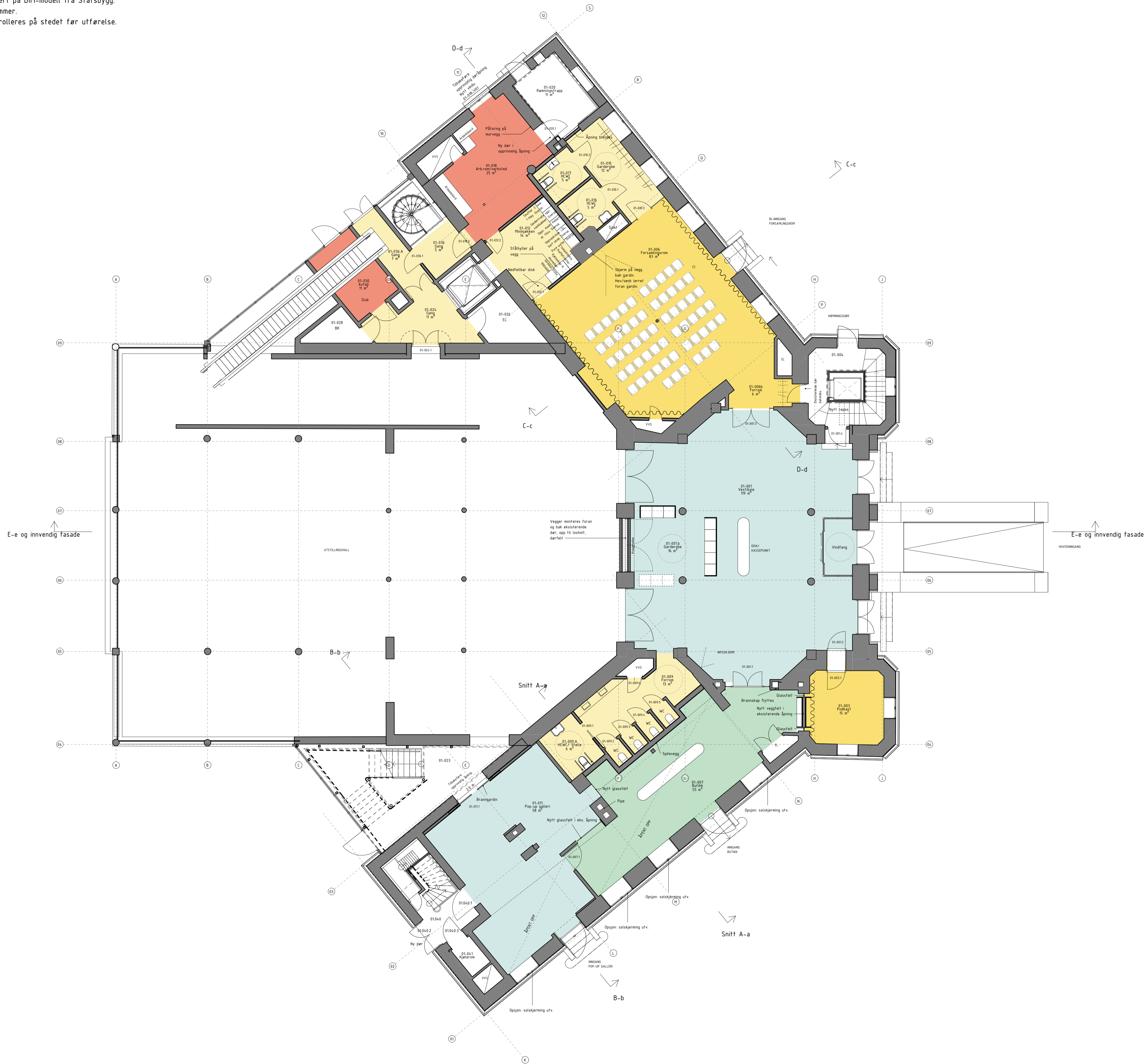

F	15.12.2021	Rev. Tilbudsgrunnlag	ES	KMB
Revisjon	Rev. dato	Beskrivelse	Pro.	K.pro.

SB Tegningsnummer										Prosjekt nr. /
Eiendomsnr.	Byggnr.	Etg.	Fag	Systemkode	Type tegn.	Løpnr.	Fase	Rev.	Status	Prosjekt nr. /
515	1396	01	A	200	Z0	001	F			2021.203

● ARK: KIMA ARKITEKTUR  
 Startingsgata 30 · PB 1047 Viken · 0155 OSLO  
 ○ RB:  
 ○ RE:  
 ○ RV:

Lokaliseringstegning		PROSJEKTNR. SB 1198901			
Form: Tilbudsgrunnlag		Godkjent:			
		<table border="1"> <tr> <td>ES</td> <td>KMB</td> </tr> </table>		ES	KMB
ES	KMB				

**STATSBYGG**  
 Statsbygg  
 VESTBANEN, innvendig ombygging  
 Plan 1

Eiendomsnr.	Byggnr.	Etg.	Fag	Systemkode	Type tegn.	Løpnr.	Fase	Rev.	Status	Prosjekt nr. /
515	1396	01	A	200	Z0	001	F			2021.203

NOTE:  
Tegninger er basert på BIM-modell fra Statsbygg.  
Måleavvik forekommer.  
Alle mål må kontrolleres på stedet for utførelse.

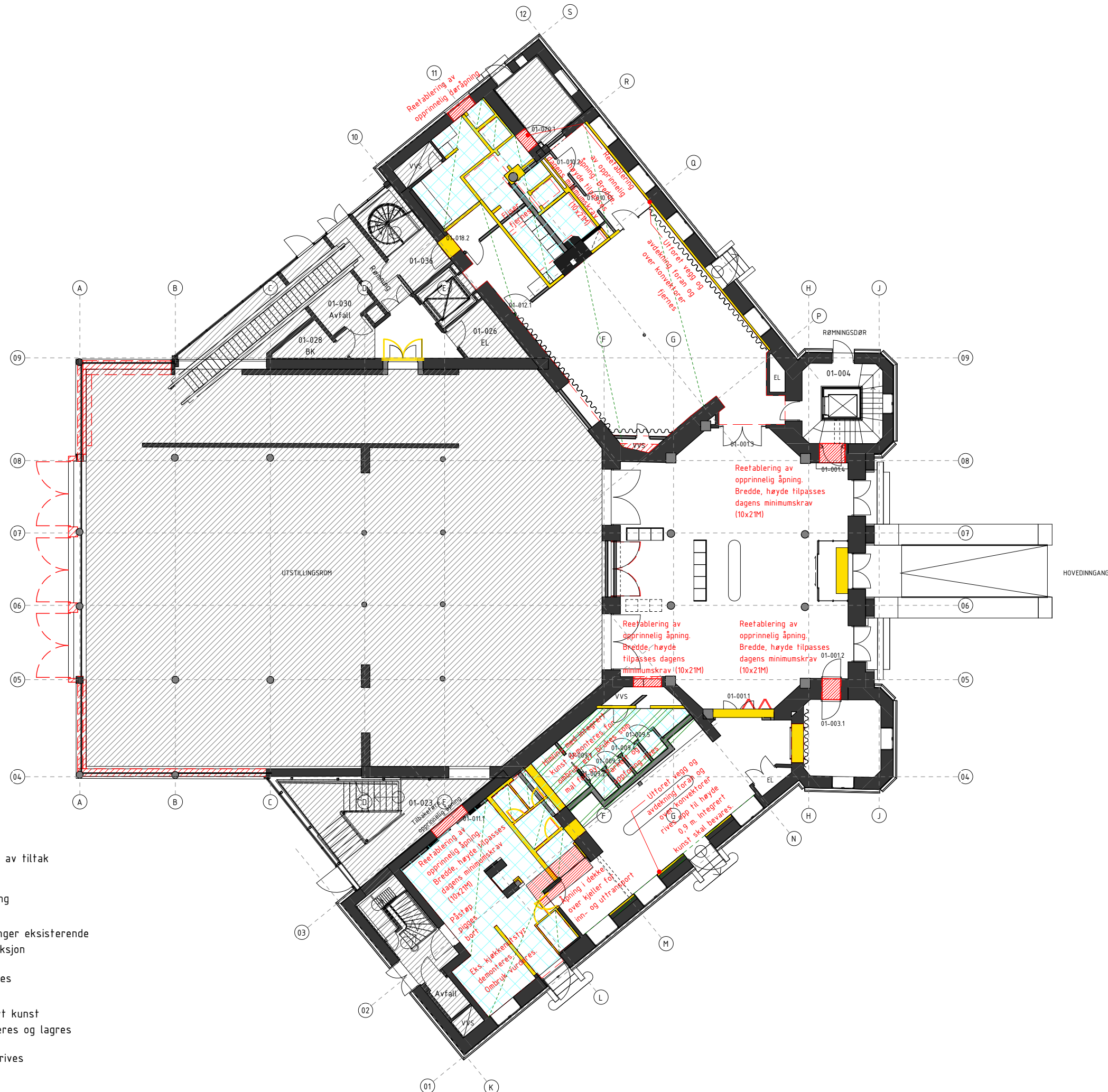

-  Ikke del av tiltak
-  Lettring
-  Utsparinger eksisterende konstruksjon
-  Gulv rives
-  Integreert kunst demonteres og lagres
-  Himling rives

F	15.12.2021	Rev. Tilbudsgrunnlag	ES	KMB
Revisjon	Rev. dato	Beskrivelse	Pro.	K.pro.

SB Tegningsnummer:							Prosjekt nr. for		
Eiendomsnr.	Byggnr.	Etg.	Fag	Systemkode	Type tegn.	Lapser.	Fase	Rev. Status	prosjekterende/ lev.
515	1396	01	A	241	20	001	F		2021.203

● ARK: **KIMA ARKITEKTUR**  
Storinggata 30 - PB 1447 Viken - 0115 OSLO

- RIB:
- RIE:
- RIV:

Lokaliseringsfigur:

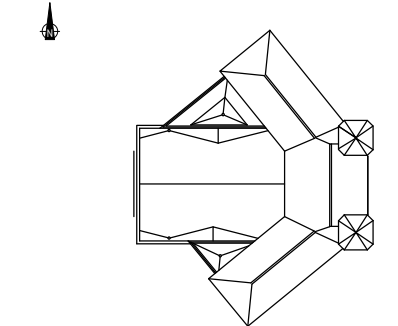

Fase: Tilbudsgrunnlag

**STATSBYGG** PROSJEKTNR. SB: 1198901

Godkjent: Statsbygg  
VESTBANEN, innvendig ombygging  
**Plan 1 Konstruktiv riving + lettring**

Godkjent: ES KMB  
Date: 15.12.2021  
Skala: 1:200  
Kontroll utførende: Sign. Kontroll:

SB Tegningsnummer:							Prosjekt nr. for		
Eiendomsnr.	Byggnr.	Etg.	Fag	Systemkode	Type tegn.	Lapser.	Fase	Rev. Status	prosjekterende/lev.
515	1396	01	A	241	20	001	F		2021_203



NOTE:  
Tegninger er basert på BIM-modell fra Statsbygg.  
Målesvikk forekommer.  
Alle mål må kontrolleres på stedet før utførelse.



GULV:

- Slipt betong
- Flis
- Banebelegg
- Høykantparket
- Terrassofliser
- OSB eller Finer

A	03.02.2022	Tilbudsgrunnlag	ZS	KMB
Revisjon	Rev. dato	Beskrivelse	Pro.	K.pro.

SB Tegningsnummer:	Prosjekt nr. for									
Eiendomsnr.	Byggnr.	Etg.	Fag	Systemkode	Type tegn.	Lap.nr.	Fase	Rev.	Status	prosjekterende/lev
515	1396	01	A	200	30	001	3.1			A
										2021.203

ARK: **KIMA ARKITEKTUR**  
Stortingigata 30 - PB 1447 Viken - 0115 OSLO

- RIB:
- RIE:
- RIV:

Lokaliseringsfigur:

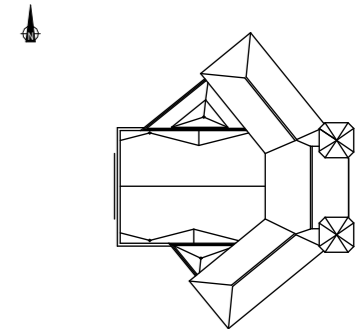

Fase: Tilbudsgrunnlag

**STATSBYGG** PROSJEKTNR. SB: 1198901

Godkjent:	Godkjent:
Statsbygg	Kontroll prosjekt:
VESTBANEN, innvendig ombygging	Sign. Kontroll:
Gulvplan 1.etg	ZS KMB
	Dato
	03.02.2022
	Målestokk
	1:200
	Kontroll utførende:
	Sign. Kontroll:

SB Tegningsnummer:	Prosjekt nr. for									
Eiendomsnr.	Byggnr.	Etg.	Fag	Systemkode	Type tegn.	Lap.nr.	Fase	Rev.	Status	prosjekterende/lev.
01-A-200-30-001										A
										2021_203
515	1396	01	A	200	30	001	3.1			

Gulvplan 1.etg  
1 : 200

NOTE:  
Tegninger er basert på BIM-modell fra Statsbygg.  
Måleavvik forekommer.  
Alle mål må kontrolleres på stedet før utførelse.

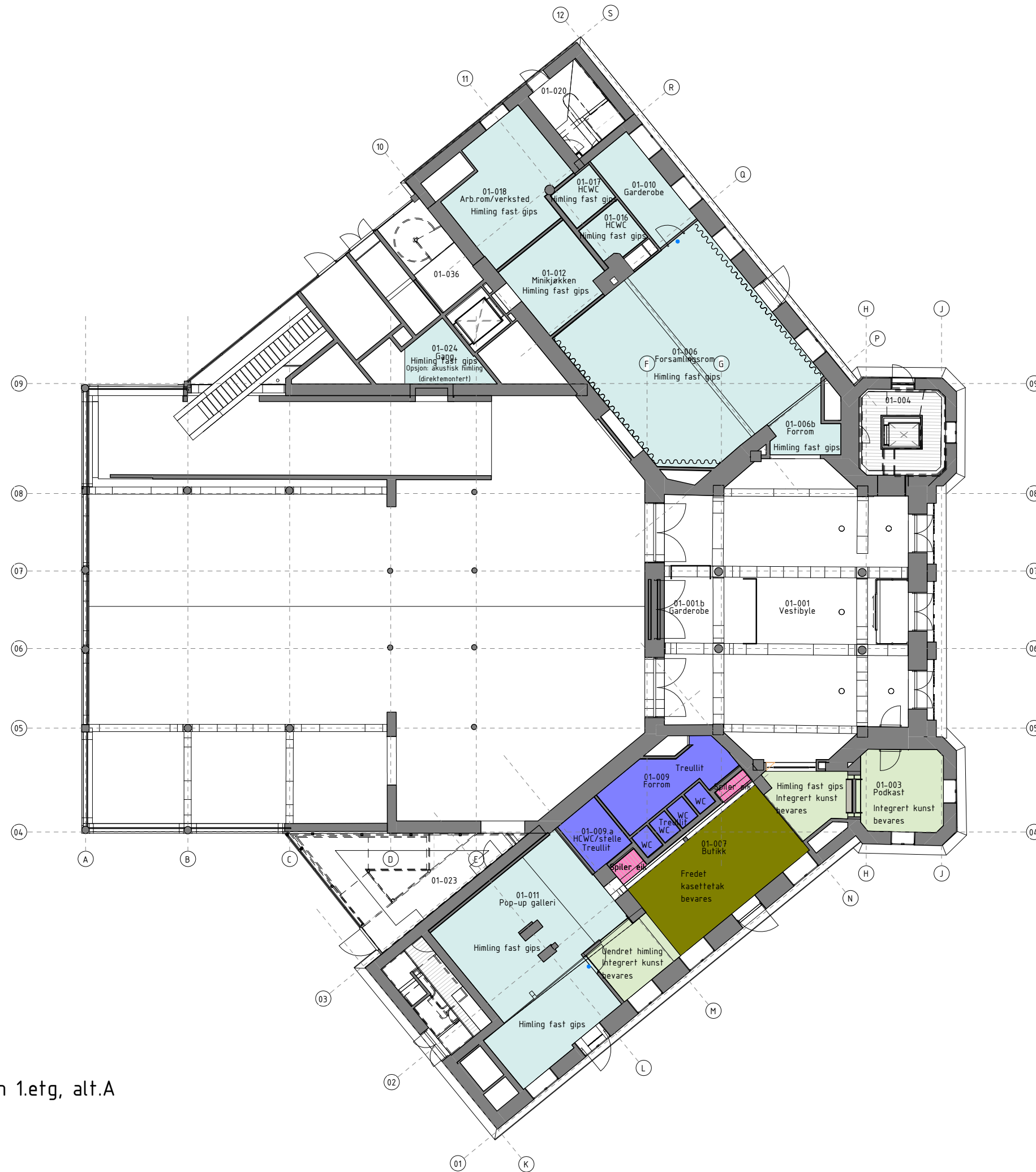

- Gipshimling, malt til fullt dekk
- Eksisterende himling bevares
- Bevare kunstverk av Chris Ofili. Reparasjoner setningskader/ kunstverk vurderes i neste fase.
- Treullit
- Eikespiler
- \*

D	15.12.2021	Rev. Tilbudsgrunnlag	ES	KMB
Revisjon	Rev. dato	Beskrivelse	Pre.	K.pro.
SB Tegningsnummer: 515 1396 01 A 256 30 001 3.1				
Eiendomsnr. Byggnr. Etg. Fag Systemkode Type tegn. Lapper. Fase Rev. Status				Prosjektnr. for prosjekterende/ lev. 2021.203

**ARK: KIMA ARKITEKTUR**  
Stortingata 30 - PB 1447 Viken - 0115 OSLO

RIB:  
RIE:  
RIV:

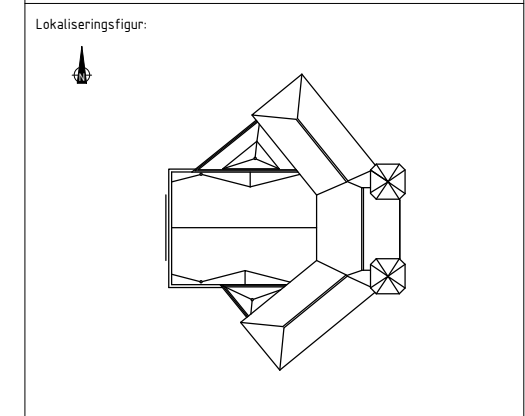

Fase: Tilbudsgrunnlag

**STATSBYGG** PROSJEKTNR. SB: 1198901

Godkjent: Statsbygg

VESTBANEN, innvendig ombygging

**Himlingsplan 1.etg**

Kontroll prosjekt	Sig.	Kontroll	ES	KMB
Dato	15.12.2021			
Plussstokk				
Kontrollende	Sig.	Kontroll		

SB Tegningsnummer: 515 1396 01 A 256 30 001 3.1 D

Eiendomsnr. Byggnr. Etg. Fag Systemkode Type tegn. Lapper. Fase Rev. Status

Prosjektnr. for prosjekterende/lev. 2021\_203

Himlingsplan 1.etg, alt.A  
1 : 200

NOTE:  
 Tegninger er basert på BIM-modell fra Statsbygg.  
 Måleavvik forekommer.  
 Alle mål må kontrolleres på stedet før utførelse.

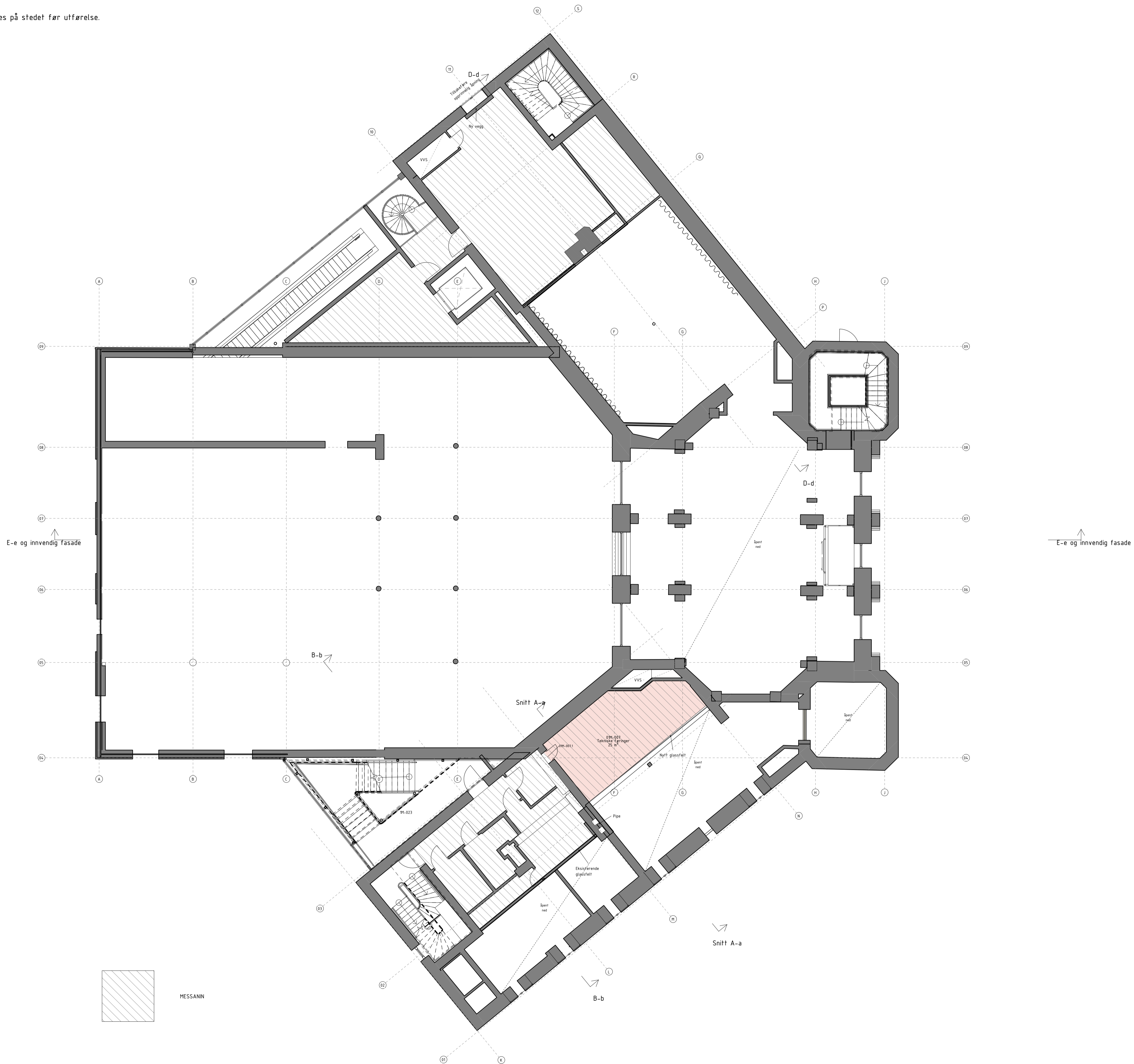

D	15.12.2021	Rev. tilbud/grunnlag	ES	KMB
Revisjon	Rev. dato	Beskrivelse	Pro.	K.pro.

SB Tegningsnummer								Prosjekt nr. for oppdragsleder/rev.		
Eiendomsnr.	Byggnr.	Etg.	Fag	Systemkode	Type tegn.	Løpnr.	Fase	Rev.	Status	2021.203
515	1396	01	A	200	20	001		D		

● ARK: **KIMA ARKITEKTUR**  
 Startingsgate 30 - PB 1047 Viken - 015 OSLO  
 ○ RB:  
 ○ RE:  
 ○ RV:

Lokaliseringstegning:

Fase: Tilbudsgrunnlag  
 PROJEKTNR. SB 1198901

Statsbygg  
 VESTBANEN, innvendig ombygging  
 Plan 1M

Godkjent:	Godkjent:
Tegn:	Prosjekt:
ES	KMB
Skala:	Målestokk:
	1:100
Prosjekt nr. for oppdragsleder/rev.:	
2021.203	

Eiendomsnr.	Byggnr.	Etg.	Fag	Systemkode	Type tegn.	Løpnr.	Fase	Rev.	Status	2021.203
515	1396	01	A	200	20	001		D		

NOTE:  
Tegninger er basert på BIM-modell fra Statsbygg.  
Målesvåk forekommer.  
Alle mål må kontrolleres på stedet før utferise.

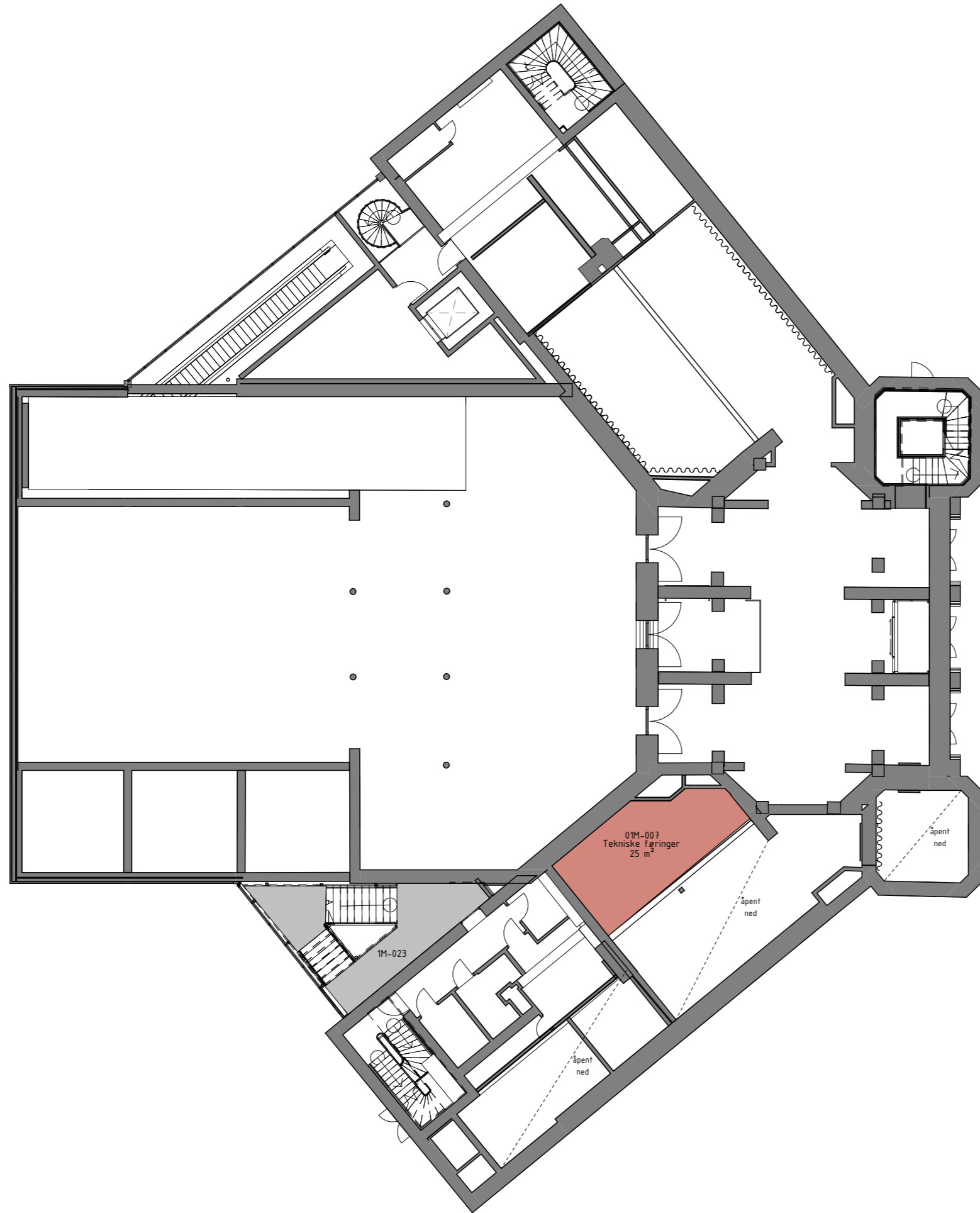

GULV:

-  Slipt betong
-  Flis
-  Banebelegg
-  Høykantparket
-  Terrassofliser
-  OSB eller Finer

A	03.02.2022	Tilbudsgrunnlag	ZS	KMB
Revisjon	Rev. dato	Beskrivelse	Pro.	K.pro.

SB Tegningsnummer:	Prosjekt nr. for									
Eiendomsnr.	Byggnr.	Etg.	Fag	Systemkode	Type tegn.	Lap.nr.	Fase	Rev.	Status	prosjekterende/lev
										A
										2021_203

515 1396 1M A 200 30 001 3.1

● ARK: **KIMA ARKITEKTUR**  
Stortinggata 30 - PB 1447 Vikka - 0115 OSLO

○ RIB:

○ RIE:

○ RIV:

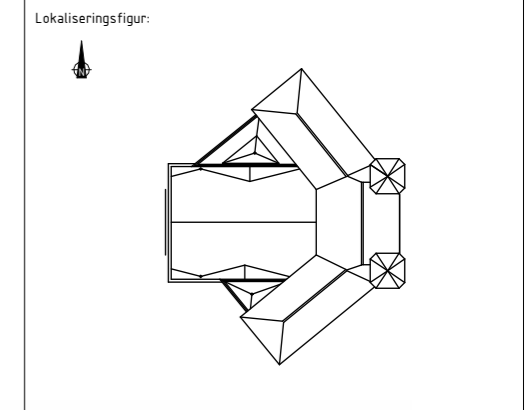

Fase: Tilbudsgrunnlag

 **STATSBYGG** PROSJEKTNR. SB: 1198901

Godkjent:

**Statsbygg**

VESTBANEN, innvendig ombygging

Gulvplan 1M.etg

Godkjent:	Godkjent:
Kontroll prosjekt:	Kontroll prosjekt:
Sign. ZS	Sign. KMB
Dato 03.02.2022	Dato 03.02.2022
Målestokk 1:200	Målestokk 1:200
Kontroll utførende:	Kontroll utførende:
Sign.	Sign.

SB Tegningsnummer:	Prosjekt nr. for									
Eiendomsnr.	Byggnr.	Etg.	Fag	Systemkode	Type tegn.	Lap.nr.	Fase	Rev.	Status	prosjekterende/lev
										A
										2021_203

Gulvplan 1M  
1 : 200



NOTE:  
Tegninger er basert på BIM-modell fra Statsbygg.  
Måleavvik forekommer.  
Alle mål må kontrolleres på stedet for utførelse.

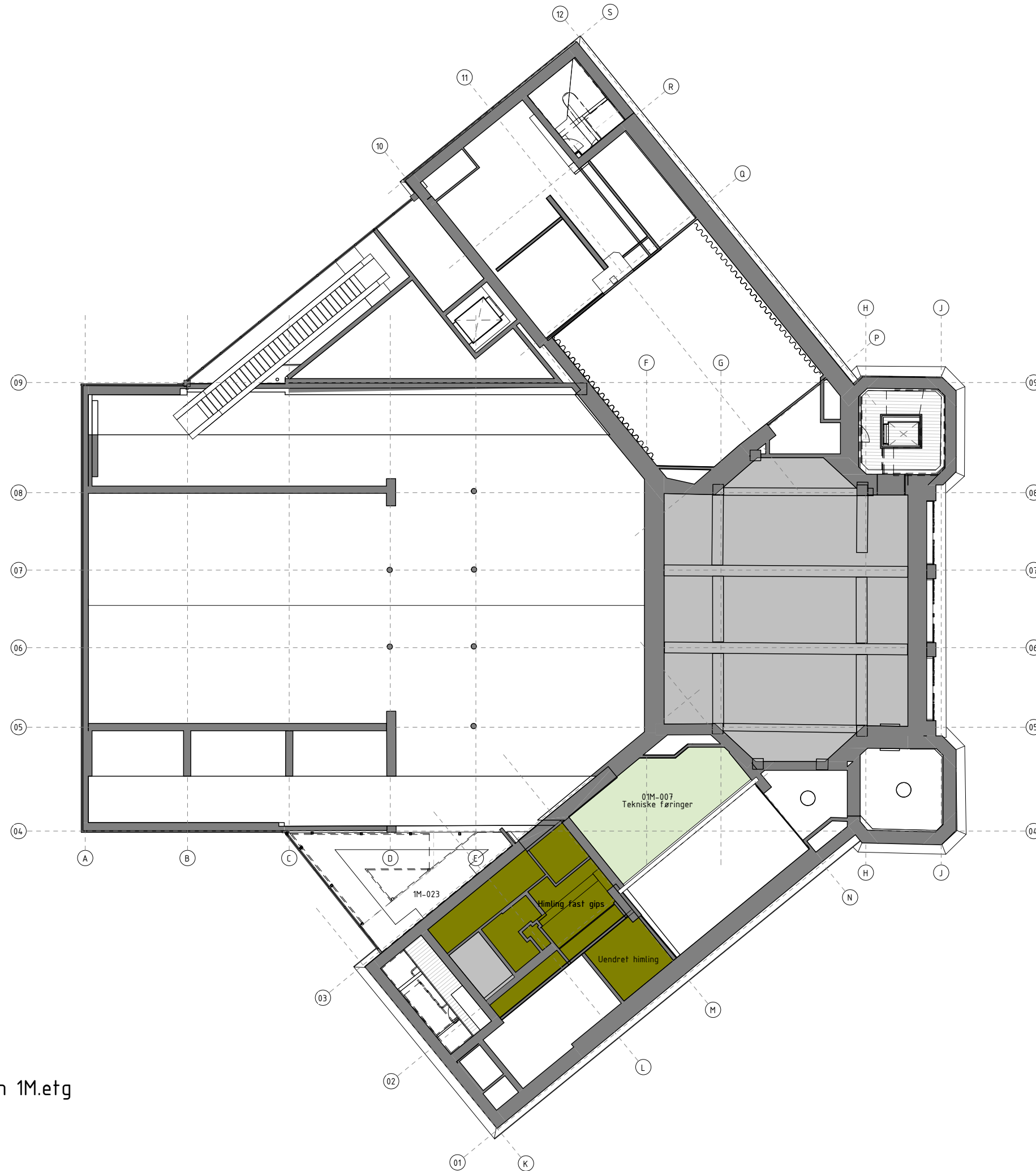

- Gipshimling, malt til fullt dekk
- Eksisterende himling bevares
- Bevare kunstverk av Chris Ofili. Reparasjoner setningskader/ kunstverk vurderes i neste fase.
- Treullit
- Eikespiler
- \*

D	15.12.2021	Rev. Tilbudsgrunnlag	ES	KMB
Revisjon	Rev. dato	Beskrivelse	Pro.	K.pro.

SB Tegningsnummer:										Prosjekt nr. for	
Eiendomsnr.	Byggnr.	Etg.	Fag	Systemkode	Type tegn.	Lap.nr.	Fase	Rev.	Status	projekterende/ lev.	
										D	2021.203
515 1396 1M A 256 30 001 3.1											

● ARK: **KIMA ARKITEKTUR**  
Storingsgata 30 - PB 1447 Viken - 0115 OSLO

- RIB:
- RIE:
- RIV:

Lokaliseringsfigur:

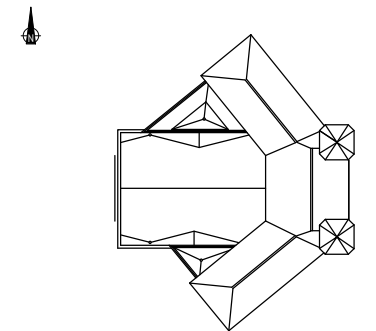

Fase: Tilbudsgrunnlag

**STATSBYGG** PROSJEKTNR. SB: 1198901

Godkjent: Statsbygg  
VESTBANEN, innvendig ombygging  
**Himlingsplan 1M.etg**

Godkjent:	
Kontroll prosjekt:	
Sign.	Kontroll
ES	KMB
Dato	15.12.2021
Plussstokk	
Kontroll utførende:	
Sign.	Kontroll

SB Tegningsnummer:										Prosjekt nr. for	
Eiendomsnr.	Byggnr.	Etg.	Fag	Systemkode	Type tegn.	Lap.nr.	Fase	Rev.	Status	projekterende/lev.	
515 1396 1M A 256 30 001 3.1 D										2021_203	

Himlingsplan 1M.etg  
1 : 200



NOTE:  
 Tegninger er basert på BIM-modell fra Statsbygg.  
 Måleavvik forekommer.  
 Alle mål må kontrolleres på stedet før utførelse.

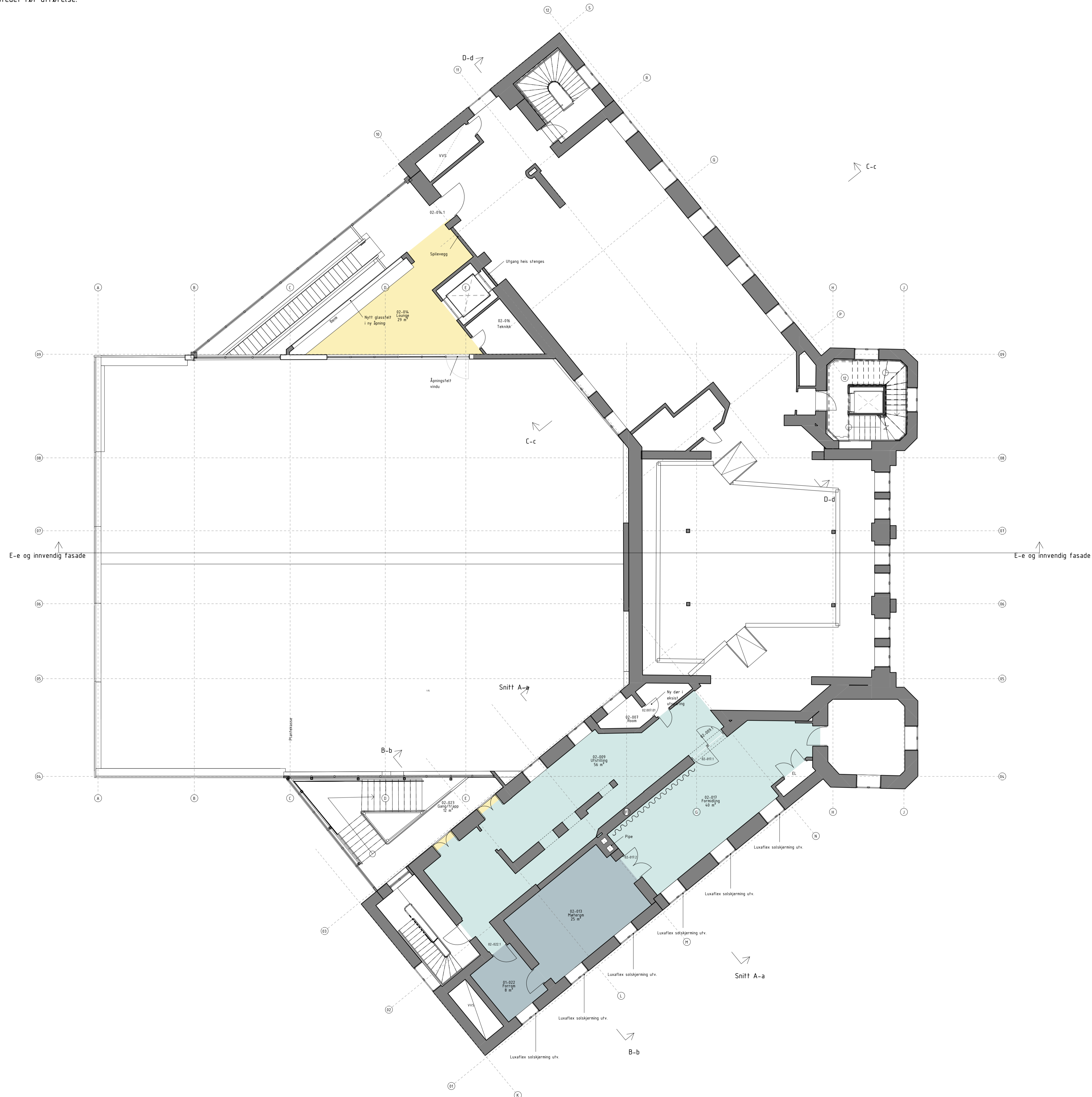

D	15.12.2021	Rev. tilbud/grunnlag	ES	KMB
Revisjon	Rev. dato	Beskrivelse	Pro.	K.pro.

SB Tegningsnummer										Prosjekt nr.
Eiendomsnr.	Byggnr.	Etg.	Fag	Systemkode	Type tegn.	Løpnr.	Fase	Rev.	Status	Prosjekt nr. / oppdragsnr. / m.
515	1396	01	A	200	20	001		D		2021.203

- ARK: KIMA ARKITEKTUR  
Startingsgate 30 - PB 1047 Vik - 015 OSLO
- RB:
- RE:
- RV:

Lokaliseringstegn:

Fase: Tilbudsgrunnlag  
 PROJEKTNR. SB 1198901

**STATSBYGG**  
 Statsbygg  
 VESTBANEN, innvendig ombygging  
 Plan 2

Godkjent:  
 ES KMB  
 Skala: 1:100  
 Prosjekt nr. / oppdragsnr. / m.: 2021.203

Eiendomsnr.	Byggnr.	Etg.	Fag	Systemkode	Type tegn.	Løpnr.	Fase	Rev.	Status	Prosjekt nr. / oppdragsnr. / m.
515	1396	01	A	200	20	001		D		2021.203

NOTE:  
Tegninger er basert på BIM-modell fra Statsbygg.  
Måleavvik forekommer.  
Alle mål må kontrolleres på stedet for utførelse.

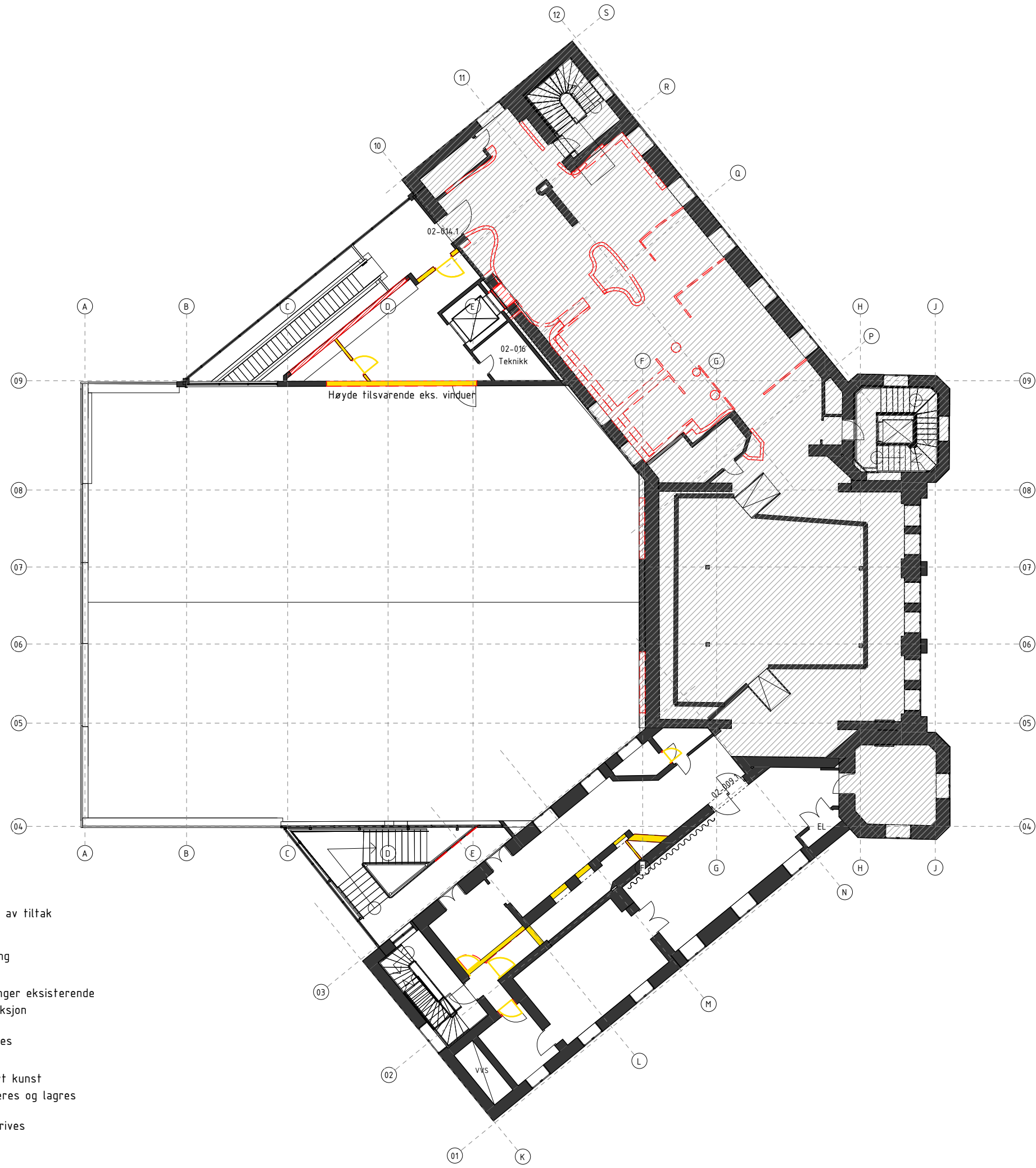

-  Ikke del av tiltak
-  Lettriving
-  Utsparinger eksisterende konstruksjon
-  Gulv rives
-  Integrrert kunst demonteres og lagres
-  Himling rives

F	15.12.2021	Rev. Tilbudsgrunnlag	ES	KMB
Revisjon	Rev. dato	Beskrivelse	Pro.	K.pro.

SB Tegningsnummer:	Prosjekt nr. for									
Eiendomsnr.	Byggnr.	Etg.	Fag	Systemkode	Type tegn.	Lapser.	Fase	Rev.	Status	prosjekterende/ lev.
515	1396	01	A	241	20	001	F			2021.203

● ARK: **KIMA ARKITEKTUR**  
Storinggata 30 - PB 1447 Viken - 0115 OSLO

- RIB:
- RIE:
- RIV:

Lokaliseringsfigur:



Fase: Tilbudsgrunnlag

 **STATSBYGG** PROSJEKTNR. SB: 1198901

Godkjent: Statsbygg  
VESTBANEN, innvendig ombygging

Godkjent: ES KMB  
Sign: ES KMB

Dato: 15.12.2021

Plan 2 Konstruktiv riving + lettriving

Skala: 1:200

Kontroll utførende: Sign: Kontroll:

SB Tegningsnummer:	Prosjekt nr. for									
Eiendomsnr.	Byggnr.	Etg.	Fag	Systemkode	Type tegn.	Lapser.	Fase	Rev.	Status	prosjekterende/lev.
515	1396	01	A	241	20	001	F			2021_203

NOTE:  
Tegninger er basert på BIM-modell fra Statsbygg.  
Måleavvik forekommer.  
Alle mål må kontrolleres på stedet før utførelse.

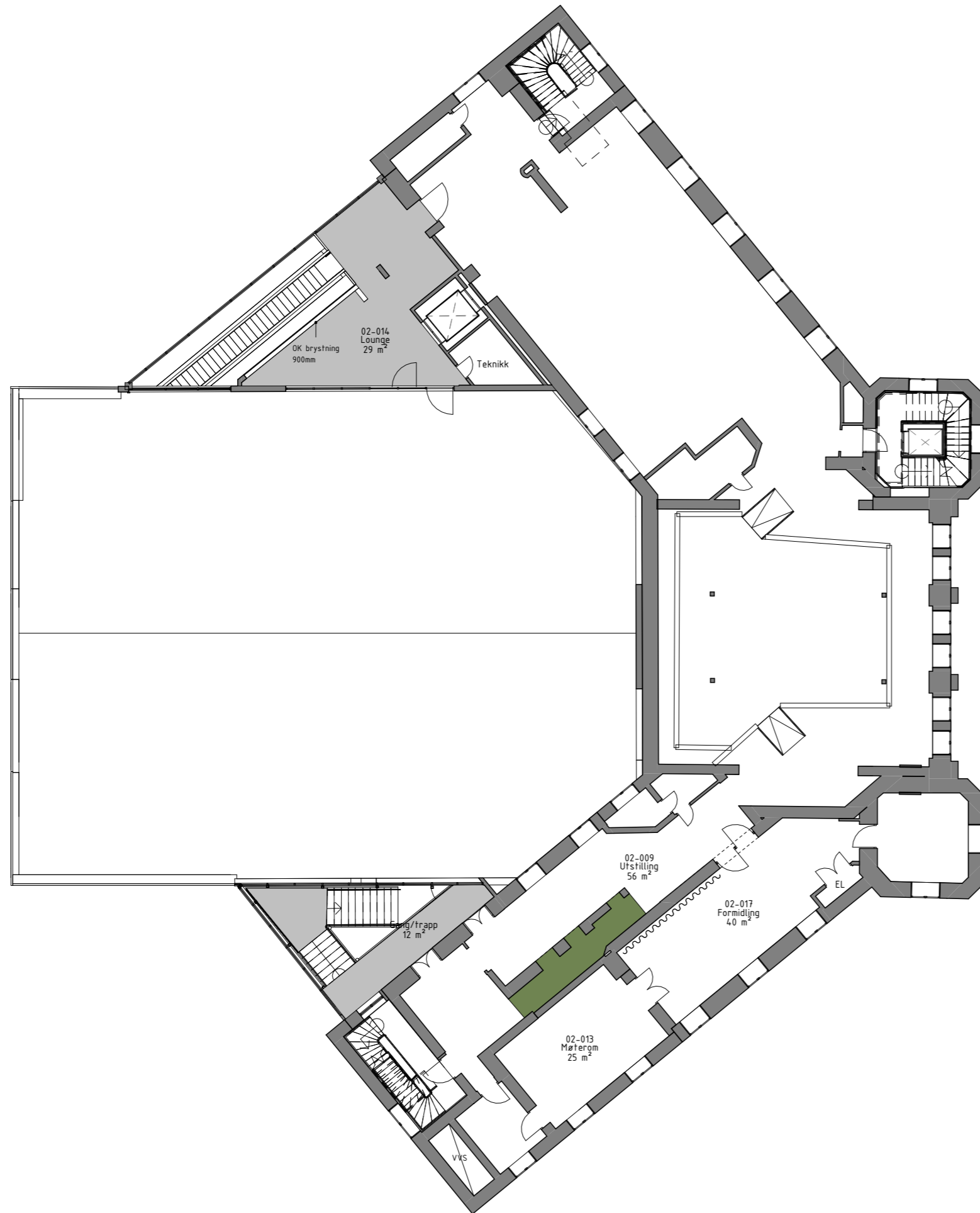

GULV:

-  Slipt betong
-  Flis
-  Banebelegg
-  Høykantparket
-  Terrassofliser
-  OSB eller Finer

A	03.02.2022	Tilbudgrunnlag	ZS	KMB
Revisjon	Rev. dato	Beskrivelse	Pro.	K.pro.

SB Tegningsnummer:										Prosjekt nr. for	
Eiendomsnr.	Byggnr.	Etg.	Fag	Systemkode	Type tegn.	Lap.nr.	Fase	Rev.	Status	prosjekterende/lev	2021.203
515	1396	02	A	200	30	001	3.1		A		

**ARK: KIMA ARKITEKTUR**  
Stortingpata 30 - PB 1447 Vikta - 0115 OSLO

RIB:  
 RIE:  
 RIV:

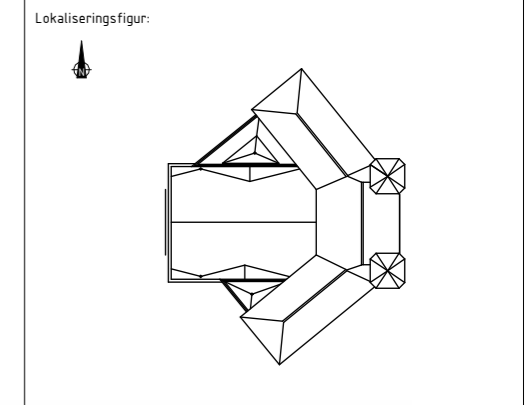

Fase: Tilbudgrunnlag

**STATSBYGG** PROSJEKTNR. SB: 1198901

Godkjent: Statsbygg  
VESTBANEN, innvendig ombygging  
Gulvplan 2.etg

Godkjent:	Godkjent:
Kontroll prosjekt:	Kontroll prosjekt:
Sign. ZS	Sign. KMB
Dato: 03.02.2022	Dato: 03.02.2022
Målestokk: 1:200	Målestokk: 1:200
Kontroll utførelse:	Kontroll utførelse:
Sign.	Kontroll

SB Tegningsnummer:										Prosjekt nr. for	
Eiendomsnr.	Byggnr.	Etg.	Fag	Systemkode	Type tegn.	Lap.nr.	Fase	Rev.	Status	prosjekterende/lev.	2021_203
02-A-200-30-001									A		
515	1396	02	A	200	30	001	3.1		A		

Gulvplan 2.etg  
1 : 200



NOTE:  
Tegninger er basert på BIM-modell fra Statsbygg.  
Måleavvik forekommer.  
Alle mål må kontrolleres på stedet for utførelse.

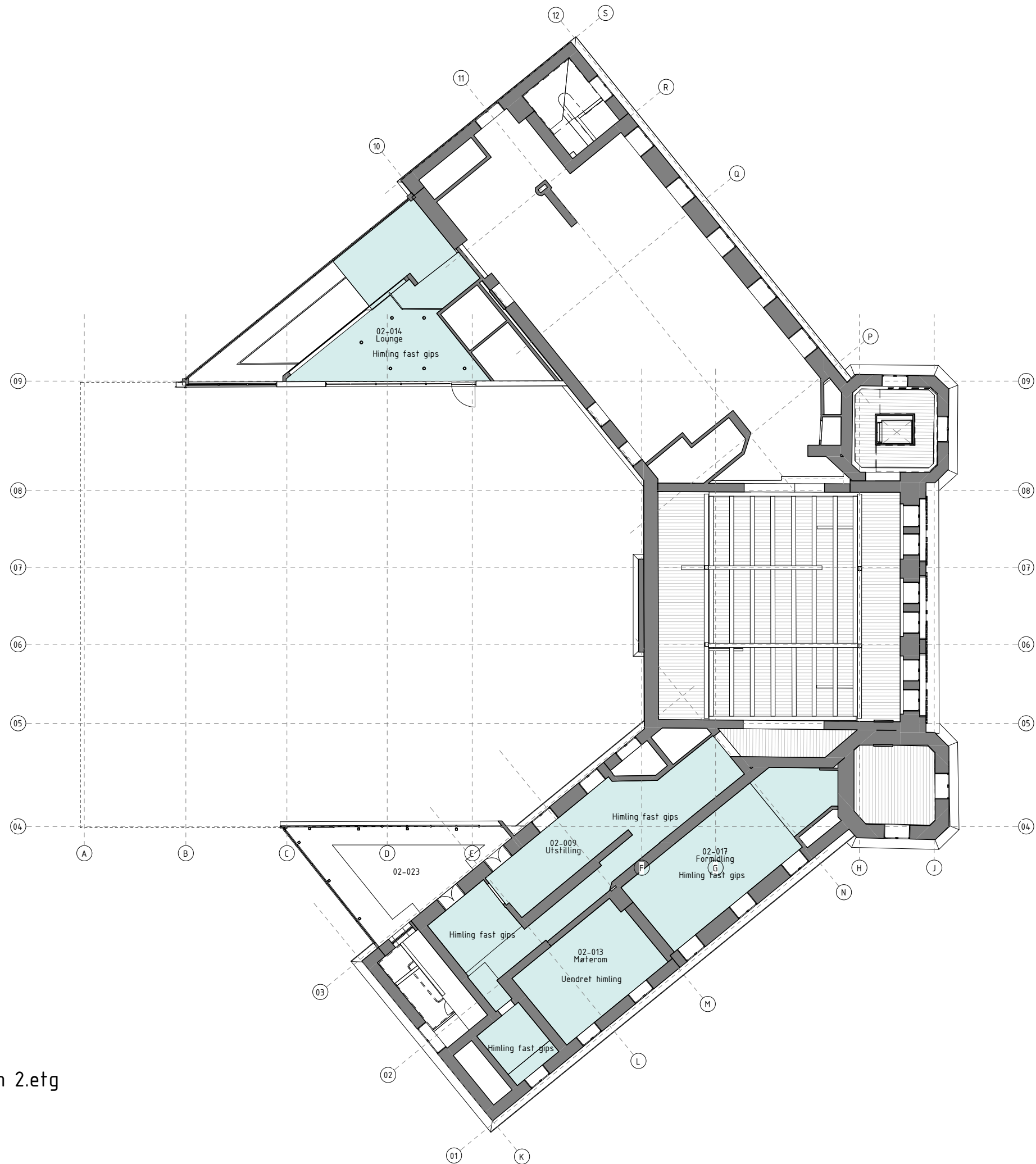

- Gipshimling, malt til fullt dekk
- Eksisterende himling bevares
- Bevare kunstverk av Chris Ofili. Reparasjoner setningsskader/ kunstverk vurderes i neste fase.
- Treullit
- Eikespiler
- \*

C	15.12.2021	Rev. Tilbudsgrunnlag	ES	KMB
Revisjon	Rev. dato	Beskrivelse	Pro.	K.pro.

SB Tegningsnummer:										Prosjekt nr. for	
Eiendomsnr.	Byggnr.	Etg.	Fag	Systemkode	Type tegn.	Lap.nr.	Fase	Rev.	Status	prosjekterende/ lev.	
										C	2021.203
515 1396 02 A 256 30 001 3.1											

● ARK: **KIMA ARKITEKTUR**  
Storinggata 30 - PB 1447 Viken - 0115 OSLO

- RIB:
- RIE:
- RIV:

Lokaliseringsfigur:

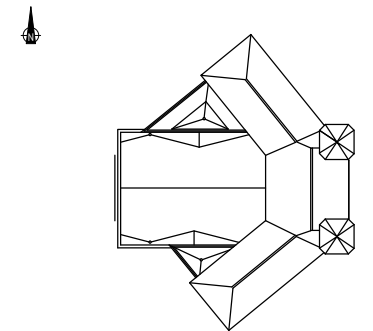

Fase: Tilbudsgrunnlag

**STATSBYGG** PROSJEKTNR. SB: 1198901

Godkjent:  
**Statsbygg**  
VESTBANEN, innvendig ombygging  
**Himlingsplan 2.etg**

Godkjent:  
Kontroll prosjekt:  
Sigr. Kontroll  
ES KMB  
Dato 15.12.2021  
Pålegg  
Kontrollende:  
Sigr. Kontroll

SB Tegningsnummer:										Prosjekt nr. for	
Eiendomsnr.	Byggnr.	Etg.	Fag	Systemkode	Type tegn.	Lap.nr.	Fase	Rev.	Status	prosjekterende/lev.	
515 1396 02 A 256 30 001 3.1 C										C	2021_203

Himlingsplan 2.etg  
1 : 200

NOTE:  
Tegninger er basert på BIM-modell fra Statsbygg.  
Måleavvik forekommer.  
Alle mål må kontrolleres på stedet for utførelse.

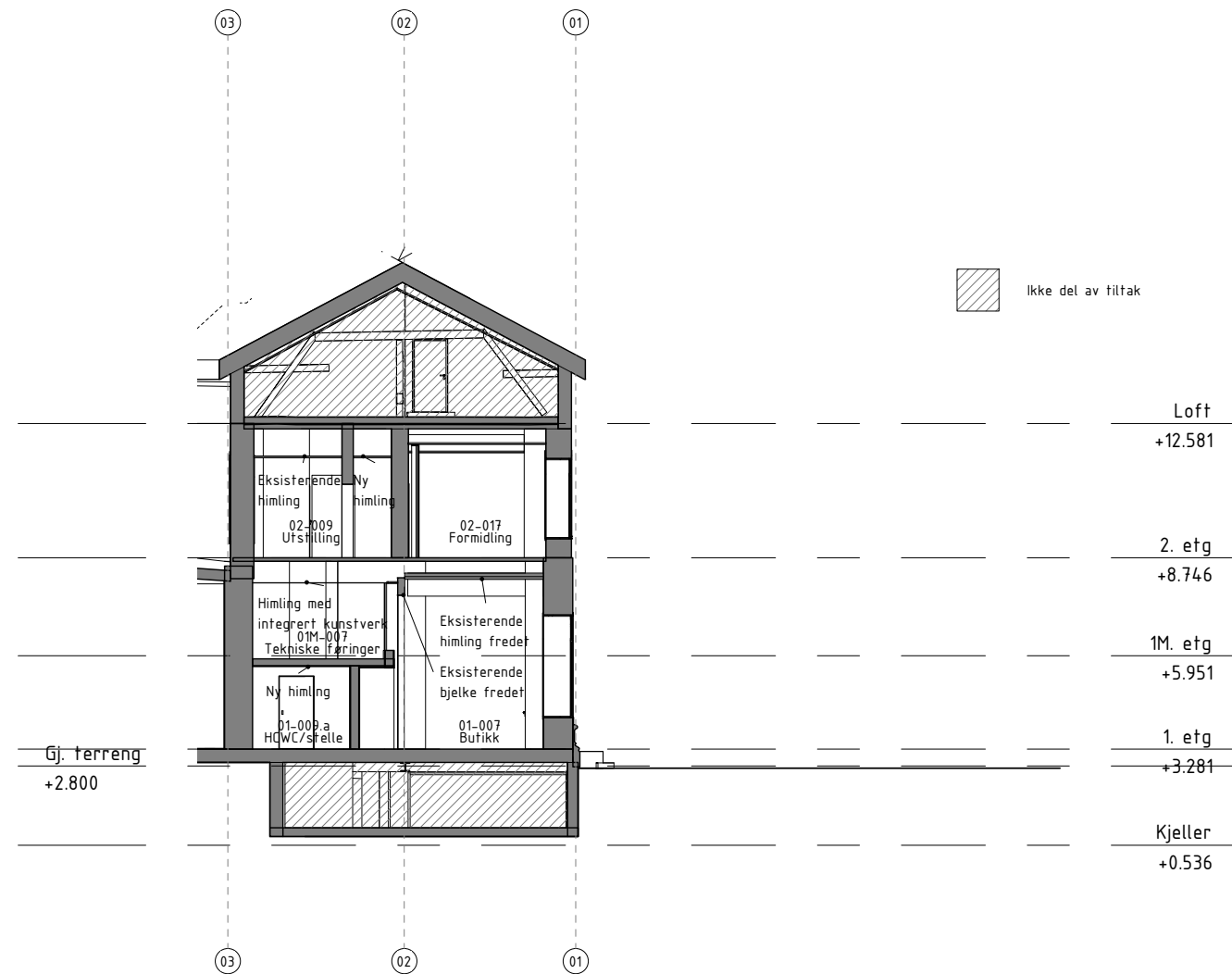

Snitt A-a, orienterende  
1:200

C	15.12.2021	Rev. Tilbudsgrunnlag	ES	KMB
Revisjon	Rev. dato	Beskrivelse	Pro.	K.pro.

SB Tegningsnummer:										Prosjekt nr. for	
Eiendomsnr.	Byggnr.	Etg.	Fag	Systemkode	Type tegn.	Lap.nr.	Fase	Rev.	Status	prosjekterende/	lev.
515	1396	00	A	200	40	001	C			2021.203	

● ARK: **KIMA ARKITEKTUR**  
Storinggata 30 - PB 1447 Viken - 0115 OSLO

- RIB:
- RIE:
- RIV:

Lokaliseringsfigur:

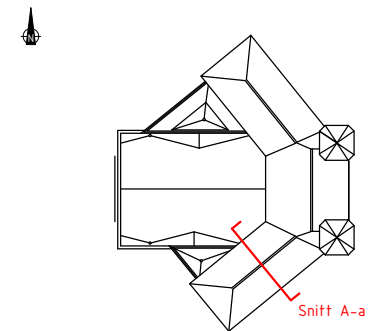

Fase: Tilbudsgrunnlag

**STATSBYGG** PROSJEKTNR. SB: 1198901

Godkjent:		Godkjent:	
Statsbygg	ES	Kontroll prosjekt:	Kontroll
VESTBANEN, innvendig ombygging		ES	KMB
Snitt A-a, sydfløy		Dato	15.12.2021
		Målestokk	1:200
		Kontroll utførende:	
		Sign.	Kontroll

SB Tegningsnummer:										Prosjekt nr. for	
Eiendomsnr.	Byggnr.	Etg.	Fag	Systemkode	Type tegn.	Lap.nr.	Fase	Rev.	Status	prosjekterende/	lev.
515	1396	00	A	200	40	001	C			2021_203	

NOTE:  
Tegninger er basert på BIM-modell fra Statsbygg.  
Måleavvik forekommer.  
Alle mål må kontrolleres på stedet for utførelse.

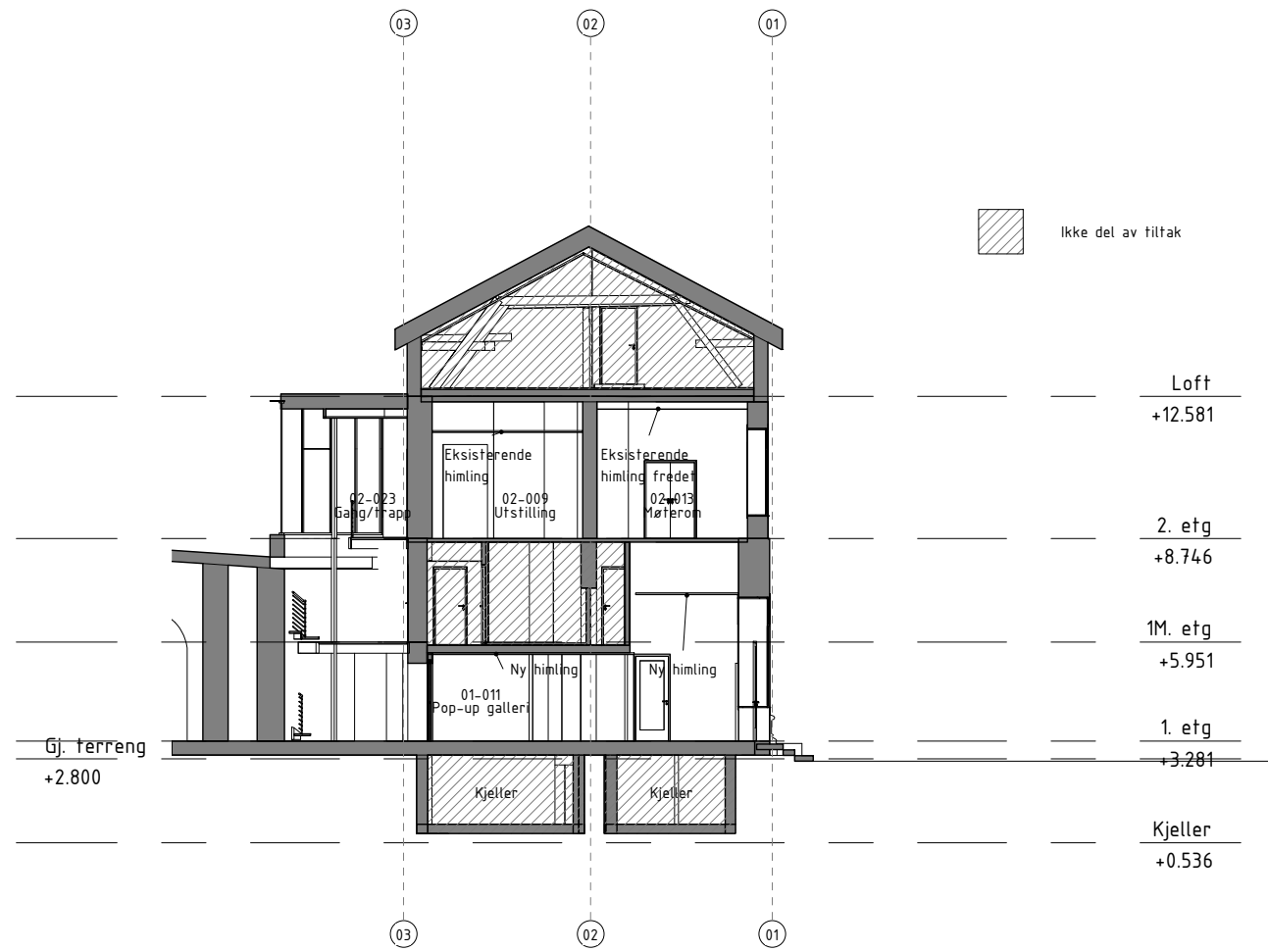

Snitt B-b, Orienterende  
1:200

D	15.12.2021	Rev. Tilbudsgrunnlag	ES	KMB
Revisjon	Rev. dato	Beskrivelse	Pro.	K.pro.

SB Tegningsnummer:	Prosjekt nr. for prosjekterende/lev.
Eiendomsnr.   Byggnr.   Etg.   Fag   Systemkode   Type tegn.   Layer.   Fase   Rev.   Status	2021.203
515   1396   00   A   200   40   002   D	

● ARK: **KIMA ARKITEKTUR**  
Storinggata 30 - PB 1447 Vikå - 0115 OSLO

○ RIB:  
○ RIE:  
○ RIV:

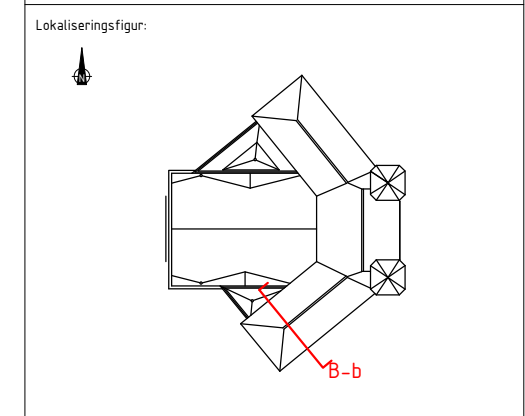

Fase: Tilbudsgrunnlag

**STATSBYGG** PROSJEKTNR. SB: 1198901

Godkjent:

Statsbygg  
VESTBANEN, innvendig ombygging

Godkjent:

Kontroll prosjekt	ES	KMB
Sign.		

Dato: 15.12.2021

Skala: 1:200

Kontroll utførende:

Sign.	Kontroll
-------	----------

SB Tegningsnummer:	Prosjekt nr. for prosjekterende/lev.
Eiendomsnr.   Byggnr.   Etg.   Fag   Systemkode   Type tegn.   Layer.   Fase   Rev.   Status	2021_203
515   1396   00   A   200   40   002   D	



NOTE:  
Tegninger er basert på BIM-modell fra Statsbygg.  
Målevik forekommer.  
Alle mål må kontrolleres på stedet for utførelse.

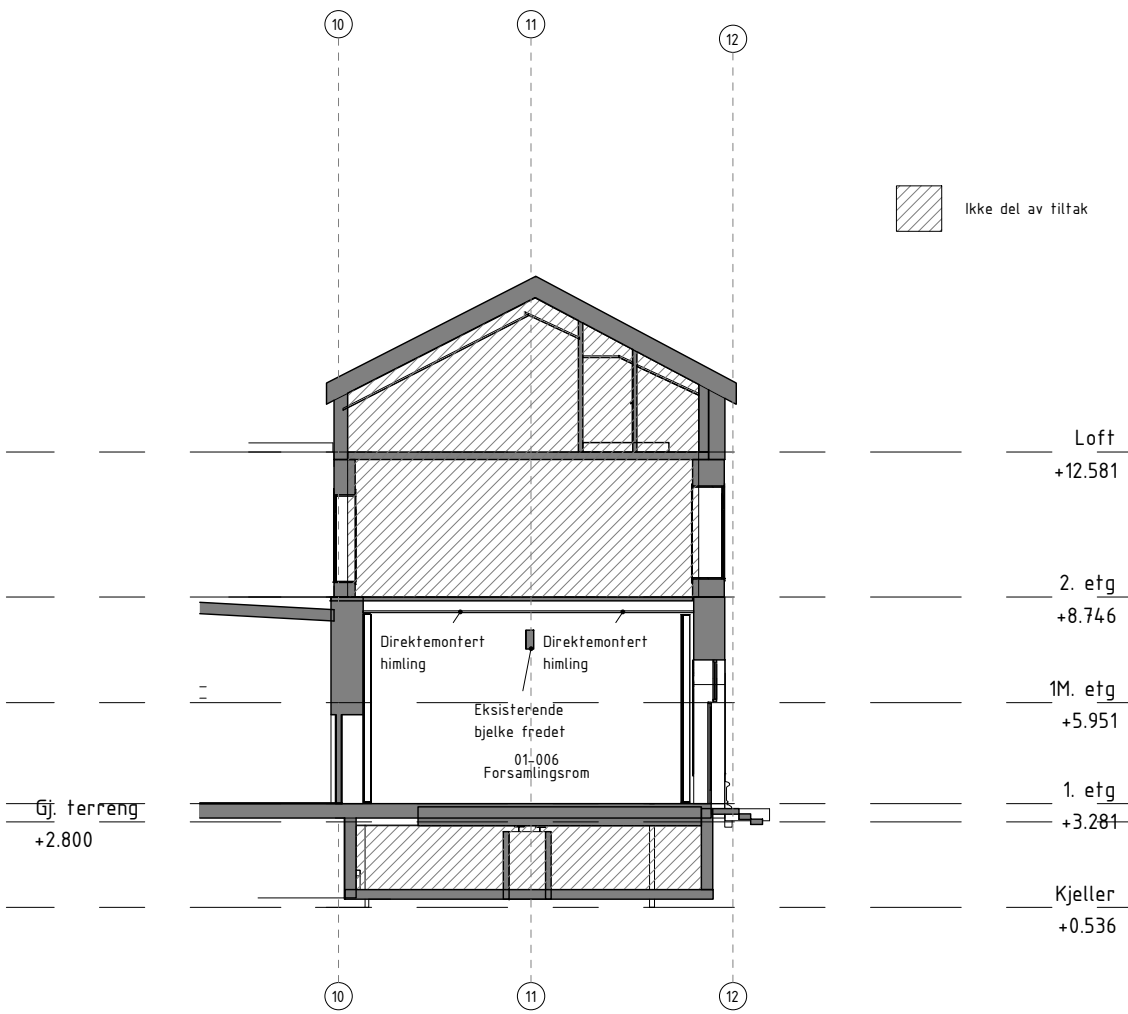

Snitt C-c, orienterende  
1:200

Ikke del av tiltak



Snitt D-d, orienterende  
1:200

D	15.12.2021	Rev. Tilbudsgrunnlag	ES	KMB
Revisjon	Rev. dato	Beskrivelse	Pro.	K.pro.

SB Tegningsnummer:	Eiendomsnr.	Byggnr.	Etg.	Fag	Systemkode	Type tegn.	Lapser.	Fase	Rev.	Status	Prosjekt nr. for prosjekterende/lev.
515	1396	00	A	200	40	002	D				2021.203

ARK: **KIMA ARKITEKTUR**  
Storinggata 30 - PB 1447 Viken - 0115 OSLO

- RIB:
- RIE:
- RIV:

Lokaliseringsfigur:

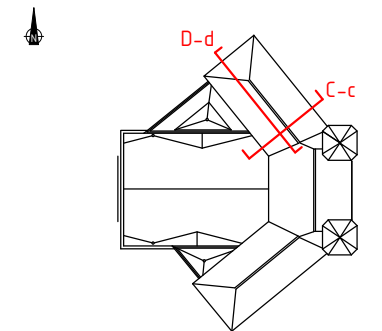

Fase: Tilbudsgrunnlag

**STATSBYGG** PROSJEKTNR. SB: 1198901

Godkjent:	Godkjent:
Statsbygg	Kontroll prosjekt:
VESTBANEN, innvendig ombygging	ES KMB
Snitt C-c og D-d, Nordfløy	Dato 15.12.2021
	Blåstokk 1:200
	Kontroll utførende:
	Sig. Kontroll:

SB Tegningsnummer:	Eiendomsnr.	Byggnr.	Etg.	Fag	Systemkode	Type tegn.	Lapser.	Fase	Rev.	Status	Prosjekt nr. for prosjekterende/lev.
515	1396	00	A	200	40	002	D				2021_203

NOTE:  
Tegninger er basert på BIM-modell fra Statsbygg.  
Målevik forekommer.  
Alle mål må kontrolleres på stedet for utførelse.

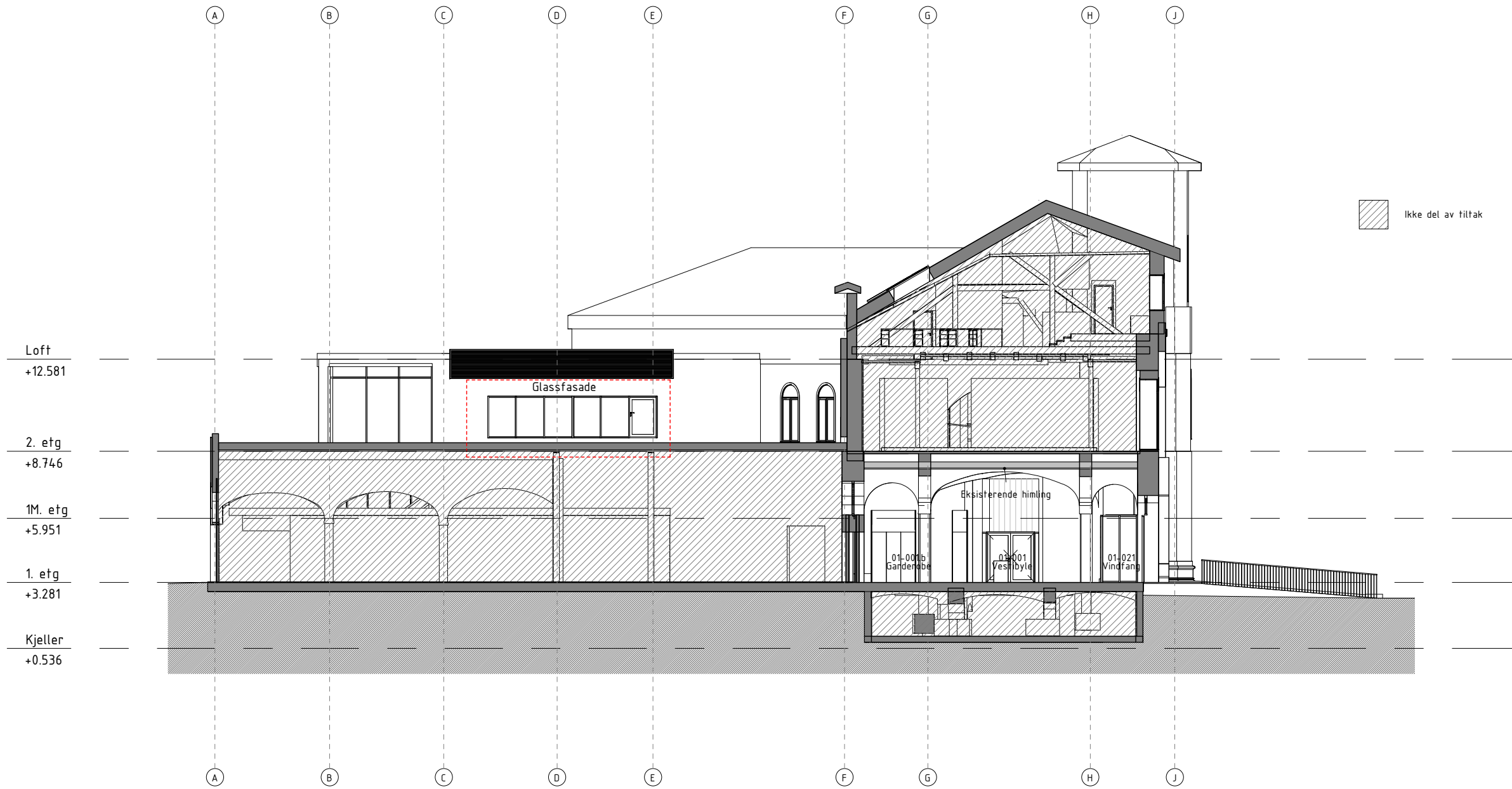

E-e og innvendig fasade  
1 : 200

C	15.12.2021	Rev. tilbudsgrunnlag	ES	KMB
Revisjon	Rev. dato	Beskrivelse	Pro.	K.pro.
SB Tegningsnummer:				Prosjekt nr. for
Eiendomsnr.	Byggnr.	Etg.	Fag	Systemkode
				prosjekterende/lev.
				2021.203

● ARK: **KIMA ARKITEKTUR**  
Stortingata 30 - PB 1447 Vikå - 0115 OSLO

○ RIB:  
○ RIE:  
○ RIV:

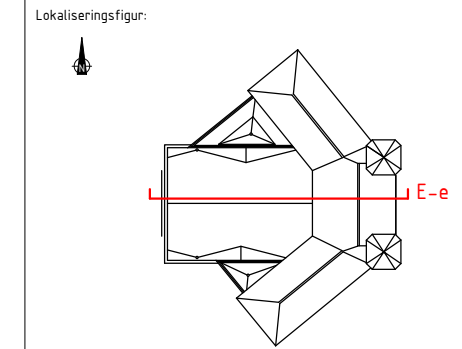

FORELØPIG 16.12.2021 10:06:18

Fase: Tilbudsgrunnlag

PROSJEKTNR. SB: 1198901

**STATSBYGG**

Godkjent:

Statsbygg  
VESTBANEN, innvendig ombygging

**Snitt E-e og innvendig fasade**

SB Tegningsnummer:				Prosjekt nr. for
Eiendomsnr.	Byggnr.	Etg.	Fag	Systemkode
				prosjekterende/lev.
				2021_203

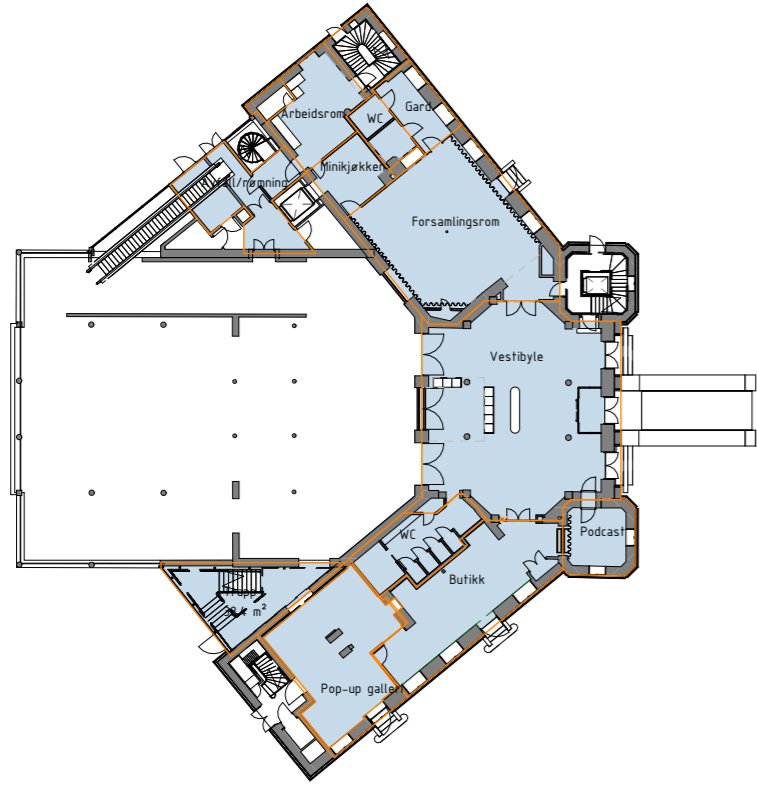

1. etg  
1 : 500

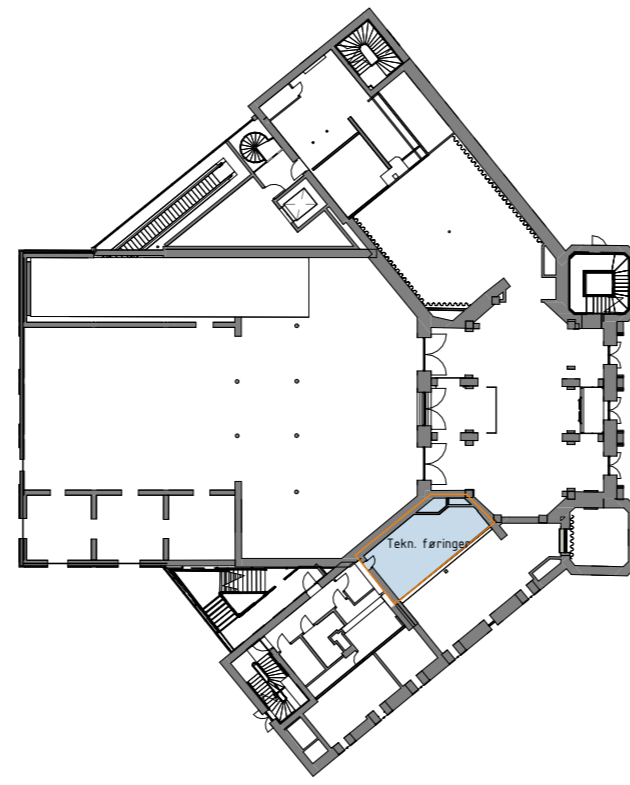

1M.etg  
1 : 500

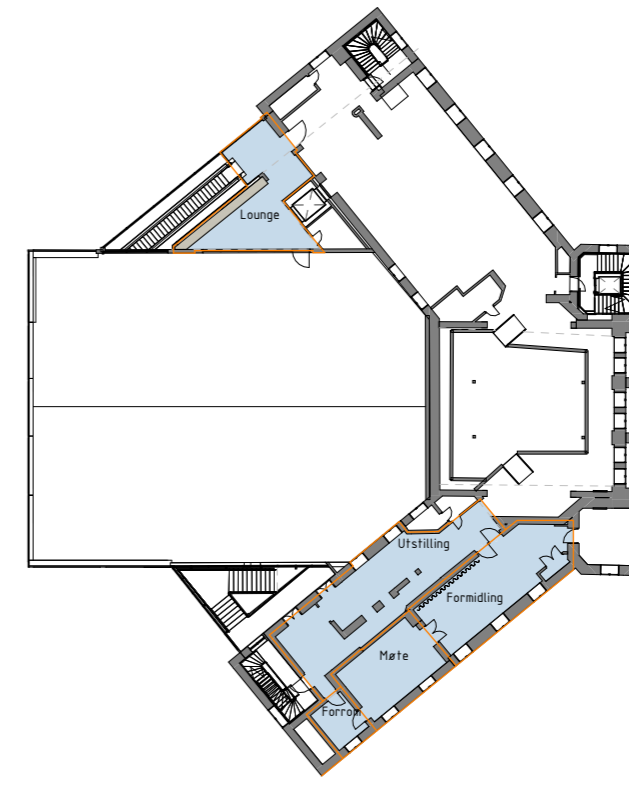

2.etg  
1 : 500

Oversikt		
Etg.	Navn	

1. etg	Pop-up galleri	
1. etg	Butikk	
1. etg	WC	
1. etg	Podcast	
1. etg	Forsamlingsrom	
1. etg	Arbeidsrom	
1. etg	Minikjøkken	
1. etg	WC	
1. etg	Gard.	
1. etg	Avfall/rømning	
1. etg	Vestibyle	
1. etg	Trapp	
1M. etg	Tekn. føringer	
2. etg	Formidling	
2. etg	Utstilling	
2. etg	Lounge	
2. etg	Møte	
2. etg	Forrom	

C	15.12.2021	Rev. tilbudsgrunnlag	ES	KMB
Revisjon	Rev. dato	Beskrivelse	Pro.	K.pro.

SB Tegningsnummer:	Prosjekt nr. for
Eiendomsnr.   Byggnr.   Etg.   Fag   Systemkode   Type tegn.   Lapseir.   Fase   Rev.   Status	prosjekterende/lev
515 1396 XX A 862 20 001 C	2021.203

● ARK: **KIMA ARKITEKTUR**  
Stortinggata 30 - PB 1447 Viken - 0115 OSLO

- RIB:
- RIE:
- RIV:

Lokaliseringsfigur:

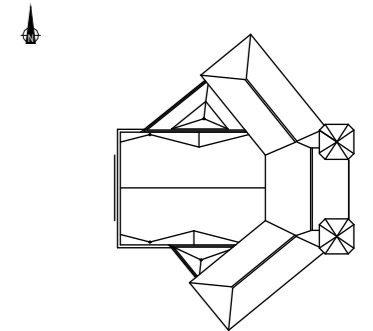

Fase: Tilbudsgrunnlag

**STATSBYGG** PROSJEKTNR. SB: 1198901

Godkjent: Statsbygg  
VESTBANEN, innvendig ombygging  
Oversikt berørte områder

Godkjent:  
Kontroll prosjekt  
Sign: ES KMB  
Dato 15.12.2021  
Målestokk 1:500  
Kontroll utførende  
Sign: Kontroll

SB Tegningsnummer:	Prosjekt nr. for
Eiendomsnr.   Byggnr.   Etg.   Fag   Systemkode   Type tegn.   Lapseir.   Fase   Rev.   Status	prosjekterende/lev
515 1396 XX A 862 20 001 C	2021_203