

TILBUDSGRUNNLAG

Åpen tilbudskonkurranse
etter forskriftens del II

Vensmoen Stadion - Fast dekke for friidrett
Entreprise 2: Fast dekke for friidrett

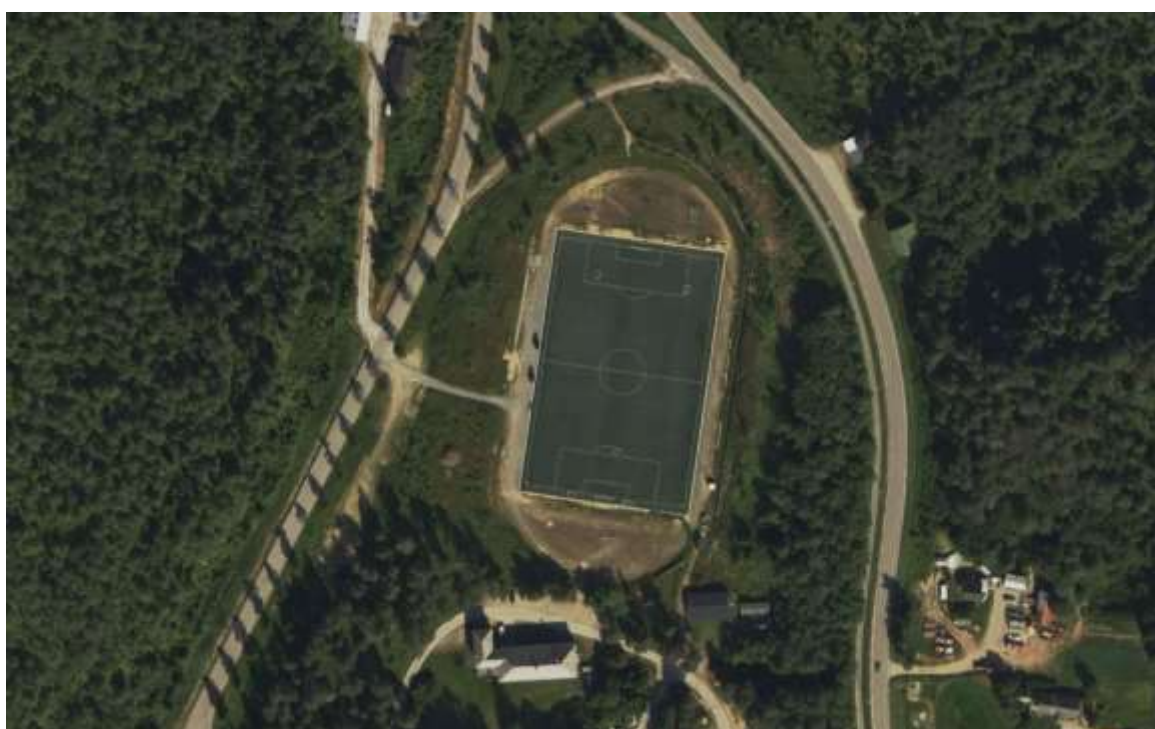

Utarbeidet av:

Sivilingeniør
SVEN AUNE AS
Pleierveien 10 C
8076 Bodø



På oppdrag fra:

Saltdal Kommune
Plan og Utvikling
Kirkegata 23
8250 Rognan

INNHALDSFORTEGNELSE

1.	OPPLYSNINGER OM BYGGHERRE OG RÅDGIVERE	2
2.	ORIENTERING	2
2.1	Prosjektgjennomføring	2
2.2	Arbeidsomfang	2
2.3	Fremdrift	2
2.4	Anleggsområdet	2
2.5	Nabohensyn	2
2.6	Anleggsledelse	3
2.7	Byggemøter, protokoll	3
2.8	Offentlig anskaffelser	3
3.	KONTRAKTSBESTEMMELSER	3
3.1	Følgende endringer/tillegg gjelder	3
3.2	Spesiell kontraktsbestemmelser	4
3.3	Supplerende bestemmelser	5
3.4	Sikkerhetstiltak HMS-plan	5
3.5	Kvalitetssikring – KS plan	5
3.6	Dokumentasjon før, testing etter installasjonen og krav til resultatene	5
3.7	Tillegg til kontakten	6
3.8	Kontraktsdokumenter	7
3.9	Formularer	7
4.	Tilbudsskjema	8
4.1	Tilbud	8
4.2	Regulering av tilbudssum	8
4.3	Dekketype	8
4.4	Byggetid	8
4.5	Sikkerhetsstillelse	8
4.6	Organisasjon og kompetanse	9
4.7	Kvalitetssikringsopplegg	9
4.8	Underskrift	9
4.	VEDLAGTE TEGNINGER	10
5.	SPESIFIKASJONSSKJEMA	10
5.1	Generelle opplysninger:	10
5.2	Beskrivelse av basisbelegg	10
5.3.	Beskrivelse av toppsjiktet (struktursprøyting)	11
MENGDEBESKRIVELSE		
01.	RIGG OG DRIFT	
01.1	Kapitalytelser	12
01.2	Rigging, drift og nedrigging	13
02.	DEKKER	
02.1	Fast dekke friidrett	18
02.2	Idrettsutstyr	24
02.3	Testing	27
02.4	Årlige befaringer	29
Vedlegg 1: Kunststoffdekker til friidrett – utendørs funksjonskrav		30
Vedlegg 2: Hekkeøvelser og tilhørende oppmerking		32
Vedlegg 3: Tegninger i henhold til tegningsliste		33 – 45
Vedlegg 4: Forslag til fremdriftsplan, datert 8.9.2021		46

1. OPPLYSNINGER OM BYGGHERRE OG RÅDGIVERE

Byggherre: Saltdal Kommune, Plan og Utvikling, Kirkegata 23, 8250 Rognan
Saksbehandler: Tore Mentzoni Eilertsen
Telefon: 90 69 92 17, E-post: tore.eilertsen@saltdal.kommune.no

Prosjekterende: Siv.ing. Sven Aune AS, Pleierveien 10 C, 8076 Bodø
Saksbehandler Sven Aune
Telefon 41 50 54 55, E-post: post@svenaune.no

2. ORIENTERING

2.1 Prosjektgjennomføring

På vegne av Saltdal Kommune inviteres med dette til tilbudskonkurranse for ombygging av Vensmoen Stadion fra bane med grusdekke til fast dekke for friidrett. Vensmoen Stadion ble oppgradert fra naturgress- til kunstgressbane i 2019. Dette prosjektet gjennomføres med delte entrepriser; 1. Grunnarbeider inkl. asfaltering og 2. Fast dekke for friidrett. Det vises til etterfølgende beskrivelse når det gjelder forutsetninger, krav til prosjektgjennomføring og tekniske kravspesifikasjoner.

2.2 Arbeidsomfang

Denne delen av beskrivelsen omfatter levering og faststøping av fast idrettsutstyr samt legging av fast dekke for friidrett på Vensmoen Stadion. Grunnarbeider inklusiv asfaltdekker, betongarbeider samt kantavslutninger, er medtatt i entreprise I: Grunnarbeider. Arbeidet omfatter følgende hovedarbeidsoperasjoner og omtrentlige mengder:

- Levering av kastering og stopplanke for kulestøt 1 stk.
- Levering av sandfangrist ved lengdegrop 9 lm
- Levering av sikkerhetsstein til hoppegrop 23,5 lm
- Levering og montering av satsplanker for lengde/tresteg 4 stk.
- Levering og montering av satskasse for stavsprang 1 stk.
- Installasjon av fast dekke for friidrett 3.500 m²
- Oppmerking for 3 rundløpsbaner og 5 sprintbaner 1 stk.

2.3 Fremdrift

Grunnarbeidene skal være avsluttet medio juli (se vedlagte fremdriftsplan). Arbeidet med fast dekke for friidrett skal igangsatt umiddelbart og det er ønskelig at anlegget kan ferdigstilles medio august 2022. Tilbyder skal legge frem alternativt forslag til fremdriftsplan dersom denne avviker vesentlig fra vedlagte plan.

2.4 Anleggsområdet

Riggplass anlegges i samråd med byggherren og vil bli avklart ved eventuelle kontraktsforhandlinger. Anleggsdriften skal legges opp slik at den i minst mulig grad berører omgivelsene og slik at de trafikkikkerhetsmessige forholdene i området ikke forringes. Det må ta tilbørlig hensyn til eksisterende fotballbane. Kunstgressdekket skal tildekkes når toppsprøyting utføres.

2.5 Nabohensyn

Entreprenøren skal gjøre seg kjent med naboforholdene og legge opp arbeidene slik at 3. person blir minst mulig skadelidende. Alt arbeid må gjennomføres på en slik måte at tilstøtende eiendommers rettigheter og beskyttelse etter "Lov om rettshøve mellom grannar" og andre rettsregler

respekteres. Befolkningen i strøket må påføres minst mulig ulempe som støy, støv m.m. I bebygde områder skal arbeider som medfører støy bare foregå mellom kl. 07.00 og 20.00. Vil entreprenøren arbeide utover denne tid må politiets og byggherrens tillatelse innhentes.

2.6 Anleggsledelse

Entreprenøren skal ha en anleggsleder med erfaring i moderne anleggsdrift som skal godkjennes av byggherren. Anleggsleder skal forestå den daglige ledelsen av driften og det entreprenørmessige arbeid, motta instruksjoner fra byggeledelsen, delta på byggemøter og kunne handle med bindende virkning for entreprenøren. Enhver henvendelse til byggherren skal rettes til byggeleder. Vedkommende er også ansvarlig for at tegninger til enhver tid er ajourført og finnes på anleggsstedet. Byggherren vil foreta kontroll av arbeidets gang og utførelse. Denne kontrollen fritar ikke entreprenøren for ansvar når det gjelder feil eller mangler ved det utførte arbeid.

2.7 Byggemøter, protokoll

Det skal avholdes ukentlige byggemøter eller så ofte som byggherren krever det hvor entreprenøren har møteplikt. Byggeleder vil føre protokoll fra møtet, og denne vil bli forelagt entreprenøren til godkjenning på neste byggemøte. Merknader til protokollen tas opp på neste byggemøte.

2.8 Offentlig anskaffelser

For anbudskonkurransen gjelder reglene i:

Forskrift om offentlige anskaffelser, del II Anskaffelser under terskelverdiene og uprioriterte tjenester fastsatt ved kgl. res. 15. juni 2001 med senere endringer og de tilbudsregler som er definert i dette dokument.

3. KONTRAKTSBESTEMMELSER

For anbudet gjelder NS 8406, "Forenklet Norsk bygge- og anleggskontrakt", med de endringer og tillegg som fremkommer av nedenstående endringer og suppleringer.

3.1 Følgende endringer/tillegg gjelder

Til pkt. 8: Sikkerhetsstillelse

8.1 Entreprenørens sikkerhetsstillelse endres til: Entreprenørens sikkerhetsstillelse for de 2 første årene etter overtakelse skal være 5 % og deretter 2 % i 3 år:

- 5 % første året
- 5 % andre året
- 2 % tredje året
- 2 % fjerde året
- 2 % femte året

Sikkerhetsstillelsen skal være gyldig i 5 år. Garanti skal stilles gjennom norsk bank.

8.2: Byggherrens sikkerhetsstillelse endres til: Byggherren stiller ikke sikkerhet for oppfyllelse av sine kontraktsforpliktelser.

Til pkt. 9: Kontroll

9.3 – Kontroll Endres til: Forsikringsbevis skal forelegges byggherren for kontroll før arbeidene igangsettes.

Til pkt. 11: Entreprenørens ytelser

Dersom felttest etter overlevering ikke tilfredsstillende, skal kravene slik at utbedringstiltak er nødvendig, skal kostnadene til ny prøve dekkes av entreprenøren.

Eventuell ny prøving i løpet av reklamasjonsperioden og/eller ved reklamasjonsperiodens utløp, dekkes av byggherren dersom kontraktens krav oppfylles. I motsatt fall skal kostnadene dekkes av entreprenøren, også kostnadene til ny prøve etter gjennomført tiltak dersom det er avdekket at funksjonskravene ikke oppfylles. For øvrig vises til teknisk beskrivelse.

Til Pkt. 23.3: Fakturering og betaling

Fakturering og avdrag skal foregå i henhold til følgende:

- 50 % av kontraktssummen kan faktureres når alle materialene er levert byggeplassen mot tilsvarende eiendomsrett til disse
- 45 % av kontraktssummen kan faktureres etter midlertidig overtakelse
- 5 % av kontraktssummen kan faktureres når godkjent felttest foreligger

Byggherren skal betale avdragsnota/faktura pr. 30 dager. Før utbetaling av første avdrag er det imidlertid en forutsetning at det foreligger selvskyldnerkausjon fra bank, forsikringsselskap eller garantiselskap for det innbetalte beløp med gyldighet frem til betalingstidspunkt for avdrag nr. 2. Eventuell annen betalingsordning må avtales før kontrakt undertegnes.

Til Pkt. 24: – Overtakelse

Endelig overtakelse av friidrettsdekket finner sted etter at prøving av funksjonsegenskaper er gjennomført og definerte krav er oppfylt. Dette skal normalt utføres fra 3 til 10 måneder etter at banen er tatt i bruk. Videre er det en forutsetning at eventuelle feil eller mangler som er avdekket ved besiktigelse av anlegget etter ferdigstillelse er utbedret.

Endelig overtakelsesforretning skal gjennomføres så snart som mulig – og senest innen 14 dager – etter at skriftlig dokumentasjon på at funksjonskravene er oppfylt foreligger. Overtakelsesprotokollen skal utfylles og signeres av begge parter.

3.2 Spesiell kontraktsbestemmelser

Reklamasjonstid

Den i NS 8406 angitte reklamasjonstid er 5 år. Dette innebærer at entreprenøren/leverandøren for egen regning skal utbedre skader og rette feil og mangler som måtte oppstå/avdekkes i denne 5-års periode, og som ikke kan tilbakeføres til ureglementert bruksbelastning eller andre forhold som entreprenøren/leverandøren ikke er ansvarlig for.

For oppmerking (maling) er det 3 års garanti. Det vil si at hvis oppmerkingen blir så svak at det må merkes på nytt før det er gått 3 år og dette ikke skyldes ureglementert bruksbelastning eller andre forhold, så skal entreprenøren foreta ny oppmerking for egen regning. Entreprenøren/leverandøren skal i eget følgeskriv angi de bruksbegrensninger som gjelder for dekkene og hvilket vedlikeholdsutstyr, rengjøringsutstyr og -metoder som skal benyttes.

Utbedringer

Nødvendig reparasjon/omlegging skal utføres av entreprenøren så fort som mulig og i en periode som byggherren finner passende. Utgifter forbundet med dette inklusiv selve utbedringsarbeidene betales/dekkes av entreprenøren i sin helhet. Eventuell tvist når det gjelder skadens omfang, årsak og utbedringsmåte, skal avgjøres med bindende virkning av et 3-mannsutvalg bestående av tre personer hvorav partene oppnevner hver sin representant samt en representant fra SINTEF. Tapende part dekker omkostningene. Ved kompromiss deles omkostningene.

Garantibefaringer

Entreprenøren/leverandøren skal, hvis byggherren ønsker det, befare anlegget hvert år i reklamasjonstiden sammen med byggherrens representant. I etterfølgende spesifikasjoner er det ført opp en egen post for denne ytelsen inkl. eventuelle nødvendige reparasjoner.

3.3 Supplerende bestemmelser

Skadeverk

Dersom entreprenøren tilsmusser, beskadiger eller ødelegger egne arbeider eller tiltakshavers eiendom er han fullt ut erstatningsmessig ansvarlig for dette. Inntreffer skade, skal han omgående og uten ugrunnet opphold iverksette tiltak for å begrense skadens omfang og foreta utbedring. Dersom entreprenørens skadeverk påfører tiltakshaver forsinkelser eller andre kostnader, har tiltakshaver rett til å kreve erstatning for slik forsinkelse i tillegg til ordinær dagmulkt.

3.4 Sikkerhetstiltak HMS-plan

Entreprenøren er pålagt å følge de til enhver tid gjeldende lover, offentlige forskrifter eller pålegg fra Statens Arbeidstilsyn. Entreprenøren skal levere en prosjektilpasset HMS-plan som skal godkjennes av byggherren før kontraktsinngåelse. HMS-planen skal ivareta alle relevant HMS-forhold knyttet til arbeidet. Entreprenøren skal gi skriftlig melding om skader og uhell som måtte inntreffe.

3.5 Kvalitetssikring – KS plan

For å sikre at byggherren får et produkt som er i overensstemmelse med kontrakten, skal entreprenøren kvalitetssikre arbeidet i hele byggefasen. For kunststoffdekket skal det også utføres produktkontroll før avtale med entreprenøren inngås. Testet og godkjent produktprøve skal være en del av kontrakten.

Entreprenøren skal oppgi hvem som skal være anleggsleder og legge frem en plan for kvalitetssikring (kontrollplan) som skal godkjennes av byggherren. Entreprenøren må fortløpende kunne dokumentere at den fremlagte kontrollplan følges. I tillegg til entreprenørens anleggsleder skal byggherren oppnevne en representant som til enhver tid er den som entreprenøren skal henvende seg til når det oppstår forhold som krever en byggherreavjørelse.

Byggherrens representant har rett til å utøve kontroll når som helst i alle faser av byggeprosessen uten at dette fratruer entreprenøren ansvaret for utførelsen. Entreprenøren skal i nødvendig grad være behjelpelig i forbindelse med byggherrekontrollen. Kulturdepartementets Idrettsavdeling (KD/I) har også rett til å gjennomføre kontroll i egen regi.

Utgifter forbundet med byggherrens kontroll er entreprenøren uvedkommende, men entreprenøren skal ordne med møterom og bistå med hjelpemannskap og nødvendig utstyr som målebånd, rett-holt, kikkert/laser og lignende.

3.6 Dokumentasjon før, testing etter installasjonen og krav til resultatene

Dokumentasjon på målbare egenskaper i henhold til angitte krav i vedlagte skjema "KUNSTSTOFF-DEKKER TIL FRIIDRETT - UTENDØRS FUNKSJONSKRAV" skal vedlegges tilbudet en testrapport ikke eldre enn 3 år, for det aktuelle dekket.

Entreprenøren/leverandøren forplikter seg også til å gjennomføre en test av dekket på stedet etter installasjon (innen 10 måneder). Utgiftene for testing bekostes av leverandøren. Feltp prøvingen/testingen skal utføres av nøytralt prøveinstitutt i henhold til bestemmelser gitt i vedlagte skjema "KUNSTSTOFFDEKKER TIL FRIIDRETT - UTENDØRS, FUNKSJONSKRAV".

Egenskap nr. 1 - 5, testes på stedet (feltp prøving) under forhold som ligger nært opp til laboratorieforholdene (temperatur og fuktighet). For egenskap nr. 6 og 7 skal det, mens dekket legges, støpes eller skjæres ut minimum fem prøver (minimum 25 x 25 cm) som testes på laboratorium. Verdiene av disse testene skal danne basis for en 5-års garanti og skal alle tilfredsstillende minimumskravene og "Krav til avvik" i vedlagte skjema. Sertifikat fra anerkjent og nøytralt prøveinstitutt skal foreligge og

synliggjøres i garderobebygg/klubbhus på stadion.

Avvik fra nyinstallasjonsverdiene (middelverdi) skal ikke være større enn 10 % etter 5 år. Byggherren kan gjennomføre en 5-års test. Testresultatene etter 5 år skal i alle fall tilfredsstillende minstekravene i vedlagte skjema. Hvis resultatene/avvikene på enkelte felter er større, kan byggherren kreve utskifting av disse feltene hvor utgiftene, inklusiv testing, dekkes i sin helhet av leverandøren/entreprenøren. Hvis avvikene gjelder hele banen, kan byggherren forlange ombygging/reparasjon av hele banen. Ny reklamasjonstid vil i så tilfelle være gjenstand for forhandlinger. Byggherren forbeholder seg rett til å teste disse egenskapene når som helst i reklamasjonstiden dersom det foreligger mistanke om feil og mangler.

3.7 Tillegg til kontakten

Ansettelsesforhold

Arbeidet skal utføres av Entreprenøren og deres ansatte i tjenesteforhold, eventuelt av underentreprenører og deres ansatte, eller ved bruk av lovlig innleid arbeidskraft. Entreprenør skal til enhver tid kunne framlegge dokumentasjon på ansettelsesforholdene. Innleid arbeidskraft skal være i samsvar med arbeidsmiljøloven § 14-12a og §14-13.

Avtale om underentreprise med enkeltmannsforetak krever skriftlig begrunnelse fra entreprenøren. Entreprenøren plikter å sørge for at likelydende bestemmelser om bruk av egne ansatte, enkeltmannsforetak og innleid arbeidskraft inntas i kontrakter med underentreprenører.

Lønns og arbeidsvilkår

Entreprenøren skal sørge for at egne ansatte, ansatte hos leverandører og eventuelle underleverandører som direkte medvirker til å oppfylle kontrakten, har lønns- og arbeidsvilkår i samsvar med forskrift om lønns- og arbeidsvilkår i offentlige kontrakter § 5. På områder dekket av forskrift om allmenngjort tariffavtale skal oppdragsgiver, skal lønns- og arbeidsvilkår være i samsvar med forskrift om allmenngjort tariffavtale. På områder som ikke er dekket av forskrift om allmenngjort tariffavtale, skal lønns- og arbeidsvilkår være i henhold til gjeldende landsomfattende tariffavtale for den aktuelle bransje. Med lønns- og arbeidsvilkår menes i denne sammenheng bestemmelser om minste arbeidstid, lønn, herunder overtidstillegg, skift- og turnustillegg og ulempetillegg, og dekning av utgifter til reise, kost og losji, i den grad slike bestemmelser følger av tariffavtalen.

Entreprenør skal på oppfordring legge fram dokumentasjon om lønns- og arbeidsvilkårene til de ansatte. Alle avtaler tilbyder inngår og som innebærer utføring av arbeid under denne kontrakten, skal inneholde tilsvarende dokumentasjon. Byggherren kan kreve dagmulkt av Entreprenør dersom han selv eller noen av hans underentreprenører anvender ulovlig eller ikke kontraktsmessig arbeidskraft og forholdet ikke er blitt rettet innen en frist gitt ved skriftlig varsel fra byggherren. Mulkten løper fra fristens utløp til forholdets opphør. Mulkten skal utgjøre en promille av kontraktssummen, men ikke mindre enn kr. 1.000 pr. hverdag. Mulkten løper fra fristens utløp til forholdets opphør. Ved gjentatte brudd på ovennevnte bestemmelser, kan byggherren heve kontrakten.

Språk

Norsk er hovedspråk på kommunens byggeplasser. Dersom det jobber fremmedspråklige på byggeplassen som ikke behersker norsk skriftlig og muntlig, skal det til enhver tid være personer på byggeplassen som behersker norsk og det aktuelle fremmedspråket skriftlig og muntlig, jfr. Arbeidstilsynets publikasjon 615 ("forstår du hva jeg sier") krav til kommunikasjon og språk på bygg og anleggsplass.

Antall ledd i leverandørkjeden

Entreprenøren kan ha maksimalt to ledd i leverandørkjeden under seg. Saltdal kommune kan godta flere ledd dersom dette etter skriftlig begrunnelse fra Entreprenøren fremstår som nødvendig. Entreprenøren skal i sitt tilbud innlevere en liste over underentreprenører som skal benyttes i prosjektet. Denne listen kan ikke endres uten byggherren sin godkjennelse.

3.8 Kontraktdokumenter

Følgende dokumenter skal legges til grunn i kontrakten. Inneholder dokumentene bestemmelser som strider mot hverandre skal de ha følgende prioritet:

1. *Avtaledokument.*
2. *Referat fra anbudsbehandling eller brev fra tiltakshaver om endringer.*
3. *Entreprenørens anbud med anbudsbehandling.*
4. *Anbudsinnbydelsen med de kontraktvilkår (anbudsbestemmelser, forutsetninger og betingelser) som er utarbeidet spesielt for anbudet.*
5. *Arbeidsbeskrivelse med mengdefortegnelse.*
6. *Referat fra eventuelle kontraktsforhandlingsmøter*
7. *NS 8406 Forenklet Norsk bygge- og anleggskontrakt med endringer som angitt i dette dokumentet.*
7. *Tegninger.*
8. *Norske Standarder for bygge- og anleggsarbeider.*

3.9 Formularer

Følgende formularer benyttes:

- Byggblankett 8406 A Formular for kontrakt om utførelse av bygge- og anleggsarbeider.
Byggblankett 8406 B Formular for entreprenørens sikkerhetsstillelse i utførelses- og Reklamasjonstiden.

4. Tilbudsskjema

4.1 Tilbud

I samsvar med tilbudsinnbydelsen og vedlegg til denne, tilbyr undertegnede seg å utføre oppdraget til de priser som fremkommer slik:

01.	RIGG OG DRIFT		
01.	Kapitalytelser	kr	
02.	Rigging, drift og nedrigging	kr	
	Sum rigg og drift	kr	kr
02.	DEKKER		
01.	Fast dekke friidrett	kr	
02.	Idrettsutstyr	kr	
03.	Testing	kr	
	Sum dekker	kr	kr
04.	Årlige befaringer, summeres ikke (kr)	
	Sum syntetiske dekker eks. mva.		kr
	TILBUDSSUM SYNTETISKE DEKKER INKL. MERVERDIAVGIFT		kr
		=====	

4.2 Regulering av tilbudssum

Forbehold om regulering av tilbudssum som følge av eventuell kursendring må angis her:

Størrelse på den del av tilbudssummen som skal reguleres eks. mva:kr

Aktuell valuta og den kurs som tilbudet er basert på: 100 Nkr =

4.3 Dekketype

Kunststoffdekkets navn og typebetegnelse:

.....

4.4 Byggetid

Undertegnede forplikter seg til å utføre fast dekke friidrett på Vensmoen Stadion i løpet av hverdager, under forutsetning av kontrakt er undertegnet senest den

4.5 Sikkerhetsstillelse

Det skal vedlegges erklæring fra bank eller kredittinstitusjon om at garantier vil bli stillet:

.....

4.6 Organisasjon og kompetanse

Navn på anleggsleder:.....

Kvalifikasjoner:.....

Arbeidet vil bli utført av følgende firma:

Legging av fast dekke for friidrett :.....

Eventuelle underentreprenører:

Leverandør av fast idrettsutstyr:

Leverandør av løpebanesarg:

4.7 Kvalitetssikringsopplegg

.....

.....

4.8 Underskrift

Samtlige bestemmelser er godtatt som gyldige bestemmelser ved opprettelse av kontrakt (som en del av denne) uten forbehold/med forbehold (stryk det som ikke passer) i vedlagte brev.

..... den

.....

Ansvarlig entreprenørs underskrift

Adresse:

.....

Telefon: Telefaks:

F. nr: E-postadresse :.....

4. VEDLAGTE TEGNINGER

Tegninger er utarbeidet av Siv.ing. Sven Aune AS datert 15.12.2021. Tegninger markert med * er i rapporten nedfotografert fra A3 til A4.

Tegning nr.	Tegningstittel	Målestokk	Side
	01. Oversiktskart	-	33
*	02. Situasjonsplan	1:1.000	34
*	04. Geometrisk Utforming	1:500	35
*	05. Arealdisponering	1:500	36
*	06. Ledningsplan	1:500	37
	07. Avslutning fast dekke	1:5	38
	08. Avslutning mot eks. betongkant	1:5	39
	10. Hoppegrop med sandfang	1:10	40

Standardtegninger utarbeidet av Kulturdepartementet, Idrettsavdelingen, 04/2015:

-	Høydehopp, plantegning	41
-	Kulestøt, plan og snitt	42
-	Spydkast, spydkastbane og detalj	43
-	Stavhopp, tilløpsfelt og stavkasse	44
-	Tresteg- og lengdehopp, plan, snitt og planke	45

5. SPESIFIKASJONSSKJEMA

Spesifikasjonsskjema for vanngjennomslippelige kunststoffdekker til friidrett

5.1 Generelle opplysninger:

5.1.1 Type: Total tykkelse mm

5.1.2 Ansvarlig leverandør/entreprenør i Norge:

.....

5.1.3 Ansvarlig utenlandsk produsent for systemet:

.....

5.1.4 Testrapport av (dato) fra (institutt)
er vedlagt tilbudet sammen med prøvestykke og referanseliste.

5.2 Beskrivelse av basisbelegg

5.2.1 Produsent/leverandør av gummigranulatet:

Tykkelse basislaget: mm

5.2.2 Type gummigranulat: EPDM-gummi/SBR-gummi/annet (stryk det som ikke passer)

5.2.3 Fraksjon på gummigranulatet: mm

- 5.2.4 Farge på gummigranulatet: rød/svart (stryk det som ikke passer)
- 5.2.5 Produsent/leverandør av PU-bindemiddel:
- 5.2.6 Blandingsforhold granulat/bindemiddel:

5.3. Beskrivelse av toppsjiktet (struktursprøyting)

Toppsjiktet skal sprøytes 2 ganger. Sammensetning av sprøytemassen:

- 5.3.1 Produsent/leverandør av granulat (faste stoffer):
- 5.3.2 Type granulat: EPDM/oppmalte bildekk (stryk det som ikke passer)
- 5.3.3 Fraksjon på gummigranulatet: - mm
- 5.3.4 Farge på gummigranulatet: rød/svart (stryk det som ikke passer)
- 5.3.5 Produsent/leverandør av polyuretaner:
- 5.3.6 Blandingsforhold granulat/polyuretaner:
- 5.3.7 Mengde/vekt 1. lag (omgang) kg/m²
- 5.3.8 Mengde/vekt 2. lag (omgang) kg/m²
- 5.3.9 Tykkelse toppsjikt: mm

..... den

.....
Leverandøren/entreprenørens underskrift

Prosjekt: Vensmoen Stadion - Entrepriise II: Fast dekke for friidrett					Side 12
Kapittel: 01 RIGG OG DRIFT					
Postnr	NS-kode/Firmakode/Spesifikasjon	Enh.	Mengde	Pris	Sum
01	RIGG OG DRIFT				
01.01	KAPITALYTELSER				
	GENERELT Alle kapitalytelser som ikke inngår i priser for delprodukter etter NS 3420, skal inkluderes i denne bygningsdelen. OMFANG Denne bygningsdelen skal dekke entreprenørens kostnader til forsikringer; ansvarsforsikring og forsikring av kontraktsarbeidet, alle kostnader til sikkerhetsstillelse; i byggetiden og i reklamasjonstiden, samt alle avgifter og gebyrer som er relevant for prosjektet. Her medtas utgifter til: <ol style="list-style-type: none"> 1. Brannassurans og tyveriforsikring for egen og underentreprenørers eiendeler (boder, brakker, maskiner etc.) i henhold til kontraktsbestemmelsene. 2. Ansvarsforsikring som entreprenøren skal tegne for det ansvar han som entreprenør kan komme i. 3. Forsikring for risiko i henhold til kontraktsbestemmelsene. 4. Sikkerhetsstillelse i den utstrekning utgifter til dette ikke er innkalkulert på annen måte. 				
01.01.1	AB1 FORSIKRING AV ANSVAR Posten omfatter entreprenørens ansvarsforsikring i byggetiden Rund sum	RS			
01.01.2	AB2 FORSIKRING AV EGET KONTRAKTSARBEID Posten omfatter entreprenørens egen forsikring av kontraktsarbeidet i byggetiden Rund sum	RS			
01.01.3	AE1 SIKKERHETSSTILLELSE FOR KONTRAKTSFORPLIKTELSE Posten omfatter sikkerhetsstillelse i byggetiden og i garantitiden. Sikkerhet skal stilles ved bruk av NS 8406 B Rund sum	RS			
Sum denne side:					
Sum Bygningsdel 01 KAPITALYTELSER:					

Prosjekt: Vensmoen Stadion - Entrepise II: Fast dekke for friidrett					Side 13
Kapittel: 01 RIGG OG DRIFT					
Postnr	NS-kode/Firmakode/Spesifikasjon	Enh.	Mengde	Pris	Sum
01.02	<p>RIGGING, DRIFT OG NEDRIGGING</p> <p>GENERELT Alle ytelser som angår rigging, klargjøring, drift og nedrigging av byggeplassen og som ikke inngår i priser for delprodukter etter NS 3420, skal inkluderes i prisen for rigging, drift og nedrigging.</p> <p>REGULERING AV POSTEN Ved øking eller minskning av kontraktsummen med mer enn 10 % skal angitte kostnader for rigg og drift økes/minskes, med den samme prosentsats (11 % øking/minskning av kontraktsummen gir 1% øking/minskning av kostnader for rigg og drift).</p> <p>Hvis økingen eller minskingen blir større enn 20 % av kontraktsummen bortfaller denne bestemmelse og spesiell avtale inngås</p> <p>1. Krav til arbeidsleder</p> <p>Entreprenøren skal ha en ansvarlig arbeidsleder som skal godkjennes av byggherren. Byggherren vil føre kontroll med arbeidet og skal til enhver tid ha fri adgang til å utøve kontrollvirksomhet.</p> <p>Hvis kontrolløren oppdager feil og mangler ved materialer eller utførelse, har han rett til å iverksette tiltak eller gi påbud som entreprenøren plikter å følge. Kontrollen fritar ikke entreprenøren for ansvar for materialer og utførelse.</p> <p>2. Byggeplassen - besiktigelse</p> <p>Entreprenøren skal sammen med byggherren foreta befaring og kontroll av alle forhold på byggeplassen som kan være av betydning for det arbeidet han skal utføre, eller som kan medføre ansvar. Dette gjelder spesielt planhet og fallforhold på asfaltoverflaten, asfaltdekkets drenerende egenskaper, kantavslutninger og andre bindende elementer. Unnlater entreprenøren å foreta besiktigelse og kontroll som nevnt ovenfor, eller det oppstår misforståelser i denne forbindelse, skal han ikke være berettiget til ekstra krav eller godtgjørelse. Eventuelle forbehold må fremkomme før arbeidet igangsettes.</p> <p>Entreprenørens plan for arrangementet på byggeplassen skal forelegges byggherrens representanter. En slik foreleggelse fritar dog ikke entreprenøren for hans ansvar. Etter avsluttet arbeid skal all tilrigging og alle provisorier rives og borttransporteres, og det ryddes omhyggelig opp. Terreng og anlegg som er skadet eller forurenset, skal repareres og renses.</p> <p>3. Utstikking og utsetting av høyder</p> <p>Utgangspunktet for høydefastsetting av løpebanen</p>				
Sum denne side:					
Akkumulert Bygningsdel 02 RIGGING, DRIFT OG NEDRIGGING:					

Prosjekt: Vensmoen Stadion - Entrepise II: Fast dekke for friidrett					Side 14
Kapittel: 01 RIGG OG DRIFT					
Postnr	NS-kode/Firmakode/Spesifikasjon	Enh.	Mengde	Pris	Sum
	<p>og løpebanens beliggenhet er eksisterende betongkant rundt kunstgressbanen. Entreprenøren har ansvaret for alle videre utstikking og utsetting av høyder.</p> <p>All utstikking og utsetting av høyder som påhviler entreprenøren skal utføres av velkvalifisert person med tilstrekkelig praksis. Entreprenørens opplegg for gjennomføring av stikningsarbeid skal forelegges byggherren på forlangende.</p> <p>De utsatte punkter (linjer) må sikres av entreprenøren slik at de bevares under byggeperioden. For å sikre at de utførte arbeider tilfredsstillter byggherrens krav med hensyn på nøyaktighet og god kvalitetsmessig utførelse, vil han forlange at de gjeldende normer og standarder for arbeider av denne art skal følges. Entreprenøren er ansvarlig for at alle underentreprenører, tekniske og andre entreprenører gir nødvendige opplysninger om alle mål og retninger i horisontal og vertikal plan.</p> <p>4. Provisoriske veier og arrangementer Anlegging av provisoriske veier og nødvendig planering (også for boder og lager etc.) samt alle øvrige, nødvendige arrangementer på byggeplassen som ikke er medtatt i egne poster, påhviler entreprenøren.</p> <p>5. Sperringer, gjerder og vakthold Entreprenøren skal medta alle utgifter til nødvendige sperringer og/eller vakthold for å unngå person- eller materialskade eller tyveri av enhver art. ntreprenøren plikter å rette seg etter påbud gitt av byggherren eller offentlig myndighet som berøres av arbeidet.</p> <p>6. Kontor-, hvile- og materialboder samt toaletter Entreprenøren kan i anleggsperioden benytte de av byggherren anviste anlegg i området. Det må ikke oppføres bygninger, anbringes eller legges utstyr eller materialer uten byggherrens tillatelse. Det må medregnes renhold. Øvrige brakker og lagre må holdes av entreprenøren.</p> <p>Entreprenøren tar også med pris på oppsetting av nødvendig materiallager, alt med nødvendig innredning og størrelse i forhold til byggearbeidets omfang etter entreprenørens vurdering.</p> <p>7. Provisorisk lys- og kraftanlegg Entreprenøren skal sørge for nødvendige tilkoblinger til eksisterende lysnett og for fremføring til boder og alt utstyr som drives elektrisk. Han skal sørge for de nødvendige provisoriske ledninger og skal betale omkostningene for drift og avgifter. Provisoriske ledninger innen byggeplass, inkludert forbruk av</p>				
Sum denne side:					
Akkumulert Bygningsdel 02 RIGGING, DRIFT OG NEDRIGGING:					

Prosjekt: Vensmoen Stadion - Entrepise II: Fast dekke for friidrett					Side 15
Kapittel: 01 RIGG OG DRIFT					
Postnr	NS-kode/Firmakode/Spesifikasjon	Enh.	Mengde	Pris	Sum
	<p>strøm, skal være med i tilbudets enhetspriser, som angitt i NS 3420 såfremt ikke annet er angitt.</p> <p>8. Veivedlikehold Utbedring av skade og slitasje samt renhold av private og offentlige adkomst- og transportveier (også etter underentreprenørers bruk).</p> <p>9. Rengjøring og opprydding Det skal være ryddig og ordentlig på byggeplassen i hele anleggsperioden. Det må derfor foretas regelmessig opprydding. Etter at arbeidet er fullført, skal banen rengjøres og alle rester og søppel fjernes. Terreng og anlegg som er skadet eller forurenset, skal repareres og renses.</p> <p>10. Reise- og gangtid Reise- og gangtid skal medtas i poster for rigg og drift i den grad dette ikke er inkludert i enhetsprisen.</p> <p>11. Maskiner og maskinleie Arbeids- og kraftmaskiner skal være innkalkulert i enhetsprisen. Her kan bare medtas utgifter til spesielle maskiner.</p> <p>12. Drift av kontor og lager Her medregnes renhold, vedlikehold, oppvarming og belysning av de brakker/lager som settes opp.</p> <p>13. Kvalitetssikring For å sikre at byggherren får et produkt som er overensstemmende med kontrakten, skal entreprenøren kvalitetssikre arbeidet i hele byggefasen. For kunststoffdekket skal det også utføres produktkontroll før avtale med entreprenør inngås. Testet og godkjent produktprøve skal være en del av kontrakten.</p> <p>Entreprenøren skal oppgi hvem som skal være anleggsleder, og legge frem en plan for kvalitetssikring som skal godkjennes av byggherren. Entreprenøren må fortløpende kunne dokumentere at den fremlagte plan for kvalitetssikring følges.</p> <p>I tillegg til entreprenørens anleggs- og byggeledelse skal byggherren oppnevne en representant, som til enhver tid, er den som entreprenøren skal henvende seg til når det oppstår forhold som krever en byggherreavgjørelse.</p> <p>Byggherrens representant har rett til å utøve kontroll når som helst i alle faser av byggeprosessen uten at dette fratras entreprenøren ansvar for utførelsen. Entreprenøren skal i nødvendig grad være behjelpelig i forbindelse med byggherrekontrollen.</p>				
Sum denne side:					
Akkumulert Bygningsdel 02 RIGGING, DRIFT OG NEDRIGGING:					

Prosjekt: Vensmoen Stadion - Entrepise II: Fast dekke for friidrett					Side 16
Kapittel: 01 RIGG OG DRIFT					
Postnr	NS-kode/Firmakode/Spesifikasjon	Enh.	Mengde	Pris	Sum
	<p>KD/I forbeholder seg også retten til å gjennomføre kontroller i egen regi.</p> <p>Utgifter forbundet med byggherrens kontroll er entreprenøren uvedkommende, men entreprenøren må ordne med møterom og bistå med hjelpemannskap samt nødvendig utstyr som måleband, rettholt, nivellerkikkert/laser o.l.</p> <p>SHA - Sikkerhet, Helse og Arbeidsmiljø Entreprenøren skal ha et system for internkontroll som ivaretar alle relevante SHA-forhold knyttet til levering og legging av kunststoffdekket. Entreprenøren skal samordne verne-, sikkerhets- og miljøarbeidet herunder organisering av kvalifisert vernetjeneste på byggeplassen. Entreprenørens SHA-plan skal fremlegges for byggherren før arbeidene igangsettes. Alle generelle forskrifter skal tilfredstilles med hensyn til støv, støv, rystelser og sikkerhet. Entreprenøren skal være SHA-koordinator for utførelsen og revidere SHA-planen ved behov.</p> <p>Entreprenøren skal utføre en risikovurdering av arbeidene før gjennomføring av installasjonen og må derfor ha utarbeidet rutiner for å kunne gjennomføre en sikker jobbanalyse i forkant av risikofylte arbeidsoperasjoner.</p> <p>14. Rabatter for bistand Leverandøren skal prise ut poster for rabatt dersom byggherren bistår ved håndtering av avfall (leie av container eller all opprydding), bruk av fasiliteter (garderober, toaletter eller spiserom) samt lossing av alle materialer. Posten skal ikke føres til sum i bygningsdelen men skal komme som et fradrag ved sluttoppgjøret. Annen bistand kan avtales underveis.</p>				
01.02.1	<p>AV4.1 TILRIGGING FOR EGET KONTRAKTARBEID</p> <p>Posten gjelder rigging av byggeplass Rund sum</p>	RS			
01.02.2	<p>AV2.1 DRIFT AV EGET KONTRAKTSARBEID</p> <p>Posten gjelder drift av byggeplass Rund sum</p>	RS			
01.02.3	<p>AV5.1 NEDRIGGING ETTER EGET KONTRAKTARBEID</p>				
Sum denne side:					
Akkumulert Bygningsdel 02 RIGGING, DRIFT OG NEDRIGGING:					

Prosjekt: Vensmoen Stadion - Entrepriise II: Fast dekke for friidrett					Side 17
Kapittel: 01 RIGG OG DRIFT					
Postnr	NS-kode/Firmakode/Spesifikasjon	Enh.	Mengde	Pris	Sum
01.02.4	<p>Posten gjelder nedrigging av byggeplass og skal også omfatte fjerning av alt søppel og emballasje etter installasjonen. Rund sum</p> <p>AM3.822 AVFALLSHÅNTERING - RUND SUM</p> <p>Posten gjelder eventuell rabatt dersom byggherren påtar seg opprydding og fjerning av alt avfall fra byggeplassen. Posten skal bare fylles med rabatt.</p> <p><u>Type avfall:</u> Rester av friidrettsdekke, tom emballasje for lim, plastavfall, big bags for transport av gummigranulat o.l. <u>Leveringssted:</u> Avfallsmottak</p> <p>Rabatt: kr Antall</p>	RS			
01.02.5	<p>A32.8 BRUK AV FASILITETER</p> <p>Posten gjelder eventuell rabatt dersom leverandøren benytter seg av fasiliteter (toaletter, dusj, spise- og oppholdsrom) i bygninger i umiddelbar nærhet av banen. Leverandøren vil få utlevert nøkler og kan fritt benytte fasiliteter etter nærmere avtale med byggherren. Byggherren vil sørge for renhold. Posten skal bare fylles ut med rabatt.</p> <p>Rabatt: kr Rund sum</p>				
01.02.6	<p>A32.7 LOSSING AV MATERIALER</p> <p>Posten gjelder rabatt dersom byggherren påtar seg lossing av materialer; kunstgress, sand, fyllmaterialer, lim og annet utstyr etter leverandørens anvisninger. Posten skal bare fylles ut med rabatt.</p> <p>Rabatt: kr Rund sum</p>				
Sum denne side:					
Sum Bygningsdel 02 RIGGING, DRIFT OG NEDRIGGING:					

Prosjekt: Vensmoen Stadion - Entrepise II: Fast dekke for friidrett					Side 18
Kapittel: 02 DEKKER					
Postnr	NS-kode/Firmakode/Spesifikasjon	Enh.	Mengde	Pris	Sum
02	DEKKER				
02.01	<p>FAST DEKKE FRIIDRETT</p> <p>GENERELT Arbeidene skal utføres i henhold til NS 3420 dersom ikke annet fremgår av den generelle beskrivelse foran. Fast dekke friidrett eller etterfølgende spesifikasjoner. Den etterfølgende tekst ansees som en del av de spesifiserende poster.</p> <p>ARBEIDSOMFANG På et asfaltunderlag som skal kontrolleres og godkjennes av dekkeleverandøren, skal det legges et kunststoffdekke. Tilbyderen må i eget følgeskriv sette opp en bruksinstruks som også gir oversikt over ikke tillatte belastninger og eventuelle nødvendige beskyttelsestiltak. Det forutsettes at dekket som et minimum tåler at en lastebil kan ha et akseltrykk på inntil 10 tonn. Det forutsettes bruk av 6 mm pigger i løpsøvelser og maksimalt 12 mm i hoppøvelser.</p> <p>Arbeidet omfatter legging av fast dekke friidrett med en total tykkelse på 15 mm. Dekketykkelsen skal økes til 22 mm ved satsfelt for høyde, siste del av tilløpet for lenge-/tresteg og satsfelt for stavsprang. Det skal utarbeides merkeplan og oppmerkes i henhold til internasjonale regler. Områder med økt dekketykkelse for høyde skal oppmerkes med vinkler for å vise areal med økt dekketykkelse.</p> <p>KRAV TIL KUNSTSTOFFDEKKE FOR FRIIDRETT Det skal gis tilbud på et vanngjennomslippelig belegg med struktursprøytet overflate. Basisbelegget skal sprøytes 2 ganger og toppsjiktet skal utgjøre 2,0 til 2,5 kg/m². Tilbyder må selv spesifisere belegg og leggemåte på basis av de krav som fremgår av denne beskrivelse.</p> <p>TOLERANSE- OG KVALITETSKRAV Krav til egenskaper (funksjonskrav) etter IAAF's generelle regler samt følgende spesielle krav, se vedlagte kravspesifikasjon; "KUNSTSTOFFDEKKER TIL FRIIDRETT - UTENDØRS FUNKSJONSKRAV".</p> <p>Den ferdige flaten må ikke ha større planhetsavvik enn 6 mm på 4 mm rettholt. Minste tykkelse er angitt under de respektive poster. Maksimalt avvik fra teoretisk kote skal være ± 10 mm. Fallforholdene på banen er angitt på plantegningen. Forøvrig gjelder følgende krav i henhold til IAAF's regler:</p> <p>Maksimalt tverrfall på løpebanene: 1:100</p>				
Sum denne side:					
Akkumulert Bygningsdel 01 FAST DEKKE FRIIDRETT:					

Prosjekt: Vensmoen Stadion - Entrepise II: Fast dekke for friidrett					Side 19
Kapittel: 02 DEKKER					
Postnr	NS-kode/Firmakode/Spesifikasjon	Enh.	Mengde	Pris	Sum
	<p>Maksimalt lengdefall på løpebanene: 1:1000 Maksimalt fall på hoppsektoren, radielt i tilløpsfelt for høyde og spyd: 1:250 Maksimalt lengdefall i tilløpsfelt for lengde/tresteg og stav: 1:1000</p> <p>Det kreves av det ferdige dekket at:</p> <p>a) Belegget er klebet til underlaget uten bom og med garantert heft. b) Alle skjøter samt alle overganger til andre materialer skal være kontinuerlig limt/sveist uten bom, med garantert heft. Alle avslutninger skal være rette og tette, uten sårbare angrepspunkter. c) Alle skjøter skal være plane uten sprang og sjenerende overganger. d) Pkt. 10.1; funksjonskrav for "KUNSTSTOFFDEKKER TIL FRIIDRETT - UTENDØRS, FUNKSJONSKRAV" skal være oppfylt.</p> <p>Vi gjør oppmerksom på at de norske kravene avviker fra IAAF's regler og krav hva angår:</p> <ul style="list-style-type: none"> • Tykkelse • Støtdemping • Vanngjennomslippelighet <p>Eventuelle partier med tykkelse mindre enn 10 mm må skiftes ut. Areal bestemmes ved kontrollmåling av tykkelse.</p> <p>TOLERANSEKRAV TIL OPPMERKING Følgende toleranser gjelder for oppmerking: * På 60, 80, 100, 110, 200, 300 og 400 m: + 30 mm/-0 mm * På øvrige startstreker (fellestartstreker): + 50 mm/-0 mm * Vekslingsfelter, hekk- og hinderpasseringer: +/- 30 mm</p> <p>TILBYDERS SPESIFIKASJON På grunnlag av forannevnte krav skal tilbyder spesifisere og gi en kortfattet men uttømmende beskrivelse/produktinformasjon av det belegg som tilbys. Produktdatablad skal legges ved anbudet.</p> <p>Et prøvestykke (10 x 10 cm) av det aktuelle belegg vedlegges tilbudet sammen med testrapport (ikke eldre enn 3 år) fra nøytral prøveanstalt.</p> <p>Det forutsettes at de polyuretaner som anvendes er på polyeterbasis, at de ikke er helsefarlige for utleggermannskapet og at de ikke skader omgivelsene. For å sikre mot forurensning av</p>				
Sum denne side:					
Akkumulert Bygningsdel 01 FAST DEKKE FRIIDRETT:					

Prosjekt: Vensmoen Stadion - Entrepriise II: Fast dekke for friidrett					Side 20
Kapittel: 02 DEKKER					
Postnr	NS-kode/Firmakode/Spesifikasjon	Enh.	Mengde	Pris	Sum
02.01.1	<p>omgivelsene må dekningsiltak iverksettes og værforhold iakttas.</p> <p>Ved import av kunststoffer til Norge skal leverandøren sørge for at kjemikalier som er merkepliktige deklarerer til Produktregisteret. Skjema for utfyllelse får ved henvendelse til:</p> <p>PRODUKTREGISTERET Postboks 8100 Dep. 0032 Oslo tlf. 22 57 34 00 Bøksadresse: Strømsveien 96 Hjemmeside: http://www.klif.no/produktregisteret</p> <p>Alle gjeldende forskrifter gitt av norske myndigheter vedrørende dokumentasjon på forhånd, samt produksjon og legging av kunststoffbelegg skal følges.</p> <p>KONTROLL AV UTFØRT ARBEID Etter overlevering av anlegget skal "systemets målbare egenskaper" testes som beskrevet. Testrapport skal foreligge innen 10 måneder etter ferdigstilling. Det påhviler entreprenøren å sørge for at felttesting blir utført. Bestilling av felttesting skal skje umiddelbart etter ferdigbefaring/overtakelse.</p> <p>TILDEKKING Før toppsprøyting av idrettsdekket, må tilgrensende kunstgressareal, kantstein, gressarealer og lignende installasjoner tildekkes slik at forurensning med sprøytemasse ikke kan forekomme. Eventuelle uhell er tilbyders ansvar.</p> <p>JP1.11 KUNSTSTOFFDEKKE FOR FRIIDRETT</p> <p>Posten gjelder levering og legging av fast dekke for friidrett. Dekket skal tilfredsstillende funksjonskravene. Det skal leveres et vanngjennomslippelig dekke med struktursprøytet overflate. Det påsprøytete toppsjiktet (2 ganger sprøyting) skal utgjøre 2,0 til 2,5 kg/m². Posten skal inkludere alle utgifter til levering og montering samt alle tilleggsoperasjoner. Totalt areal med fast dekke friidrett (inkl. areal med økt tykkelse).</p> <p><u>Tykkelse:</u> 15 mm +/- 2 mm <u>Farge toppsprøyting:</u> rød <u>Type gummi:</u> SBR-gummi <u>Areal</u></p>	m ²	3648,00		
Sum denne side:					
Akkumulert Bygningsdel 01 FAST DEKKE FRIIDRETT:					

Prosjekt: Vensmoen Stadion - Entrepriise II: Fast dekke for friidrett					Side 21
Kapittel: 02 DEKKER					
Postnr	NS-kode/Firmakode/Spesifikasjon	Enh.	Mengde	Pris	Sum
02.01.2	JP1.11 TILLEGG FOR AREAL MED ØKT DEKKETYKKELSE Posten gjelder kun <u>tilleggskostnader for økt tykkelse</u> i satsområder der dekketykkelsen skal økes fra 15 til 22 mm. Dette gjelder satsfelter for høyde (1 stk a 3 x 7 m), satsområde for lengde/-tresteg (13 x 1.22 m) og satsområde for stavhopp (8 x 1,22 m). Arealet inngår i det totale arealet med fast dekke for friidrett (post 02.711.1). Denne posten gjelder kun <u>tillegg for økt tykkelse fra 15 til 22 mm</u> . I disse områdene skal det benyttes rød EPDM-gummi i basisbelegget. <u>Tykkelse:</u> 22 mm <u>Farge toppsprøyting:</u> rød <u>Type gummi:</u> EPDM-gummi Areal	m ²	46,60		
02.01.3	JP2.1 AVSLUTNING OG FORANKRING AV KUNSTSTOFFDEKKE TILLEGG FOR FORANKRING AV KUNSTSTOFFDEKKE MOT BETONGKANTSTEIN Posten gjelder tillegg for kantavslutning og forankring av kunststoffdekke i 2.asfaltlag asfalt mot betongkantstein (ytre og indre bane) og støpt betongkant (indre bane). Se detaljtegning. Total lengde 808 m hvorav 88,16 m der dekket avsluttes i sliss oppå støpt betongkant (gjelder vestre langside). Lengde	m	808,00		
02.01.4	JP2.1 TILLEGG FOR AVSLUTNING MOT HOPPEGROP Posten gjelder eventuelle tillegg for kantavslutning og forankring av kunststoffdekke mot sikkerhetskantstein og sandfangrist i hoppegrop. Dekket skal forankres i øvre asfaltdekke og forsegles. Lengde	m	25,50		
02.01.5	JP3.11 UTSETTING AV MARKERINGER PÅ IDRETTSDEKKE				
Sum denne side:					
Akkumulert Bygningsdel 01 FAST DEKKE FRIIDRETT:					

Prosjekt: Vensmoen Stadion - Entrepriise II: Fast dekke for friidrett Side 22

Kapittel: 02 DEKKER

Postnr	NS-kode/Firmakode/Spesifikasjon	Enh.	Mengde	Pris	Sum
02.01.6	UTSETTING AV MERKEPLAN Posten gjelder utsetting av markeringer for oppmerking med presisjonsutstyr. Rund sum JP3.12 OPPMERKING PÅ KUNSTSTOFFDEKKE FOR FRIIDRETT OPPMERKING MED MALING Posten gjelder oppmerking med maling etter norsk/internasjonalt fargeskjema og standard. Fargen skal være bestandig og ha utvidelseskoeffisient og egenskaper for øvrig som dekket. Det skal merkes opp for 5 sprintbaner og 3 rundløpsbaner (se tegning nr. 05). Rund sum	RS			
02.01.7	JP3.13 UTARBEIDELSE AV MERKEPLAN FOR ANLEGGET UTARBEIDELSE AV MERKEPLAN Posten gjelder utarbeidelse og levering av komplett merkeplan i farger med tilhørende koordinattabell for utsetting av baner, hopp- og kastfelter, hekkeplasseringer, vekslingsfelter, og målfelter i henhold til internasjonal standard i overensstemmelse med NFIF's merkeplan. Leveres i 3 eksemplarer. Rund sum	RS			
02.01.8	JP3.14 KONTROLL OG DOKUMENTASJON AV OPPMERKING Posten gjelder kontroll av oppmerking etter utført arbeid. Leverandøren skal fremlegge dokumentasjon på utført kontroll av oppmerking. Rund sum	RS			
02.01.9	JP5.31 UTARBEIDELSE AV FDV-INSTRUKS FOR KUNSTSTOFFDEKKE Posten gjelder utarbeidelse av instruks for drift og vedlikeholds av friidrettsdekket. Rund sum	RS			

Sum denne side:

Akkumulert Bygningsdel 01 FAST DEKKE FRIIDRETT:

Prosjekt: Vensmoen Stadion - Entrepise II: Fast dekke for friidrett					Side 23
Kapittel: 02 DEKKER					
Postnr	NS-kode/Firmakode/Spesifikasjon	Enh.	Mengde	Pris	Sum
02.01.10	JP5.32 UTARBEIDELSE AV BRUKERMANUAL FOR KUNSTSTOFFDEKKE Posten gjelder utarbeidelse av brukermanual for friidrettsdekket. Rund sum	RS			
02.01.11	JP5.33 UTARBEIDELSE AV DOKUMENTASJON FOR KUNSTSTOFFDEKKE Posten gjelder FDV-dokumentasjon av leverte produkter. Dokumentasjonen skal leveres på CD eller foreligge på annet elektronisk medie og skal overleveres byggherren senest ved overlevering av anlegget. Rund sum	RS			
Sum denne side:					
Sum Bygningsdel 01 FAST DEKKE FRIIDRETT:					

Prosjekt: Vensmoen Stadion - Entrepriise II: Fast dekke for friidrett					Side 24
Kapittel: 02 DEKKER					
Postnr	NS-kode/Firmakode/Spesifikasjon	Enh.	Mengde	Pris	Sum
02.02	IDRETTSUTSTYR GENERELT Arbeidene skal utføres i henhold til NS 3420 dersom ikke annet fremgår av den generelle beskrivelse foran under bygningsdel 02.01 Fast dekke friidrett eller etterfølgende spesifikasjoner. Den etterfølgende tekst ansees som en del av de spesifiserende poster. ARBEIDSOMFANG Arbeidet omfatter levering og nedsetting av satsplanker for lengde/tresteg, levering og montering av løpebanesarg (bare i svingene), levering av sikkerhetsstein og sandfangrist for hoppegrop samt stopplanke for kulestøt. GENERELT Det skal medtas kostnader til alle materialer og ytelser i forbindelse med levering, montering (saging av asfaltdekke, fjerning av asfalt og overflødig masse samt faststøping av utstyr og istandsetting av tilstøtende arealer) samt pålegging av belegg. For elementer som skal ha belegg må det medregnes oppskjæring og forsegling av alle frie kanter.				
02.02.1	RN6.362 FRIIDRETTSUTSTYR UTSTYR: SATSPANKE FUNDAMENTERING/FESTEMÅTE: FORANKRES TIL UNDERLAGET SATSPANKER FOR LENGDE OG TRESTEG Posten omfatter levering og montering av ett sett satsplanker (4 stk.) bestående av: 1. Varmforsinket stålkasse faststøpt i betong, 4 stk. 2. Metallelement med planke og justerskruer (treplanke godtas ikke) komplett, 1 stk. 3. Blindplanke (utfyllingselement) av metall, justerbare som dekkes med kunststoffbelegg 4 stk. Kostnad ferdig montert Standard satsplanker med mål i henhold til Friidrettens håndbok. Planken må være avstivet slik at de tåler belastning fra rengjøringsmaskiner. Dette gjelder spesielt blindplanker. Drensrør føres ned i bærelaget ved faststøping. Antall	sett	1,00		
02.02.2	RN6.21 SARG, FORANKRET LØPEBANESARG				
Sum denne side:					
Akkumulert Bygningsdel 02 IDRETTSUTSTYR:					

Kapittel: 02 DEKKER

Postnr	NS-kode/Firmakode/Spesifikasjon	Enh.	Mengde	Pris	Sum
02.02.3	<p>Posten omfatter levering og montering av sarg i begge svinger begrenset av fotballbanens sikkerhetssone. Det skal det monteres sarg av eloksert aluminium med avstandsklosser for hver 50. cm og med festepunkter for hver 2. m. Sargfestet skal være fast forankret til underlaget med faststøpte eller fastlimte hylser boret ned i hele asfallets tykkelse. Sargens høyde skal være 50 mm. Pris komplett levert og montert sarg. Lengde</p> <p>RN6.392 FRIIDRETTSUTSTYR UTSTYR: SANDFANGRIST VED HOPPEGROP FUNDAMENTERING/FESTEMÅTE: FORANKRES TIL UNDERLAGET</p> <p>Posten omfatter levering av sandfangrist på søndre side av hoppegropen. Montering og nedsetting av sandfangrist er medtatt i entreprise I.</p> <p>Type sandfangrist angis her:</p>	m	180,00		
02.02.4	<p>Levering komplett sandfangrist ved hoppegrop. Antall</p> <p>RN6.392</p> <p>Posten omfatter levering av sikkerhetsstein til hoppegrop med en totalt lengde på 23,5 m med 4 hjørneelementer. Støping av hoppegrop og faststøping av kantstein er medtatt i entreprise I; Grunnarbeider. Det skal leveres sikkerhetsstein med høyde 300 mm til en komplett hoppegrop på 2,75 x 9,0 m.</p> <p>Type sikkerhetsstein angis her:</p>	lm	9,00		
02.02.5	<p>Levering av sikkerhetsstein til hoppegrop. Antall</p> <p>RN6.399 FRIIDRETTSUTSTYR Antall</p> <p>Utstyr: Kulering og stopplanke for kulestøt Fundamentering/festemåte: Gjelder kun levering av utstyr</p>	stk	1		
		stk	1		

Sum denne side:

Akkumulert Bygningsdel 02 IDRETTSUTSTYR:

Prosjekt: Vensmoen Stadion - Entrepise II: Fast dekke for friidrett					Side 26
Kapittel: 02 DEKKER					
Postnr	NS-kode/Firmakode/Spesifikasjon	Enh.	Mengde	Pris	Sum
02.02.6	<p>Posten omfatter levering av kulering og stopplanke for kulering. Faststøping av kulering og montering av stopplanke utføres av grunnentreprenøren i entrepise I; Grunnarbeider. Det skal leveres kulering i varmgalvanisert stål og hvit stopplanke i hvit glassfiberplast.</p> <p>Leverandør angis her:</p> <p>.....</p> <p>Levering av kulering og stopplanke til kulestøt</p> <p>RN6.35-A FRIIDRETTSUTSTYR</p> <p>Antall</p> <p>Utstyr: Stavkasse Festemåte: Festemåte <i>Lokalisering:</i> Søndre svingsektor <i>Type:</i> Gavanisert stål med drenshull <i>Utførelseskrav:</i> OK stavkasse skal flukte med friidrettsdekket <i>Andre krav:</i></p> <p>a) Omfang og prisgrunnlag Posten gjelder <u>levering og montering</u> av stavhoppkasse</p>	stk	1		
Sum denne side:					
Sum Bygningsdel 02 IDRETTSUTSTYR:					

Prosjekt: Vensmoen Stadion - Entrepriise II: Fast dekke for friidrett					Side 27
Kapittel: 02 DEKKER					
Postnr	NS-kode/Firmakode/Spesifikasjon	Enh.	Mengde	Pris	Sum
02.03	TESTING GENERELT Arbeidene skal utføres i henhold til NS 3420 dersom ikke annet fremgår av etterfølgende spesifikasjoner. Den etterfølgende tekst ansees som en del av de spesifiserende poster. ARBEIDSOMFANG Arbeidet omfatter testing av friidrettsdekket. TESTOPPLEGG Et prøvestykke av det aktuelle belegget skal legges ved anbudet sammen med oppdatert testrapport fra anerkjent og nøytralt prøveinstitutt. Testrapporten skal ikke være eldre enn 3 år. Testing foregår som felttesting og laboratorietesting. Postene skal omfatte kostnader for utskjæring av prøvestykker, reparasjon etter uttak av prøvestykker samt egne og prøveinstituttets ytelser.				
02.03.1	JP4.1 FELTPRØVING AV KUNSTSTOFFDEKKE FELTTESTING AV FAST DEKKE FOR FRIIDRETT Posten omfatter felttesting av "systemets målbare egenskaper", egenskap nr. 1 - 5 i henhold til "KUNSTSTOFFDEKKER TIL FRIIDRETT - UTENDØRS FUNKSJONSKRAV". Testen skal utføres av et anerkjent og nøytralt prøveinstitutt på bestilling av entreprenøren. Rund sum	RS			
02.03.2	JP4.1 KONTROLL AV OPPMERKING Posten gjelder kontroll av oppmerking. I forbindelse med felttesting skal det også utføres stikkprøvekontroll av oppmerking. 12 - 14 merker skal kontrolleres. Dette gjelder følgende merker: <ul style="list-style-type: none"> • Målinje • Bane 1: Start 100 m, 110 m hekk, 200 m og 1500 m • Bane 2: 200 m og 400 m • Startlinjer for 1500 m • Hekkermerker for 400 m hekk: 1. hekk i bane 1 og 2 og 5. og 7. hekk i bane 1 og 2 Rund sum	RS			
Sum denne side:					
Akkumulert Bygningsdel 03 TESTING:					

Prosjekt: Vensmoen Stadion - Entrepise II: Fast dekke for friidrett					Side 28
Kapittel: 02 DEKKER					
Postnr	NS-kode/Firmakode/Spesifikasjon	Enh.	Mengde	Pris	Sum
02.03.3	JP4.2 LABORATORIEPRØVING AV KUNSTSTOFFDEKKE LABORATORIETESTING AV FAST DEKKE FOR FRIIDRETT Posten omfatter laboratorietesting av "systemets målbare egenskaper", egenskap nr. 6 og 7 i henhold til "KUNSTSTOFFDEKKER TIL FRIIDRETT - UTENDØRS FUNKSJONSKRAV". Testen skal utføres av et anerkjent og nøytralt prøveinstitutt på bestilling av entreprenøren. Rund sum	RS			
Sum denne side:					
Sum Bygningsdel 03 TESTING:					

Prosjekt: Vensmoen Stadion - Entrepriise II: Fast dekke for friidrett					Side 29
Kapittel: 02 DEKKER					
Postnr	NS-kode/Firmakode/Spesifikasjon	Enh.	Mengde	Pris	Sum
02.04	ÅRLIGE BEFARINGER GENERELT Arbeidene skal utføres i henhold til NS 3420 dersom ikke annet fremgår av etterfølgende spesifikasjoner. Den etterfølgende tekst ansees som en del av de spesifiserende poster. ARBEIDSOMFANG Arbeidet omfatter befaringer i reklamasjonstiden. BEFARINGER I REKLAMASJONSTIDEN Det skal her regnes med utgifter til årlig befarings samt eventuelt nødvendig reparasjon i henhold til de spesielle bestemmelser for feltprøving, reklamasjon og årlig vedlikehold. Postene skal fylles ut og forfaller til betaling hvert år dersom det gjennomføres en befarings. Minste beløp er satt til 5.000 kr pr. år. Byggherren vil innkalle til befarings etter behov.				
02.04.1	JP5.21 VEDLIKEHOLD AV KUNSTSTOFFDEKKE I REKLAMASJONSTIDEN Posten gjelder befarings etter 1. året Rund sum	RS			
02.04.2	JP5.21 Posten gjelder befarings etter 2. året Rund sum	RS			
02.04.3	JP5.21 Posten gjelder befarings etter 3. året Rund sum	RS			
02.04.4	JP5.21 Posten gjelder befarings etter 4. året Rund sum	RS			
02.04.5	JP5.21 Posten gjelder befarings etter 5. året Rund sum	RS			
Sum denne side:					
Sum Bygningsdel 04 ÅRLIGE BEFARINGER:					

Vedlegg 1

Kunststoffdekker til friidrett - utendørs funksjonskrav

Systemets målbare egenskaper		Krav (1) Feltnålt	Spesielle krav (2)	Lab.målt	Feltnålt
1	Tykkelse	Middelverdi 15 mm \pm 2 mm Absolutt min. 10 mm T = 22 mm + 3 mm i satsfeltene			
2	Støtdemping	37 - 41 % +/- 2% (relativt stivt dekke) 40 - 45 % +/- 2% (middels stivt dekke) 44 - 48 % +/- 2% (relativt mykt dekke)			
3	Vertikaldeformasjon	0,6 - 1,8 mm			
4	Friksjon, våt	min. 0,5			
5	Vanngjennomslippelighet	Porøse dekker, max 5 min.			
6	Strekkfasthet	Kompakte dekker min. 0,5 MPa Porøse dekker min. 0,4 MPa			
7	Bruddforlengelse	Min. 40 %			

- 1) Kravene for egenskapene 1-7 er i henhold til kravene i "Standard konkurransegrunnlag for kunststoffdekker til friidrett" utarbeidet av Kulturdepartementets idrettsavdeling (KD/I).
- 2) Dersom det fra byggherren stilles spesielle krav, eller det i kontrakt mellom leverandør og byggherre avtales spesielle krav, skal disse føres inn i denne kolonnen. Dette skal i så fall meldes spesielt til Kulturdepartementets idrettsavdeling, Norges Friidrettsforbund og aktuelt prøveinstitutt.

Krav til utførelse av feltprøver

Feltprøver av egenskapene 1 - 4 og 6 - 7 gjennomføres i henhold til kravene i "Performance Specifications for Synthetic Surfaced Athletic Tracks (outdoor)" av januar 1990 og "Guidance Notes on Proposed Test Procedures for IAAF Approved Test Laboratories" av mars 1990 fra det internasjonale friidrettsforbundet (IAAF), dersom det ikke i egen kolonne for spesielle krav er spesifisert annet.

Feltprøver av egenskap 5 gjennomføres i henhold til tysk standard DIN 18035 del 6, "Sportplätze, Kunststoffflächen" av juli 1992, punkt 5.1.6.3.

For egenskapene 6 og 7 skal det, mens dekket legges, støpes eller skjæres ut minimum 5 prøver av kunststoffdekket fra forskjellige områder på banen. Ved støping skal dette skje i dertil egnede former. Prøvene skal tas ut av samme materiale som benyttes under leggingen. Prøvene skal tas ut av en nøytral instans (kommunal bygningskontrollør, idrettskonsulent, byggeleder eller lignende) og sendes til prøveinstituttet.

Prøvene skal være minimum 25 x 25 cm store. Ved prefabrikkerte dekker som skjøtes på stedet, skal minimum 3 av prøvene inneholde en skjøt.

Dersom man ved prøvingen avdekker avvik i prøveresultatene som er større enn tillatt, skal det utføres

flere prøver for å fastslå omtrent hvor stort felt som ikke fyller kravene.

Alle etterfølgende prøver skal utføres på samme punkter og under normale bruksforhold, dersom de etterfølgende prøver skal benyttes som kontroll ved oppfølging av garantibestemmelsene i "Standard Anbudsbetingelser for vanngjennomslippelige kunststoffdekker til friidrett" fra KDI 2013.

Krav til avvik ved felttesting

Kravene gjelder i temperaturområdet + 10°C til + 40°C. Resultatet fra feltmålingene må justeres med erfaringsfaktor til nevnte grenser (interpoleres/ekstrapoleres).

For støtdemping og deformasjon gjelder følgende regler:

- 1) Tillatt avvik fra middelverdien av alle målinger på banen er maks. ± 5 %-poeng

Eksempel:

Dersom målt middelverdi for støtdemping i felt er 40 %, tillates avvik på enkeltverdiene over banen mellom 35 og 45 %.

Alle egenskaper:

Uansett egenskap tillates ingen enkeltverdier over eller under minimums eller maksimumsverdiene.

Dersom det i kontrakten mellom entreprenør/leverandør og byggherre avtales spesielle krav, må dette meddeles spesielt prøveinstituttet for felttesting utføres.

Markings for hurdles in addition to IAAF Markings as of 2004.

Event	Height of hurdles	No of hurdles	To first hurdle	Intervals	From last hurdle	Marking
60mH	60,0 68,0	6	11.00	6.00	19.00	+
60mH	60,0 68,0	6	11.00	6.50	16.50	+
60mH	68,0 76,2	6	11.00	7.00	14.00	+
60mH	68,0 76,2	6	11.50	7.50	11.00	+
80mH	76,2 84,0	8	12.00	8.00	12.00	■
100mH	76,2 84,0 91,4	10	13.00	8.50	10.50	IAAF
110mH	91,4	10	13.72	8.80	17.08	●
110mH	100,0 106,7	10	13.72	9.14	14.02	IAAF
200mH	68,0 76,2	10	18.29	18.29	17.10	IAAF
200mH	68,0 76,2	10	16.00	19.00	13.00	IAAF
300mH	76,2 84,0 91,4	7	50.00	35.00	40.00	IAAF
400mH	76,2 91,4	10	45.00	35.00	40.00	IAAF

Markings according to national standard plan as of 2004. Older tracks may be marked differently. How the board of the hurdle should be placed in proportion to the marking on the track, shall appear at the drawing of the track that shall be permanently displayed at a prominent place in the clubhouse or other convenient place for reference.

VENSMOEN STADION

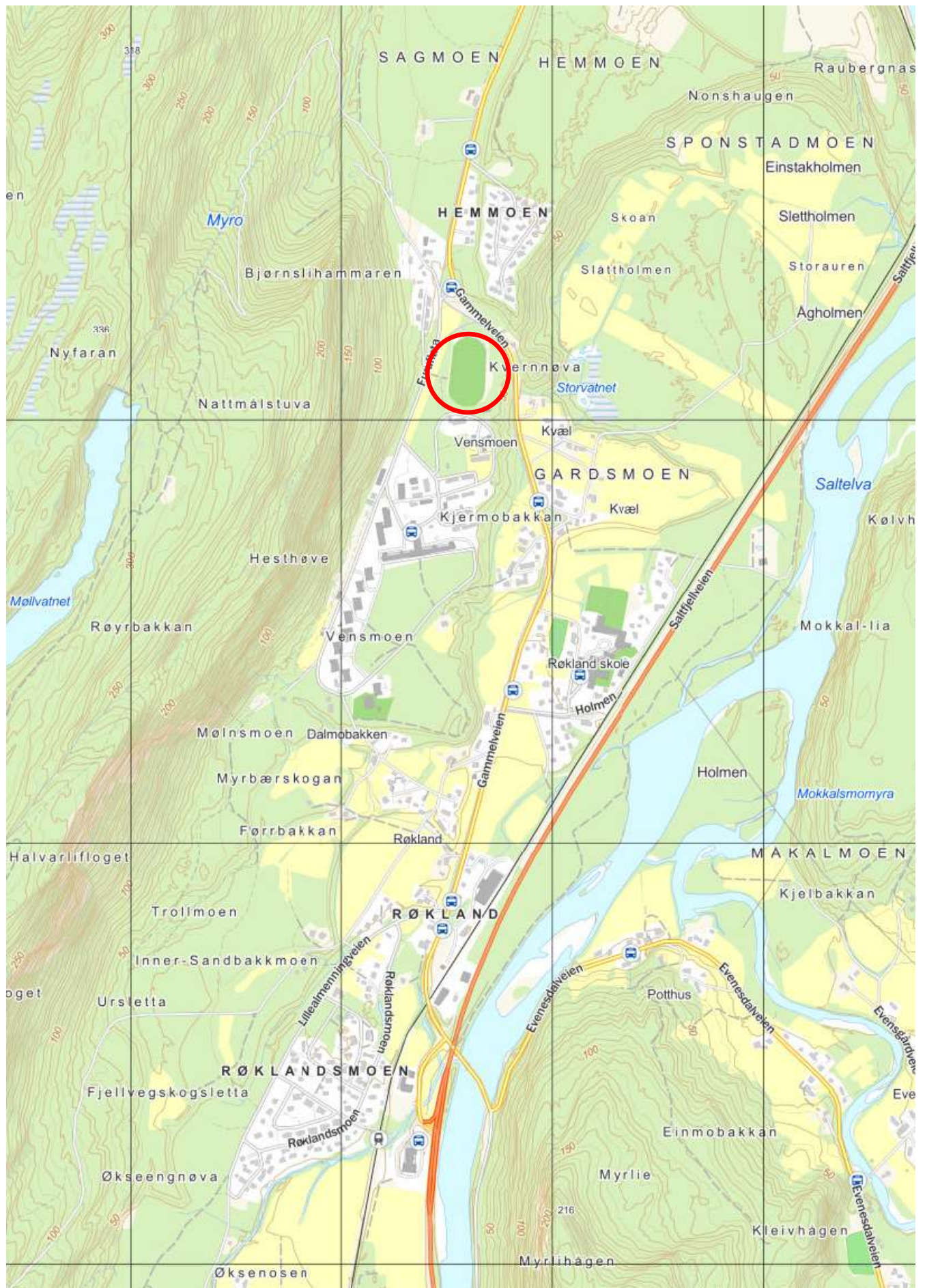

Sivilingeniør
Sven Aune AS
Pleierveien 10 C - 8076 Bodø
Telefon 41 50 54 55

Saltdal Kommune
Vensmoen Stadion - Fast dekke for friidrett

OVERSIKTSKART

01

Dato 15. Desember 2021
ANBUDESTEGNING

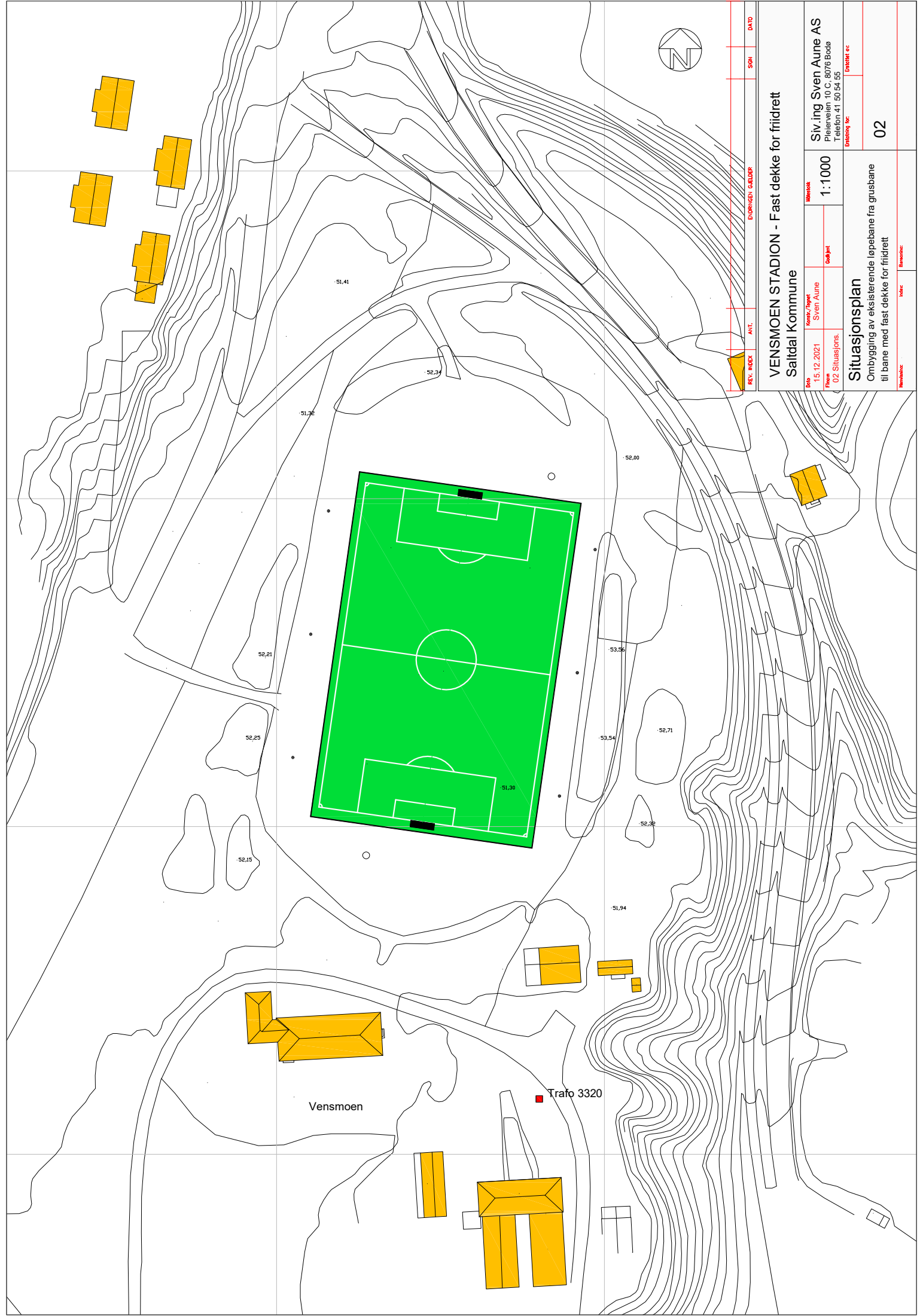

REV.	RIKSK	ANT.	BYGGINGEN	GALEDER	SEN	DATO

VENSMOEN STADION - Fast dekke for friidrett
 Saltådal Kommune

Dato 15.12.2021	Kontor/forfatter Sven Aune	Skala 1:1000	Prosjekt 02 Situasjonsplan	Oppdragsgiver Siv.ing Sven Aune AS Pleierveien 10 C, 8076 Boddø Telefon 41 50 54 55
---------------------------	--------------------------------------	------------------------	--------------------------------------	---

Situasjonsplan Ombygging av eksisterende løpebane fra grusbane til bane med fast dekke for friidrett	Blatt nr. 02
--	------------------------

Vensmoen

Tråfo 3320

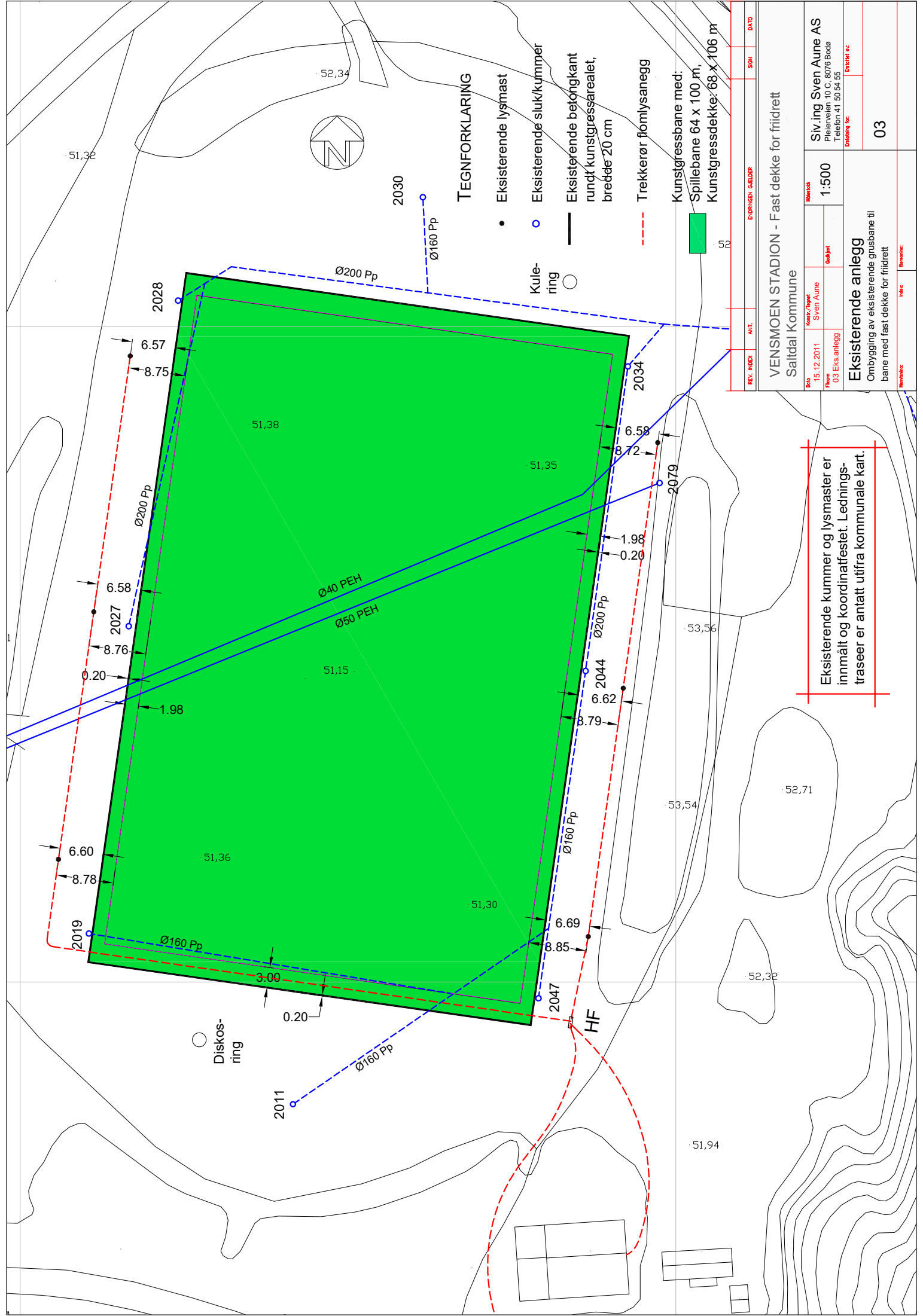

TEGNFORKLARING

- Eksisterende lysmast
- Eksisterende sluk/kummer
- Eksisterende betongkant rundt kunstgressarealet, bredde 20 cm
- - - - - Trekkerør flomlysanlegg
- Kule-ring

Kunstgressbane med:
 Spillebane 64 x 100 m,
 Kunstgressdekke 68 x 106 m

REV.	INDEX	ANT.	BYGGINGEN	GAELDER	SEN	DATO

VENSMOEN STADION - Fast dekke for friidrett		Saltdal Kommune	
Dato	15.12.2011	Kontor/Type	Sven Aune
Plan nr.	03 Eks.anlegg	Skjemat	
Utarbeidet av	Siv.ing Sven Aune AS Pleierveien 10 C, 8076 Bodo Telefon 41 50 54 55		
Erstattet av			
Membernr.		Index	Erstatningsnr.
			03

Eksisterende kummer og lysmaster er innmålt og koordinatfestet. Lednings-traseer er antatt utifra kommunale kart.

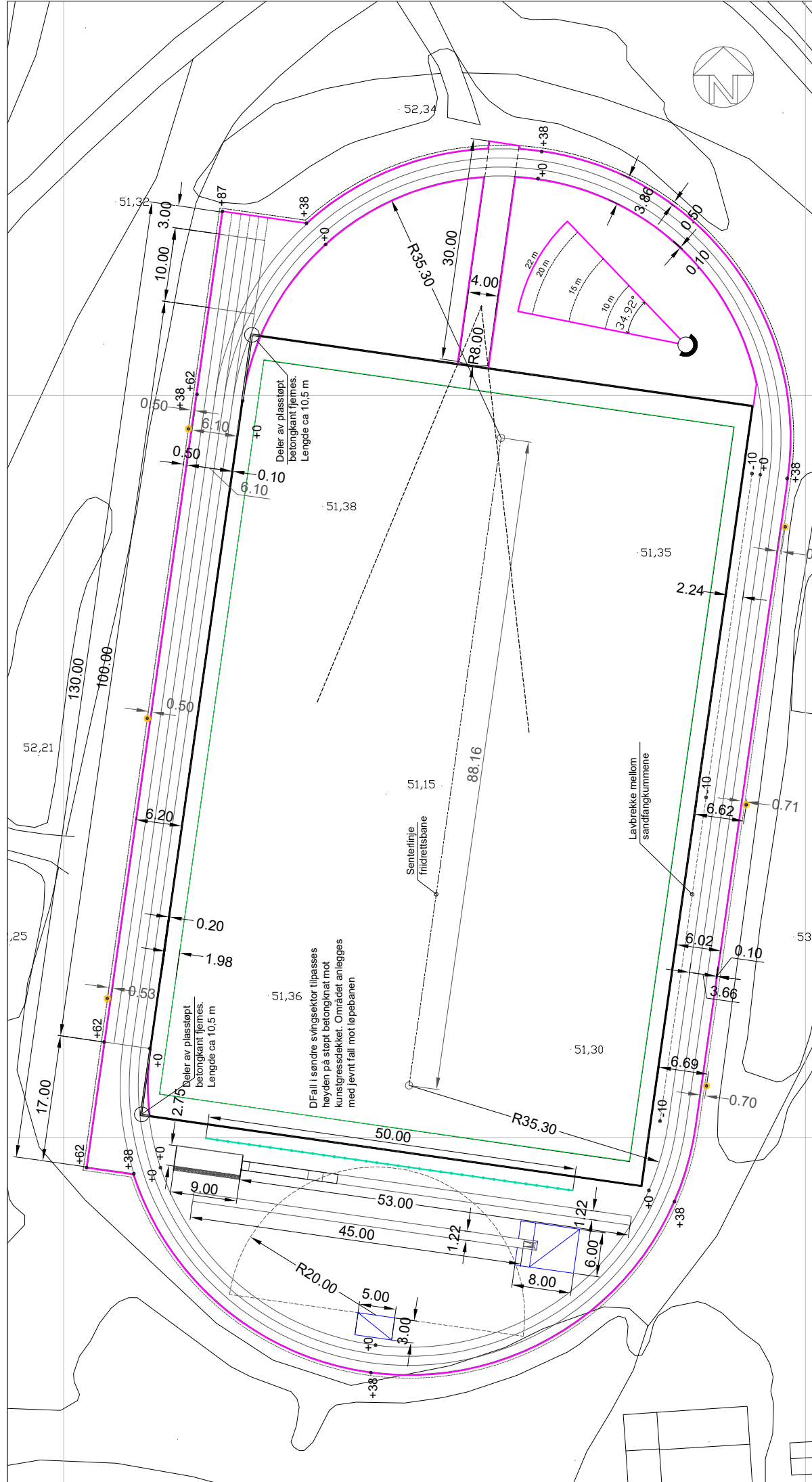

REV.	INDEX	ANT.	BYGGINGEN	GAEDER	SEN	DATE

VENSMOEN STADION - Fast dekke for friidrett		Saltidal Kommune	
Date	15.12.2011	Kontr./tegnet	Sven Aune
Plan	04 Geometri	Skala	1:500
Siv.ing Sven Aune AS		Pleierveien 10 C, 8076 Bodo	
Telefon 41 50 54 55		Elevante nr.	
Geometrisk Utforming		04	
Ombygging av eksisterende grusbane til bane med fast dekke for friidrett			
Merke:	Indek:	Erstatte:	

TEGNFORKLARING

- Eksisterende betongkant
- Ny betongkantstein satt i mønnei
- Ballfangernett. h = 5.0 m

Deler av plassøp
betongkant fjernes.
Lengde ca 10,5 m

DFall i søndre svingsektor tilpasses
høyden på støpt betongkant mot
kunstgressdekket. Området anlegges
med jevnt fall mot løpebanen

Lavbrekke mellom
sandfangkummene

Senterlinje
friidrettsbane

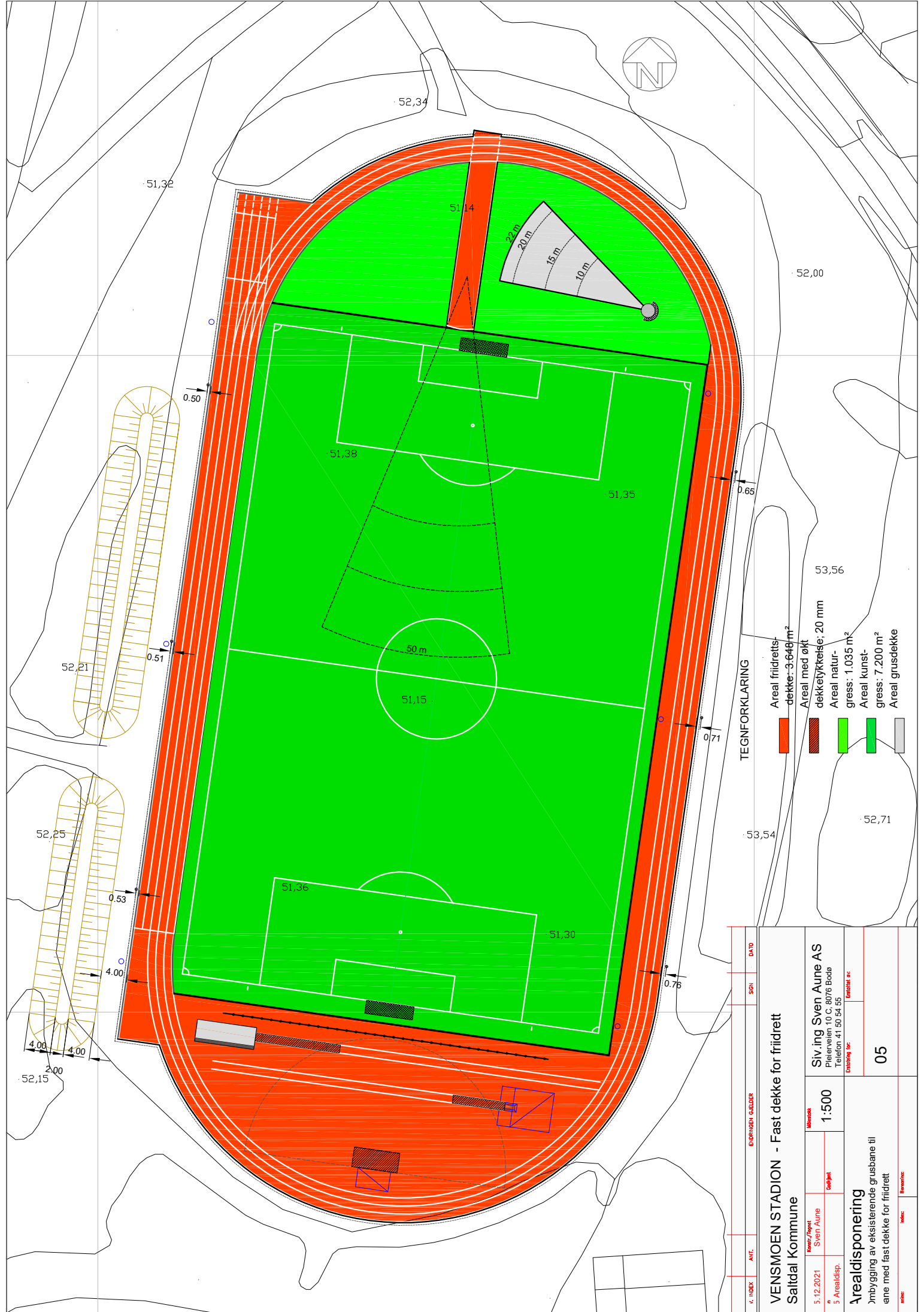

TEGNFORKLARING

- Areal friidretts-
dekke: 3.649 m²
- Areal med økt
dekke tykkelse: 20 mm
- Areal natur-
gress: 1.035 m²
- Areal kunst-
gress: 7.200 m²
- Areal grusdekke

nr. indeks	ANT.	EVENNINGS GJELDER	SON	DATO
VENSMOEN STADION - Fast dekke for friidrett Saltidal Kommune				
5.12.2021		Siv.ing Sven Aune AS Pleierveien 10 C, 8076 Bode Telefon: 41 50 54 55		
5	Arealdisp.	1:500	Elevasjon i c: 05	
Arealdisponering Ombygging av eksisterende grusbane til bane med fast dekke for friidrett				
ark:	tekn:	beskr:		

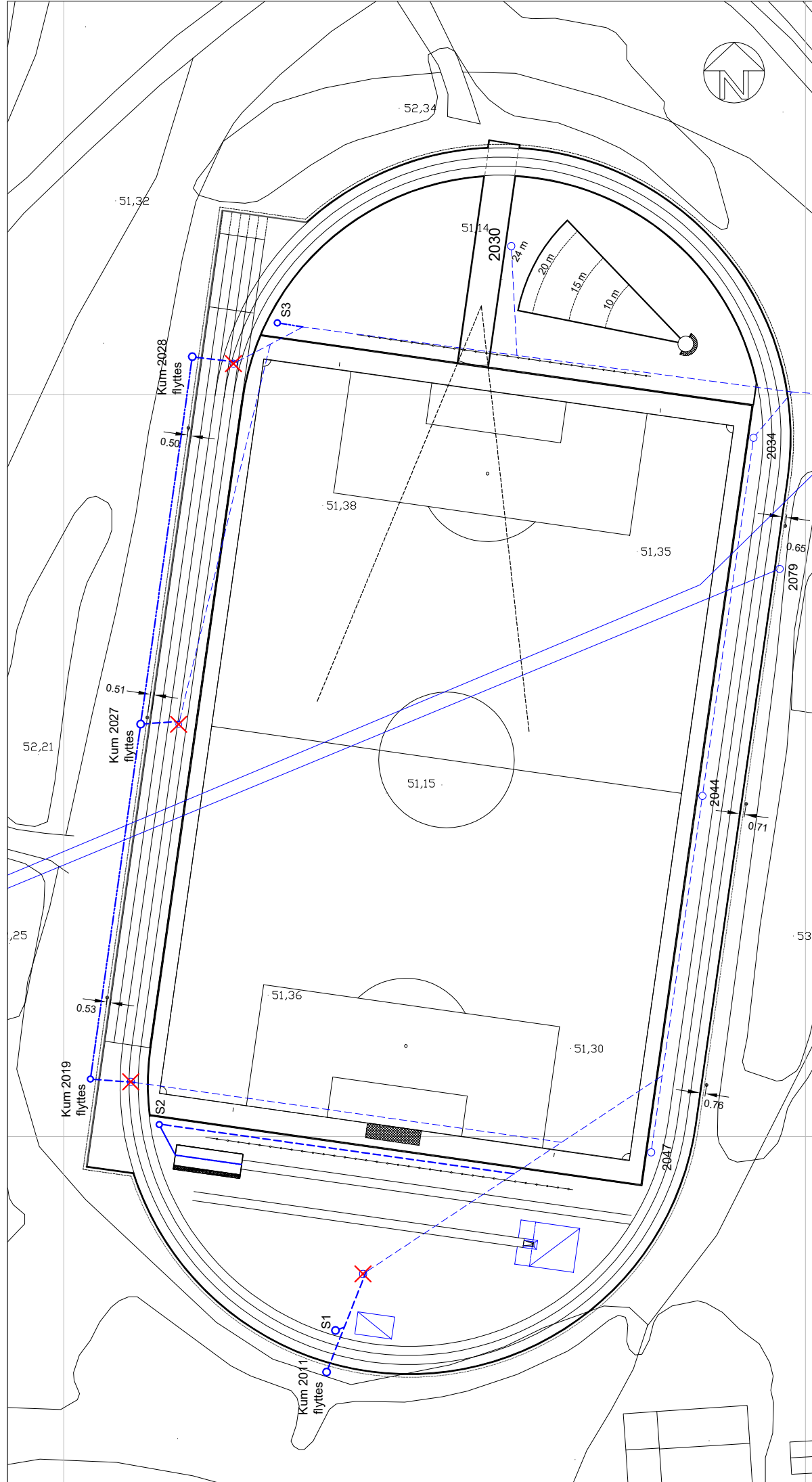

REV.	IBOXX	ANT.	ENDRINGEN	GAELDER	SEN	DATO

VENSMOEN STADION - Fast dekke for friidrett
Saltådal Kommune

Dato 15.12.2011	Kontor/forprosjekt Sven Aune	Målestokk 1:500	Prosjekt 06 Ledninger
Utarbeidet av Siv-ing Sven Aune AS Pleierveien 10 C, 8076 Boddø Telefon 41 50 54 55		Erstattet av	

06

- TEGNFORKLARING**
- Eksisterende ledninger:
 - Eks. vannledning (utgått)
 - - - Eks./Ny overvannsledning Ø160
 - ⊗ Kummer som flyttes
 - Kummer som høydejusteres
 - Drens-/infiltrasjonsteening Ø110

Ledningsplan
 Ombygging av eksisterende grusbane til bane med fast dekke for friidrett

06

KANTAVSLUTNING MOT GRESSAREAL NORDRE SVING

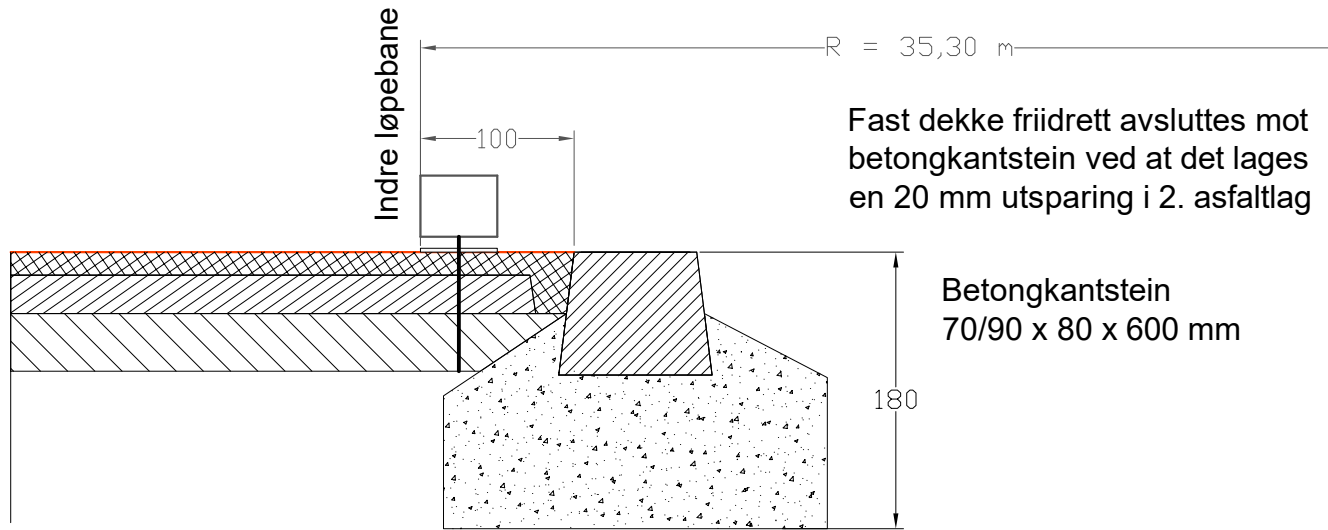

KANTAVSLUTNING MOT YTRE LØPEBANE

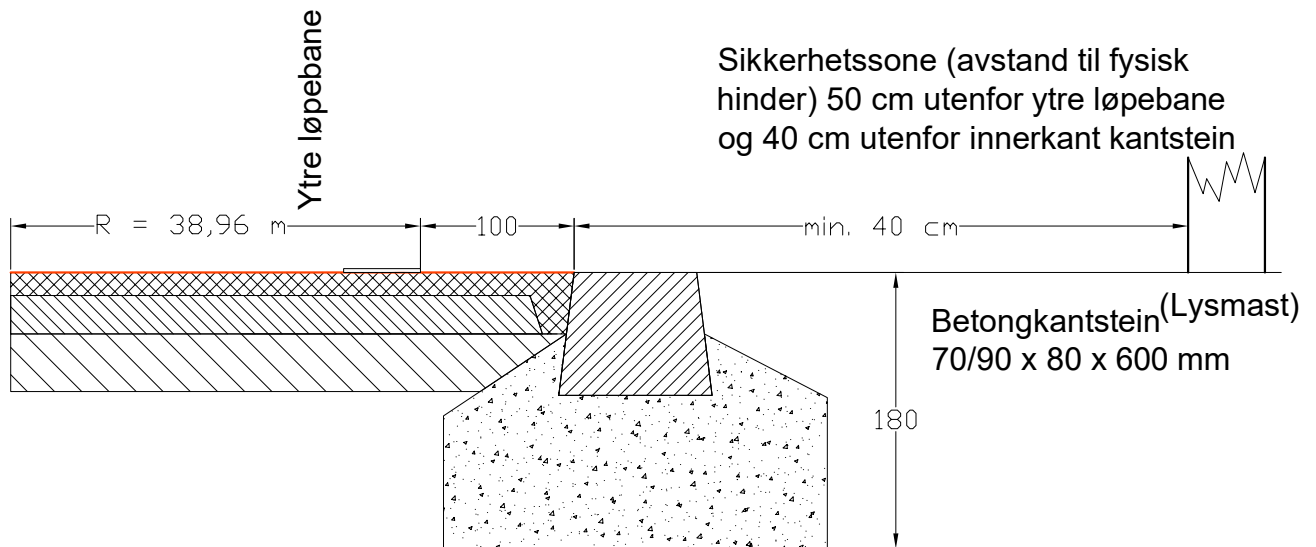

REV.	INDEX	ANT.	ENDRINGEN GJELDER		SIGN	DATO
VENSMOEN STADION - Fast dekke for friidrett Saltdal Kommune						
Date	15.12.2011	Konstr./Tegnet	SA	Målestokk	1:5	Siv.ing.SVEN AUNE AS Pleierveien 10 C, 8076 Bodø Telefon 41 50 54 55
Filnavn	07 Kantavsl.	Godkjent	SA			
AVSLUTNING FAST DEKKE Ombygging av eksisterende grusbane til bane med fast dekke for friidrett					Erstatning for:	Erstattet av:
					07	
Hvisning:	Index:	Beregning:		post@svenaune.no		ANBUDSTEGNING

KANTAVSLUTNING MOT BETONGKANT LANGSIDER

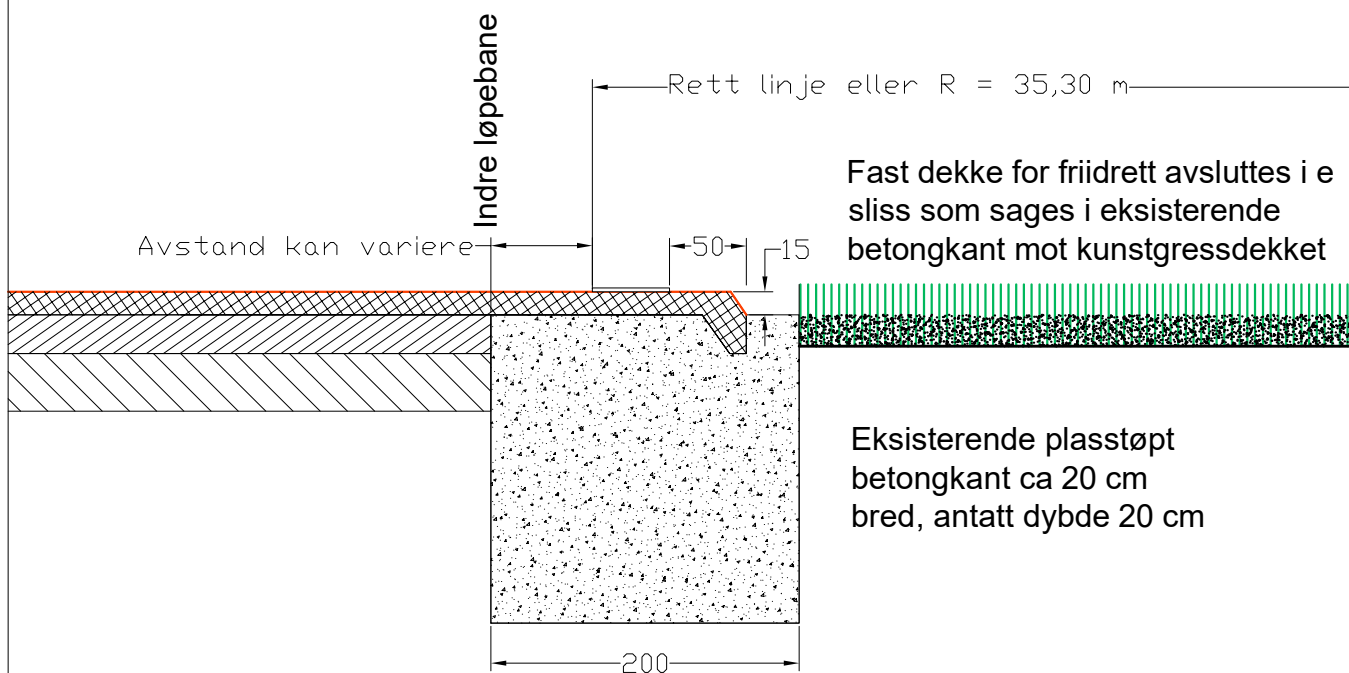

KANTAVSLUTNING MOT BETONGKANT SØNDRE KORTSIDE

Fast dekke friidrett avsluttes i en sliss i øvre asfaltlag

Eksisterende kunstgressdekke

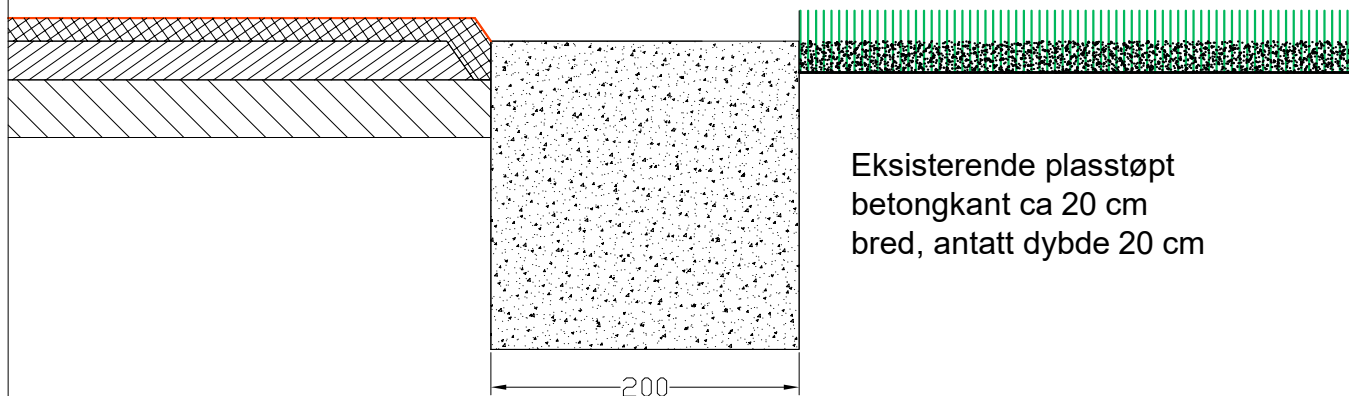

Ca 10,5 m betongkant i hver sving på vestre langside fjernes mot begge kurver

REV.	INDEX	ANT.	ENDRINGEN GJELDER		SIGN	DATO
VENSMOEN STADION - Fast dekke for friidrett Saltal Kommune						
Dato	15.12.2021	Konstr./Tegnet	SA	Målestokk	1:5	Siv.ing.SVEN AUNE AS Pleierveien 10 C, 8076 Bodø Telefon 41 50 54 55
Fi-navn	08 Kantavsl.	Godkjent	SA	Erstatning for:		Erstattet av:
Avslutning mot betongkant					08	
Ombygging av eksisterende grusbane til bane med fast dekke for friidrett						
Henvi-sning:	Index:	Beregning:	post@svenaune.no		ANBUDSTEGNING	

SNITT BANEOPPBYGGING

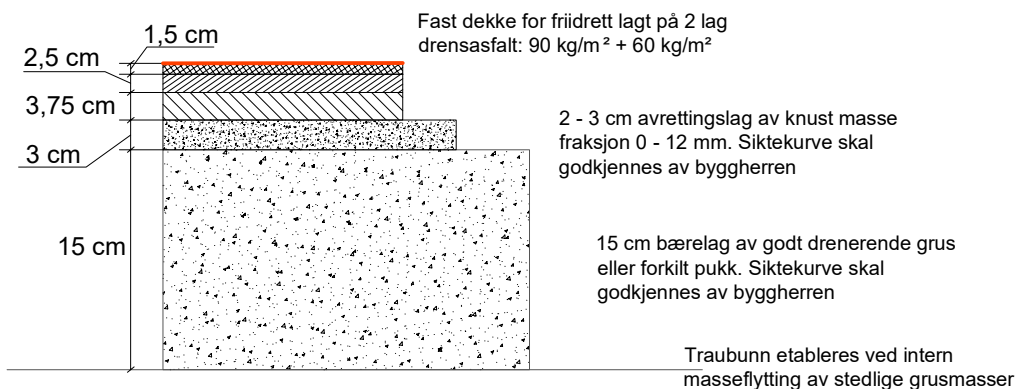

Det forutsettes at området består av godt drenerende og ikke telefarlige grusmasser. Eksisterende toppdekke og dynamisk sjikt (antatt tykkelse 12 cm) og tette masser ned til opprinnelig grunn, ca 25 cm, fjernes. Det skal tilstrebes massebalanse i anleggsområdet for etablering av traubunn.

BANEHØYDE

Kote +0 bestemmes ut fra høyden på eksisterende betongkant langs banens vestre langside. OK betongkant = kote -15 mm

REV. INDEX	ANT.	ENDRINGEN GJELDER	SIGN	DATO
VENSMOEN STADION - Fast dekke for friidrett Saltal Kommune				
Dato	Konstr./Tegnet	Målestokk	Siv.ing. SVEN AUNE AS	
15.12.2021	Sven Aune	1:5	Pleierveien 10 C - 8076 Bodø	
Filnavn	Godkjent		Telefon 41 50 54 55	
09 Snitt oppb.	SA	Erstatning for: Erstattet av:		
Snitt baneoppbygging			09	
Ombygging av eksisterende grusbane til bane med fast dekke for friidrett				
Henviisning:	Index:	Beregning:	ANBUDSTEGNING	
		E-mail: post@svenaune.no		

SNITT HOPPEGROP M/SANDFANGRIST

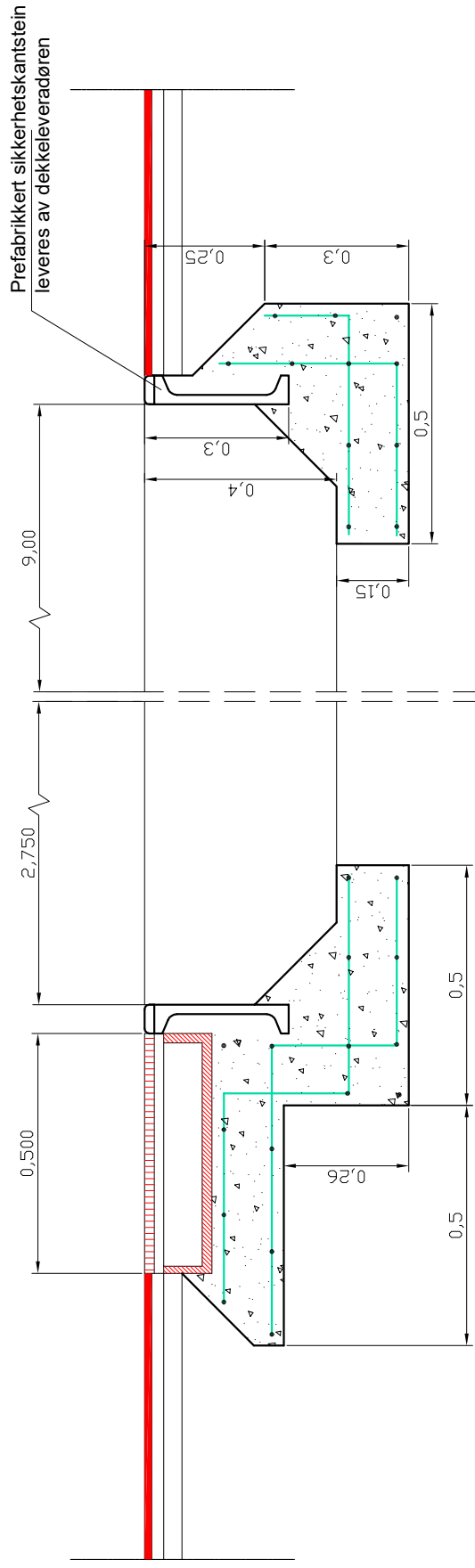

Kortsider

Langsider

REV.	INDEX	ANT.	ENDRINGEN	GEDLER	SKJ.	DATE
VENSMOEN STADION Saltdal Kommune						
Dato	15.12.2021	Konstr./Prosjekt	Sven Aune	Skisse	Siv.ing. SVEN AUNE AS Pleierveien, 10 C - 8076 Bodø Tlf. 41 50 54 55	
Flisnr.	10 Hoppegrop	Covert	SA	1:10	Entenhet nr.	
HOPPEGROP M/SANDFANG						
Ombygging av eksisterende løpebane fra grusbane til bane med fast dekke for friidrett						
Nettside: www.svenaune.no			E-post: post@svenaune.no		ANBUDESTEGNING	
					10	

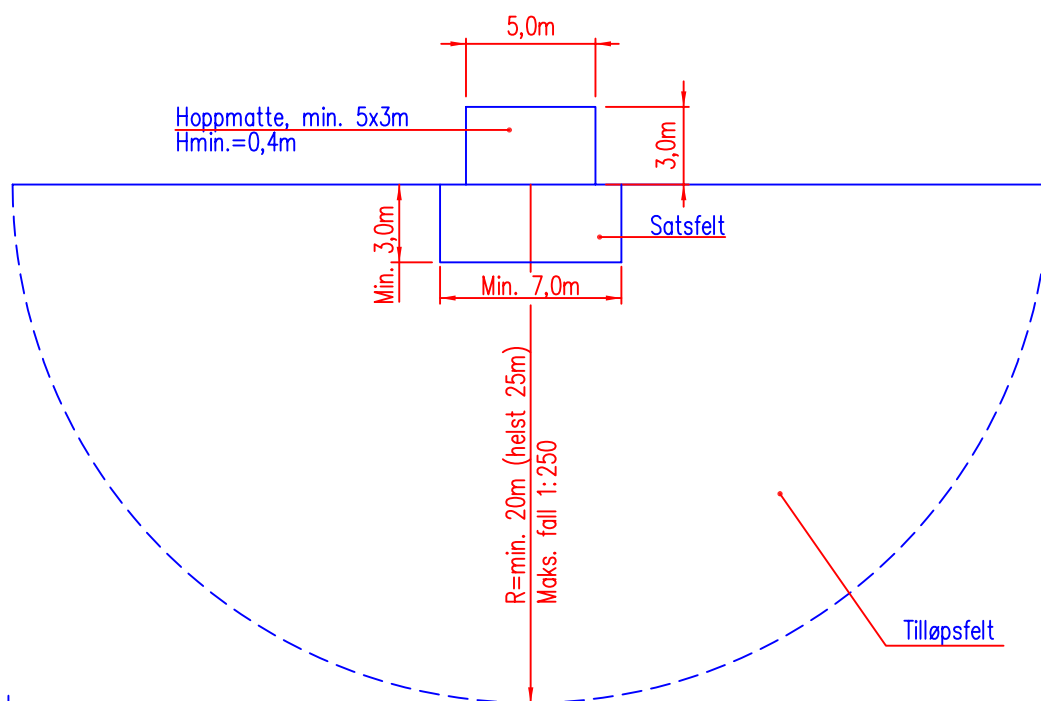

PLAN

Høyeste tillatte helning i tilløpet og på satsfeltet 1:250 målt vinkelrett mot listen. Satsfeltet må være plant. Kunststoffdekker bør være min. 20mm tykke i satsfeltet (Min. 3x7m). Avstanden mellom stativene skal være mellom 4,0m og 4,04m. Listen skal være av glassfiber, metall eller annet passende materiale, sirkelformet i tverrsnitt og lengde 4,0m \pm 2cm. Vekten skal være maks. 2,0kg.

Dersom det legges kunststoffdekke, bør tilløpsfeltet fra trestegplanken til gropa ha tykkelse på min. 20mm

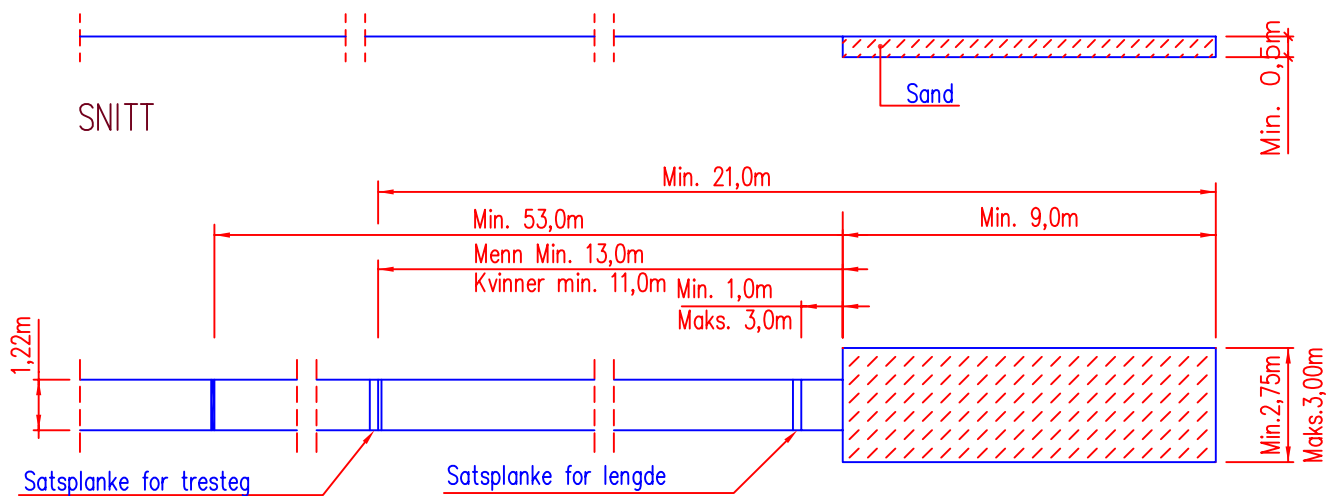

PLAN AV ENKEL HOPPBANE FOR TRESTEG OG LENGDE

Maks. tverrfall på tilløpsfelt : 1:100
 Maks. legdefall (helling) i løpsretningen : 1:1000

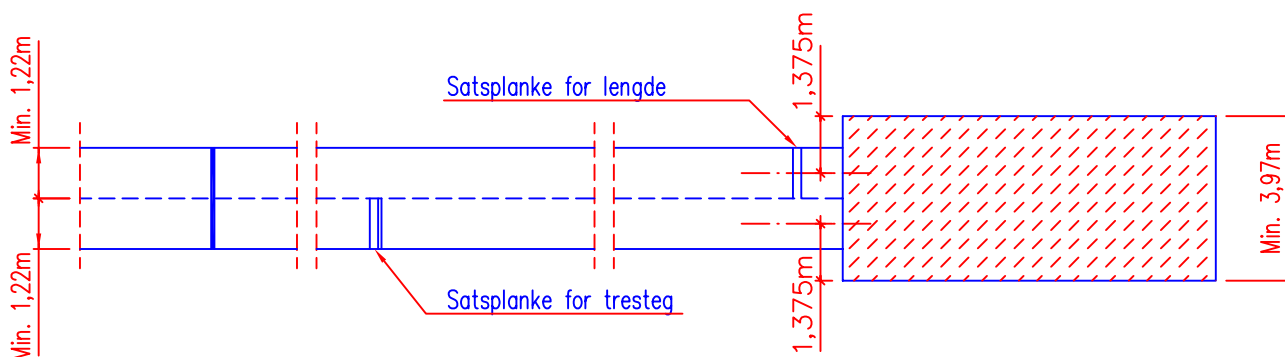

PLAN AV DOBBEL HOPPBANE

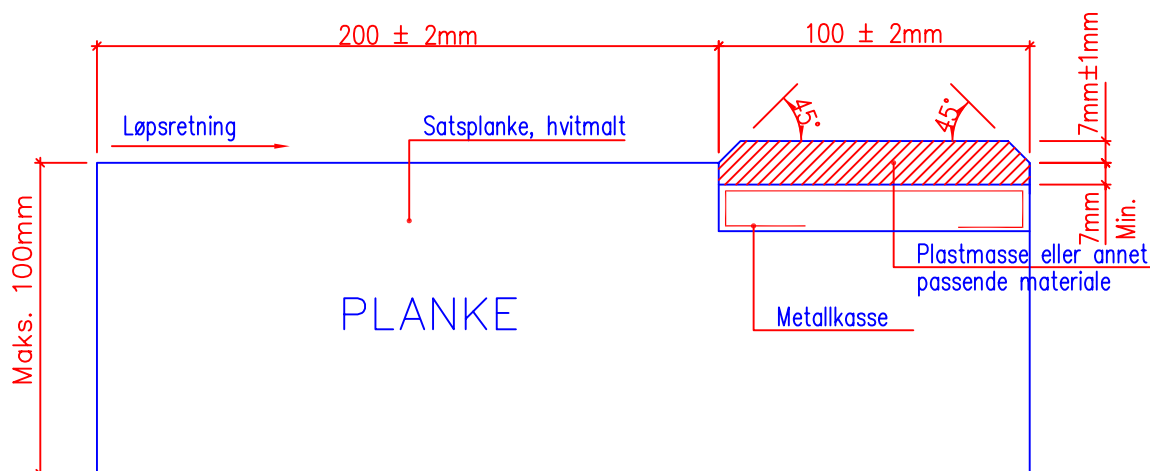

SATSPANKE OG LIST MED PLASTMASSE FOR LENGDE OG TRESTEGHOPP (VERTIKALSNITT)

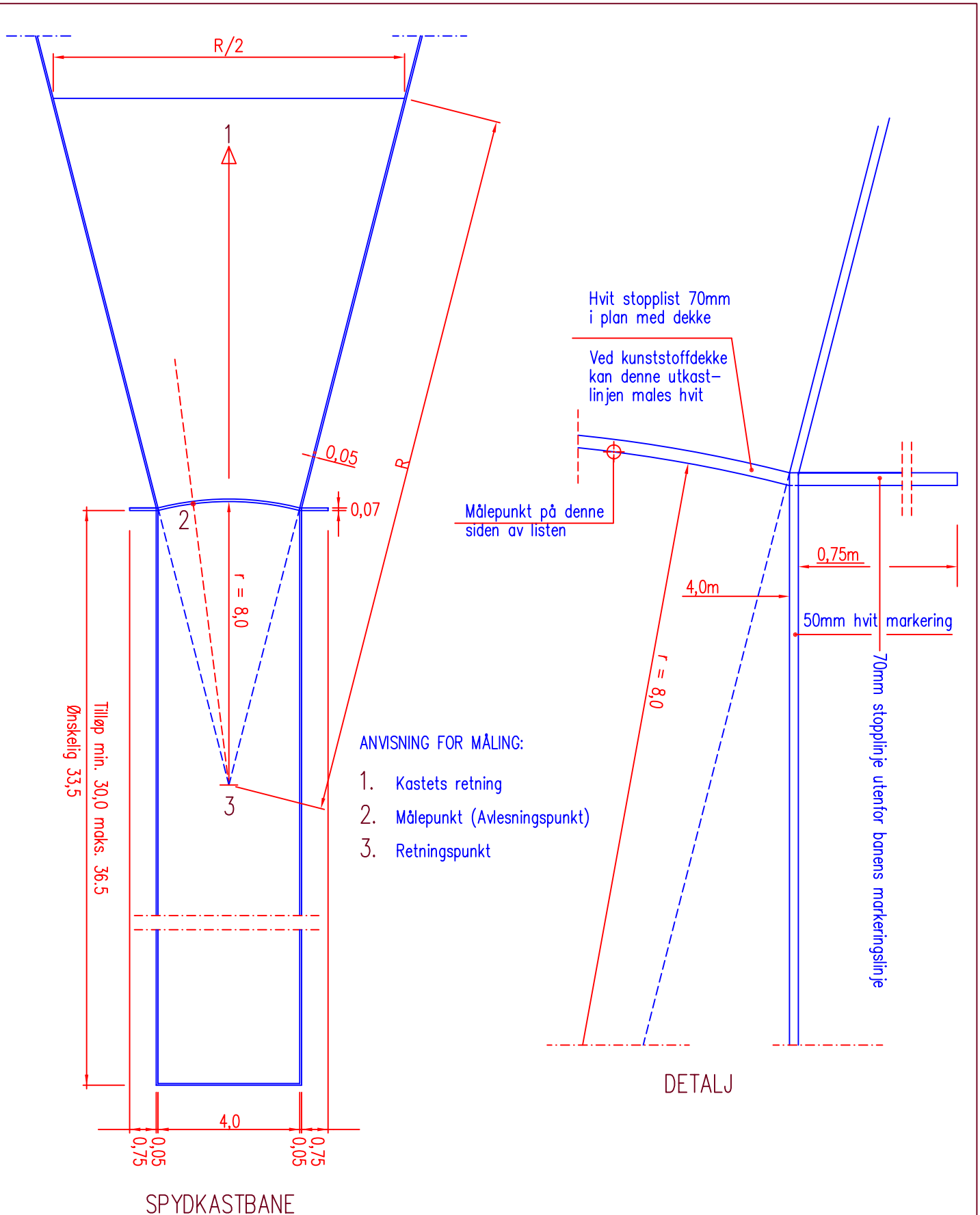

Dersom det legges kunststoffdekke bør de siste 6m av tilløpet ha en tykkelse på min. 20mm

UBENEVNTE MÅL I METER

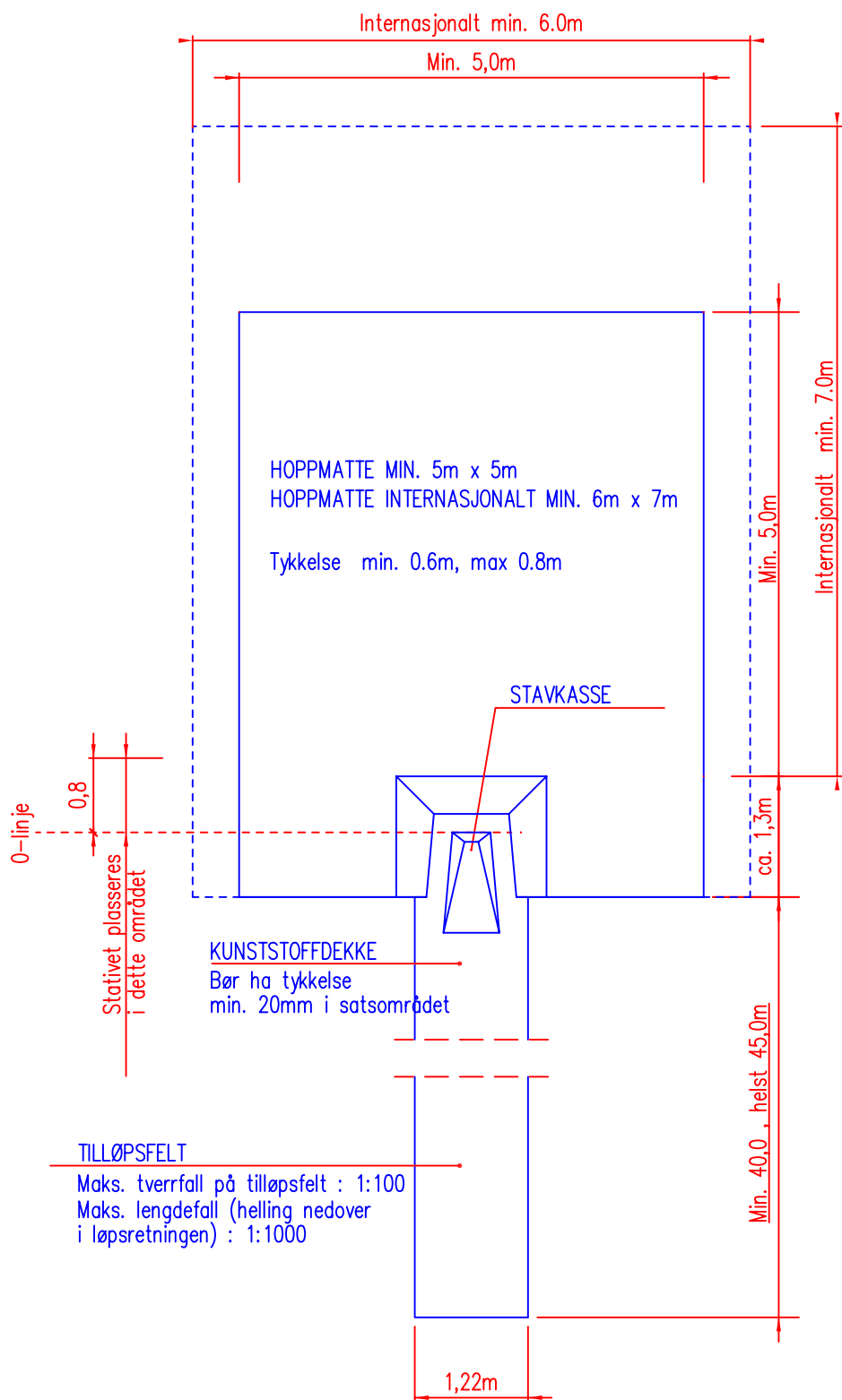

Avstanden mellom stativene eller mellom de forlengende armer hvor disse er brukt, skal være fra 4,30m til 4,37m.
Listen skal være av glassfiber, metall eller annet passende materiale, sirkelformet i tverrsnitt og lengde 4,5m ±2cm.
Vekten skal være 2,25kg.



Siv. ing. SVEN AUNE AS
 Pleierveien 10 C, 8076 Bodø
 Telefon 41 50 54 55
 E-mail: post@svenaune.no

Vensmoen Stadion

Fast dekke for friidrett

FORSLAG TIL FREMDRIFTSPLAN

Datert 8. september 2021

2022

2021

	november			desember			januar							februar							mars							april							mai							juni							juli							august						
	44	45	46	47	48	49	50	51	52	1	2	3	4	5	6	7	8	9	10	11	12	13	14	15	16	17	18	19	20	21	22	23	24	25	26	27	28	29	30	31	32	33	34	35																		
Porsjekting fast dekke friidrett																																																														
Utkast til anbudsdokumenter																																																														
oversendes Saltdal kommune																																																														
Godkjenne planer innen																																																														
Justerte dokumenter utarbeides																																																														
Anbudsgrunnlag for grunnarbeid og fast dekke friidrett over-																																																														
sendes for utlegging på doffin																																																														
Anbudsfrist begge entrepriser																																																														
Kontrollregning/evaluering																																																														
Avklarende forhandlinger																																																														
Protesfrist entreprenører																																																														
Underskrift kontrakter/bestilling																																																														
Oppstart grunnarbeider																																																														
Anleggsarbeider Entreprise 1																																																														
Herdetid asfattendekte																																																														
Oppstart fast dekke friidrett																																																														
Anleggsarbeider Entreprise 2																																																														
Oppmerking løpebaner/øvelser																																																														

