

Glasvinduer innvendig 1.50

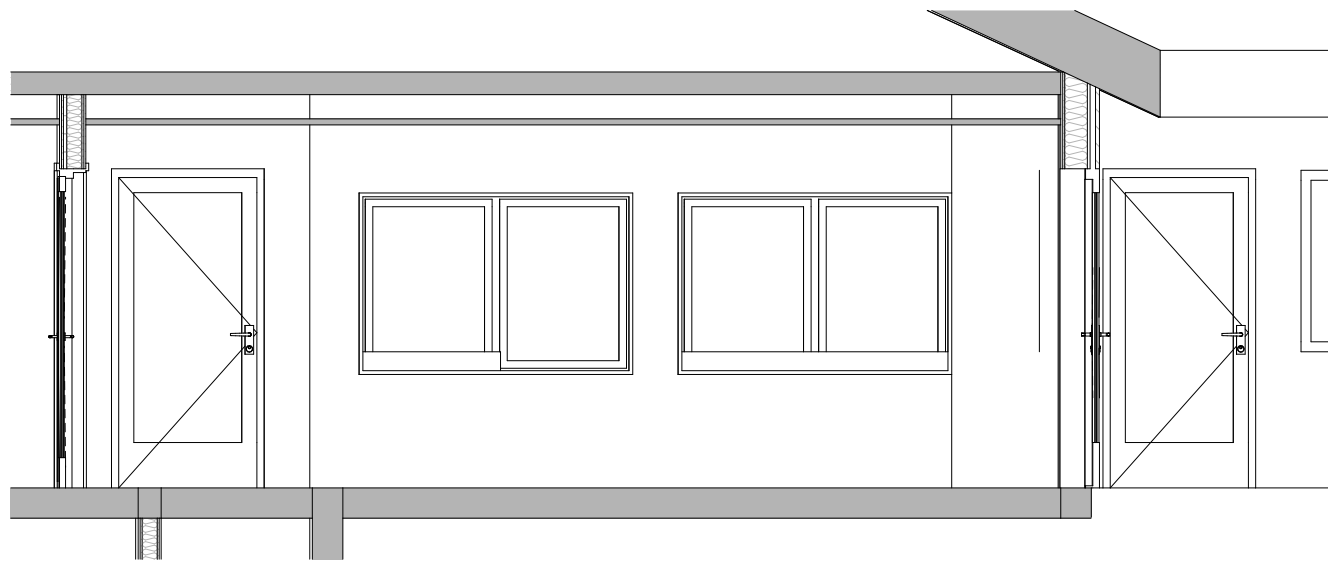

Glasvinduer innvendig 1.50

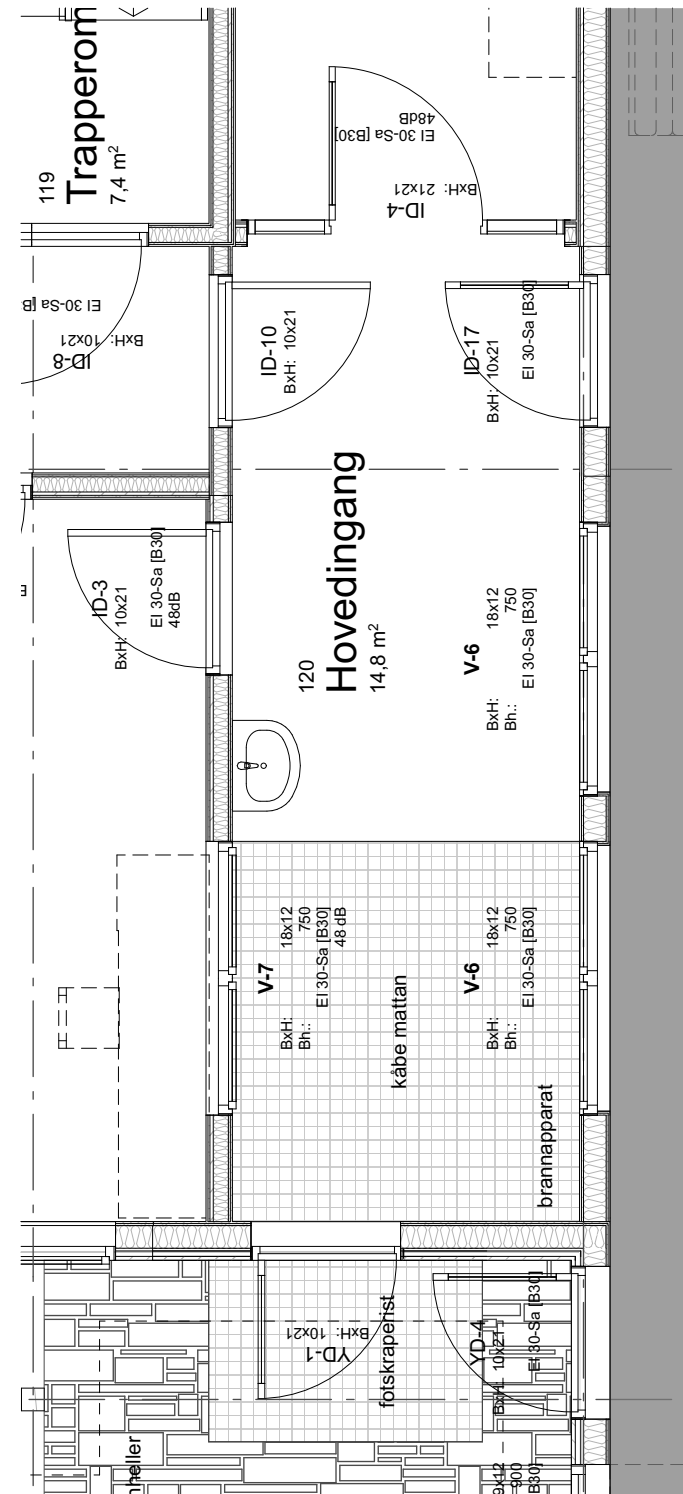

ALLE MÅL MÅ KONTROLLERES PÅ STEDET!

- 1 stk fotskraperist
- 3 stk interiør vinduer

Prosjekt: Hegreveien, Psykologiboliger	Kontroll prosjekt: Sign.: HMV Kontroll: DE
Tiltakshaver: Frogn Kommune Rådhusveien 6 1441 Drøbak - Pb 10	Gnr./Bnr./Festenr.: 82/26
Prosjekterende: Østre Linje Stasjonsmester Frosts Gate 14 1830 Askim	
© Alle rettigheter tilhører utførende for prosjektering, kopiering eller bruk av disse tegningene er forbudt uten skriftlig samtykke	Dato: 22.11.21
Tegning: Glasvindu	Målestokk: 1:50, 1:500
Kategori: Tilbudstegning	Tegningsnr.: A63-101 Rev.: .

Leilighet 1: mini-kjøkken

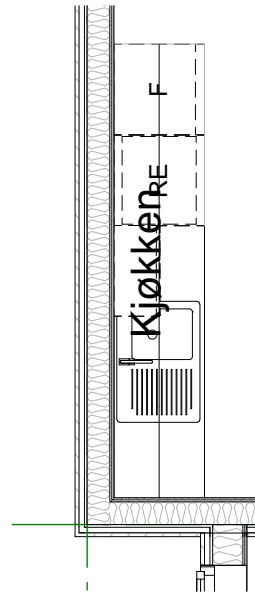

Leilighet 1: plan 1.50



Leilighet 1: 3d

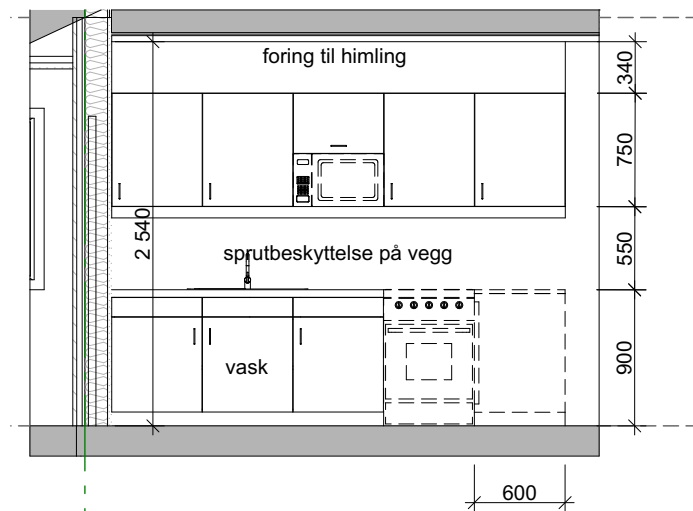

Leilighet 1: oppriss 1.50

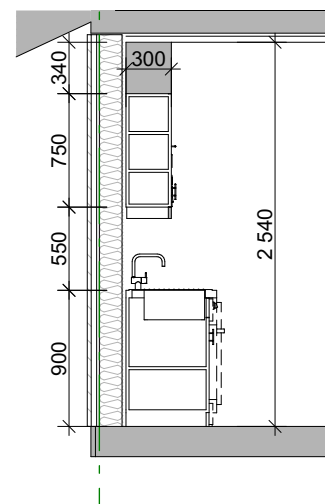

Leilighet 1: snitt 1.50

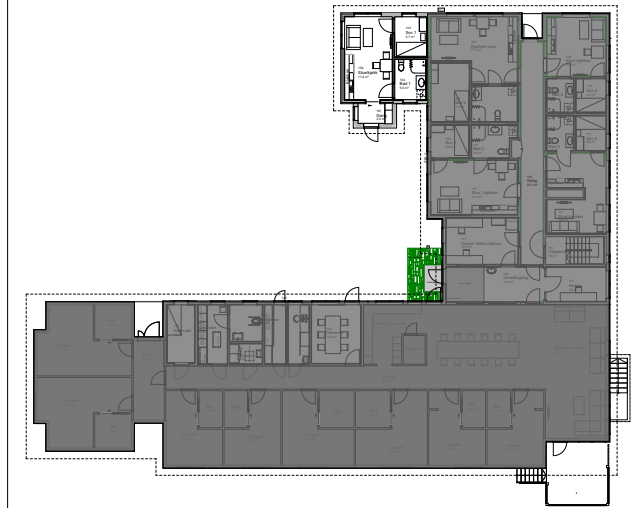

ALLE MÅL MÅ KONTROLLERES PÅ STEDET!

Kjøkken i robust utførelse, høytrykkslaminat. Foring fra overskap/høyskap og opp til himling. Foring mellom innredning og vegg. Beskyttelse på vegg over benkeplate.

- 1 stk vask
- 5 stk overskap
- 3 stk skap

Materialitet: høytrykkslaminat

Prosjekt: Hegreveien, Psykologiboliger	Kontroll prosjekt: Sign.: HMV Kontroll: DE
Tiltakshaver: Frogn Kommune Rådhusveien 6 1441 Drøbak - Pb 10	Gnr./Bnr./Festenr.: 82/26
Prosjekterende: Østre Linje Stasjonsmester Frosts Gate 14 1830 Askim	
© Alle rettigheter tilhører utførende for prosjektering, kopiering eller bruk av disse tegningene er forbudt uten skriftlig samtykke	Dato: 22.11.21
Tegning: Kjøkken skjema 1	Målestokk: 1:50
Kategori: Tilbudstegning	Tegningsnr.: A64-101 Rev.: .

Leilighet 2: mini-kjøkken

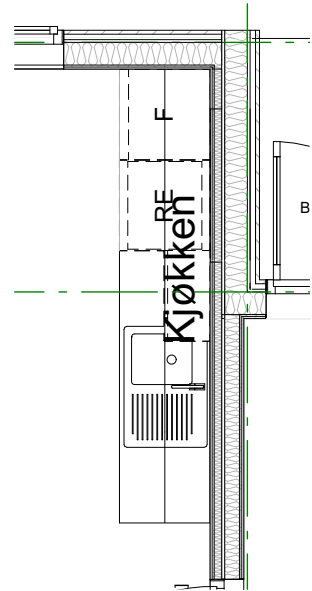

Leilighet 2: plan 1.50



Leilighet 2: 3d

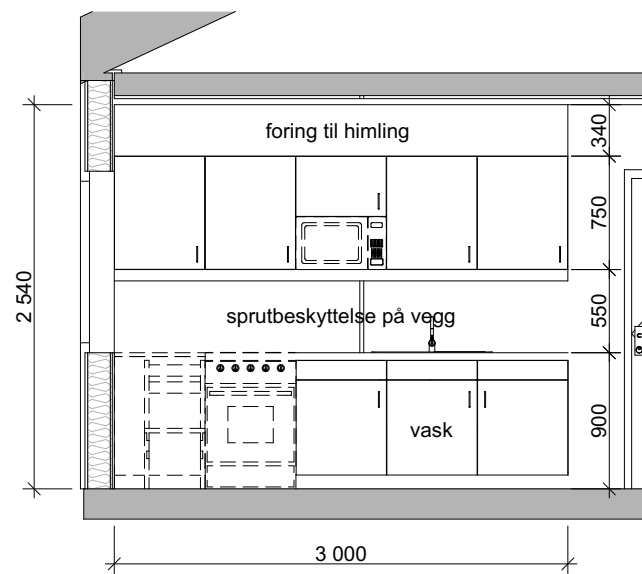

Leilighet 2: oppriss 1.50

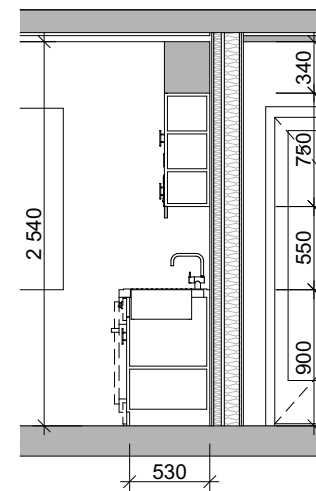

Leilighet 2: snitt 1.50

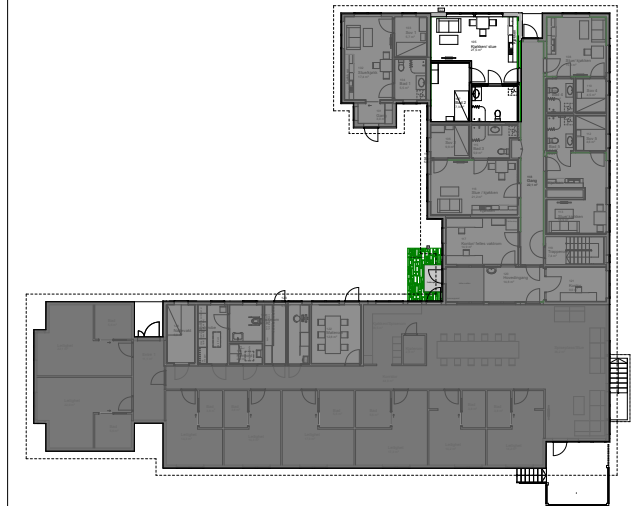

ALLE MÅL MÅ KONTROLLERES PÅ STEDET!

Kjøkken i robust utførelse, høytrykkslaminat. Foring fra overskap/høyskap og opp til himling. Foring mellom innredning og vegg. Beskyttelse på vegg over benkeplate.

- 1 stk vask
- 5 stk overskap
- 3 stk skap

Materialitet: høytrykkslaminat

Prosjekt: Hegreveien, Psykologiboliger	Kontroll prosjekt: Sign.: HMV Kontroll: DE
Tiltakshaver: Frogn Kommune Rådhusveien 6 1441 Drøbak - Pb 10	Gnr./Bnr./Festenr.: 82/26
Prosjekterende: Østre Linje Stasjonsmester Frosts Gate 14 1830 Askim	
© Alle rettigheter tilhører utførende for prosjektering, kopiering eller bruk av disse tegningene er forbudt uten skriftlig samtykke	Dato: 22.11.21
Tegning: Kjøkken skjema 2	Målestokk: 1:50
Kategori: Tilbudstegning	Tegningsnr.: A64-102 Rev.: .

Leilighet 3: mini-kjøkken

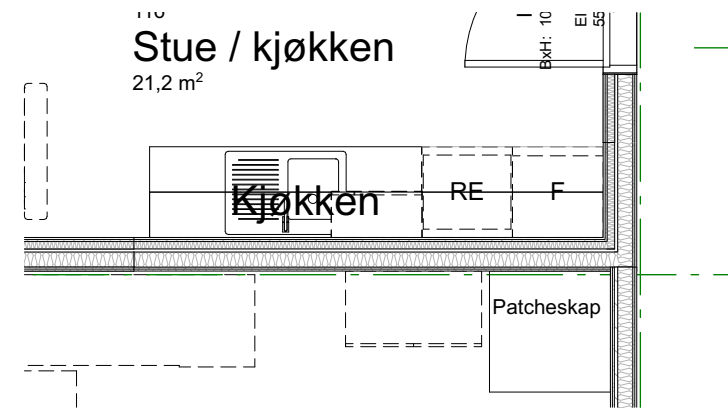

Leilighet 3: plan 1.50

Leilighet 3: 3d

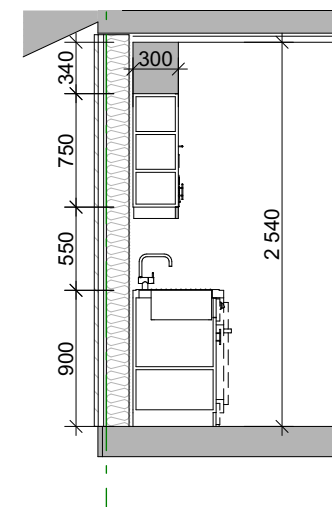
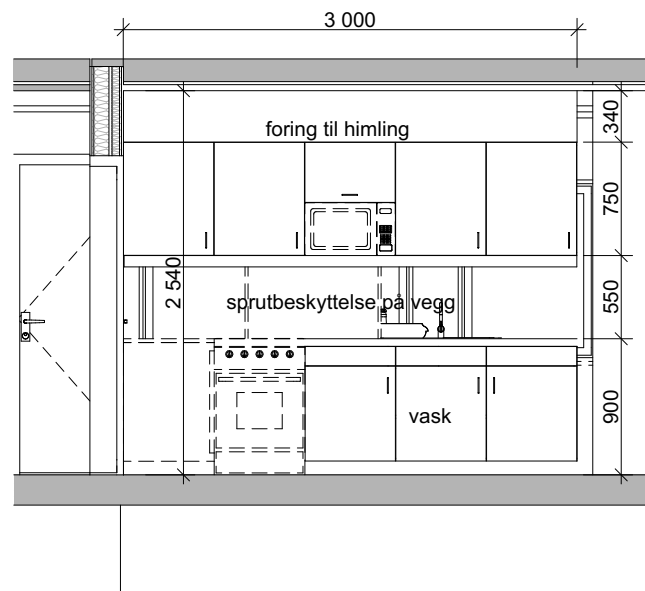

Leilighet 3: oppriss 1.50

Leilighet 3: snitt 1.50

ALLE MÅL MÅ KONTROLLERES PÅ STEDET!

Kjøkken i robust utførelse, høytrykkslaminat. Foring fra overskap/høyskap og opp til himling. Foring mellom innredning og vegg. Beskyttelse på vegg over benkeplate.

- 1 stk vask
- 5 stk overskap
- 3 stk skap

Materialitet: høytrykkslaminat

Prosjekt: Hegreveien, Psykologiboliger	Kontroll prosjekt: Sign.: HMV Kontroll: DE
Tiltakshaver: Frogn Kommune Rådhusveien 6 1441 Drøbak - Pb 10	Gnr./Bnr./Festnr.: 82/26
Prosjekterende: Østre Linje Stasjonsmester Frosts Gate 14 1830 Askim	
© Alle rettigheter tilhører utførende for prosjektering, kopiering eller bruk av disse tegningene er forbudt uten skriftlig samtykke	Dato: 22.11.21
Tegning: Kjøkken skjema 3	Målestokk: 1:50
Kategori: Tilbudstegning	Tegningsnr.: A64-103 Rev.: .

Leilighet 4: mini-kjøkken

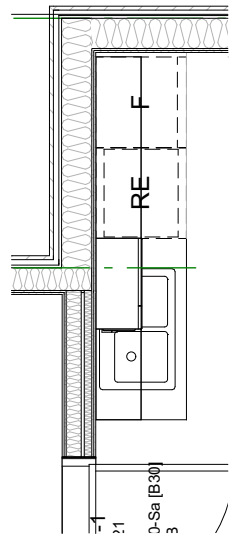

Leilighet 4: plan 1.50



Leilighet 4: 3d

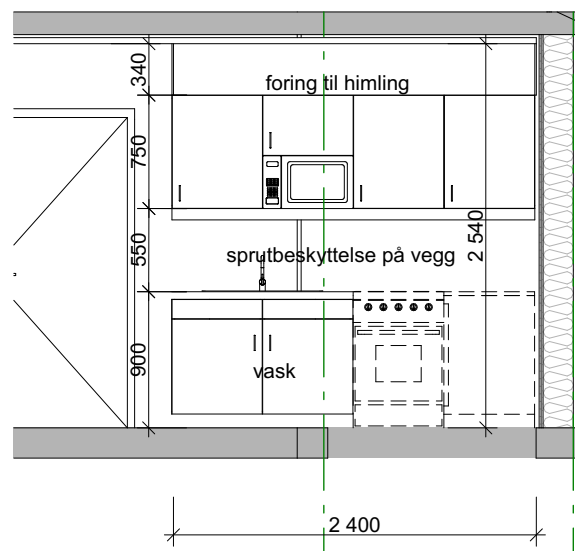
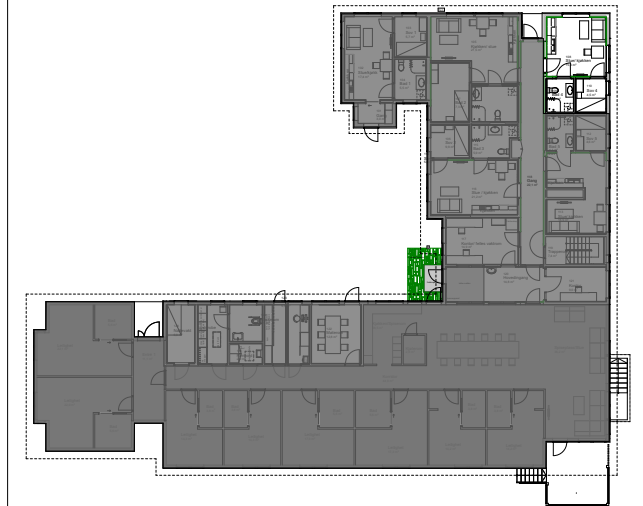

Leilighet 4: oppriss 1.50

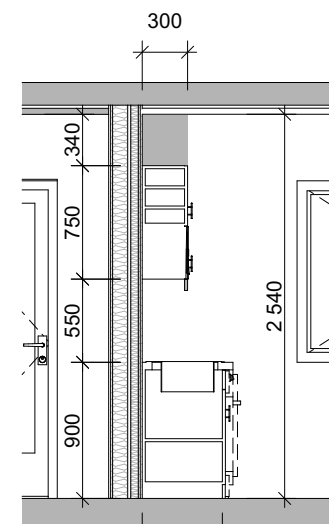

Leilighet 4: snitt 1.50

ALLE MÅL MÅ KONTROLLERES PÅ STEDET!

Kjøkken i robust utførelse, høytrykkslaminat. Foring fra overskap/høyskap og opp til himling. Foring mellom innredning og vegg. Beskyttelse på vegg over benkeplate.

- 1 stk vask
- 4 stk overskap
- 2 stk skap

Materialitet: høytrykkslaminat

Prosjekt: Hegreveien, Psykologiboliger	Kontroll prosjekt: Sign.: HMV Kontroll: DE
Tiltakshaver: Frogn Kommune Rådhusveien 6 1441 Drøbak - Pb 10	Gnr./Bnr./Festnr.: 82/26
Prosjekterende: Østre Linje Stasjonsmester Frosts Gate 14 1830 Askim	
© Alle rettigheter tilhører utførende for prosjektering, kopiering eller bruk av disse tegningene er forbudt uten skriftlig samtykke	Dato: 22.11.21
Tegning: Kjøkken skjema 4	Målestokk: 1:50
Kategori: Tilbudstegning	Tegningsnr.: A64-104 Rev.: .

Leilighet 5: mini-kjøkken

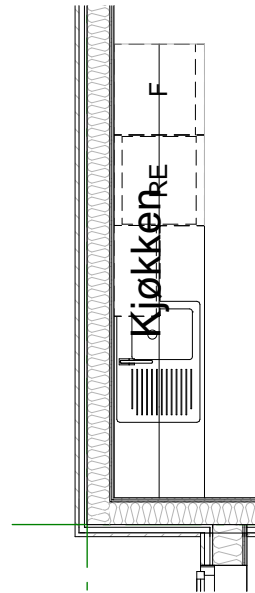

Leilighet 5: plan 1.50



Leilighet 5: 3d

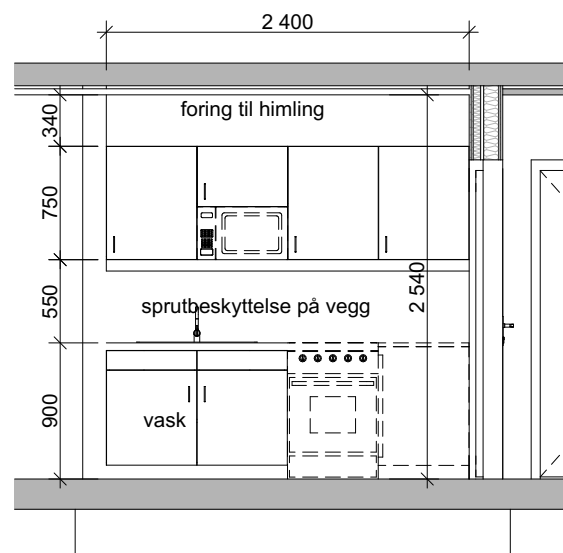
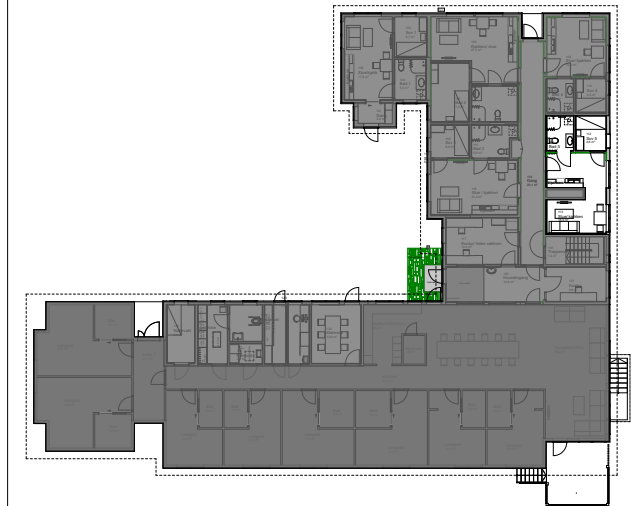

Leilighet 5: oppriss 1.50

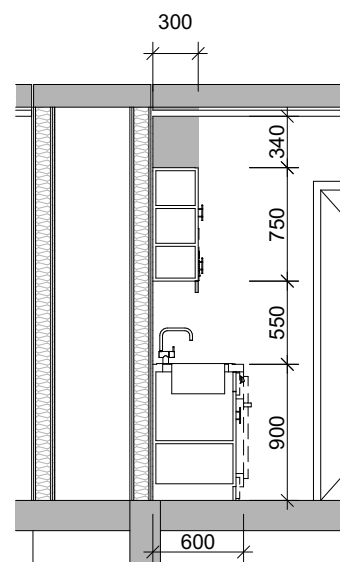

Leilighet 5: snitt 1.50

ALLE MÅL MÅ KONTROLLERES PÅ STEDET!

Kjøkken i robust utførelse, høytrykkslaminat. Foring fra overskap/høyskap og opp til himling. Foring mellom innredning og vegg. Beskyttelse på vegg over benkeplate.

- 1 stk vask
- 4 stk overskap
- 2 stk skap

Materialitet: høytrykkslaminat

Prosjekt: Hegreveien, Psykologiboliger	Kontroll prosjekt: Sign.: HMV Kontroll: DE
Tiltakshaver: Frogn Kommune Rådhusveien 6 1441 Drøbak - Pb 10	Gnr./Bnr./Festenr.: 82/26
Prosjekterende: Østre Linje Stasjonsmester Frosts Gate 14 1830 Askim	
© Alle rettigheter tilhører utførende for prosjektering, kopiering eller bruk av disse tegningene er forbudt uten skriftlig samtykke	Dato: 22.11.21
Tegning: Kjøkken skjema 5	Målestokk: 1:50
Kategori: Tilbudstegning	Tegningsnr.: A64-105 Rev.: .

Allrom: mini-kjøkken

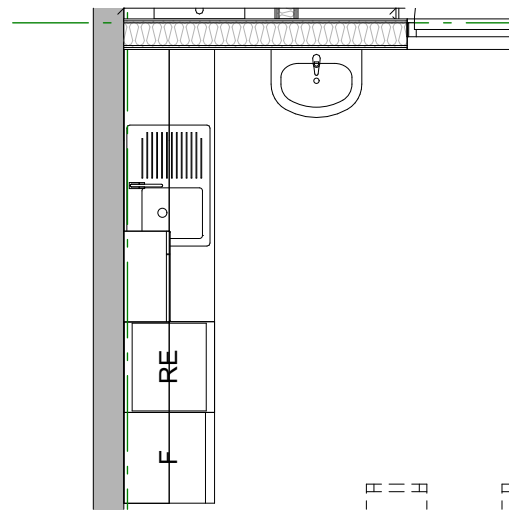

Allrom - kjøkken: plan 1.50



Allrom - kjøkken: 3d

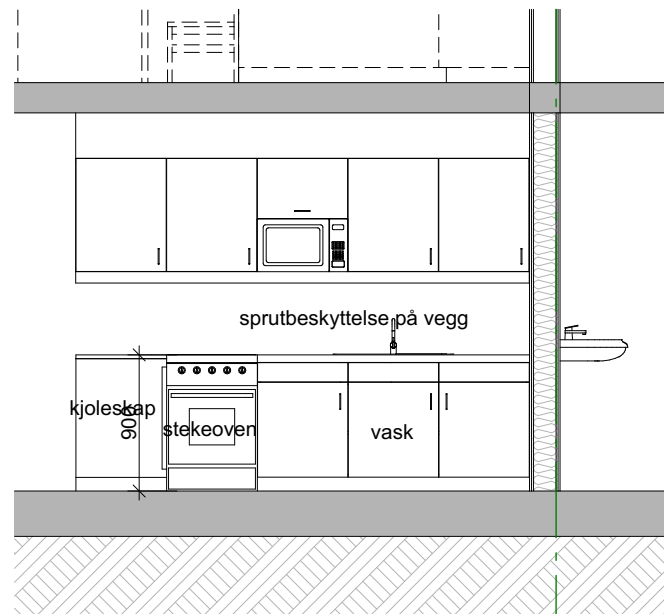
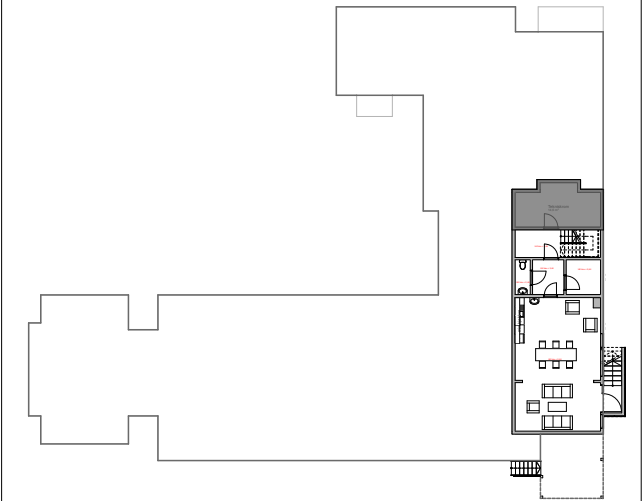

Allrom - kjøkken: oppriss 1.50

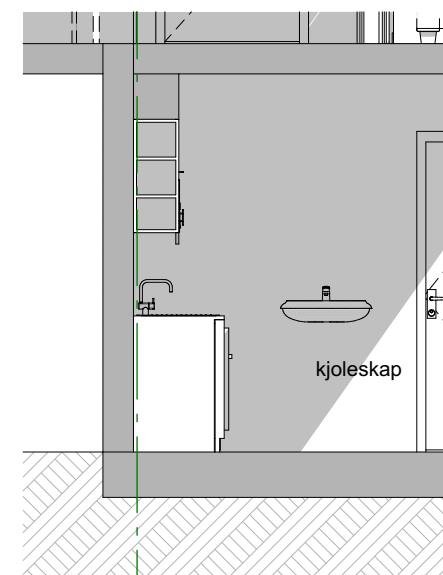

Allrom - kjøkken: oppriss 1.50

ALLE MÅL MÅ KONTROLLERES PÅ STEDET!

Kjøkken i robust utførelse, høytrykkslaminat. Foring fra overskap/høyskap og opp til himling. Foring mellom innredning og vegg. Beskyttelse på vegg over benkeplate.

- 1 stk ovn 600x600
- 1 stk vask
- 1 stk kjøleskap 600x600
- 4 stk overskap
- 1 stk skap
- 1 stk innebygde microbølgeovner med overskap

Materialitet: høytrykkslaminat

Prosjekt: Hegreveien, Psykologiboliger	Kontroll prosjekt:	
	Sign.: HMV	Kontroll: DE
Tiltakshaver: Frogn Kommune Rådhusveien 6 1441 Drøbak - Pb 10	Gnr./Bnr./Festenr.: 82/26	
Prosjekterende: Østre Linje Stasjonsmester Frosts Gate 14 1830 Askim		
© Alle rettigheter tilhører utførende for prosjektering, kopiering eller bruk av disse tegningene er forbudt uten skriftlig samtykke	Dato: 22.11.21	
Tegning: Kjøkken skjema Allrom	Målestokk: 1:50, 1:500	
Kategori: Tilbudstegning	Tegningsnr.: A64-106	Rev.: .

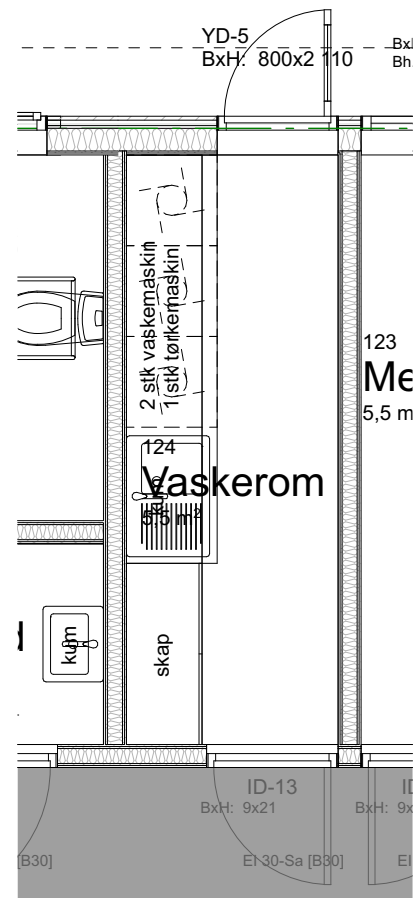

Vaskerom - Plan

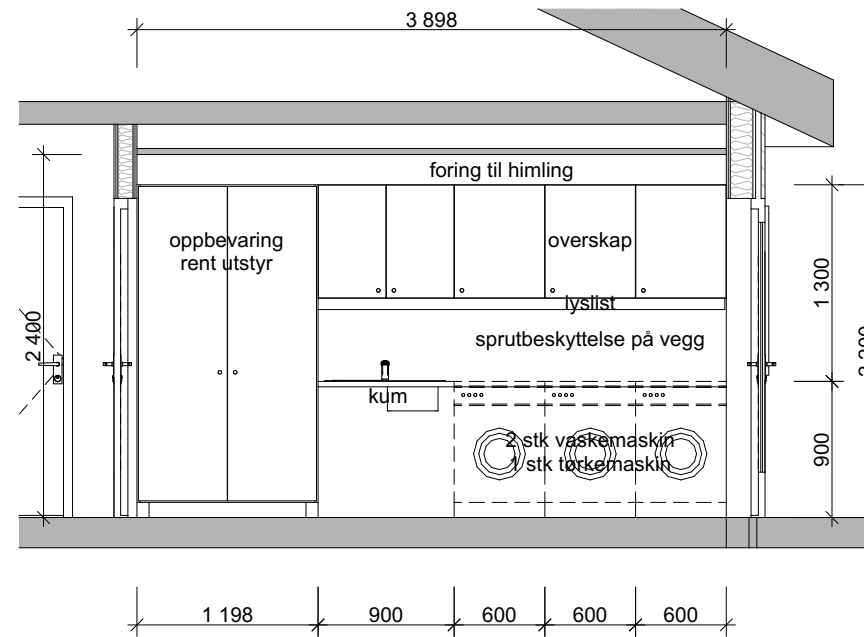

Vaskerom - Oppriss

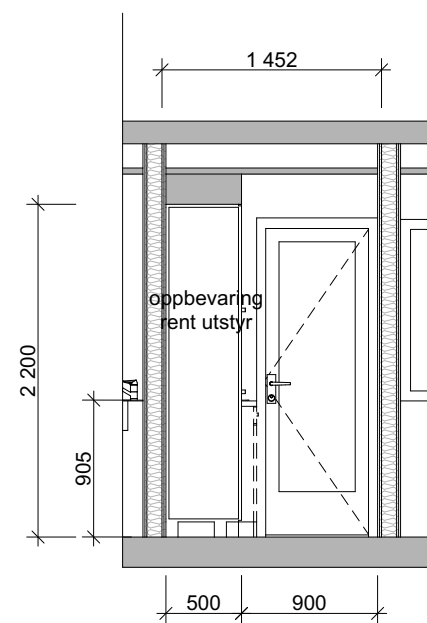

Vaskerom - Snitt

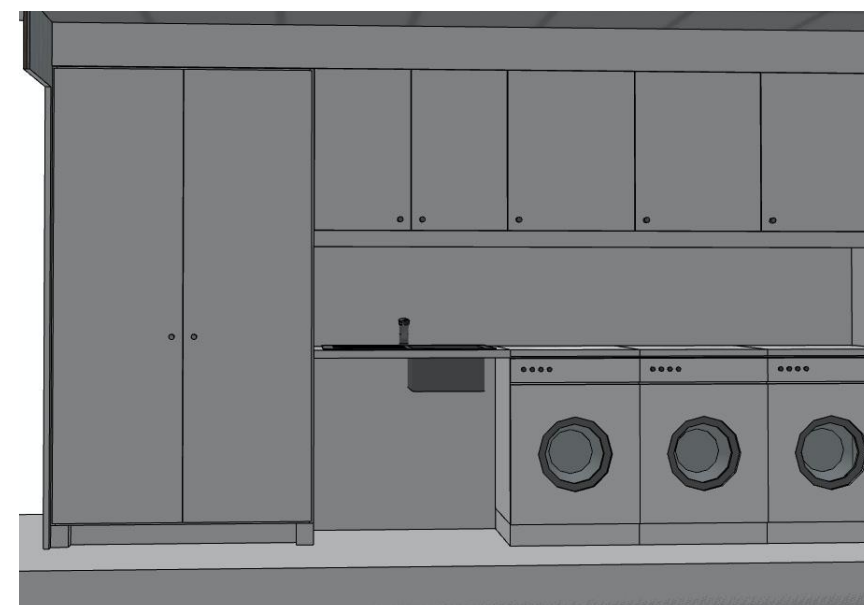

Vaskerom - 3d

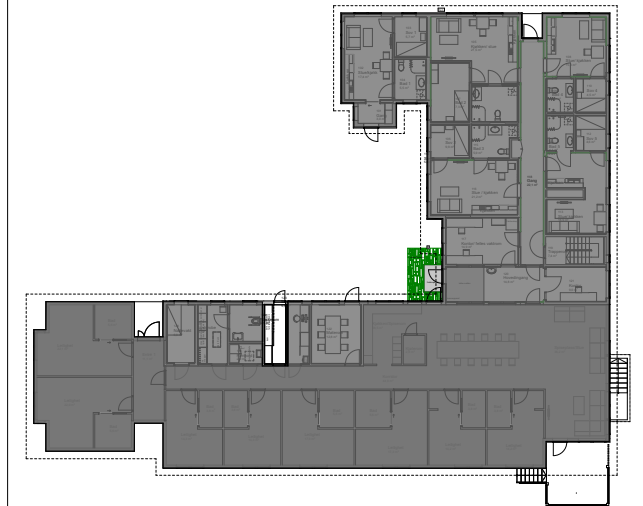

ALLE MÅL MÅ KONTROLLERES PÅ STEDET!

- 1 stk veggmonterete medisinskap
- 1 stk høyskap
- 1 stk overskap
- 1 stk høyt kjøleskap
- 1 stk hev/senk arbeidsbenk
- 1 stk kum

Materialitet: høytrykkslaminat

Prosjekt: Hegreveien, Psykologiboliger	Kontroll prosjekt: Sign.: HMV Kontroll: DE
Tiltakshaver: Frogn Kommune Rådhusveien 6 1441 Drøbak - Pb 10	Gnr./Bnr./Festnr.: 82/26
Prosjekterende: Østre Linje Stasjonsmester Frosts Gate 14 1830 Askim	
© Alle rettigheter tilhører utførende for prosjektering, kopiering eller bruk av disse tegningene er forbudt uten skriftlig samtykke	Dato: 22.11.21
Tegning: Vaskerom	Målestokk: 1:50
Kategori: Tilbudstegning	Tegningsnr.: A60-1071 Rev.: .

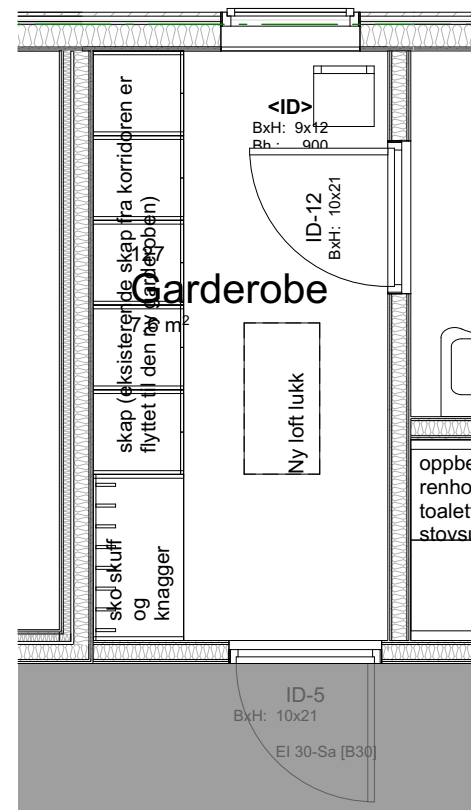

Garderobe - Plan

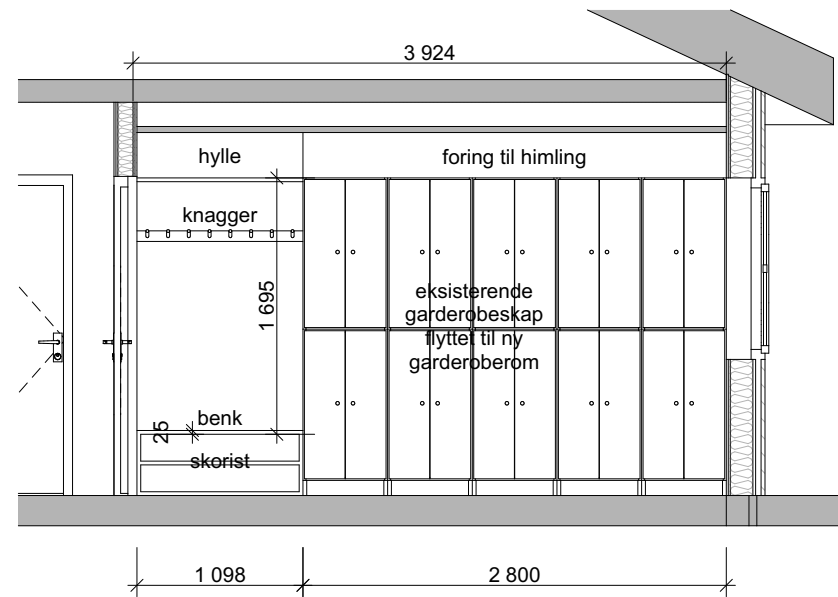

Garderobe - Oppriss

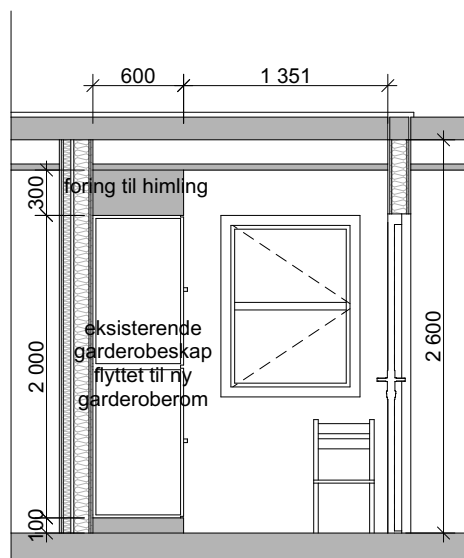

Garderobe - Snitt



Garderobe - 3d

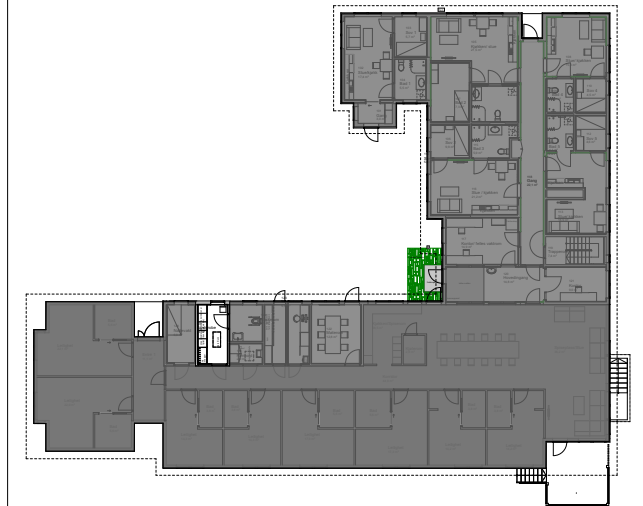

ALLE MÅL MÅ KONTROLLERES PÅ STEDET!

- 10 stk omplassert garderobe
- 1 stk plassbygd benk med sko hylle under
- 1 stk hylle
- 1 stk knagger
- 1 stk ny taklukk

Materialitet: tre

Prosjekt: Hegreveien, Psykologiboliger	Kontroll prosjekt: Sign.: HMV Kontroll: DE
Tiltakshaver: Frogn Kommune Rådhusveien 6 1441 Drøbak - Pb 10	Gnr./Bnr./Festnr.: 82/26
Prosjekterende: Østre Linje Stasjonsmester Frosts Gate 14 1830 Askim	
© Alle rettigheter tilhører utførende for prosjektering, kopiering eller bruk av disse tegningene er forbudt uten skriftlig samtykke	Dato: 22.11.21
Tegning: Garderobe	Målestokk: 1:50
Kategori: Tilbudstegning	Tegningsnr.: A60-1081 Rev.: .

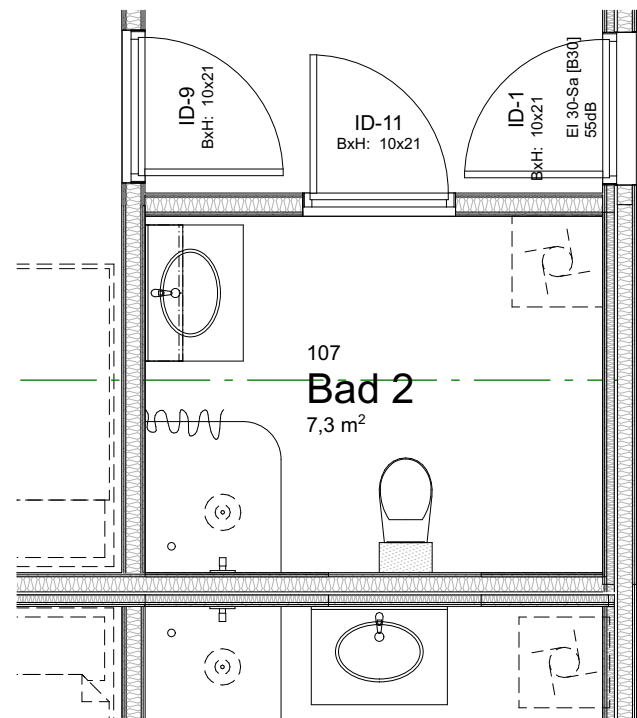

Bad - Prinsipp plan

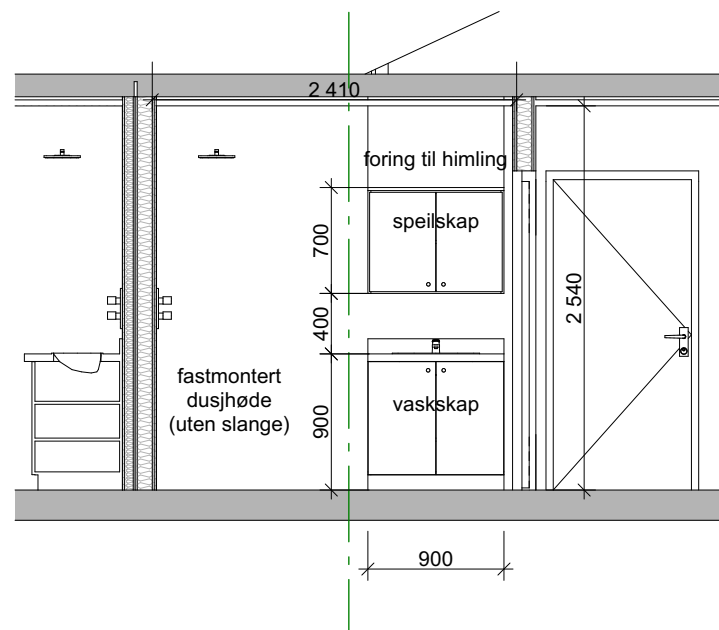

Bad - Prinsipp oppriss



Bad - 3d

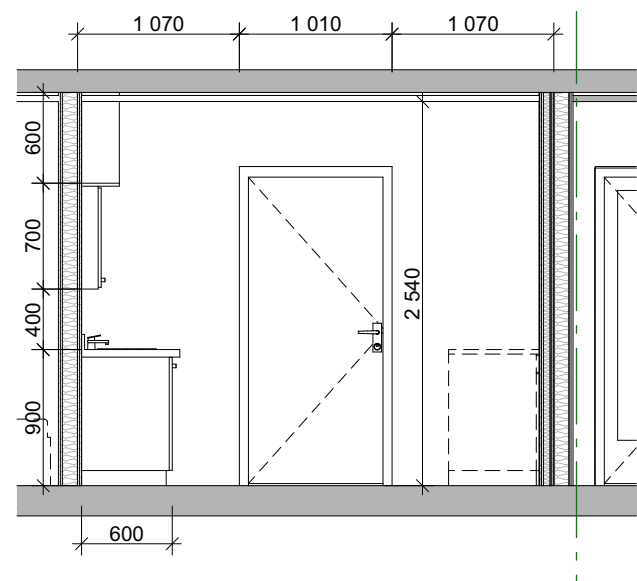
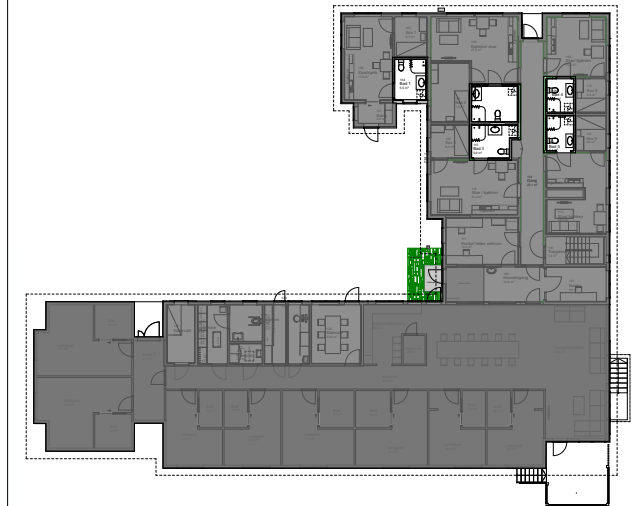

Bad - Prinsipp oppriss

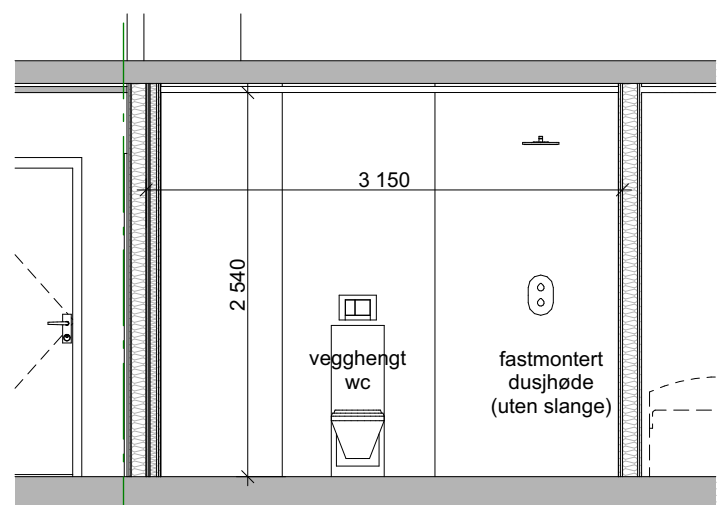

Bad - Prinsipp oppriss

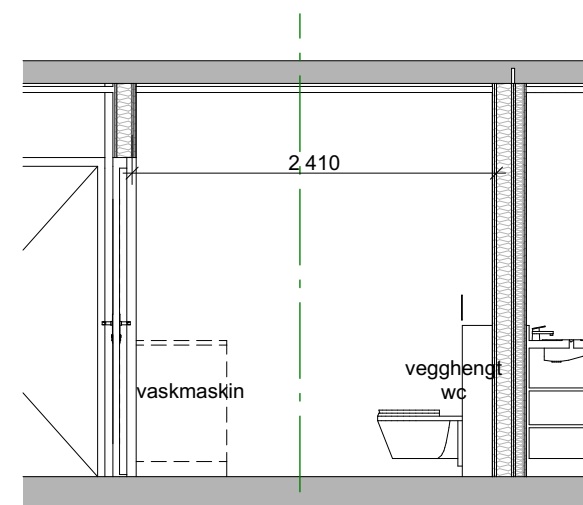

Bad - Prinsipp oppriss

ALLE MÅL MÅ KONTROLLERES PÅ STEDET!

Åpne veggmonterte medisinhylle, regulerbare hylle, dybde maks. 400mm. Monteress med avstand på 500 -700mm mellom gulv og hylle.

- 1 stk veggmonterte toalett
- 1 stk veggmonterte vask
- 1 stk overskap
- 1 stk spillskap
- 1 stk dusj med fastmontert dusthøde

Materialitet: vinyl

Prosjekt: Hegreveien, Psykologiboliger	Kontroll prosjekt: Sign.: HMV Kontroll: DE
Tiltakshaver: Frogn Kommune Rådhusveien 6 1441 Drøbak - Pb 10	Gnr./Bnr./Festenr.: 82/26
Prosjekterende: Østre Linje Stasjonsmester Frosts Gate 14 1830 Askim	
© Alle rettigheter tilhører utførende for prosjektering, kopiering eller bruk av disse tegningene er forbudt uten skriftlig samtykke	Dato: 22.11.21
Tegning: Bad - prinsippkjema	Målestokk: 1:50
Kategori: Anbudstegning	Tegningsnr.: A60-1091 Rev.: .

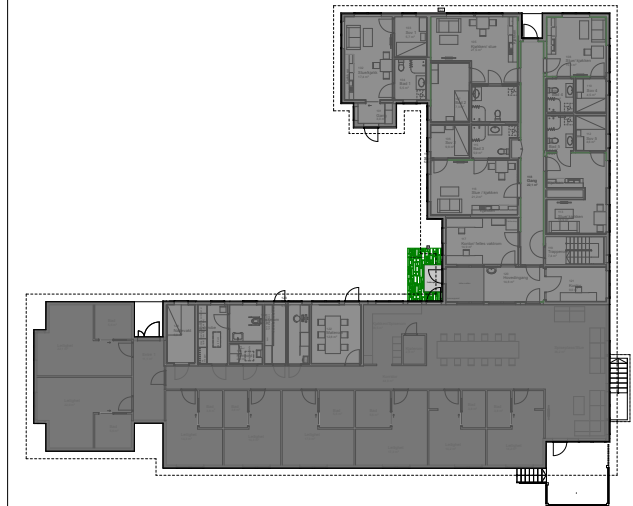
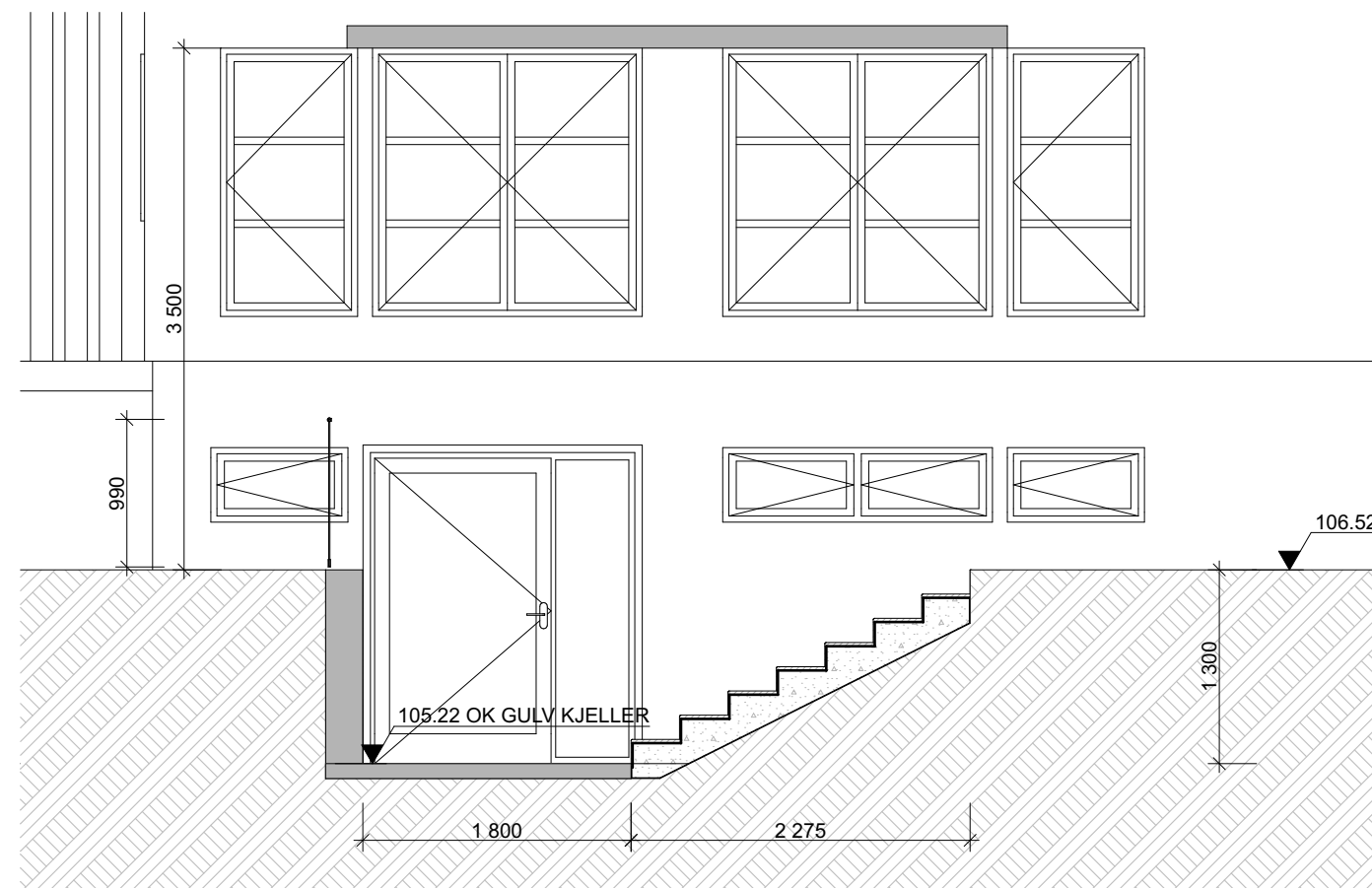
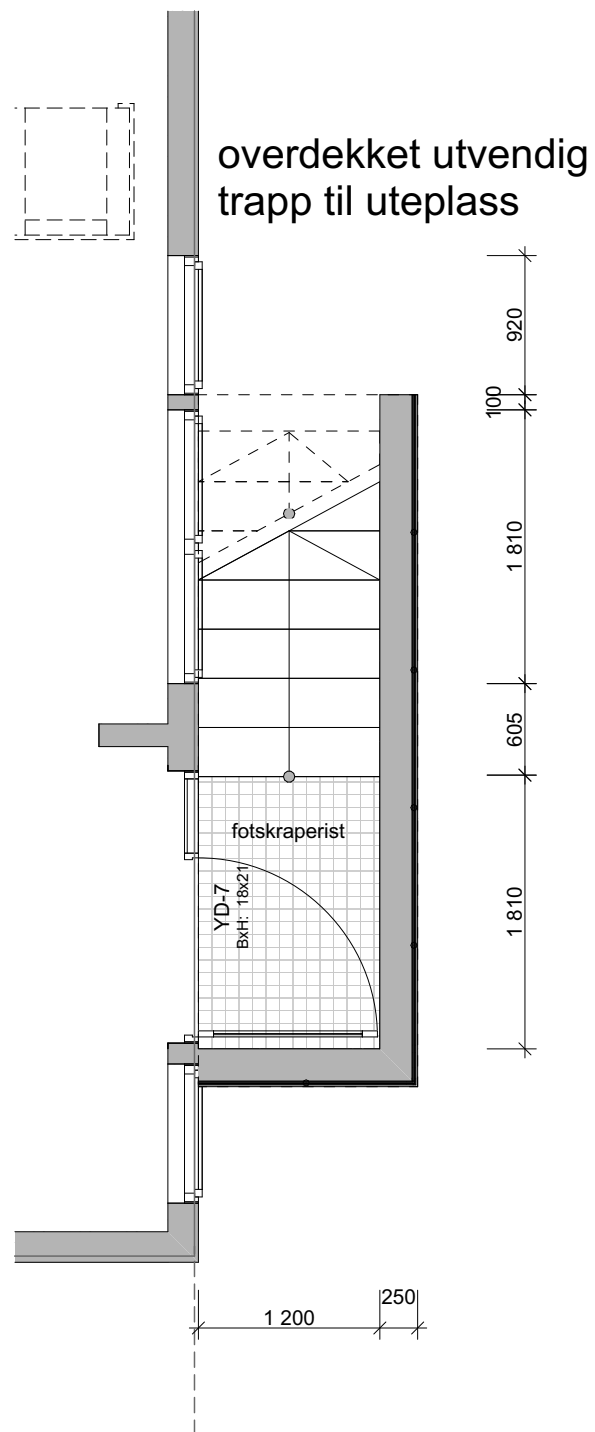

ALLE MÅL MÅ KONTROLLERES PÅ STEDETI!

Ny betongtrapp og utvendig adkomst til kjeller.

Prosjekt: Hegreveien, Psykologiboliger	Kontroll prosjekt:	
Sign.: H/MV	Kontroll:	DE
Tiltakshaver: Frogn Kommune Rådhusveien 6 1441 Drøbak - Pb 10	Gnr./Bnr./Festenr.: 82/26	
Prosjekterende: Østre Linje Stasjonsmester Frosts Gate 14 1830 Askim		
© Alle rettigheter tilhører utførende for prosjektering, kopiering eller bruk av disse tegningene er forbudt uten skriftlig samtykke	Dato: 22.11.21	
Tegning: Trappe skjema	Målestokk: 1:500, 1:50	
Kategori: Tilbudstegning	Tegningsnr.: A65-101	Rev.: .

ROMSKJEMA ETTER ETASJE

Etasje	Symbol	Rom Nr.	Romnavn	Antall	Areal gulv	Høyde	Himling	Gulv	Vegg	Walls Perimeter	Walls Surface Area
Hav											
		201	Trapperom	1	10,42	2 400	Maling	-	Maling	6 000	15,83
		202	Gang	1	4,76	2 400	Maling	Vinyl	Maling	6 000	5,86
		203	Ventilasjonsrom	1	5,23	2 400	Maling	Vinyl	Maling	8 800	19,80
		204	W.C	1	2,30	2 400	Maling	Vinyl	Maling	4 500	10,31
		205	Allrom	1	49,87	2 400	Maling	Vinyl	Maling	28 500	51,05
				5	72,57 m²					53 800 mm	

1. Etasje

		101	Gang	1	3,02	2 400	T-profilhimling	Vinyl	Gips	6 625	0,00
		102	Stue/kjøkk	1	17,36	2 540	Fast gipshimling	Vinyl	Gips	22 500	23,53
		103	Sov 1	1	5,67	2 540	Fast gipshimling	Vinyl	Gips	7 484	4,28
		104	Bad 1	1	5,53	2 400	Fast gipshimling	Vinyl	Vinyl	8 873	4,64
		105	Kjøkken/ stue	1	21,48	2 540	Fast gipshimling	Vinyl	Gips	32 036	26,27
		106	Sov 2	1	9,91	2 540	Fast gipshimling	Vinyl	Gips	7 484	21,78
		107	Bad 2	1	7,30	2 540	Fast gipshimling	Vinyl	Vinyl	8 873	21,73
		108	Stue/ kjøkken	1	15,31	2 540	Fast gipshimling	Vinyl	Gips	25 960	9,04
		109	Bad 4	1	3,94	2 540	Fast gipshimling	Vinyl	Vinyl	8 873	0,00
		110	Sov 4	1	4,47	2 540	Fast gipshimling	Vinyl	Gips	8 600	12,62
		111	Bad 5	1	4,06	2 540	Fast gipshimling	Vinyl	Vinyl	8 873	4,49
		112	Sov 5	1	4,61	2 540	Fast gipshimling	Vinyl	Gips	6 349	17,90
		113	Stue/ kjøkken	1	18,87	2 540	Fast gipshimling	Vinyl	Gips	29 070	39,99
		114	Sov 3	1	5,55	2 540	Fast gipshimling	Vinyl	Gips	9 726	15,24
		115	Bad 3	1	5,94	2 540	Fast gipshimling	Vinyl	Vinyl	8 873	13,29
		116	Stue / kjøkken	1	21,15	2 540	Fast gipshimling	Vinyl	Gips	24 800	23,05
		117	Kontor/ felles vaktrom	1	14,88	2 400	T-profilhimling	Vinyl	Gips	12 400	8,29
		118	Gang	1	22,09	2 400	T-profilhimling			12 400	67,77
		120	Hovedingang	1	14,82	2 400	T-profilhimling	Vinyl	Gips	12 400	12,06
		121	Kontor	1	8,97	2 400	T-profilhimling	Vinyl	Gips	12 770	23,31
		122	Møterom	1	12,80	2 400	T-profilhimling	Vinyl	Gips	9 500	18,65
		123	Medisinrom	1	5,46	2 400	T-profilhimling	Vinyl	Gips	9 500	3,78
		124	Vaskerom	1	5,46	2 400	T-profilhimling, hygiene	Vinyl	Vinyl	11 100	3,20
		125	Wc	1	5,22	2 400	T-profilhimling, hygiene	Vinyl	Vinyl	9 100	7,75
		126	Renhold	1	2,87	2 400	T-profilhimling, hygiene	Vinyl	Vinyl	7 104	6,23
		127	Garderobe	1	7,60	2 400	T-profilhimling	Vinyl	Gips	9 500	10,92

Rev	Nr	Beskrivelse	Dato	Sign	Kontr

Tegning
Romskjema
Hegreveien, Psykologboliger
Hegreveien 3 1448 Frogn

Prosjektnr.
2020

Fase.
Status

Dato opprettet
22.11.21

Sign.

Gnr./Bnr./Festenr.
82/26

Kontroll

Mål:
 Godkjent

Tegningsnr.
A66-105

Rev. ID

ROMSKJEMA ETTER ETASJE

Etasje	Symbol	Rom Nr.	Romnavn	Antall	Areal gulv	Høyde	Himling	Gulv	Vegg	Walls Perimeter	Walls Surface Area
	□	128	Nattevakt	1	6,91	2 400	T-profilhimling	Vinyl	Gips	9 500	6,72
				27	261,26 m ²					340 274 mm	
				32	333,83 m ²					394 074 mm	

Rev	Nr	Beskrivelse	Dato	Sign	Kontr

Tegning
Romskjema
Hegreveien, Psykologboliger
Hegreveien 3 1448 Frogn

Prosjektnr. 2020	Dato opprettet 22.11.21	Gnr./Bnr./Festenr. 82/26	Mål:	Tegningsnr. A66-106
Fase. Status	Sign.	Kontroll	Godkjent	Rev. ID