

Project:

## Gol RA

Delivery #:	Date of delivery:	Approved by:	Project Number:	Project Status:	
		RM	10219468	Anbud	TEGNINGSLISTE

(Internal doc id: -)

Tegn.nr.	Dato	Rev.	Rev.dato	TIT_Tegningsstatus	Skala	Format	Tegningsnavn
--	06/08/17			Anbudstegninger	--		TEGNINGSLISTE

## 01 PLANER

A10a-1000	12.02.21			Anbudstegning	1:500		SITUASJONSPLAN
A10a-1001	12.02.21			Anbudstegning	--		OPPARBEIDING TOMT
A10a-1002	12.02.21			Anbudstegning	1:500		RIGGPLAN
A10a-1003	12.02.21			Anbudstegning	1:100		FASEPLANER
A20a-001	12.02.21			Anbudstegning	1:50		RIVING - PLAN KJELLER
A20a-002	12.02.21			Anbudstegning	1:50		RIVING - PLAN 1
A20a-003	12.02.21			Anbudstegning	1:50		RIVING - PLAN 2
A20a-004	12.02.21			Anbudstegning	1:50		RIVING - TAKPLAN
A20a-010	12.02.21			Anbudstegning	1:50		PLAN KJELLER - TILBYGG
A20a-011	12.02.21			Anbudstegning	1:50		PLAN KJELLER - EKSIST BYGG
A20a-100	12.02.21			Anbudstegning	1:50		PLAN 1 - TILBYGG
A20a-101	12.02.21			Anbudstegning	1:50		PLAN 1 - EKSIST BYGG
A20a-102	12.02.21			Anbudstegning	1:20		FANGDAM POLYMERROM
A20a-200	12.02.21			Anbudstegning	1:50		PLAN 2 - ADMINISTRASJONSDEL
A20a-300	12.02.21			Anbudstegning	1:50, 1:10		TAKPLAN - TILBYGG

## 02 SNITT

A40a-001	12.02.21			Anbudstegning	1:50		SNITT A-B-C-D
A40a-002	12.02.21			Anbudstegning	1:50		SNITT E-F
A40a-003	12.02.21			Anbudstegning	1:50, 1:10		SNITT G1-G2
A40a-005	12.02.21			Anbudstegning	1:50		RIVESNITT R1-R2-R3

## 03 FASADER

A40a-100	12.02.21			Anbudstegning	1:100, 1:50		FASADER
A40a-101	12.02.21			Anbudstegning	--		FASADER PERSPEKTIV
A40a-102	12.02.21			Anbudstegning	1:100		FASADER REHABILITERING
A40a-103	12.02.21			Anbudstegning	1:25, 1:50		PREFAB BETONGELEMENTER

## 04 DETALJER

A50a-001	12.02.21			Anbudstegning	1:10, 1:20		DETALJER
A50a-002	12.02.21			Anbudstegning	1:10		VEGGTYPER

Oppdragsgiver <b>Gol kommune</b> Gol RA	Utført av RM	Kontr. av noheno	Ansvarlig RM	Dato 12.02.21
TEGNINGSLISTE	Målestokk --	Format <b>A3</b>		
	Sweco oppdragsnr. <b>10219468</b>	Sweco oppdragsleder <b>notroo</b>		
	Fagdisiplin <b>ARK</b>	Tegningsnummer --	Status	Rev.
			Tegningsstatus <b>Anbudstegninger</b>	

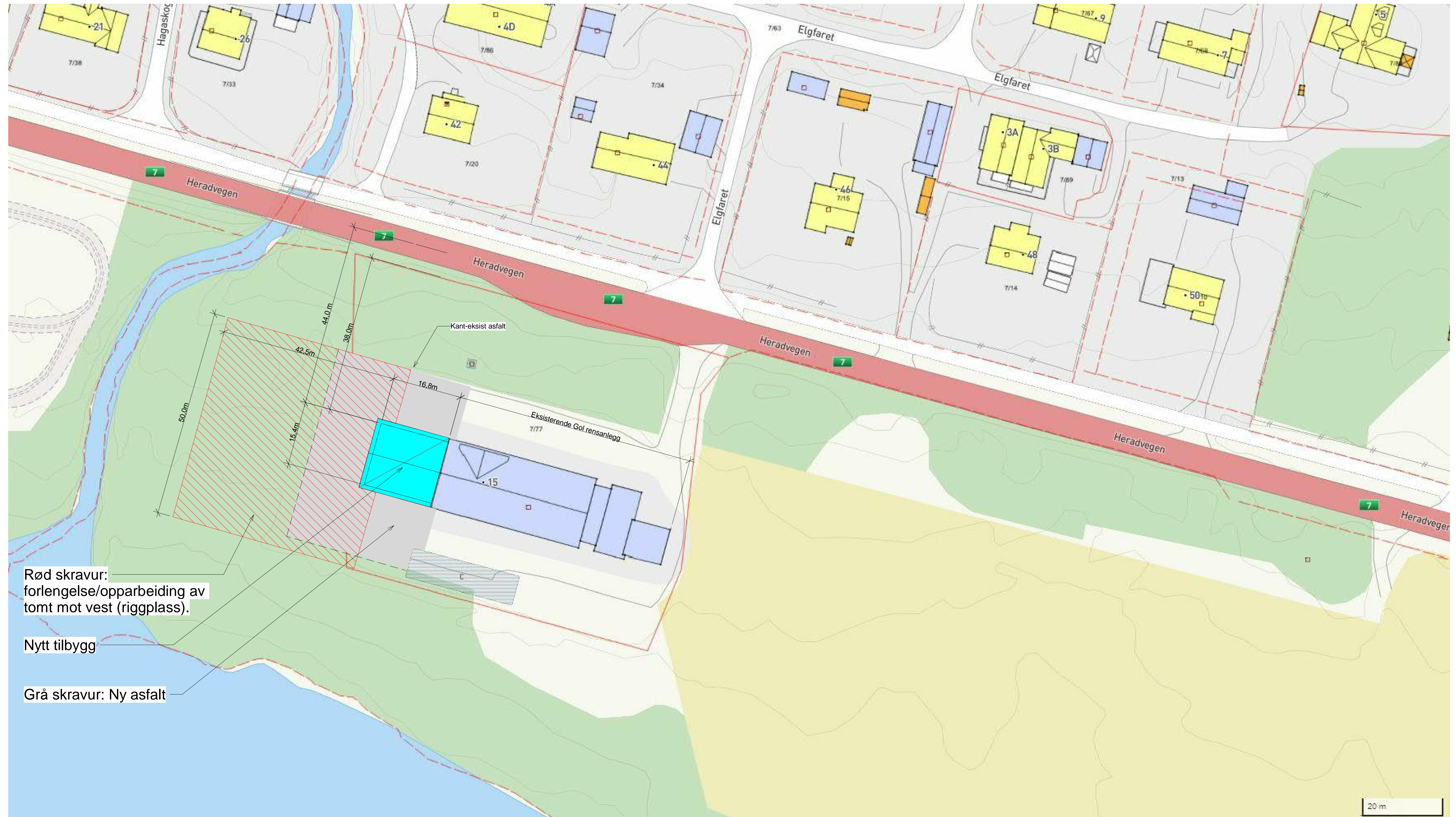

Rød skravur: forlengelse/oppbeiding av tomt mot vest (riggplass).

Nytt tilbygg

Grå skravur: Ny asfalt

Situasjonsplan  
1:500



Perspektiv terreng 1

Nytt tilbygg



Perspektiv terreng 2

Nytt tilbygg



Opparbeidelse og forlengelse av plass mot vest ved Gol RA

Tegningsstatus: Anbudstegning	Tegningsstatus: Anbudstegning
Dokumentnummer: 10219468 -ARK -A10a-1000 -B	

DOKUMENTSTATUS:  
X - FORELØPIG  
B - ANBUDSTEGNING  
C - ARBEIDSTEGNING/BYGGEFASE  
Z - SOM BYGGET

Rev.	Endring	Utt.	Kont.	Dato
Oppdragsnavn: Gol kommune		Utt. av: notor	Kont. av: notor	
Tittel: Gol RA		Dato: 12.02.21	Arbeidsgiver: kas	
Målestokk: 1:500		Format: A1L	SWECO oppdragsnr.: 10219468	
SITUASJONSPLAN		SWECO oppdragsleder: notor	Tegningsstatus: Anbudstegning	
Fagdisiplin: ARK	Tegningsnummer (bygg- et- fag- syst- type- løpnr): A10a-1000	Status: B	Rev.:	

P:\3222110219468\_GOL\_RA\00007 Modelar - Tegninger\02 Arbeidsmodeller\ARK\GOLRA\_A1\_L105\_A10a-1000\_11.02.2021\_103623

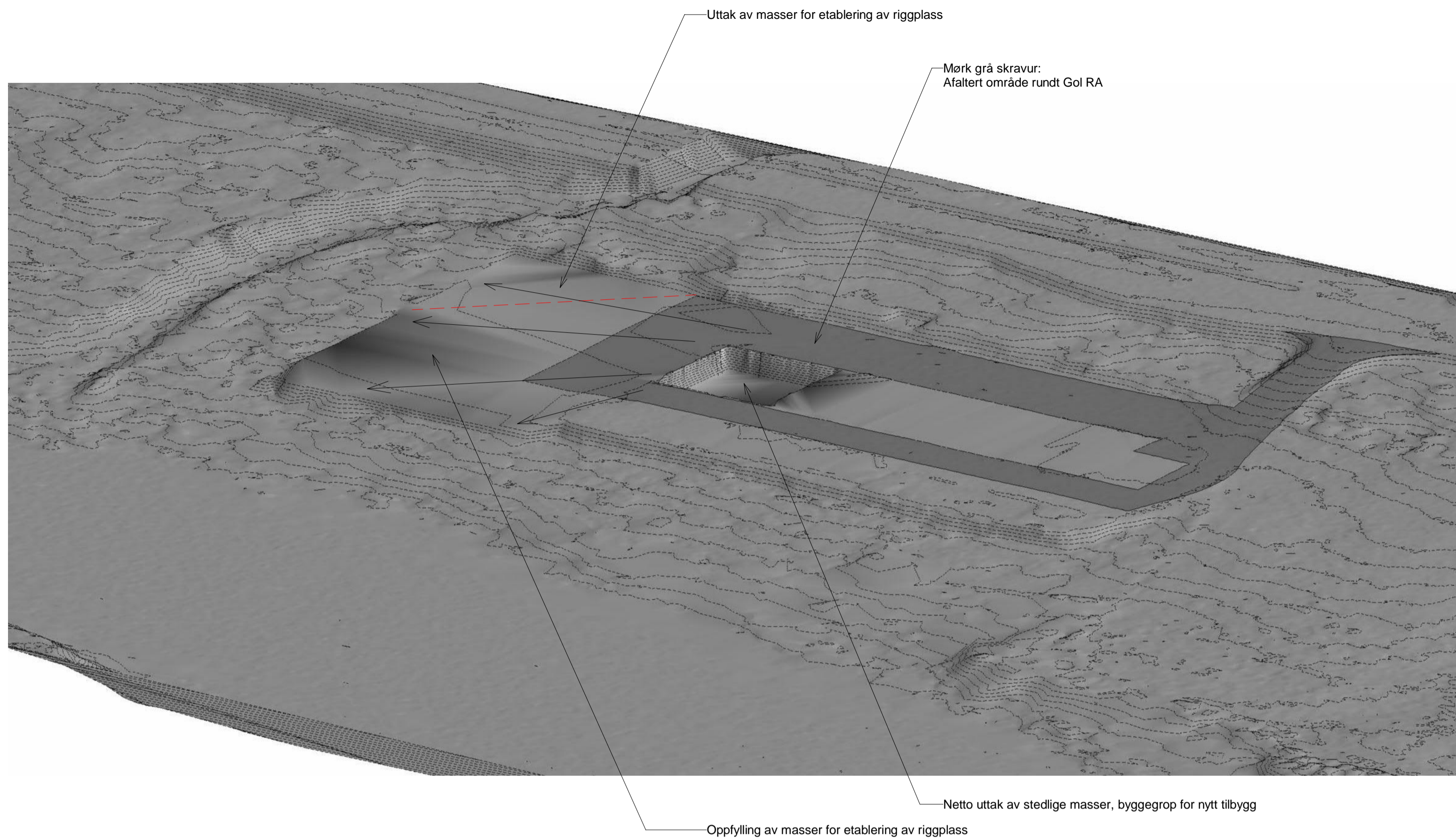

Nytt terreng

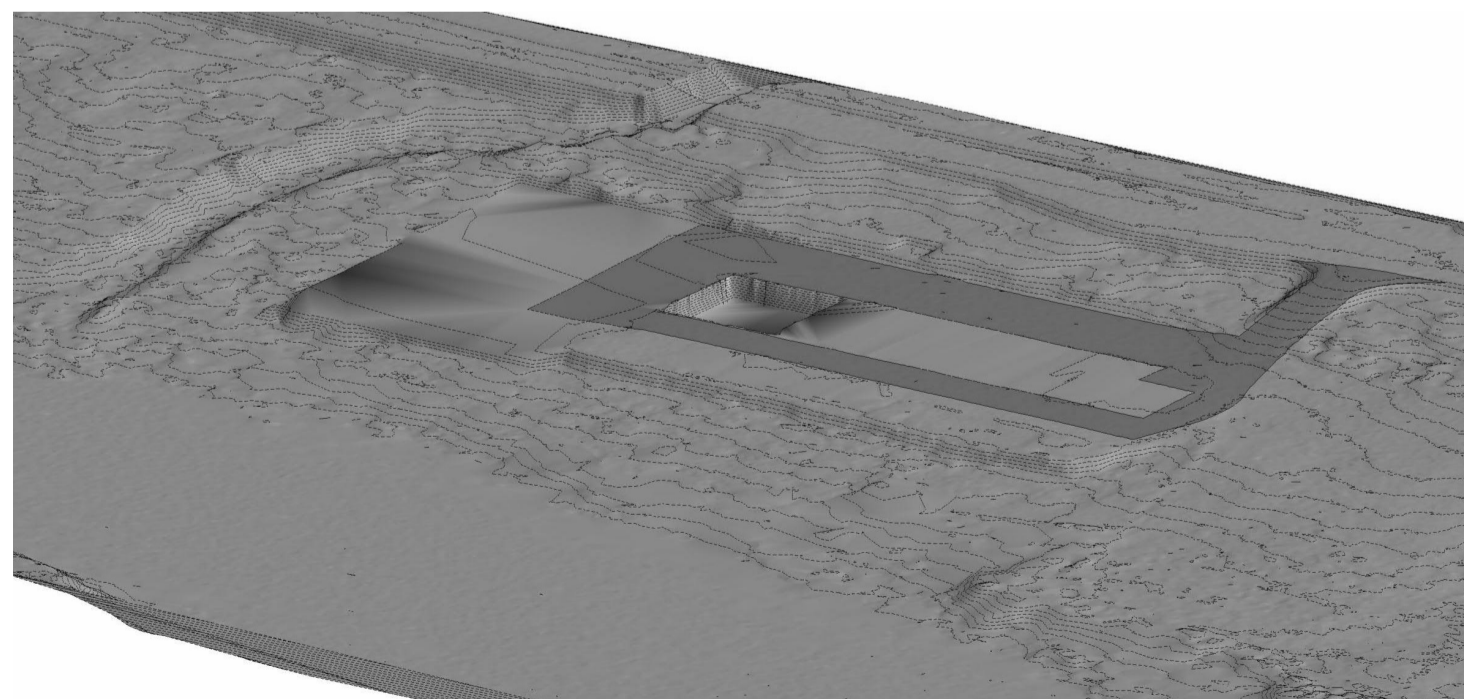

Eksist terreng

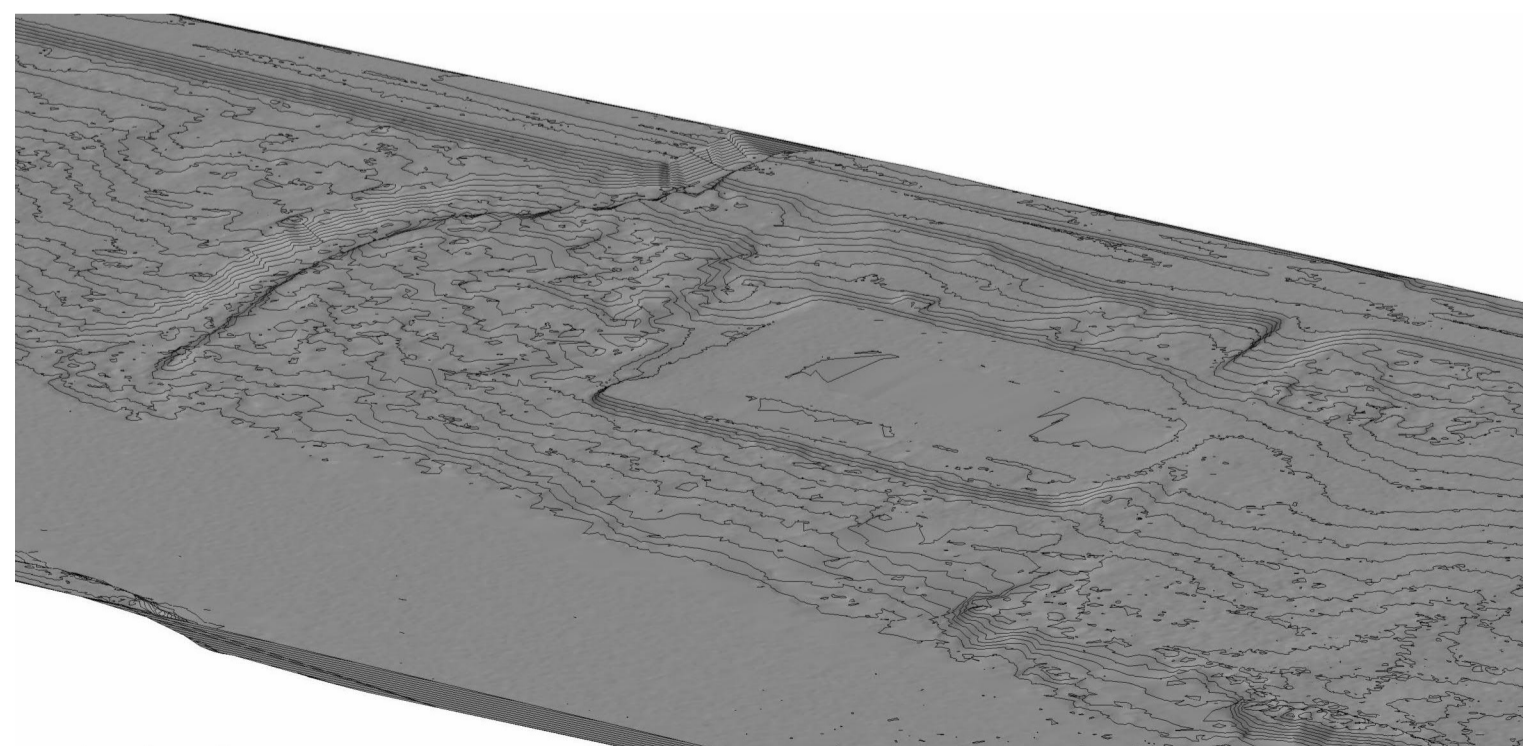

Tegningstittel: OPPARBEIDING TOMT	Tegningsstatus: Anbudstegning
Dokumentnummer:	10219468 -ARK -A10a-1001 -B

DOKUMENTSTATUS:  
 X - FORELØPIG  
 B - ANBUDSTEGNING  
 C - ARBEIDSTEGNING/BYGGEFASE  
 Z - SOM BYGGET

Rev	Endring	Utf.	Kontr.	Dato
Oppdragsgiver <b>Gol kommune</b>		Utført av noroma	Kontr. av noheno	
Tittel <b>Gol RA</b>		Dato 12.02.21	Ansvarlig kas	
OPPARRBEIDING TOMT		Målestokk --	Format <b>A2</b>	
		Sweco oppdragsnr. <b>10219468</b>		
		Sweco oppdragsleder <b>notroo</b>		
		Tegningsstatus <b>Anbudstegning</b>		
Fagdisiplin <b>ARK</b>	Tegningsnummer (bygg-et-fag-syst-type-løpenr) <b>A10a-1001</b>	Status <b>B</b>	Rev.	

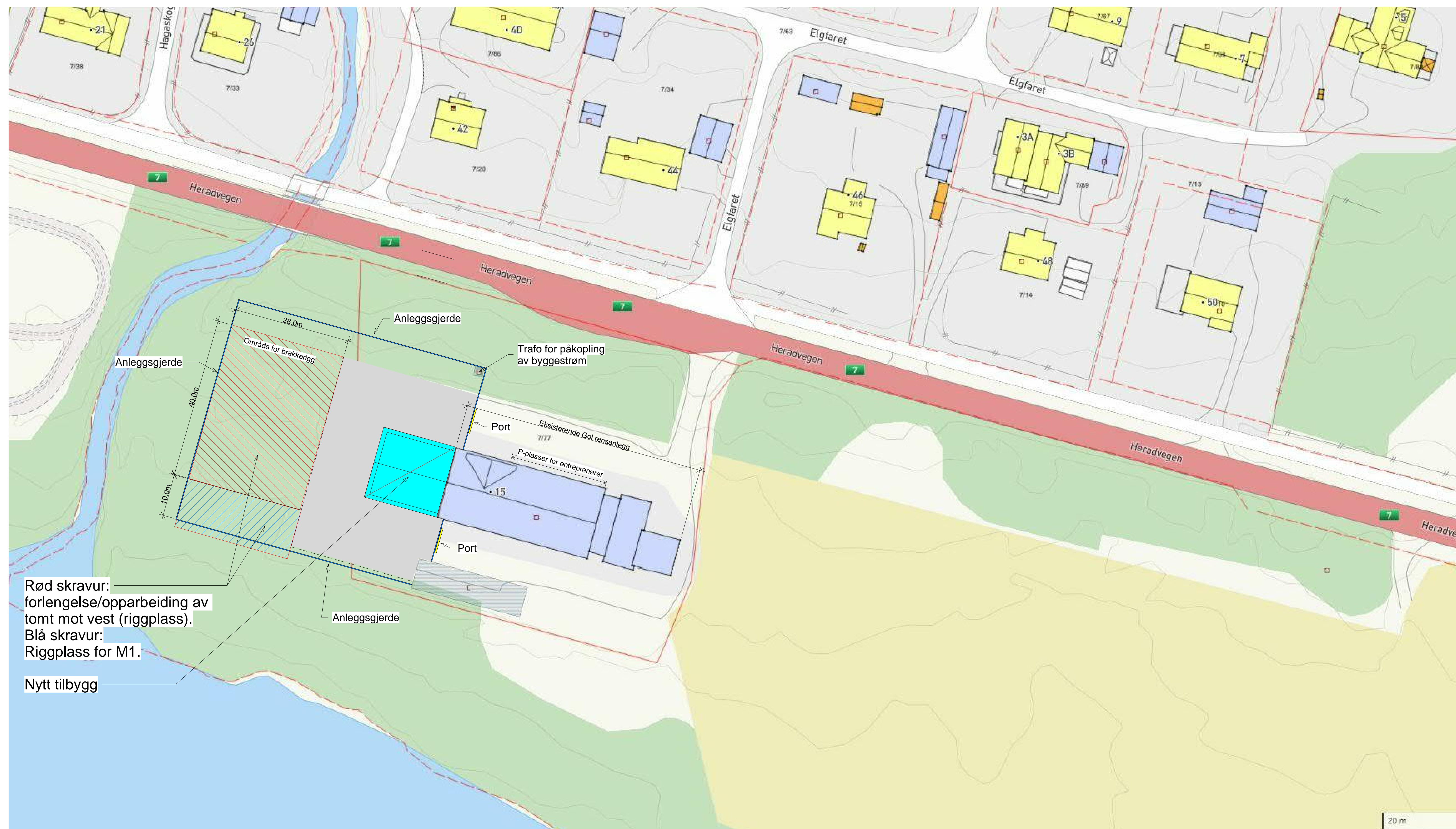

Rød skravur:  
forlengelse/opparbeiding av  
tomt mot vest (riggplass).  
Blå skravur:  
Riggplass for M1.  
Nytt tilbygg

Rigoplan  
1:500

Tegningsnavn: RIGGPLAN	Tegningsstatus: Anbudstegning
Dokumentnummer: 10219468 -ARK -A10a-1002 -B	

DOKUMENTSTATUS:  
X - FORELØPIG  
B - ANBUDSTEGNING  
C - ARBEIDSTEGNING/BYGGEFASE  
Z - SOM BYGGET

Rev.	Endring	Utt.	Kont.	Dato
Oppdragsgiver <b>Gol kommune</b>		Utt. av normale	Kont. av normale	
Tittel <b>Gol RA</b>		Dato 12.02.21	Rev. kas	
RIGGPLAN		Målestokk 1:500	Format A1L	
Fagdisiplin <b>ARK</b>		Sveco oppdragsnr. 10219468		
Tegningsnummer (bygg- og fag-type-loppnr.) <b>A10a-1002</b>		Sveco oppdragsleder notroo		
Status <b>B</b>		Tegningsstatus Anbudstegning		
Rev.		Rev.		

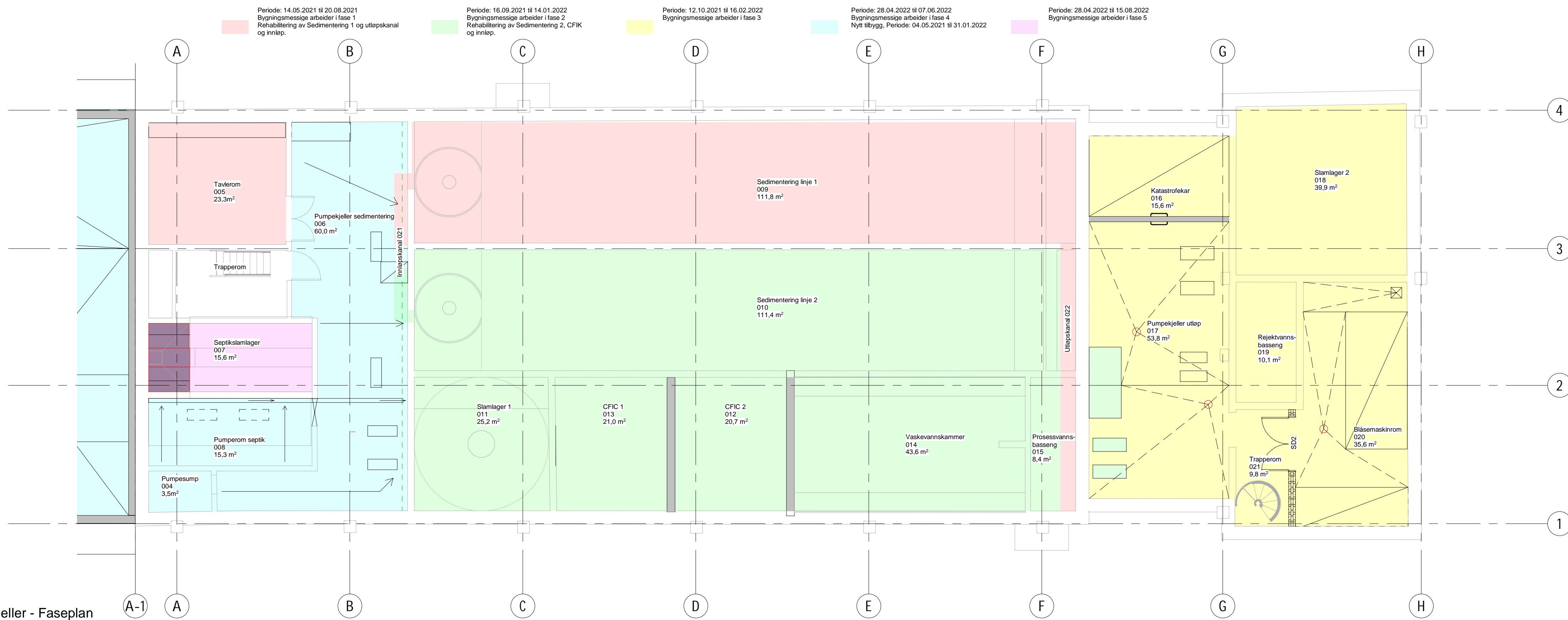

Plan eksist kjeller - Faseplan  
1 : 100

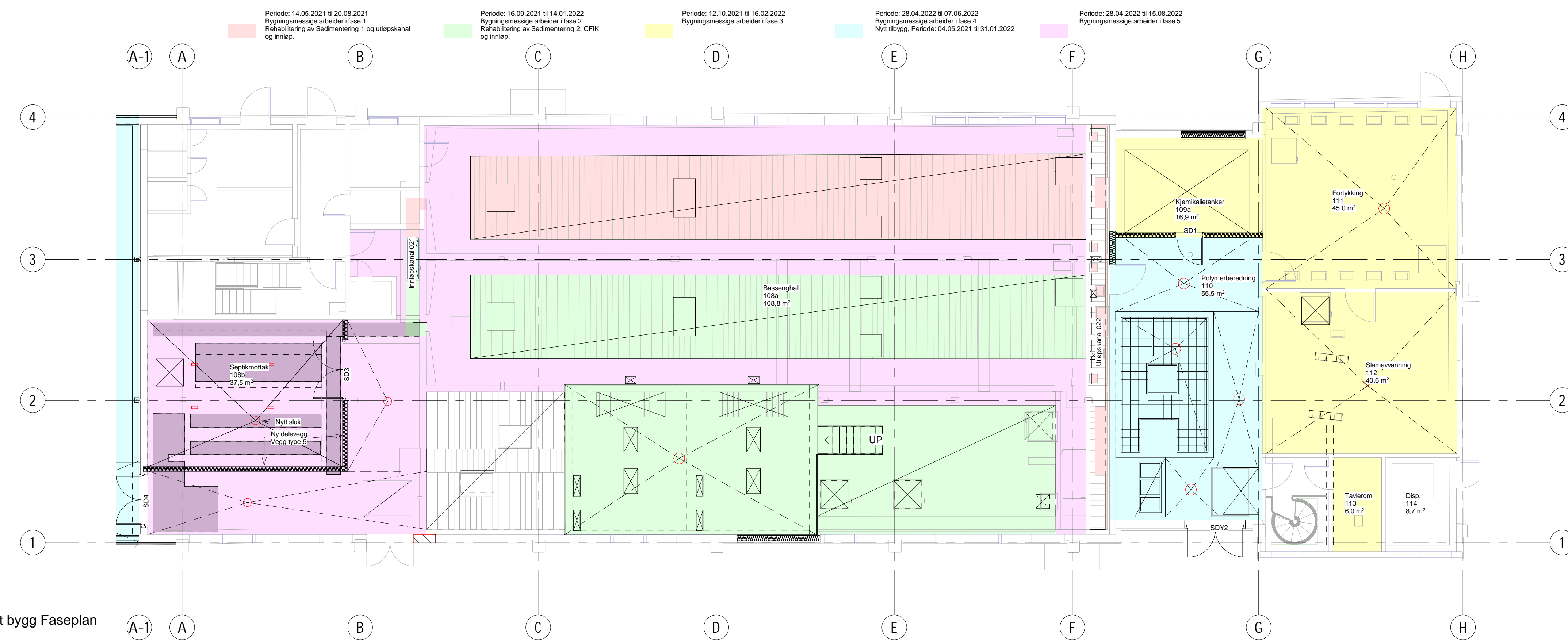

Plan 1 -eksist bygg Faseplan  
1 : 100

Tegningstittel: FASEPLANER	Tegningsstatus: Anbudstegning
Dokumentnummer: 10219468 -ARK -A10a-1003 -B	

DOKUMENTSTATUS:  
X - FORELØPIG  
B - ANBUDSTEGNING  
C - ARBEIDSTEGNING/BYGGFASE  
Z - SOM BYGGET

Rev	Endring	Utf	Kontr.	Dato
Oppdragsgiver <b>Gol kommune</b>		Utført av noroma	Kontr. av noheno	Dato 12.02.21
Tittel <b>Gol RA</b>		Målestokk 1:100	Ansv. ansvarlig kas	
FASEPLANER		Format A1	Sweco oppdragsnr. 10219468	
			Sweco oppdragsleder notroo	
Tegningsstatus Anbudstegning		SWECO		
Fagdisiplin ARK	Tegningsnummer (bygg-et-fag-syst-type-lopenr) A10a-1003	Status B	Rev.	

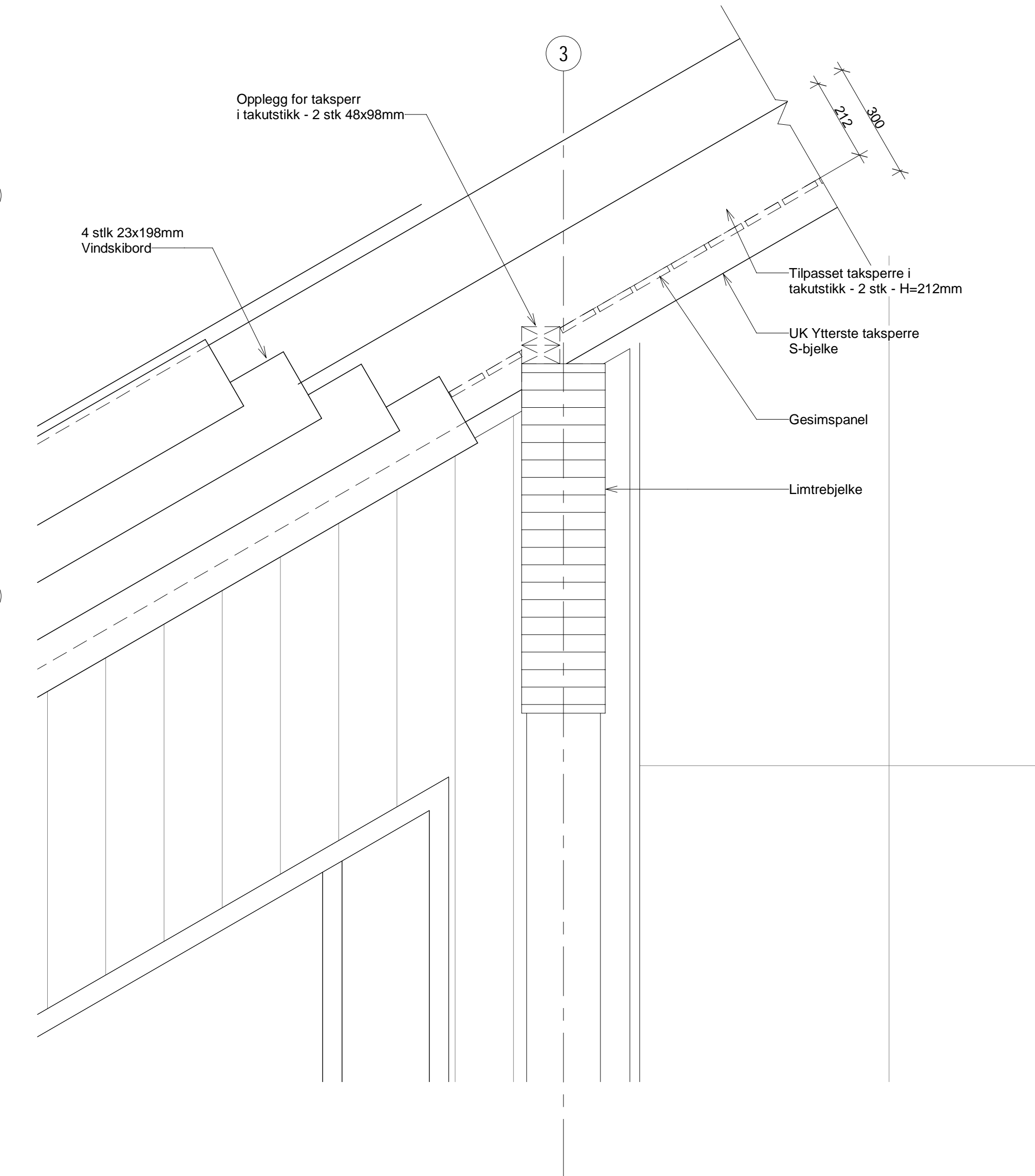
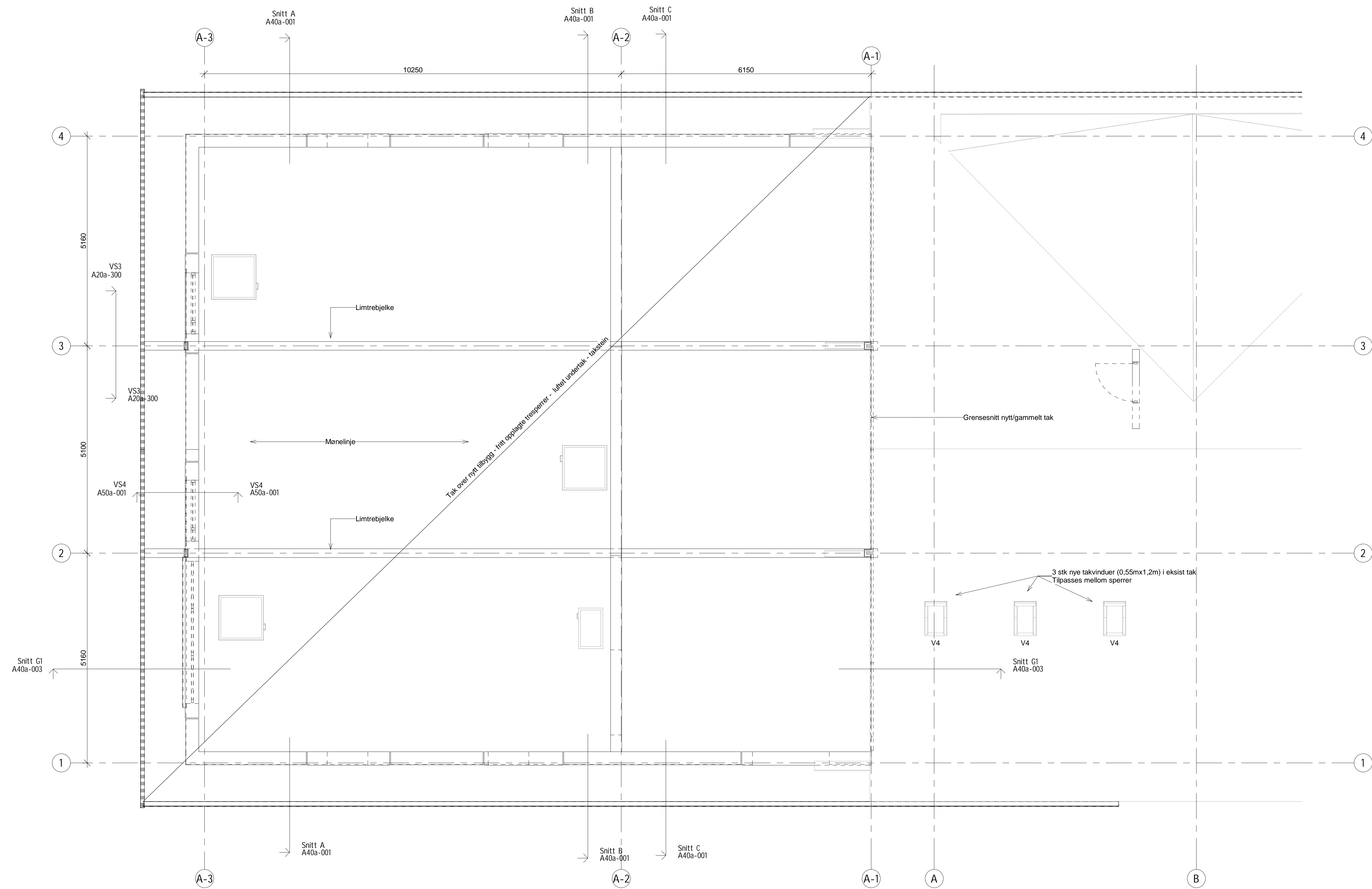

VS3  
1:10

Takplan  
1:50

Tegningstittel: TAKPLAN - TILBYGG	Tegningsskisse: Anbudstegning
Dokumentnummer: 10219468 -ARK -A20a-300 -B	

DOKUMENTSTATUS:  
X - FORELØPIG  
B - ANBUDESTEGNING  
C - ARBEIDSTEGNING/BYGGFASE  
Z - SOM BYGGET

Rev.	Endring	Ut	Kont.	Dato
Oppdragsgiver	Utfer av	Kont. av		
Ark	notorm	notorm		
Dato	12.02.21	Ark		
Målestokk	1:50, 1:10			
Format	A1L			
Oppdragsnr.	10219468			
Oppdragsleder	notorm			
Tegningsskisse	Anbudstegning			
Fagdisiplin	Tegningsskisse (bygg- og fag-syst-type-lopp)	Status	Rev.	
ARK	A20a-300	B		

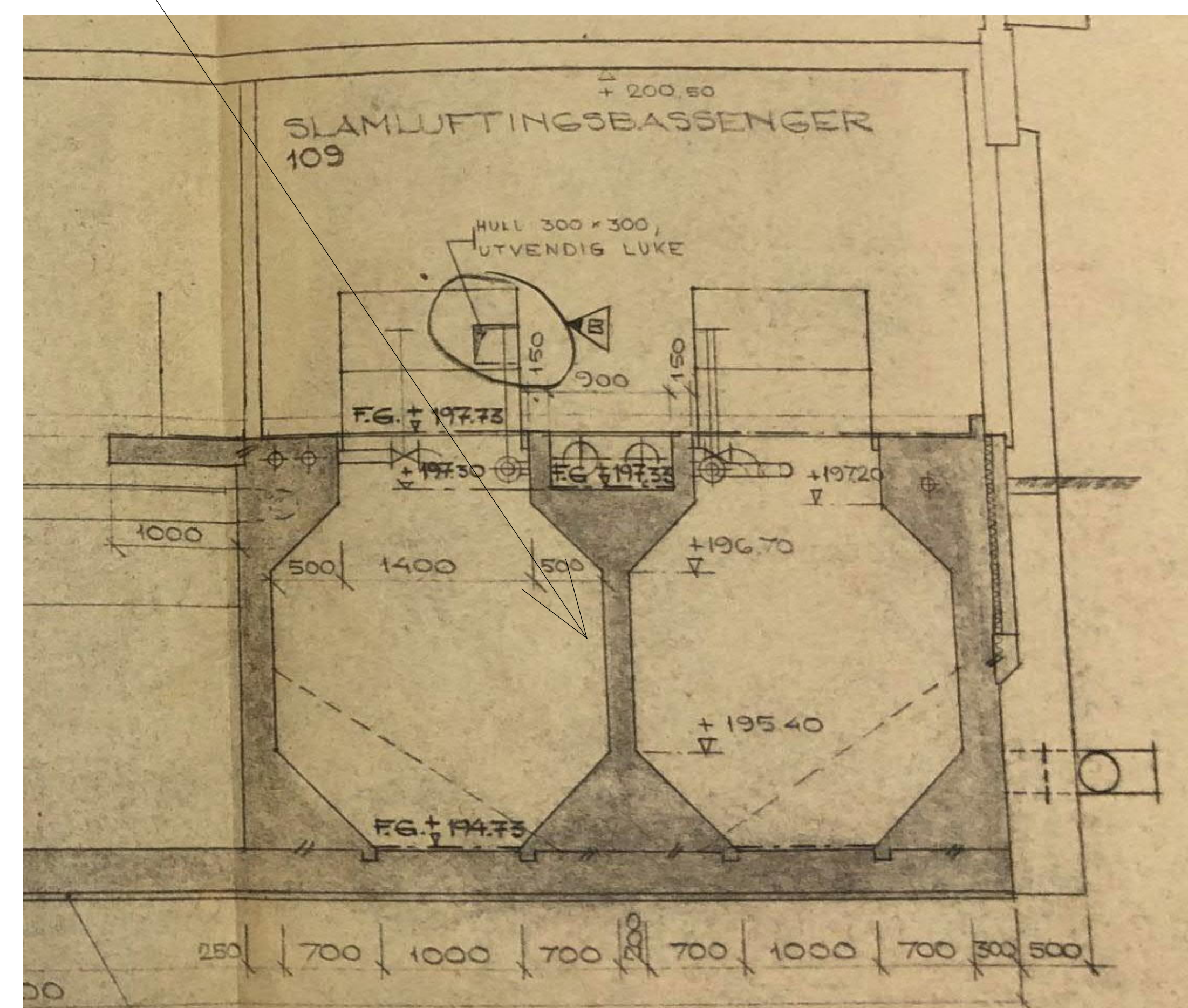
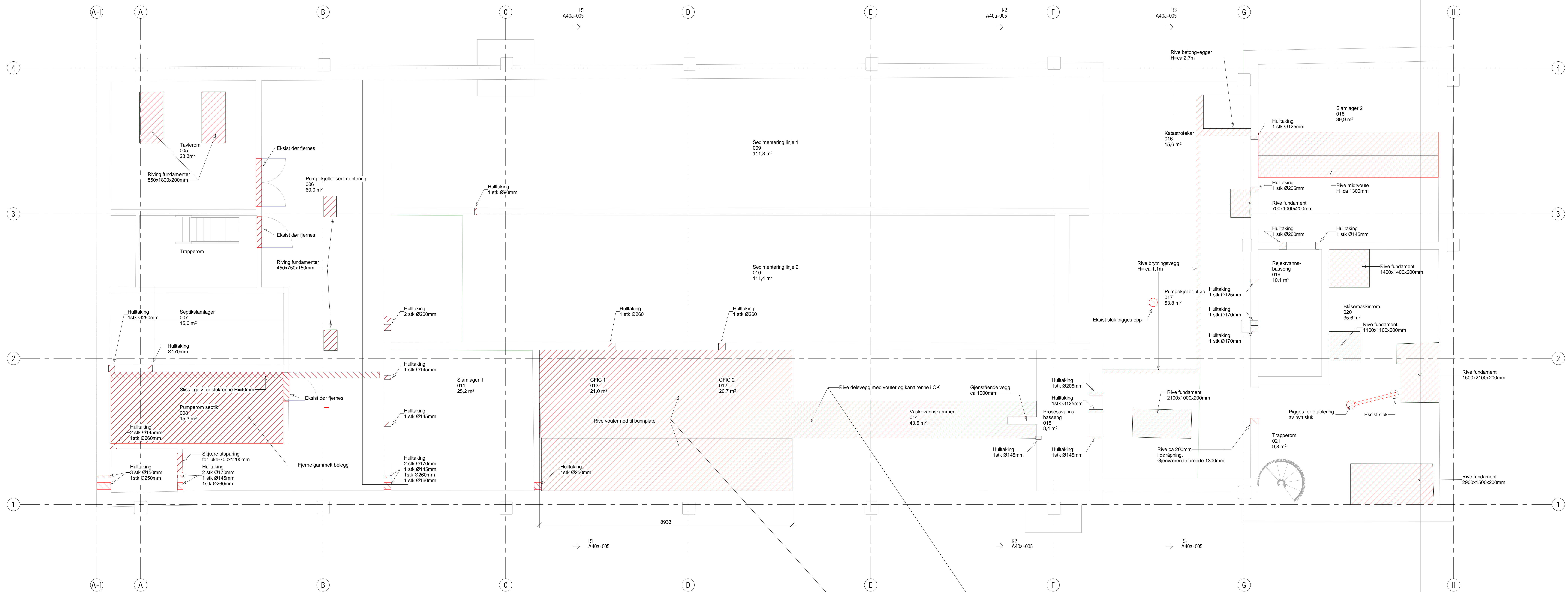

Opprinnelig snitt av bassengvegg som viser vouter og kanal som skal rives.

Tegningsplan: RIVING-PLAN KJELLER	Tegningsstatus: Anbudstegning
Dokumentnummer: 10219468-ARK-A20a-001-B	

DOKUMENTSTATUS:  
 X - FORELØPIG  
 B - ANBUDSTEGNING  
 C - ARBEIDSTEGNING/BYGGEFASE  
 Z - SOM BYGGET

Rev	Endring	Utl	Kont	Dato
Oppdragsleder: <b>GoI kommune</b>		Utst av: <b>noroma</b>	Kont av: <b>noheno</b>	
Tegn: <b>GoI RA</b>		Dato: 12.02.21	Ansvarlig: <b>kele</b>	
		Målestokk: <b>1:50</b>		
		Format: <b>A0</b>		
		Sweco oppdragsnr: <b>10219468</b>		
		Sweco oppdragsleder: <b>notroo</b>		
		Tegningsstatus: <b>Anbudstegning</b>		

<b>SWECO</b>			
Fagdisiplin: <b>ARK</b>	Tegningsnummer: <b>A20a-001</b>	Status: <b>B</b>	Rev: <b>B</b>

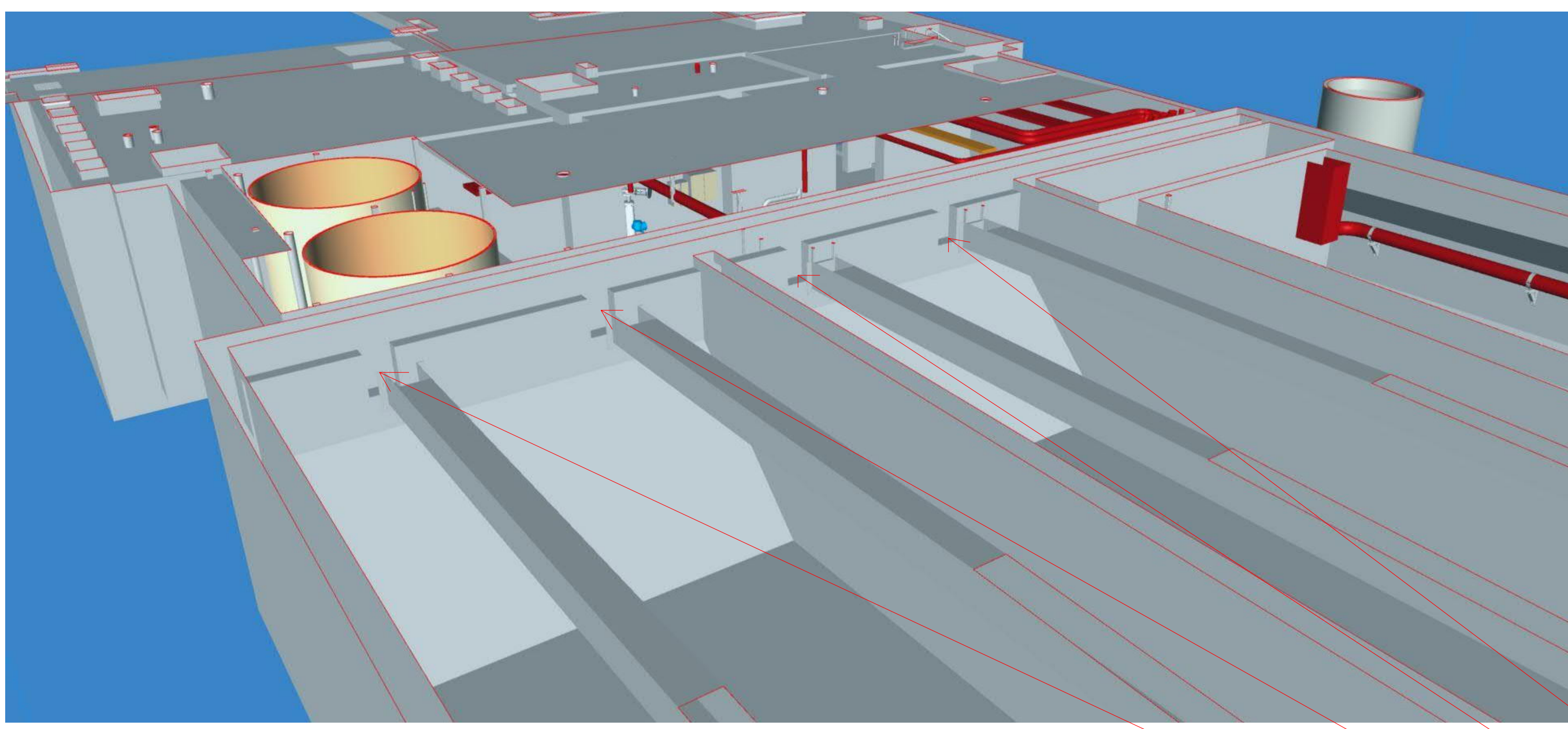

Skjære åpning i utløpskanalvegg



Skjære åpning i utløpskanalvegg

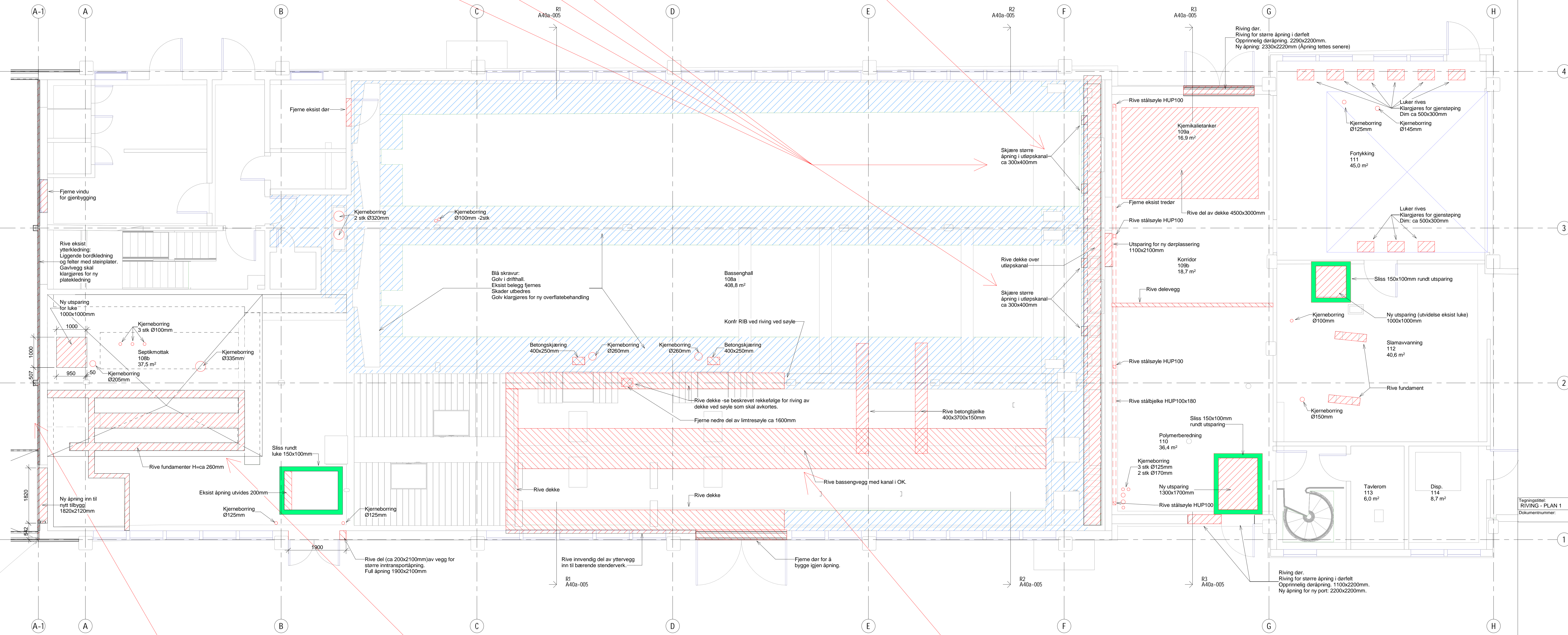

Tegningsstatus: Anbudstegning  
 Tegningsnummer: 10219468-ARK-A20a-002-B  
 Dokumentnummer: RIVING-PLAN 1

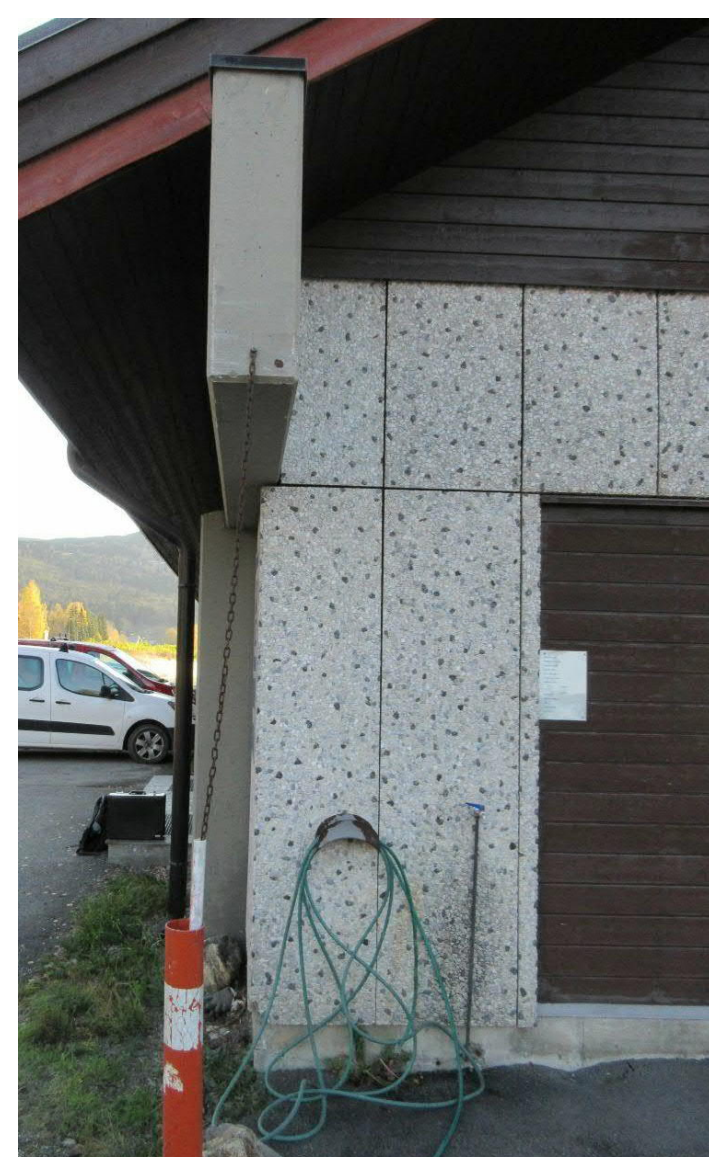

Fasadeplater skal demonteres.



Eksisterende gavvegg mot vest - ytterkledning og vinduer skal fjernes.



Sokkel/fundamenter pigges og rives i nytt septikmottak



Bassengvegg med kanal i OK fjernes

DOKUMENTSTATUS:  
 X - FORELØPIG  
 B - ANBUDESTEGNING  
 C - ARBEIDSTEGNING/BYGGEFASE  
 Z - SOM BYGGET

Rev	Endring	Utf	Kont	Dato
1	Oppdragsleder			
2	Arkitekt			
3	Arkitekt			
4	Arkitekt			
5	Arkitekt			
6	Arkitekt			
7	Arkitekt			
8	Arkitekt			
9	Arkitekt			
10	Arkitekt			
11	Arkitekt			
12	Arkitekt			
13	Arkitekt			
14	Arkitekt			
15	Arkitekt			
16	Arkitekt			
17	Arkitekt			
18	Arkitekt			
19	Arkitekt			
20	Arkitekt			
21	Arkitekt			
22	Arkitekt			
23	Arkitekt			
24	Arkitekt			
25	Arkitekt			
26	Arkitekt			
27	Arkitekt			
28	Arkitekt			
29	Arkitekt			
30	Arkitekt			
31	Arkitekt			
32	Arkitekt			
33	Arkitekt			
34	Arkitekt			
35	Arkitekt			
36	Arkitekt			
37	Arkitekt			
38	Arkitekt			
39	Arkitekt			
40	Arkitekt			
41	Arkitekt			
42	Arkitekt			
43	Arkitekt			
44	Arkitekt			
45	Arkitekt			
46	Arkitekt			
47	Arkitekt			
48	Arkitekt			
49	Arkitekt			
50	Arkitekt			
51	Arkitekt			
52	Arkitekt			
53	Arkitekt			
54	Arkitekt			
55	Arkitekt			
56	Arkitekt			
57	Arkitekt			
58	Arkitekt			
59	Arkitekt			
60	Arkitekt			
61	Arkitekt			
62	Arkitekt			
63	Arkitekt			
64	Arkitekt			
65	Arkitekt			
66	Arkitekt			
67	Arkitekt			
68	Arkitekt			
69	Arkitekt			
70	Arkitekt			
71	Arkitekt			
72	Arkitekt			
73	Arkitekt			
74	Arkitekt			
75	Arkitekt			
76	Arkitekt			
77	Arkitekt			
78	Arkitekt			
79	Arkitekt			
80	Arkitekt			
81	Arkitekt			
82	Arkitekt			
83	Arkitekt			
84	Arkitekt			
85	Arkitekt			
86	Arkitekt			
87	Arkitekt			
88	Arkitekt			
89	Arkitekt			
90	Arkitekt			
91	Arkitekt			
92	Arkitekt			
93	Arkitekt			
94	Arkitekt			
95	Arkitekt			
96	Arkitekt			
97	Arkitekt			
98	Arkitekt			
99	Arkitekt			
100	Arkitekt			

SWECO  
 Fagdisiplin: ARK  
 Tegningsnummer: (Byggetype-lag-system-oppsett)  
 Status: B  
 Rev: 10219468-ARK-A20a-002



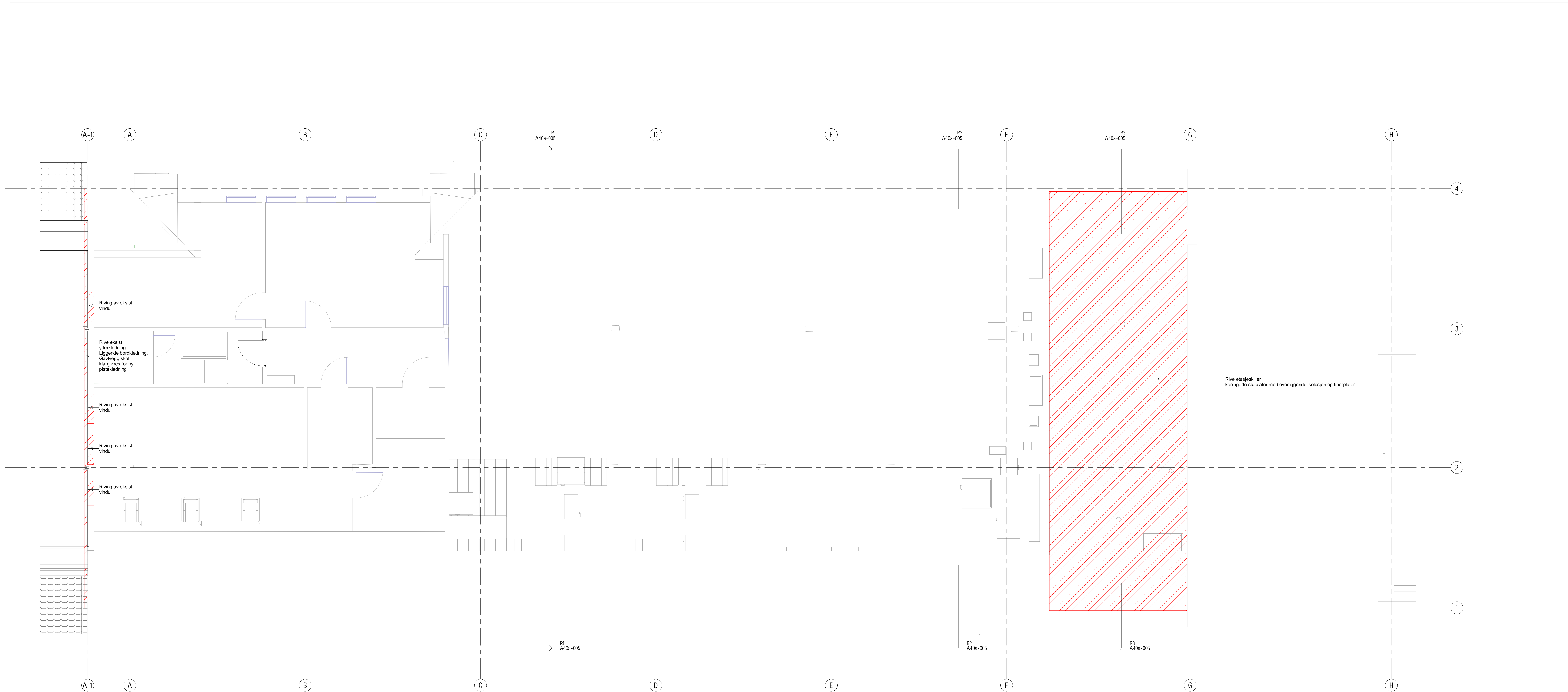

Tegningstittel: RIVING - PLAN 2  
 Tegningsstatus: Anbudstegning  
 Dokumentnummer: 10219468 -ARK -A20a-003 -B

DOKUMENTSTATUS:  
 X - FORELØPIG  
 B - ANBUDSTEGNING  
 C - ARBEIDSTEGNING/BYGGEFASE  
 Z - SOM BYGGET

Rev	Endring	Utf	Kont	Dato
01				

Oppdragsnavn: Gol kommune  
 Utørt av: noroma  
 Prosjektleder: noheno  
 Dato: 12.02.21  
 Ansvarlig: kate

Tittel: Gol RA  
 Målestokk: 1:50

Formet: A0  
 Sweco oppdragsnr: 10219468  
 Sweco oppdragsleder: notroo

Tegningsstatus: Anbudstegning

**SWECO**  
 Faglig ansvar: ARK  
 Tegningsnummer (bygg- og sivilingeniør): A20a-003  
 Status: B  
 Rev: B

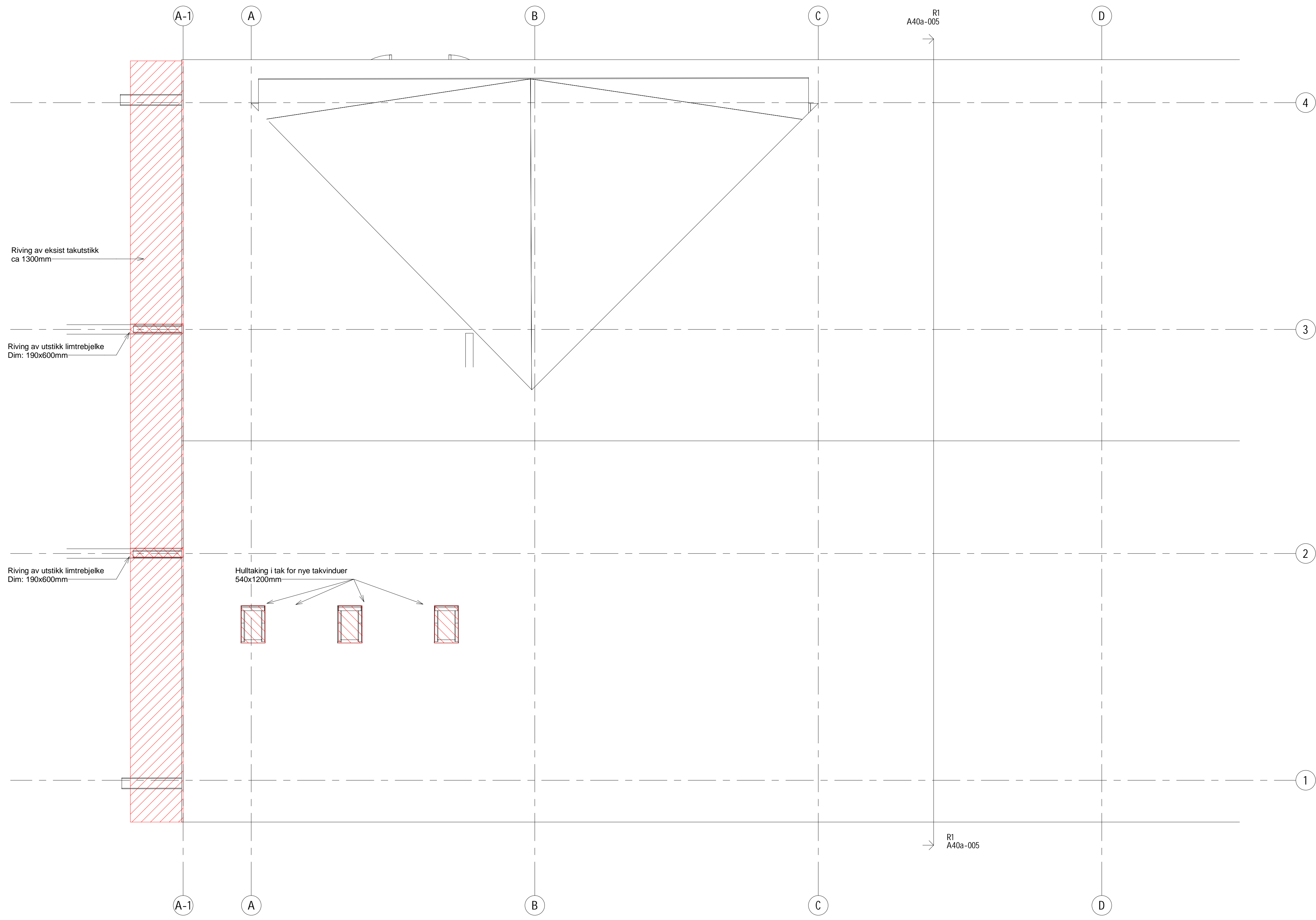

Riving - takplan  
1 : 50

Tegningstittel: RIVING - TAKPLAN	Tegningsstatus: Anbudstegning
Dokumentnummer:	10219468 -ARK -A20a-004 -B

**DOKUMENTSTATUS:**  
 X - FORELØPIG  
 B - ANBUDSTEGNING  
 C - ARBEIDSTEGNING/BYGGEFASE  
 Z - SOM BYGGET

Rev	Endring	Utf	Kontr.	Dato
Oppdragsgiver <b>Gol kommune</b>		Utført av noroma	Kontr. av noheno	
Tittel <b>Gol RA</b>		Dato 12.02.21	Ansvarlig kas	
RIVING - TAKPLAN		Målestokk 1:50	Format A1	
		Sweco oppdragsnr. 10219468	Sweco oppdragsleder notroo	
		Tegningsstatus Anbudstegning		
Fagdisiplin <b>ARK</b>	Tegningsnummer (bygg-et-fag-syst-type-lepenr) <b>A20a-004</b>	Status <b>B</b>	Rev.	

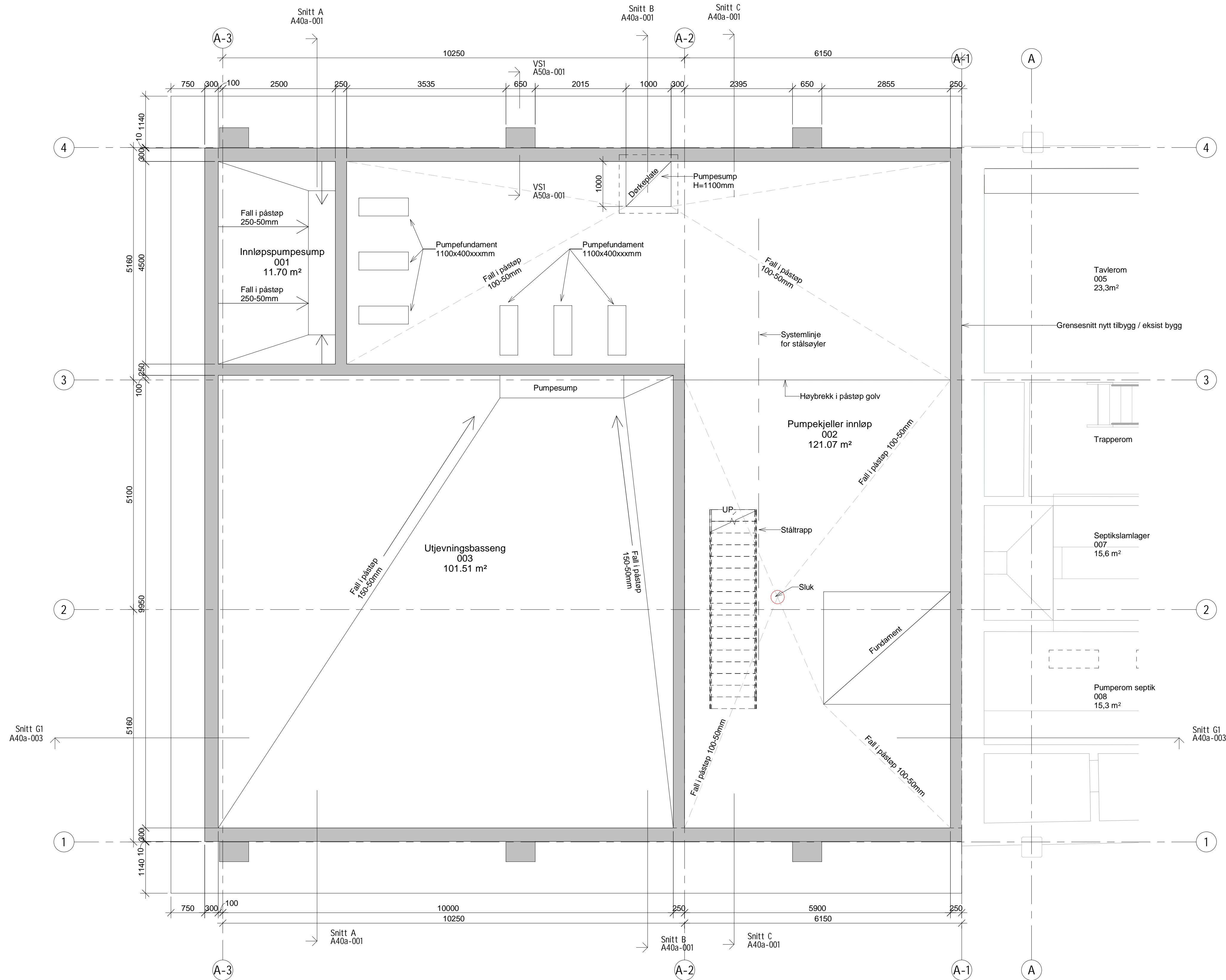

Plan kjeller -tilbygg  
1:50

Tegningstittel: PLAN KJELLER - TILBYGG	Tegningsstatus: Anbudstegning
Dokumentnummer: 10219468 -ARK -A20a-010 -B	

**DOKUMENTSTATUS:**  
X - FORELØPIG  
B - ANBUDSTEGNING  
C - ARBEIDSTEGNING/BYGGEFASE  
Z - SOM BYGGET

Rev	Endring	Utf	Kontr.	Dato
Oppdragsgiver <b>Gol kommune</b>		Utført av norroma	Kontr. av notroo	Dato 12.02.21
Tittel <b>Gol RA</b>		Målestokk 1:50	Ansvarlig kas	
PLAN KJELLER - TILBYGG		Format A1	Sweco oppdragsnr. 10219468	
			Sweco oppdragsleder notroo	
		Tegningsstatus Anbudstegning		
Fagdisiplin ARK	Tegningsnummer (bygg-et-fag-syst-type-lepenr) A20a-010	Status B	Rev.	

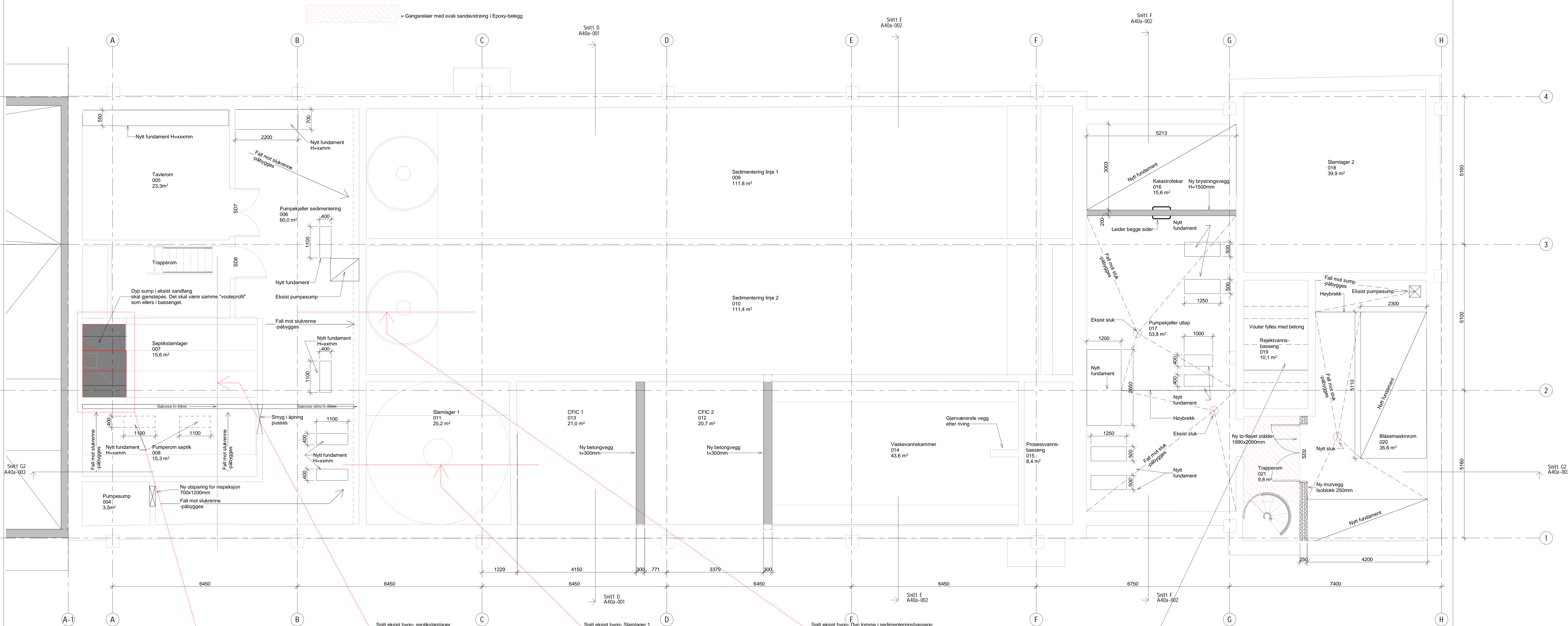

Snitt G2  
A40a-003

Plan kjeller - eksist bygg  
1:50

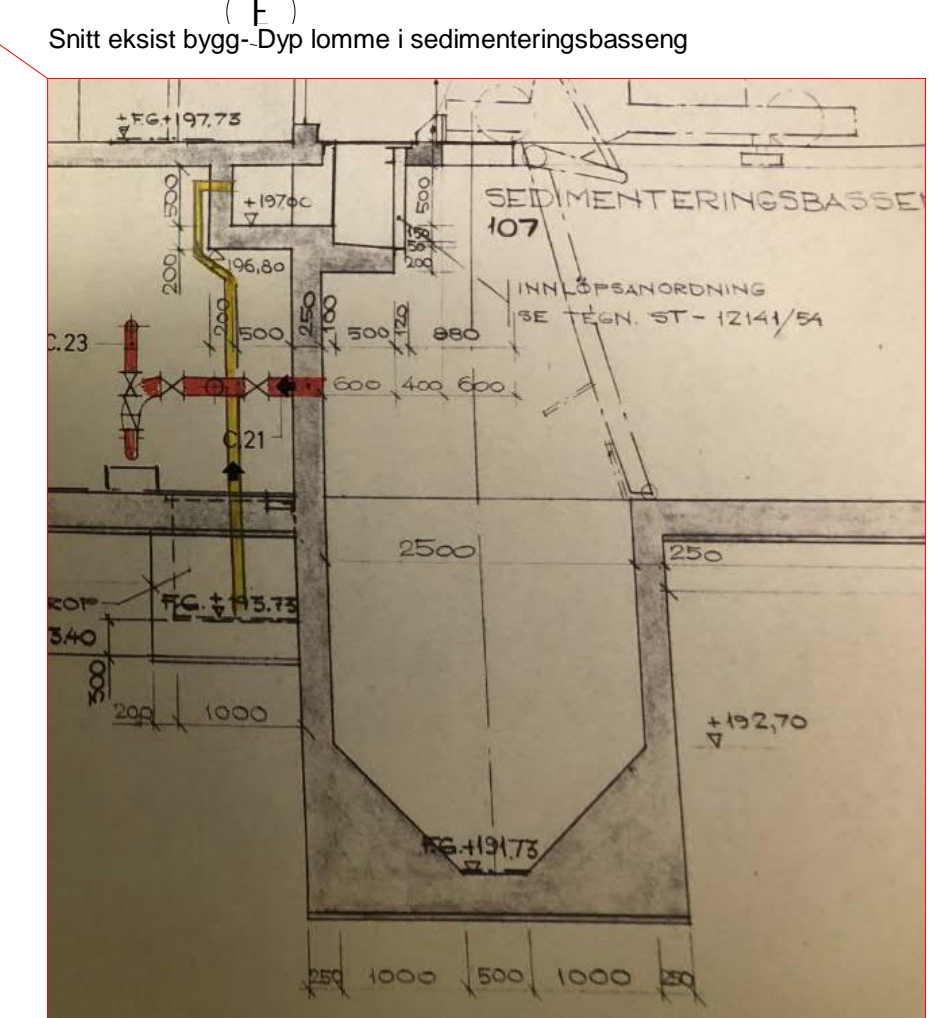
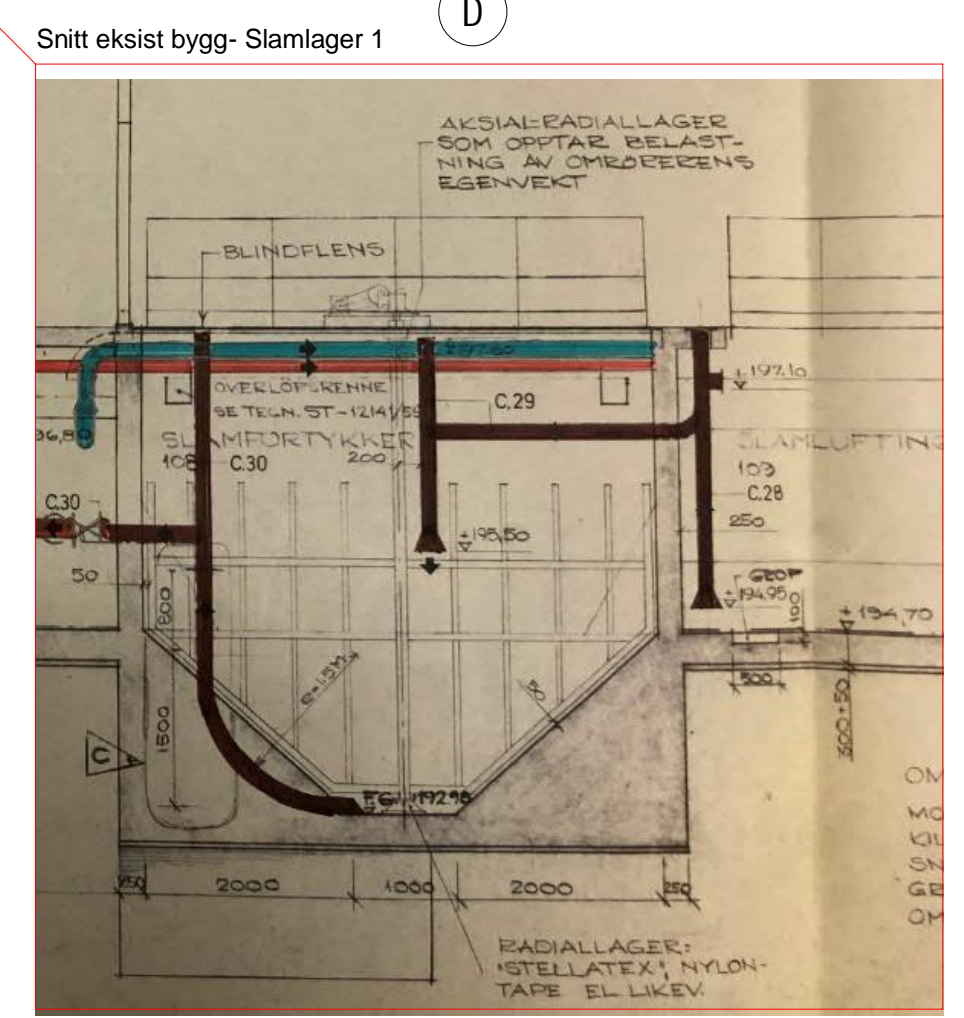
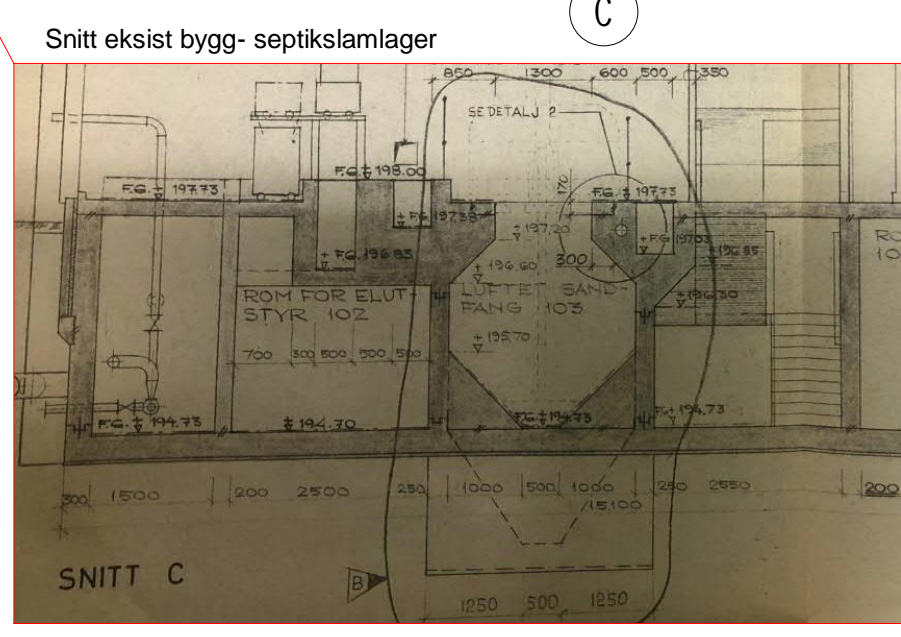
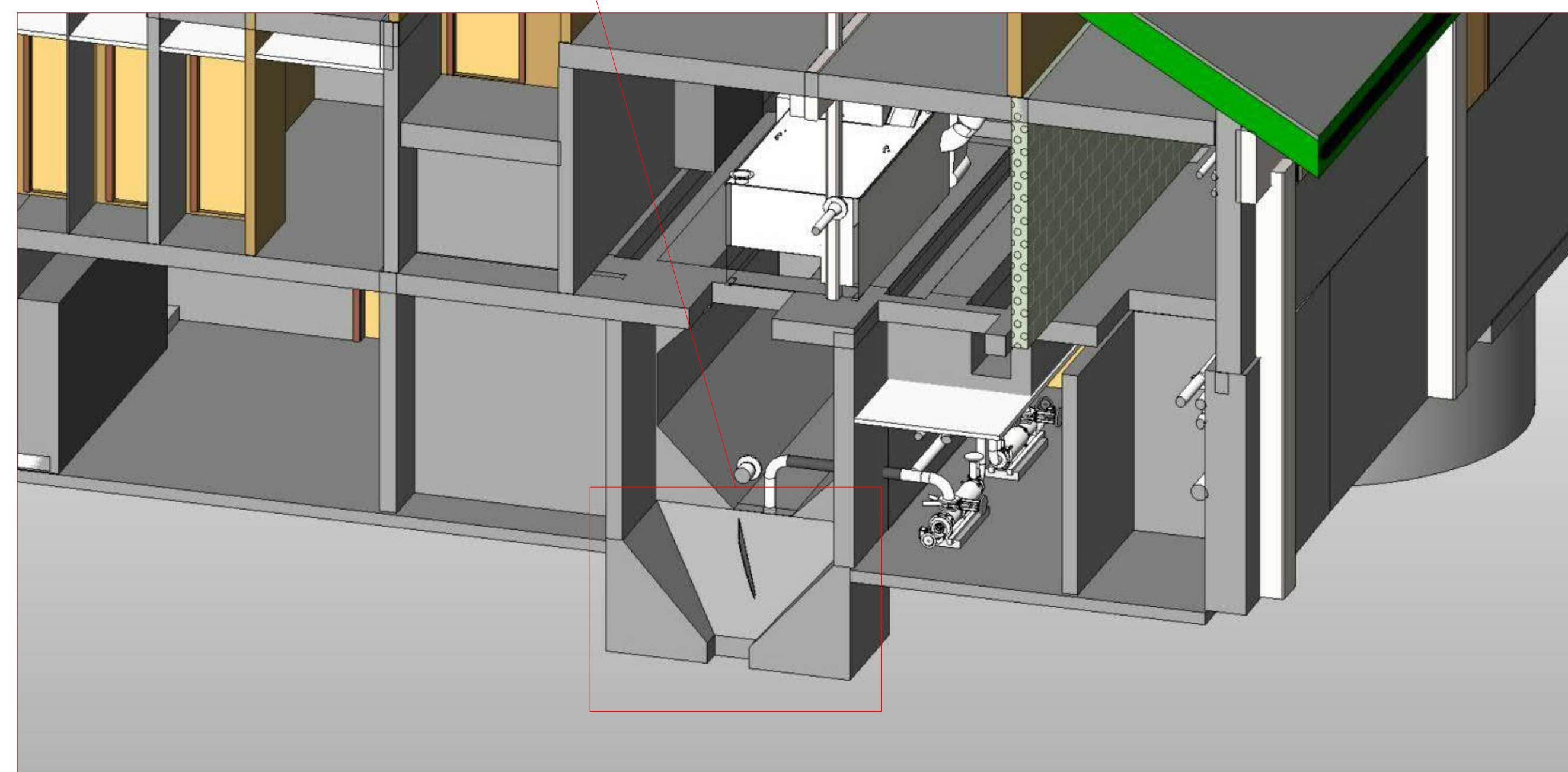

Vouter fylles med betong i rejektivannsbasseng

Vouter i slamlager 2 fjernes

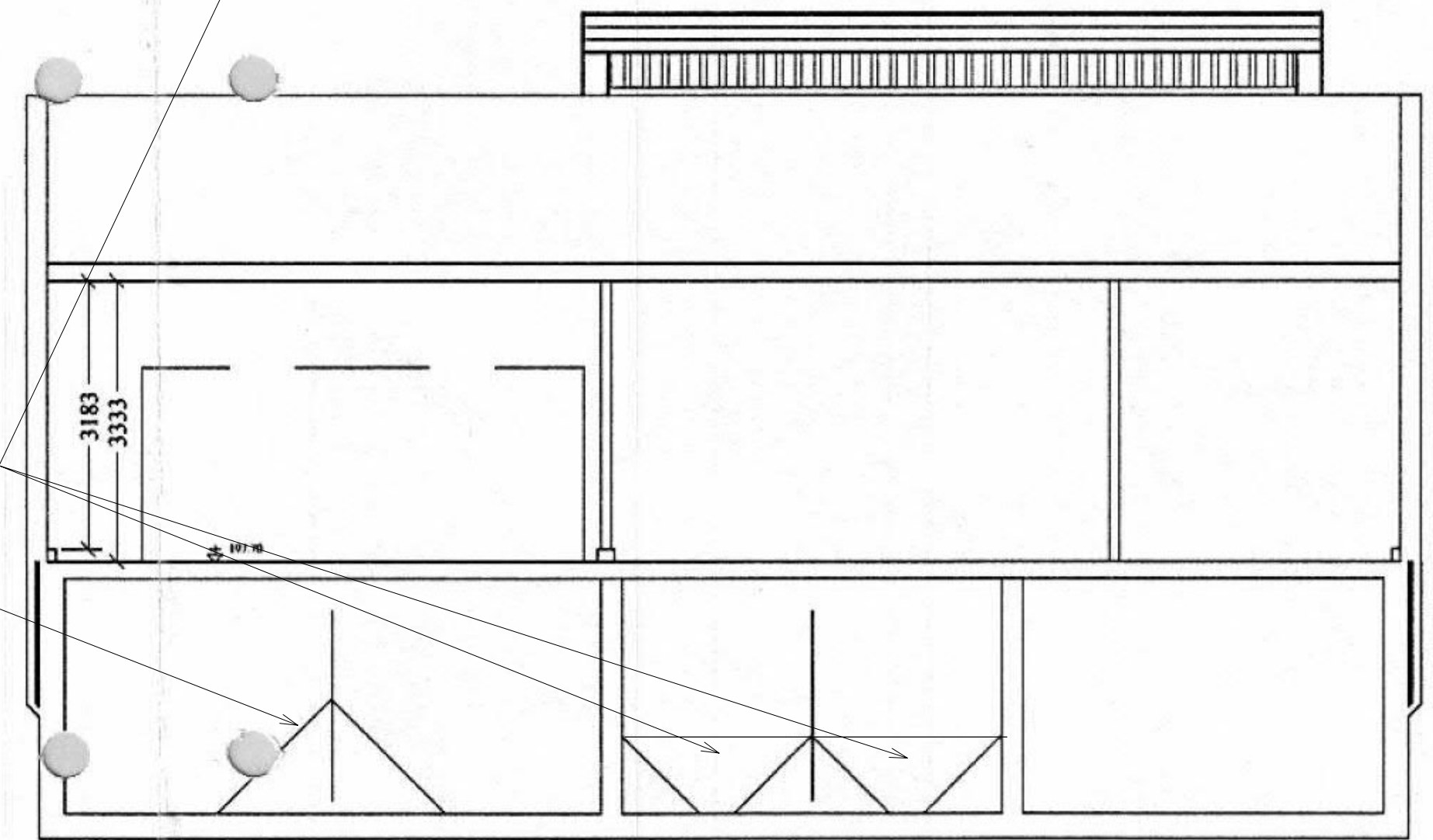

SNITT AKSE: G

Tegningsnr: PLAN KJELLER - EKSIST BYGG  
Tegningsstatus: Anbudstegning  
Dokumentnummer: 10219468-ARK-A20a-011-B

DOKUMENTSTATUS:  
X - FORELØPIG  
B - ANBUDSTEGNING  
C - ARBEIDSTEGNING/BYGGEFASE  
Z - SOM BYGGET

Rev	Endring	Utf	Kont	Dato
01				

Oppdragsleder: **Go! kommune**  
 Utst av: **noroma**  
 Korte av: **noheno**  
 Tegn: **Go! RA**  
 Dato: 12.02.21  
 Ansvarlig: **kele**  
 Målestokk: **1:50**  
 Format: **A0**  
 Sweco oppdragsnr: **10219468**  
 Sweco oppdragsleder: **notroo**  
 Tegningsstatus: **Anbudstegning**

Fagdisiplin	Tegningsnummer (Bygget-fag-syst-type-åpener)	Status	Rev.
<b>ARK</b>	<b>A20a-011</b>	<b>B</b>	

P:\322110219468\_GOL\_RA\000\07 Model - Tegninger\02 Arbeidsmodeller\ARK\GOLRA\_AA\_LKS\_ARK.nt  
11.02.2021 12:48:34

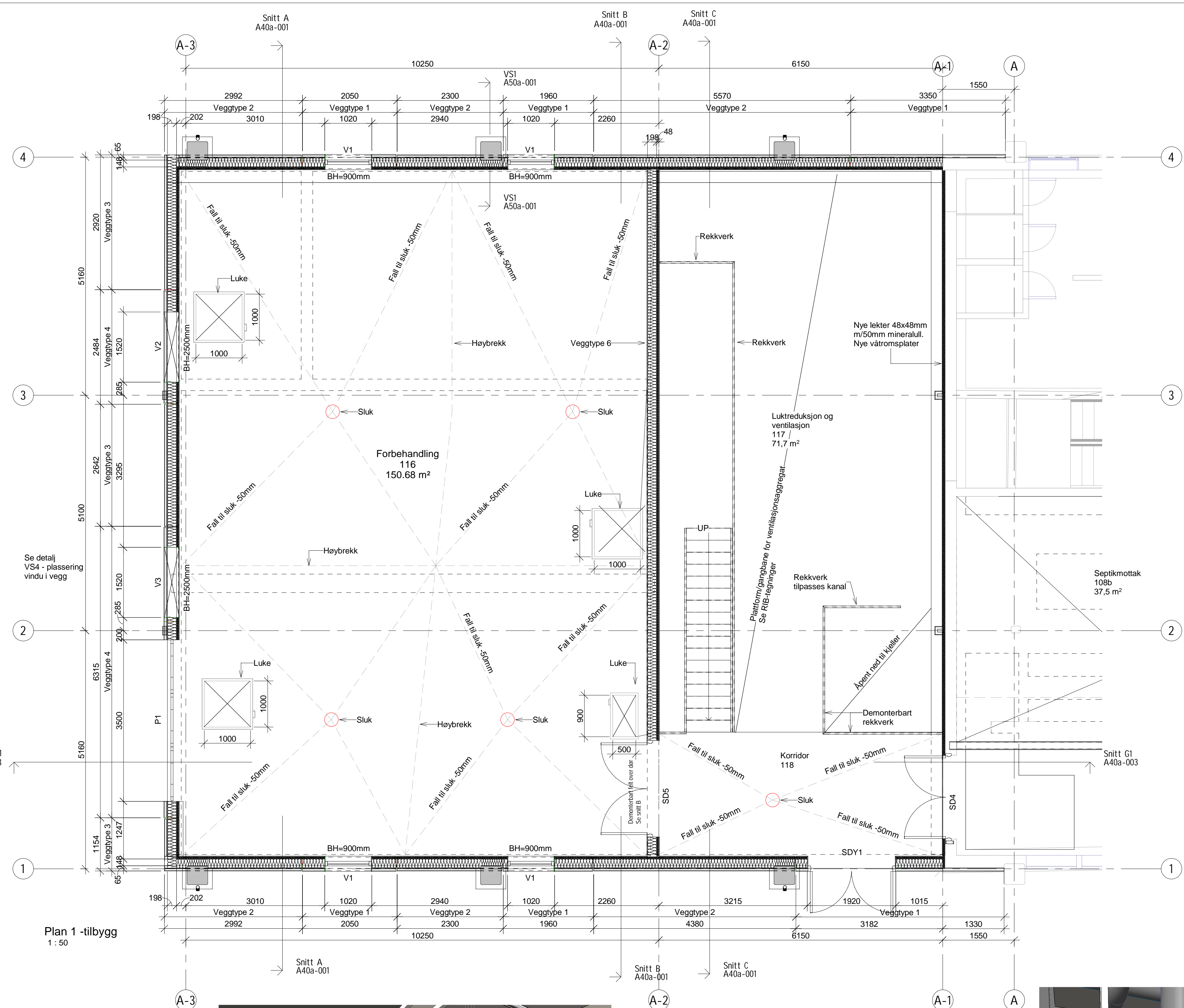

Plan 1 -tilbygg  
1 : 50

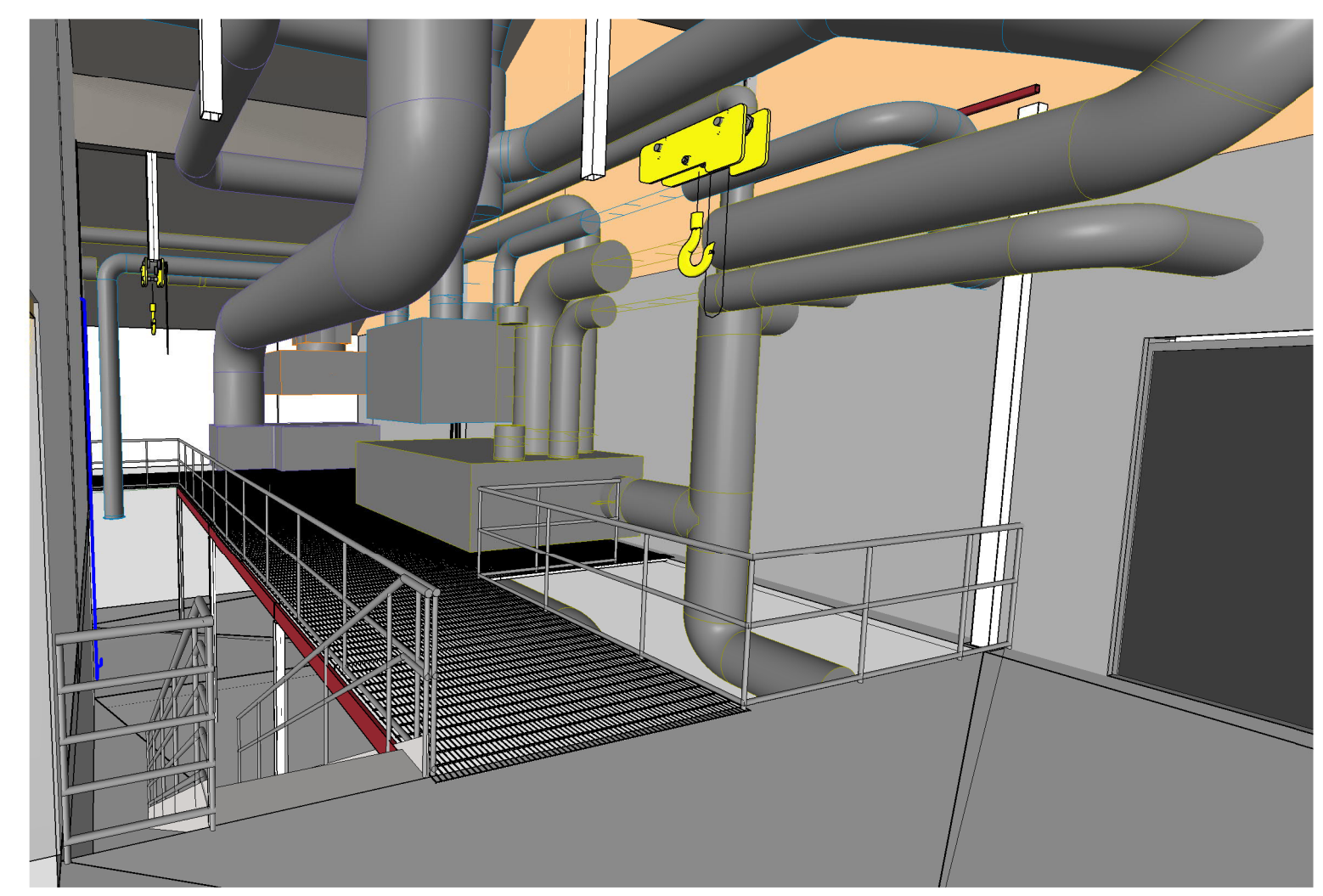
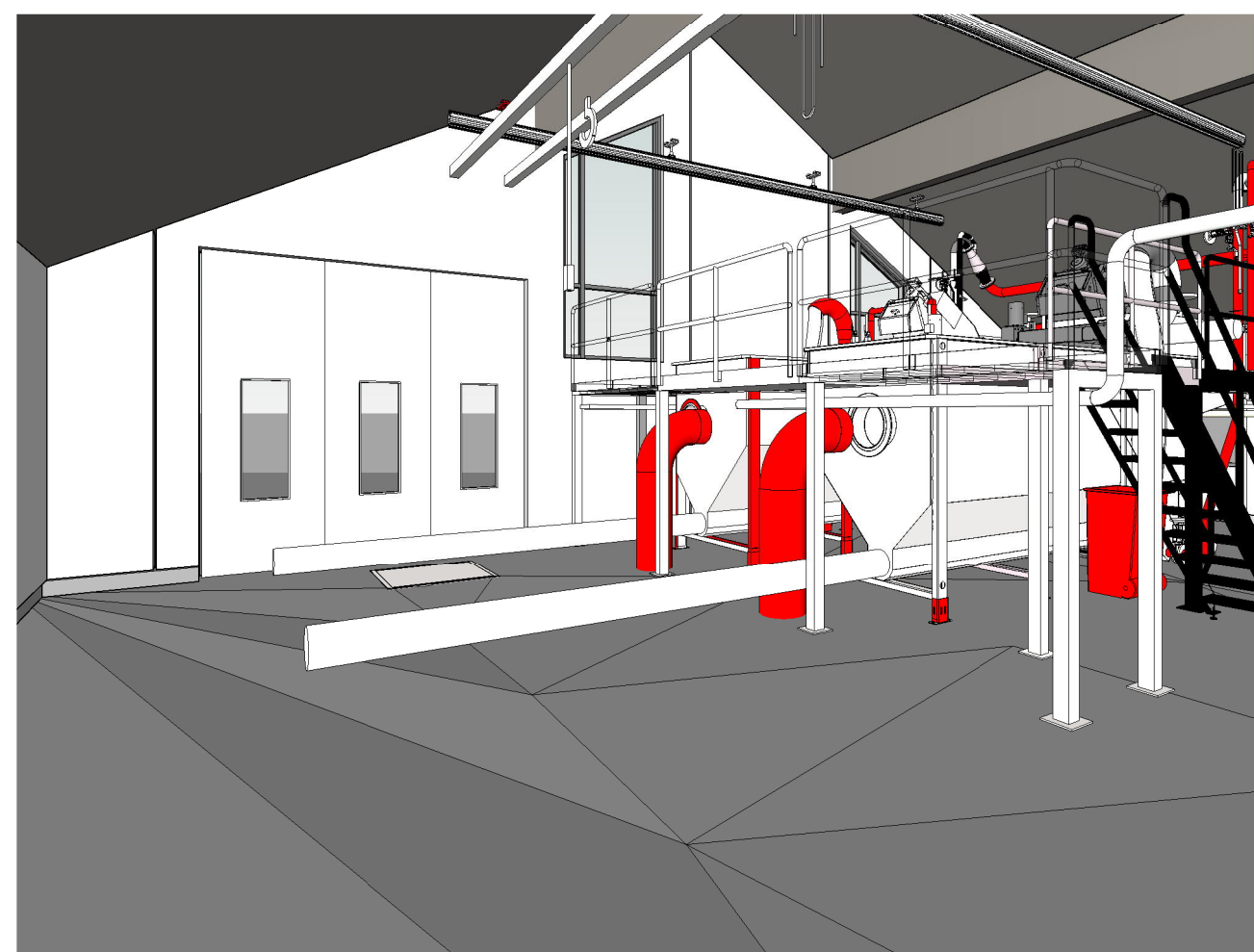

Tegningstittel: <b>PLAN 1 - TILBYGG</b>	Tegningsstatus: Anbudstegning
Dokumentnummer: 10219468 -ARK -A20a-100 -B	

**DOKUMENTSTATUS:**  
 X - FORELØPIG  
 B - ANBUDSTEGNING  
 C - ARBEIDSTEGNING/BYGGEFASE  
 Z - SOM BYGGET

Rev	Endring	Utf	Kontr.	Dato
Oppdragsgiver <b>Gol kommune</b>		Utført av noroma	Kontr. av noheno	Dato 12.02.21
Tittel <b>Gol RA</b>		Målestokk 1:50	Ansvarlig kas	
PLAN 1 - TILBYGG		Format A1	Sweco oppdragsnr. 10219468	
			Sweco oppdragsleder notroo	
		Tegningsstatus Anbudstegning		
Fagdisiplin <b>ARK</b>	Tegningsnummer (bygg-et-fag-syst-type-lepenr) <b>A20a-100</b>	Status <b>B</b>	Rev.	

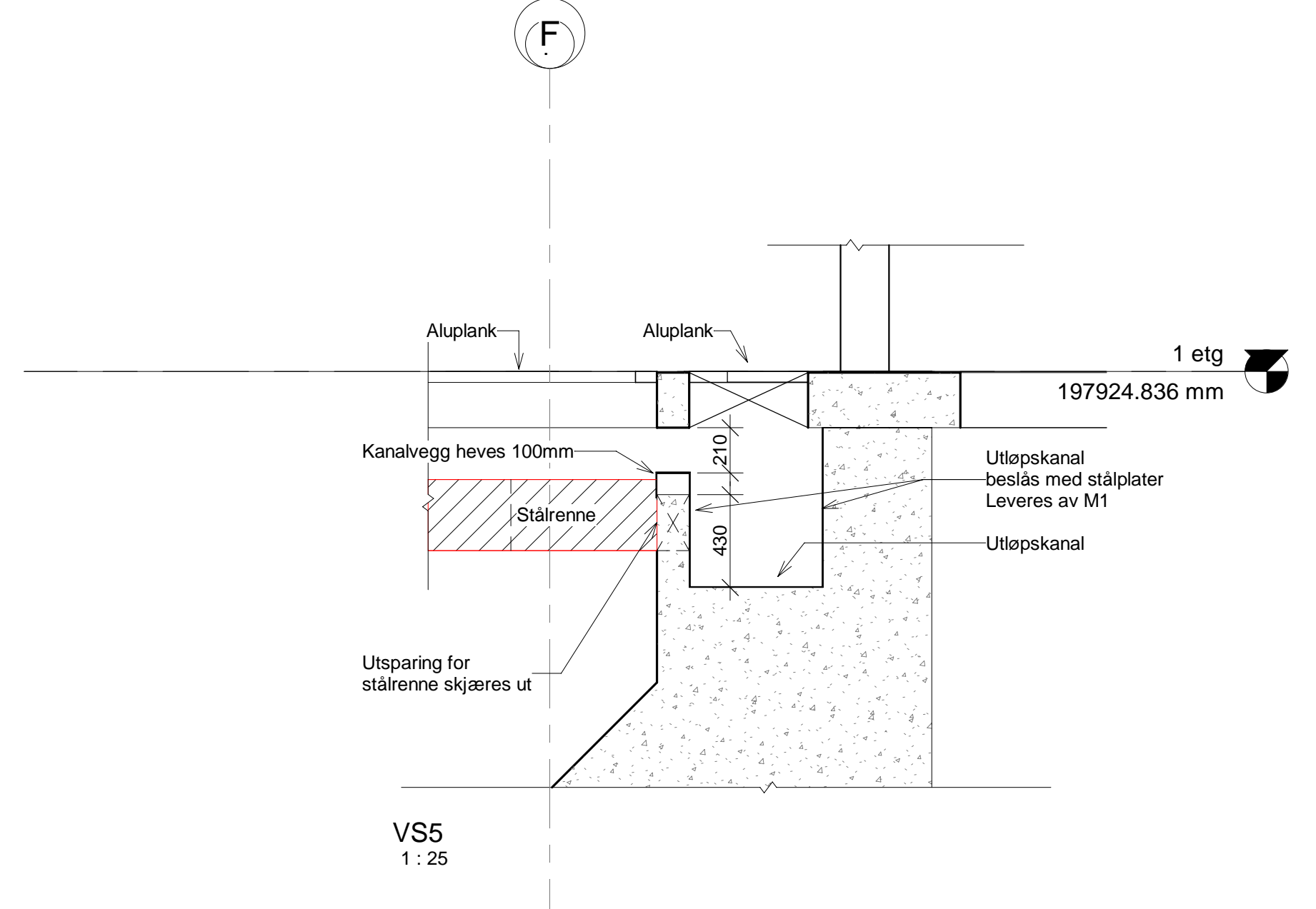
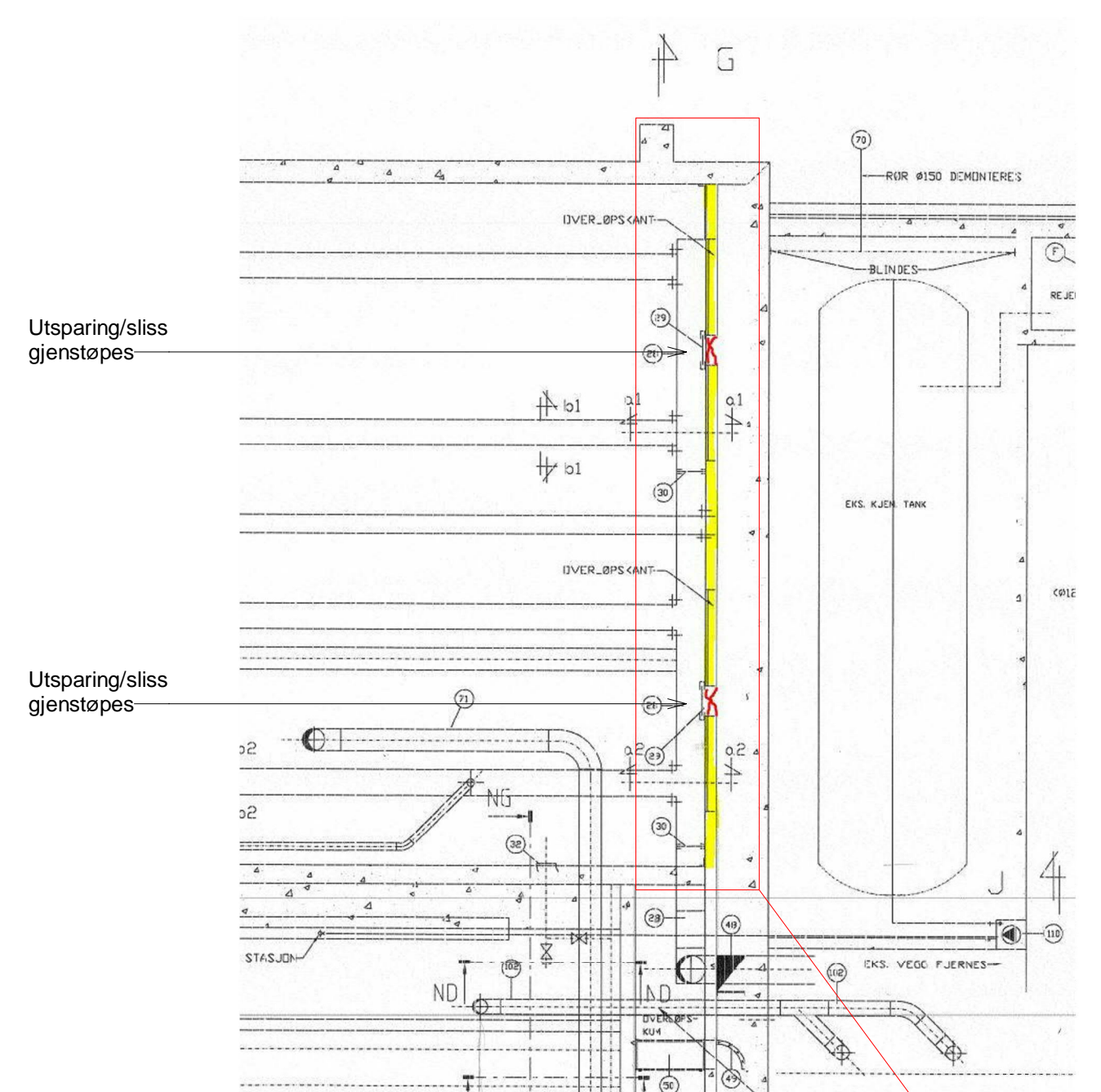
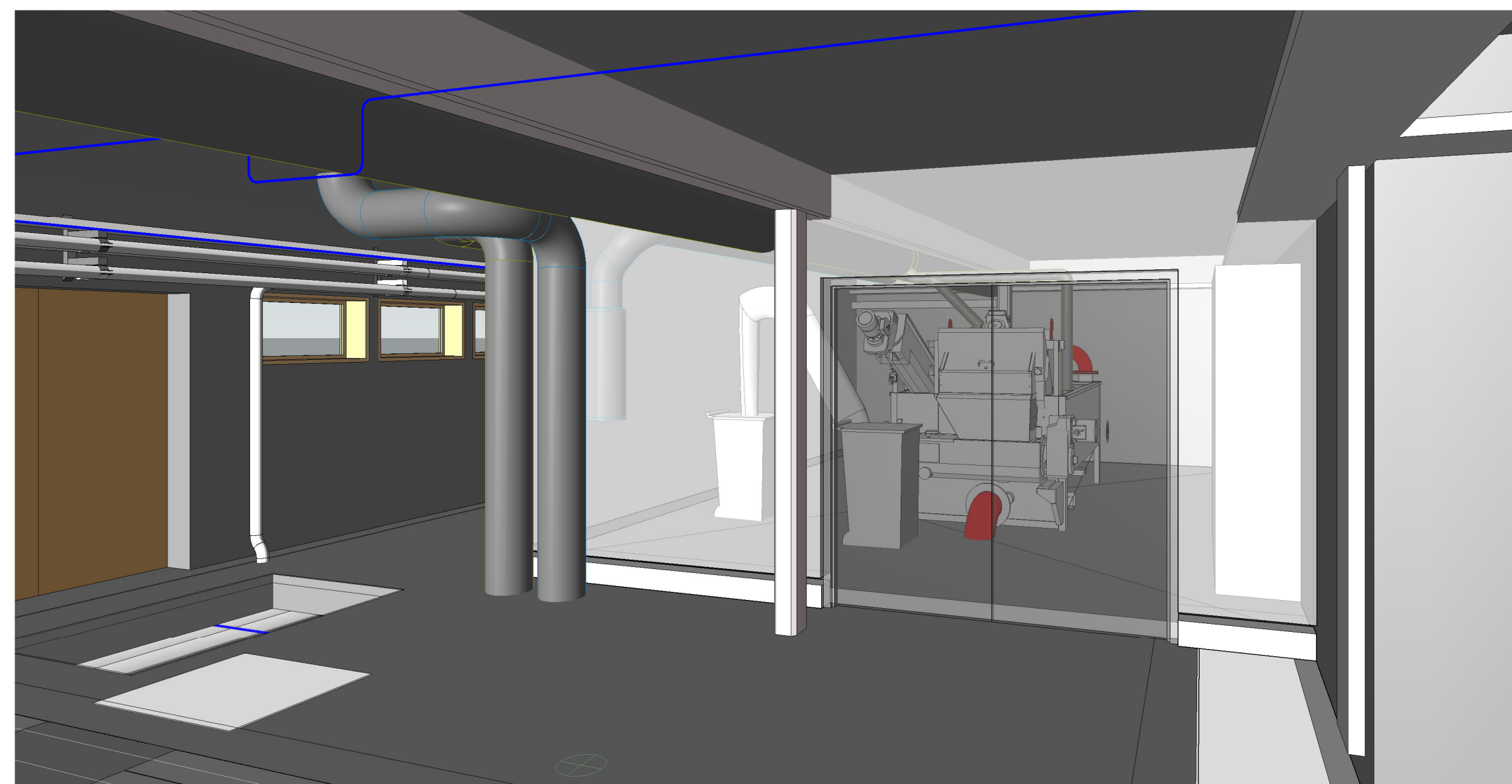

Utsnitt eksist plan for å vise heving av betongvegg i utløpskanal.  
Røde kryss markerer utsparinger som skal gjenstopes.  
Utløpskanalen består med stålpåler, levert av M1.

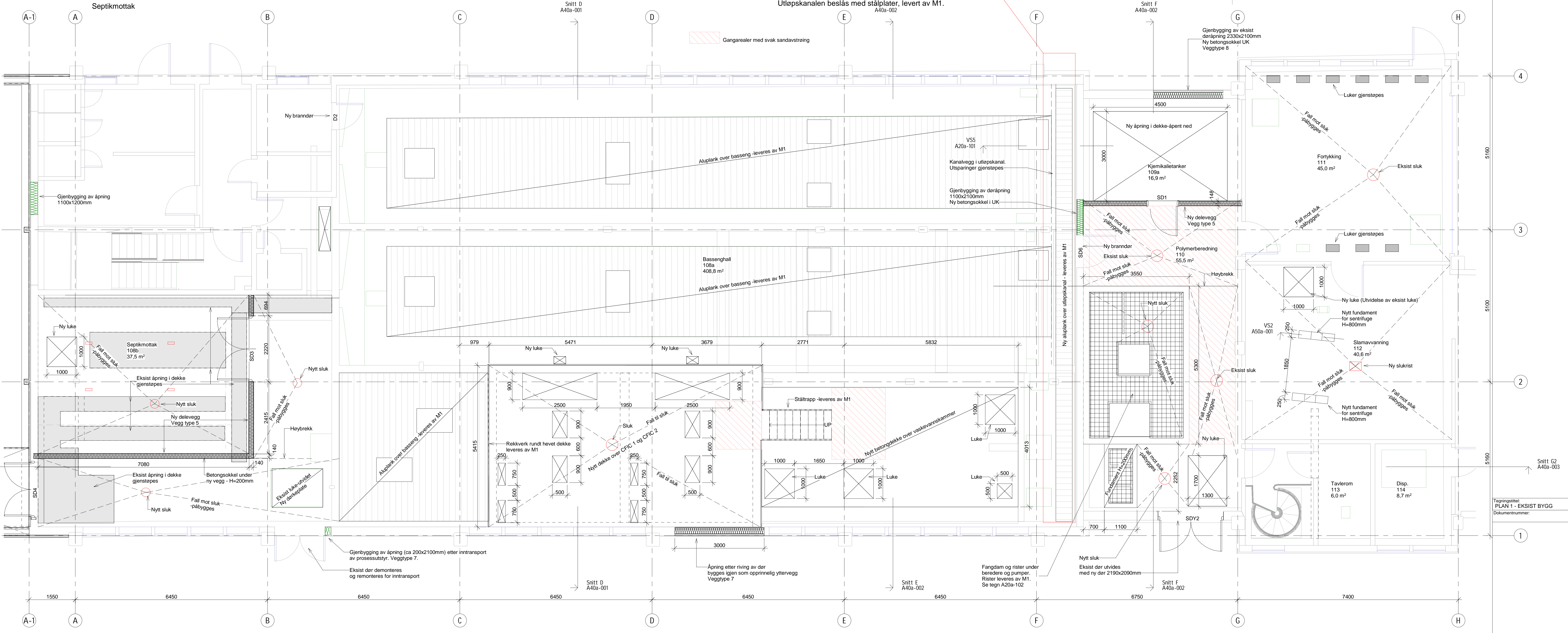

Tegningsstatus: PLAN 1 - EKSIST BYGG  
Arkustegnning  
10219468 -ARK -A20a-101 -B

Plan 1 - eksist bygg  
1:50



Kamera prosesshall

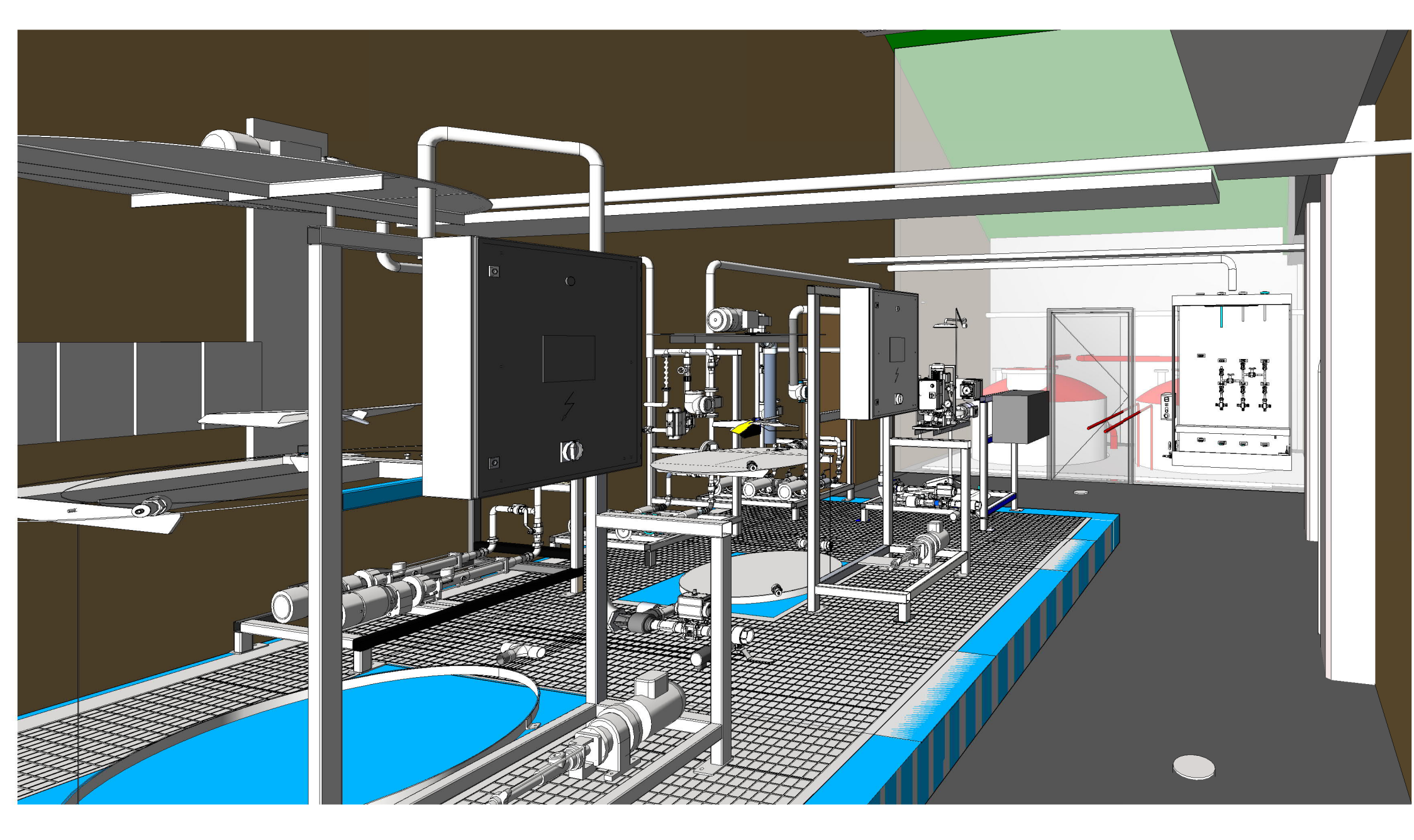

Kamera polymerrom II

Rev	Endring	Utl	Kont	Dato
Oppdragsleder				
Gul kommune		Utst av	Kont av	
Gul RA		Dato	Arvsvalg	
PLAN 1 - EKSIST BYGG		Målestokk	1:50	
Formel		A0		
Sveco oppdragsnr		10219468		
Sveco oppdragsleder		notroo		
Tegningsstatus				
Anbudstegning				
Fagdisiplin				
Tegningsnummer (bygget-lag-syst-type-lopen)				
ARK	A20a-101			B

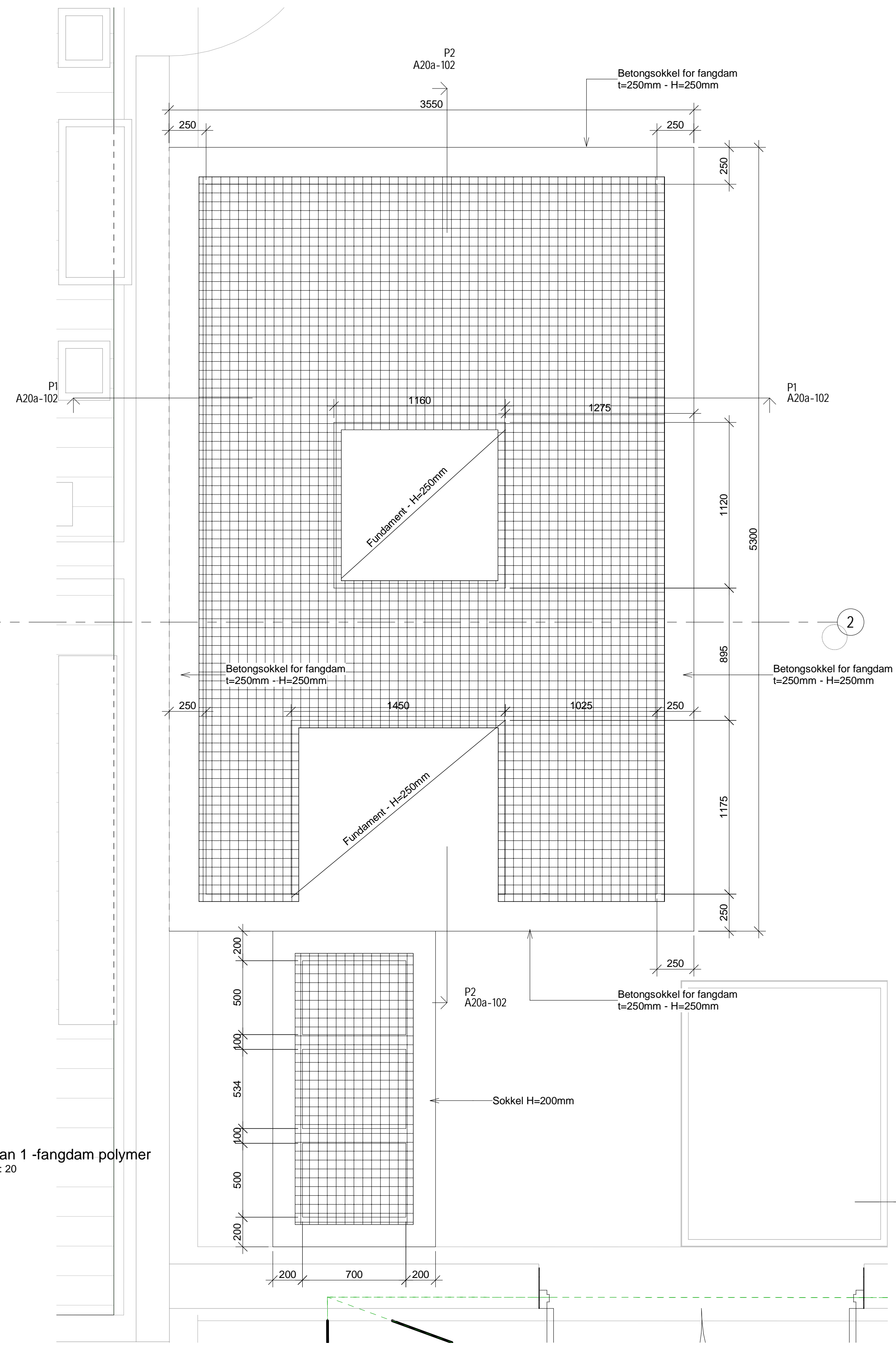

Plan 1 - fangdam polymer  
1:20

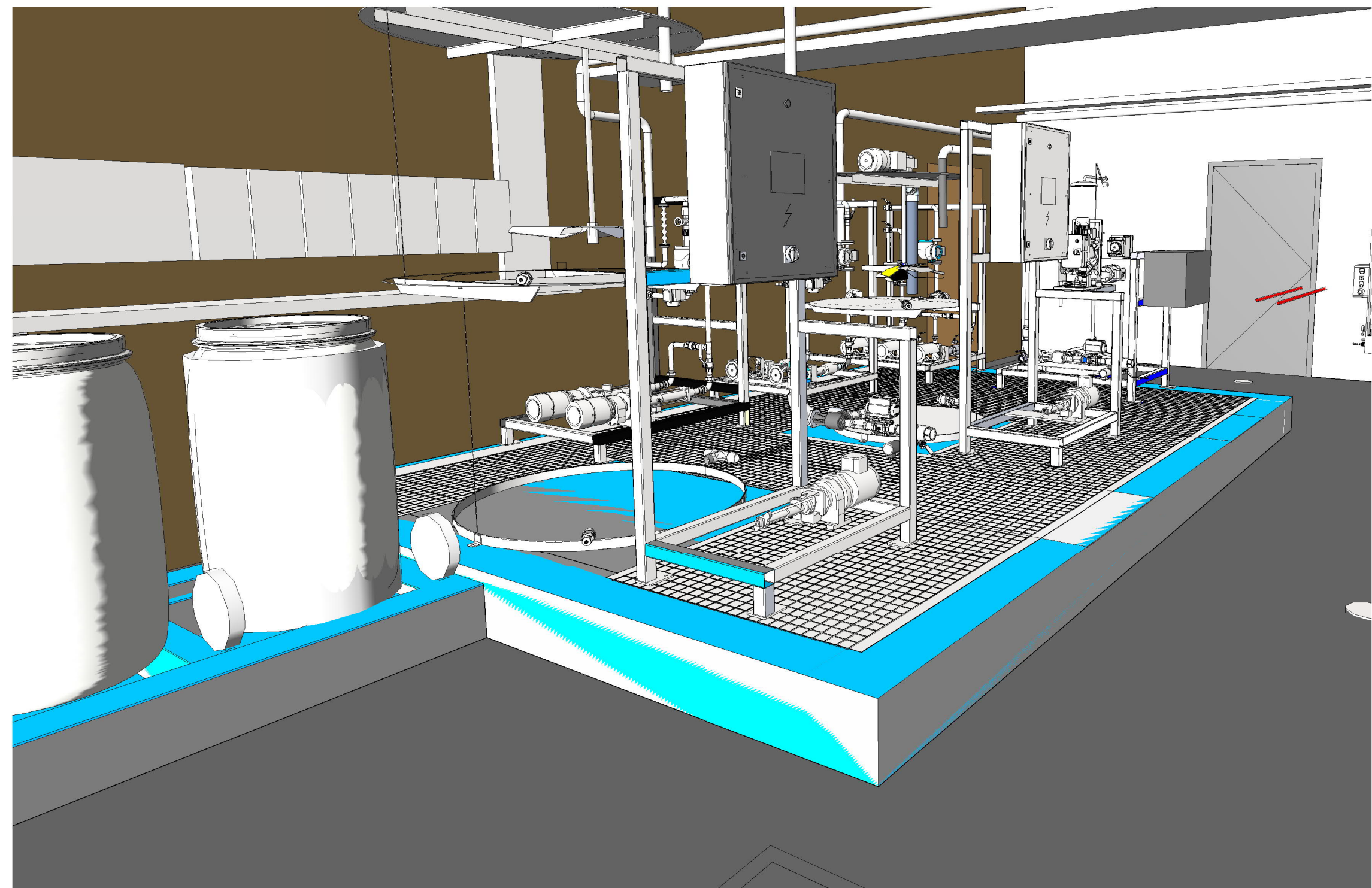
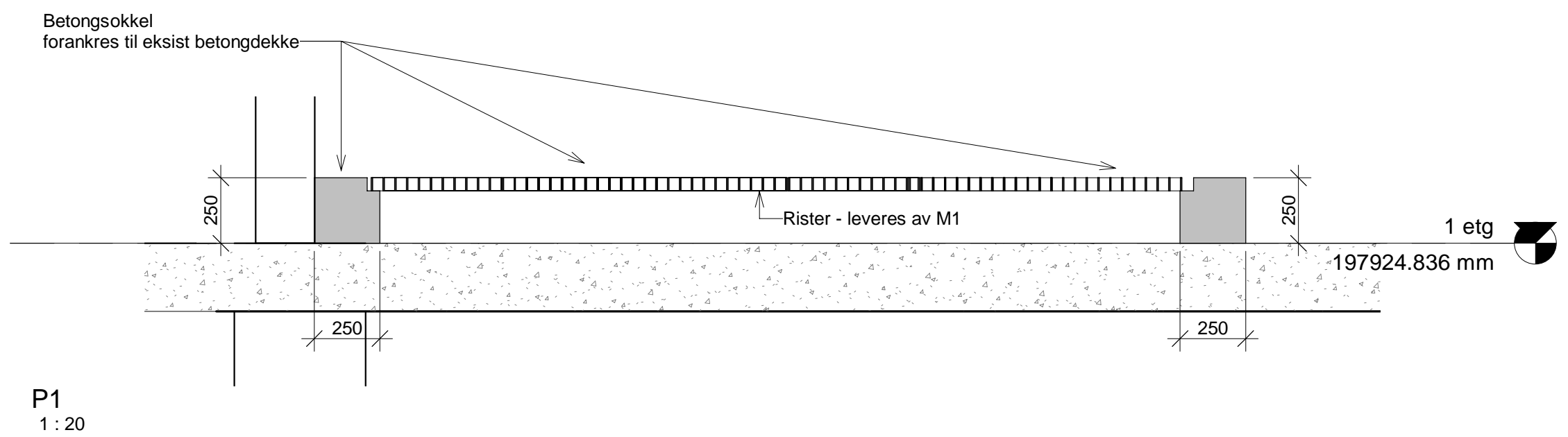

Kamera polymerrom

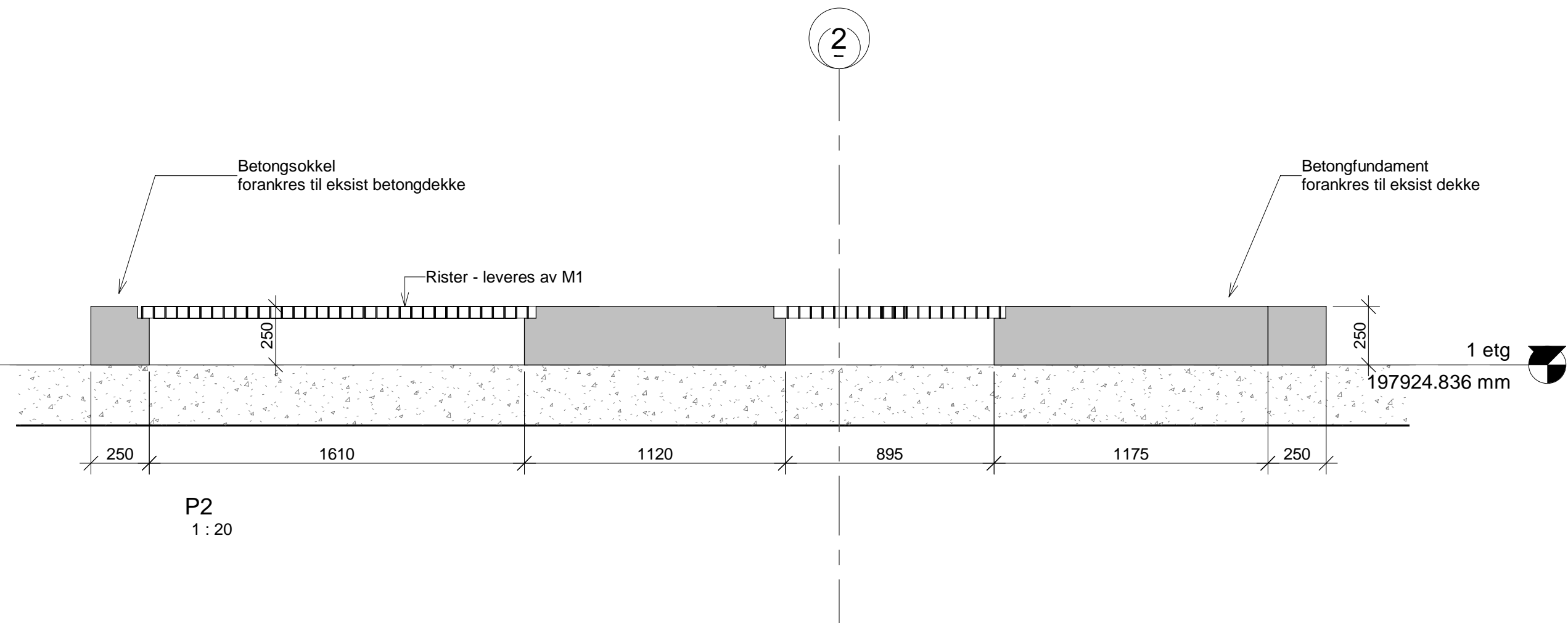

Tegningstittel: FANGDAM POLYMERROM	Tegningsstatus: Anbudstegning
Dokumentnummer:	10219468 -ARK -A20a-102 -B

DOKUMENTSTATUS:  
X - FORELØPIG  
B - ANBUDSTEGNING  
C - ARBEIDSTEGNING/BYGGFASE  
Z - SOM BYGGET

Rev	Endring	Utf	Kontr.	Dato
Oppdragsgiver Gol kommune		Utført av noroma	Kontr. av noheno	
Tittel Gol RA		Dato 12.02.21	Ansvarlig kas	
FANGDAM POLYMERROM		Målestokk 1:20	Format A1	
		Sweco oppdragsnr. 10219468	Sweco oppdragsleder notroo	
SWECO		Tegningsstatus Anbudstegning	Status B	Rev.
Fagdisiplin ARK		Tegningsnummer (bygg-et-fag-syst-type-lepenr) A20a-102		

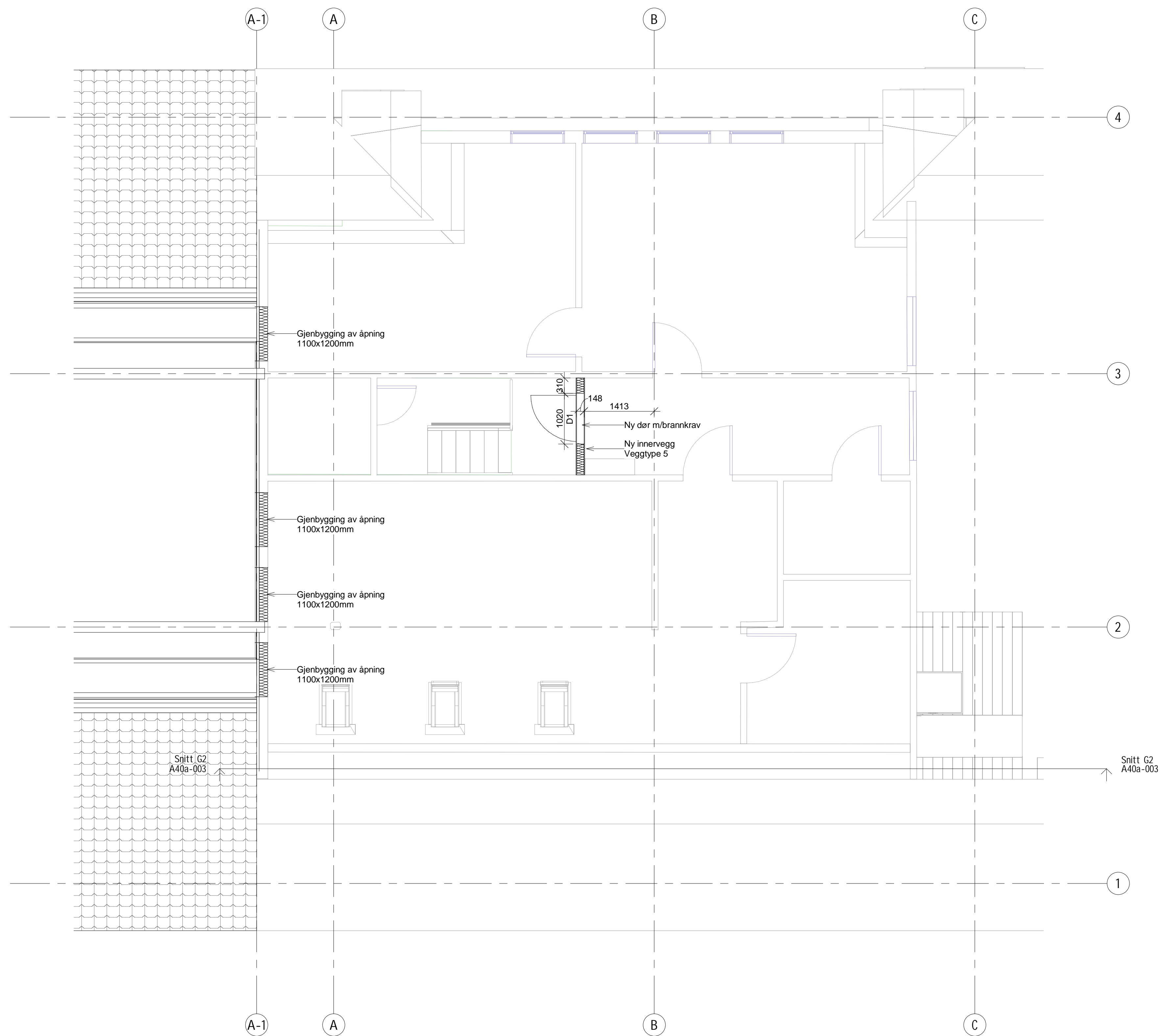

Plan 2 - Administrasjonsdel  
1 : 50

Tegningstittel: PLAN 2 - ADMINISTRASJONSDEL	Tegningsstatus: Anbudstegning
Dokumentnummer:	10219468 -ARK -A20a-200 -B

DOKUMENTSTATUS:  
 X - FORELØPIG  
 B - ANBUDSTEGNING  
 C - ARBEIDSTEGNING/BYGGEFASE  
 Z - SOM BYGGET

Rev	Endring	Utf	Kontr.	Dato
Oppdragsgiver Gol kommune		Utferd av noroma	Kontr. av noheno	
Tittel Gol RA		Dato 12.02.21	Ansvarlig kas	
PLAN 2 - ADMINISTRASJONSDEL		Målestokk 1:50	Format A1	
		Sweco oppdragsnr. 10219468	Sweco oppdragsleder notroo	
Fagdisiplin ARK		Tegningsnummer (bygg-et-fag-syst-type-lepenr) A20a-200	Status B	Rev.





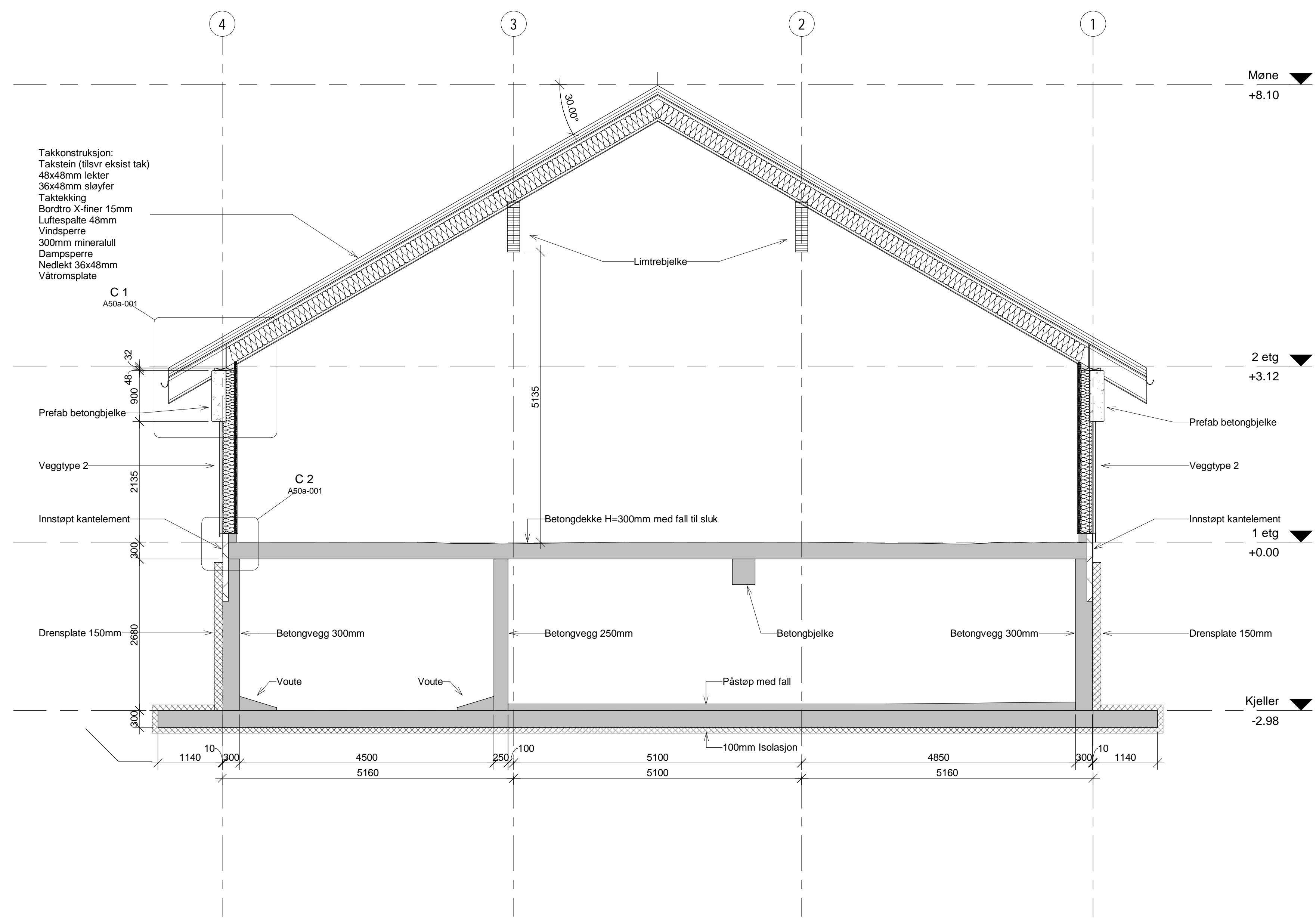

Snitt A  
1:50

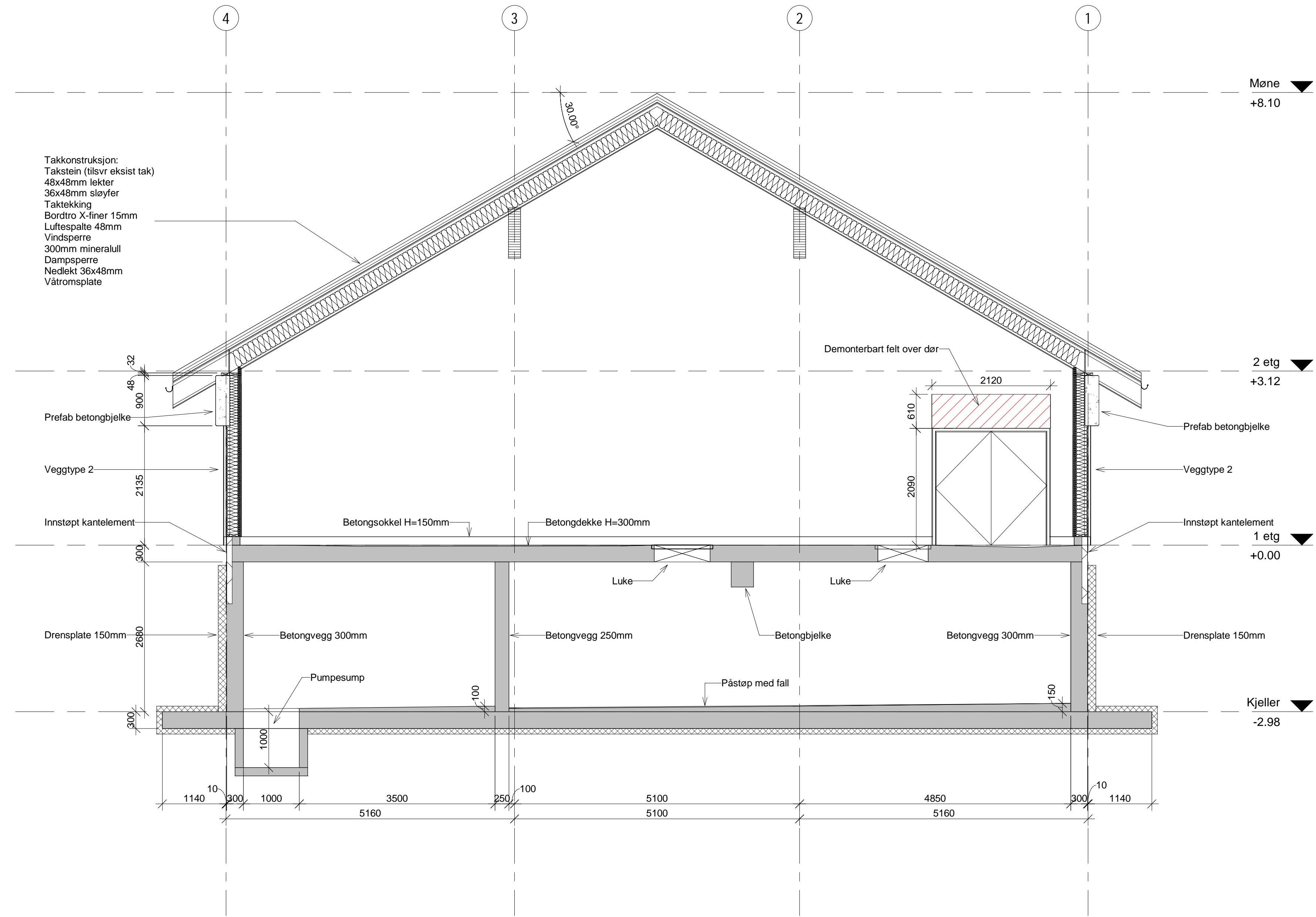

Snitt B  
1:50

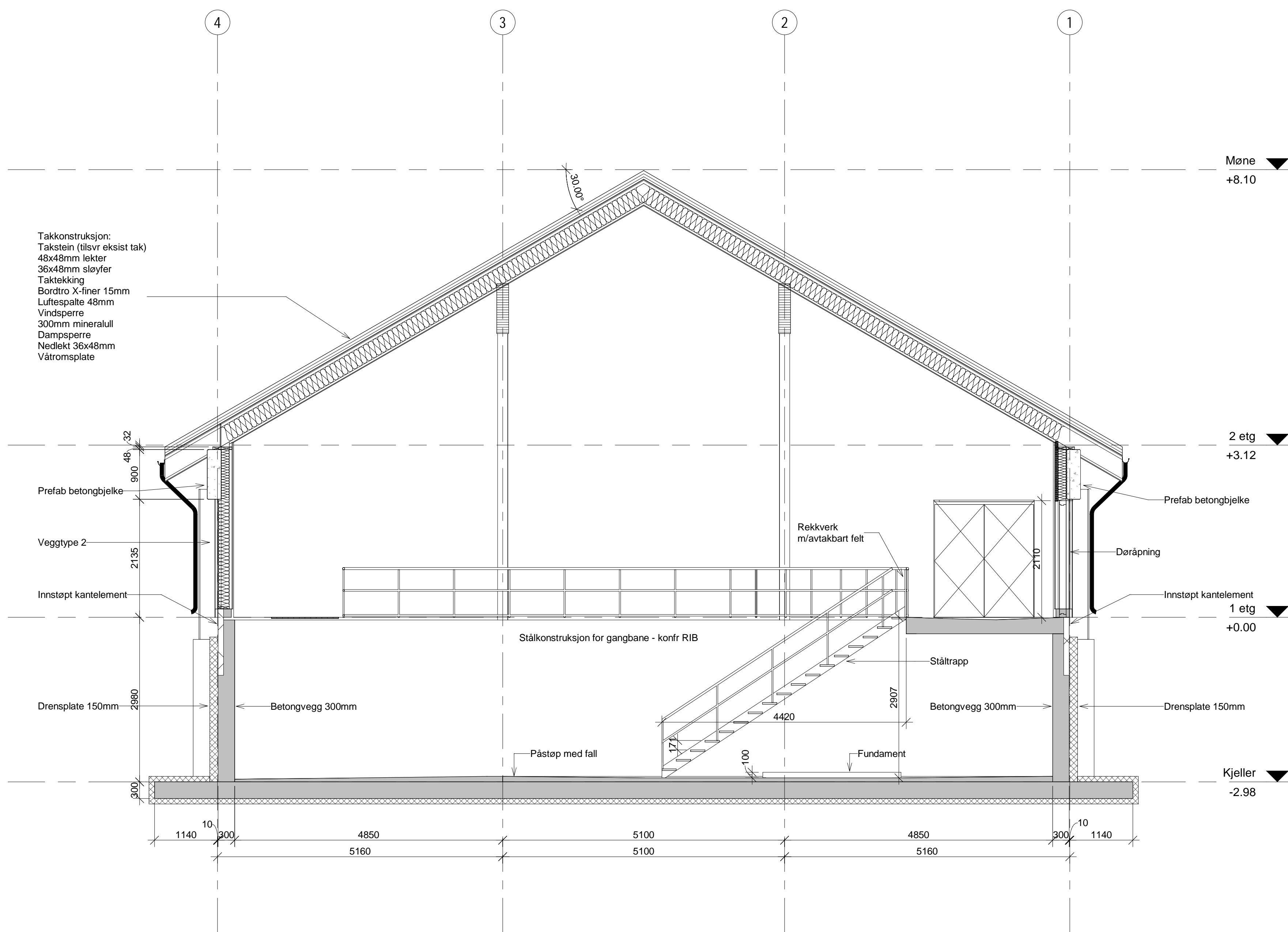

Snitt C  
1:50

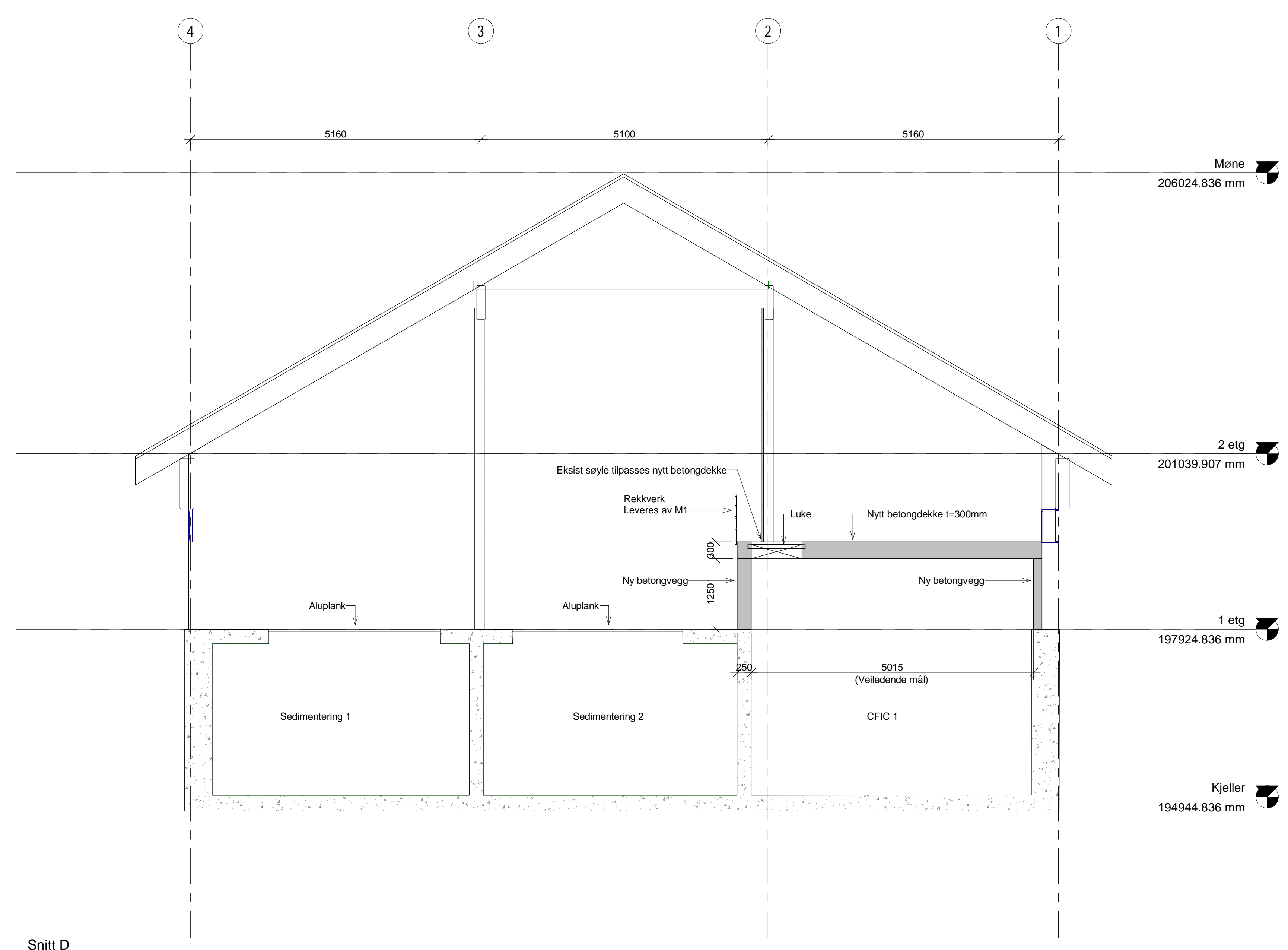

Snitt D  
1:50

Tegningsstatus: SNITT A-B-C-D	Tegningsstatus: Anbudstegning
Dokumentnummer: 10219468-ARK-A40a-001-B	

DOKUMENTSTATUS:  
X - FORELØPFIG  
B - ANBUDESTEGNING  
C - ARBEIDSTEGNING/BYGGFASE  
Z - SOM BYGGET

Rev	Endring	Utf	Kont	Dato
01				

Oppdragsleder: **Gol kommune**  
 Utarbeidet av: **notroo**  
 Tegningsstatus: **10219468**  
 Formål: **notroo**  
 Tegningsstatus: **Anbudstegning**

Fagdisiplin: <b>ARK</b>	Tegningsnummer (bygg-4-fag-syst-type-oppn): <b>A40a-001</b>	Status: <b>B</b>	Rev: <b>B</b>
-------------------------	---	------------------	---------------

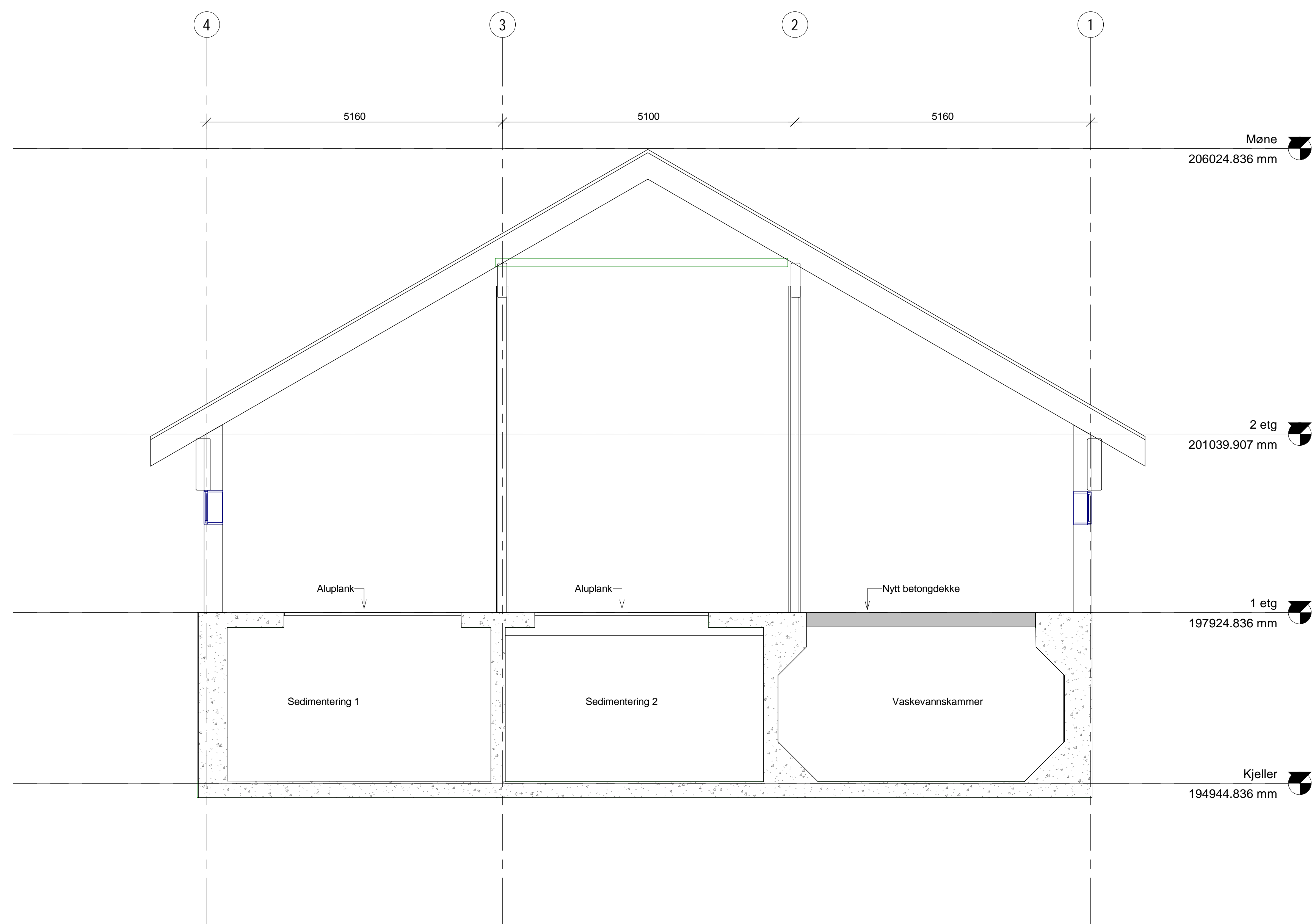

Snitt E  
1:50

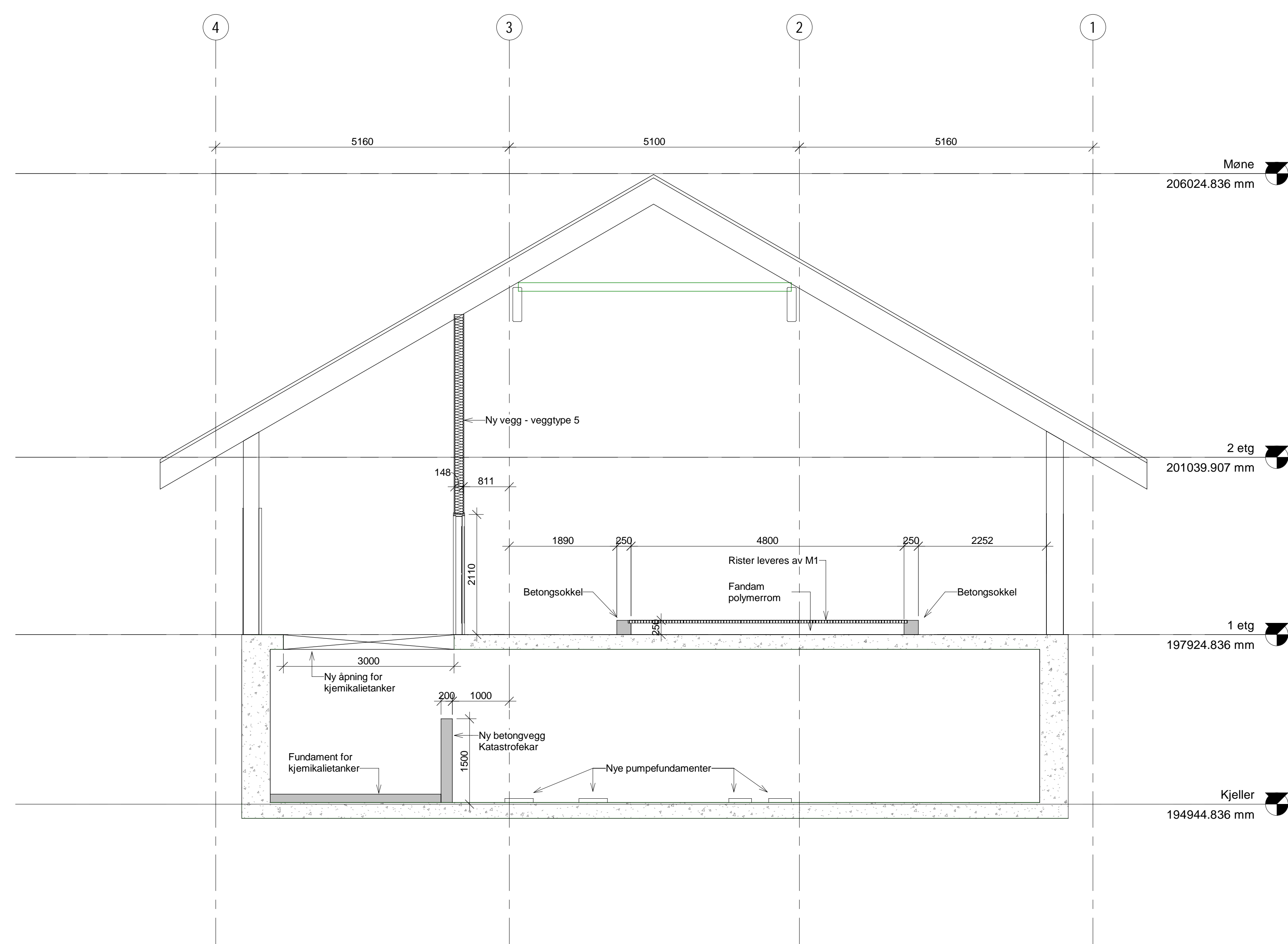

Snitt F  
1:50

Tegningsstatus:	Anbudstegning
SNITT E-F	
Dokumentnummer:	10219468-ARK-A40a-002-B

DOKUMENTSTATUS:  
 X - FORELØPIG  
 B - ANBUDSTEGNING  
 C - ARBEIDSTEGNING/BYGGEFASE  
 Z - SOM BYGGET

Rev	Endring	Utf	Kont	Dato
Oppdragsleder				
Gol kommune		Utst av	Kont av	
		noroma	nohono	
Gol RA		Dato	Ansvarlig	
		12.02.21	lars	
SNITT E-F		Målestokk	1:50	
		Format	A0	
		Sweco oppdragsnr	10219468	
		Sweco oppdragsleder	notroo	
		Tegningsstatus	Anbudstegning	
		Fagdisiplin	ARK	
		Tegningsnummer (bygg-4-fag-syst-type-oppnr)	A40a-002	
		Status	B	
		Rev.		

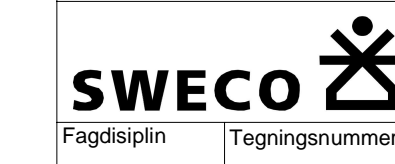

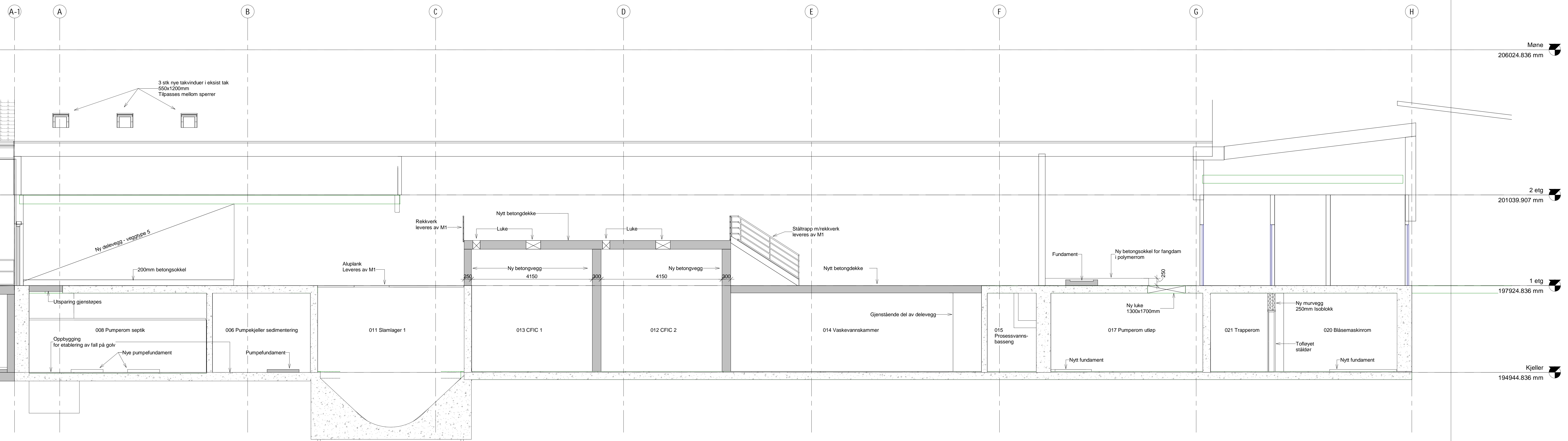

Snitt G2  
1:50

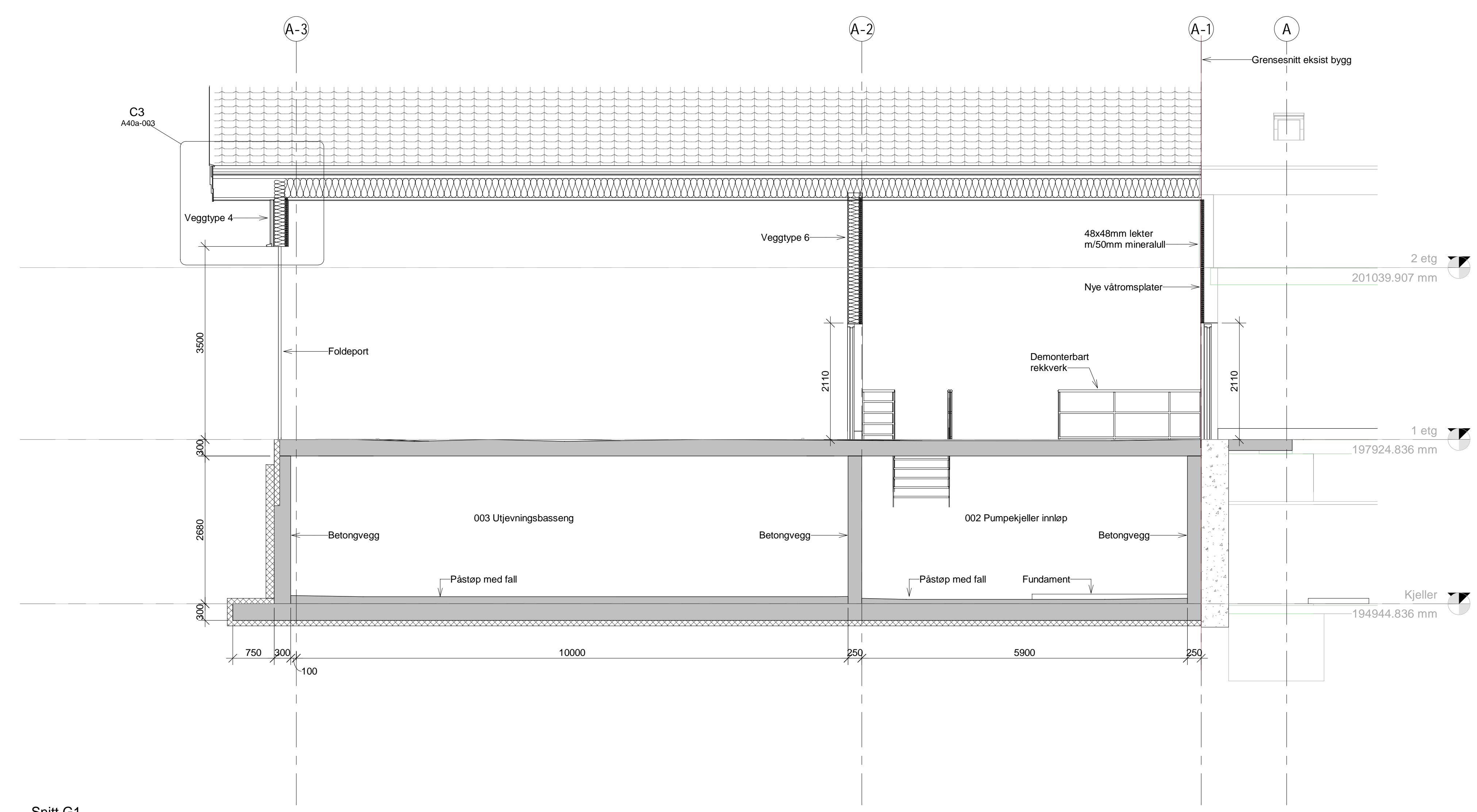

Snitt G1  
1:50

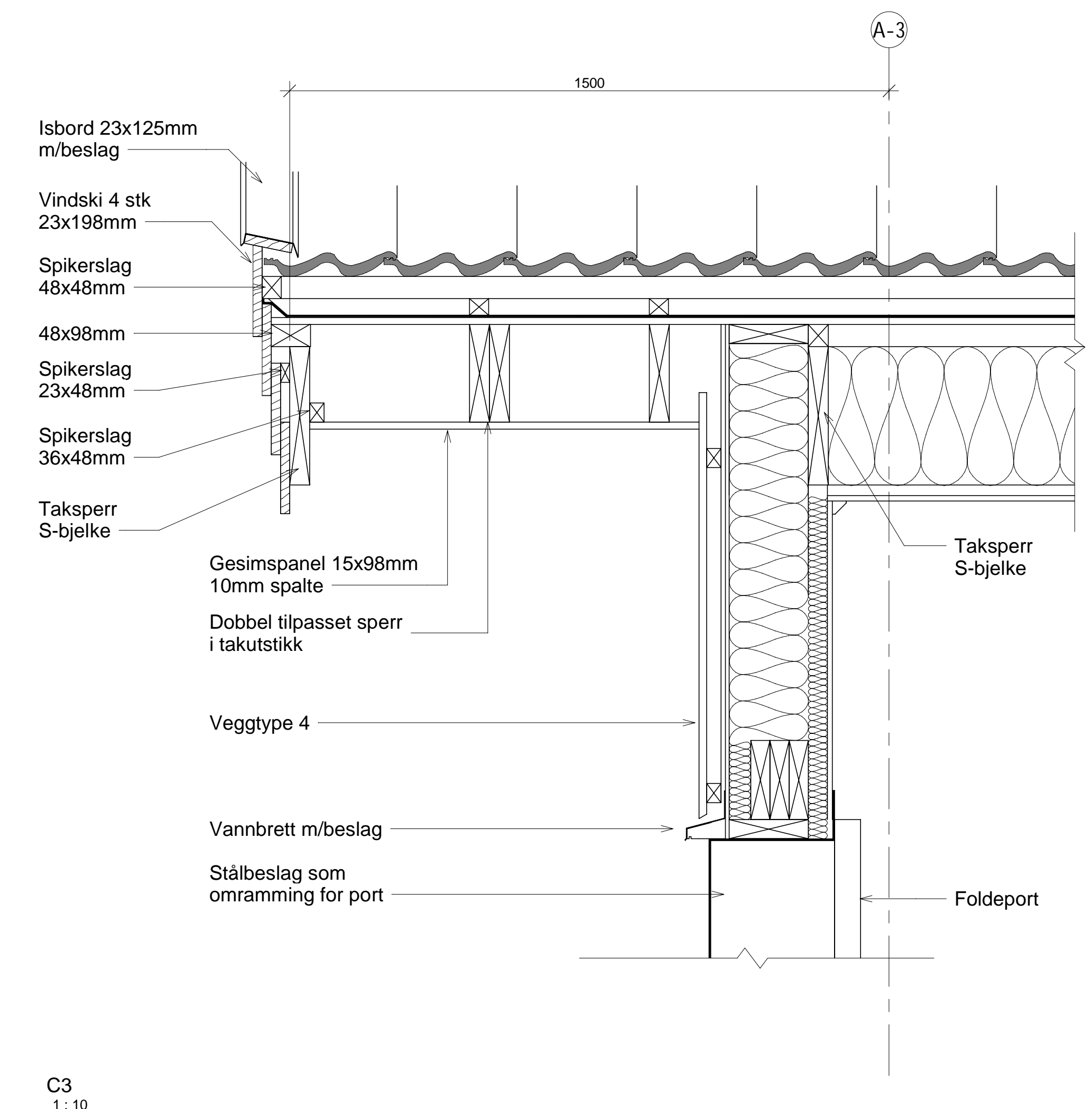

C3  
1:10

Møne	206024.836 mm
2 etg	201039.907 mm
1 etg	197924.836 mm
Kjeller	194944.836 mm

Tegningsstatus: SNITT G1-G2	Tegningsstatus: Anbudstegning
Dokumentnummer: 10219468-ARK-A40a-003-B	

DOKUMENTSTATUS:				
X - FORELØPIG				
B - ANBUDSTEGNING				
C - ARBEIDSTEGNING/BYGGEFASE				
Z - SOM BYGGET				
Rev	Endring	Utf	Kont	Dato
Oppdragsleder	Utst av	Kont av		
GoI kommune	noroma	noheno		
GoI RA	Dato	Arbeidsg		
	12.02.21	1:50, 1:10		
SNITT G1-G2	Målestokk			
	1:50, 1:10			
	Formid			
	A0			
	10219468			
	notroo			
	Tegningsstatus			
	Anbudstegning			
Fagdisiplin	Tegningsnummer (bygg- og anlegg)	Status	Rev	
ARK	A40a-003	B		

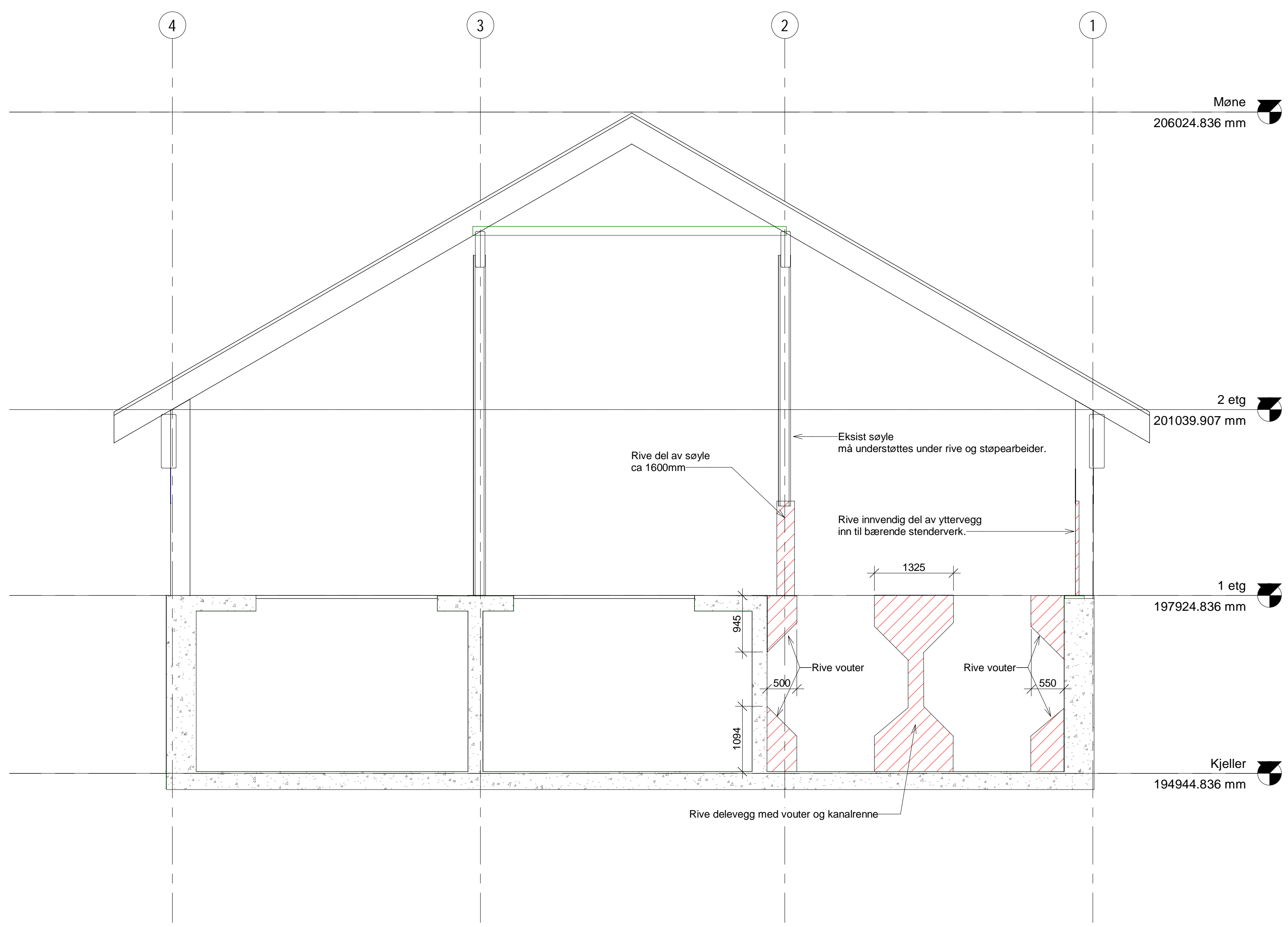

R1  
1:50

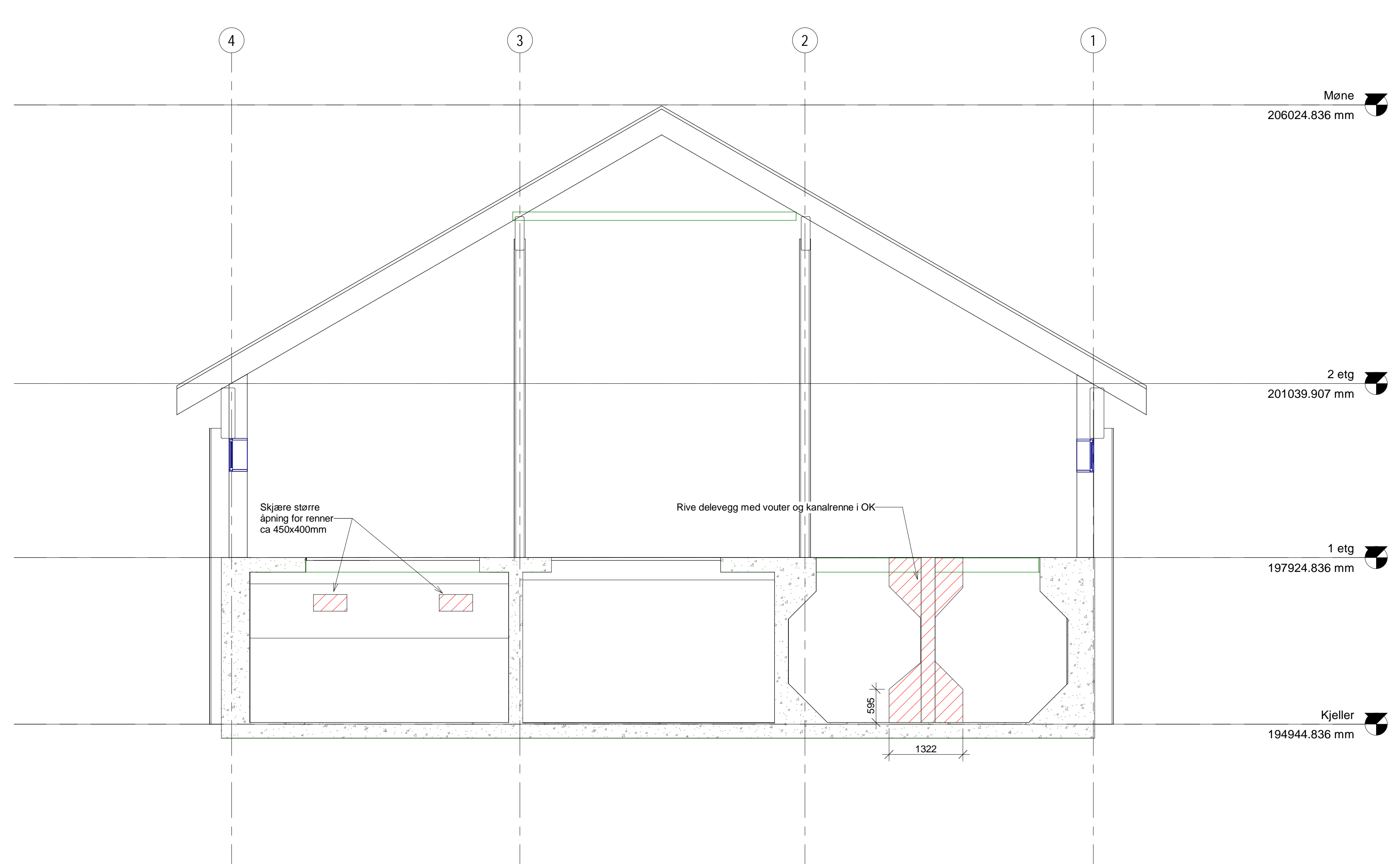

R2  
1:50

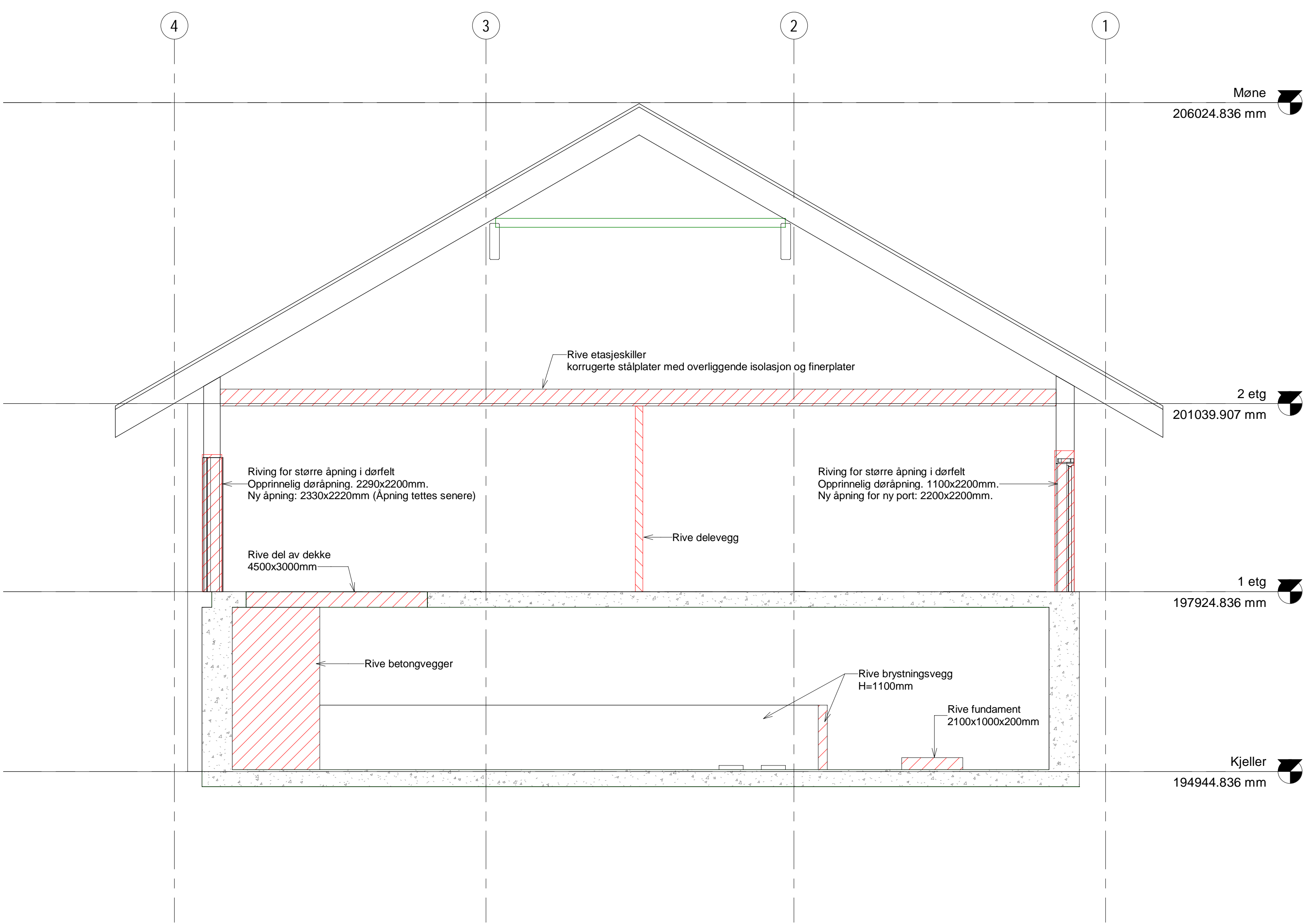

R3  
1:50

Tegningsstilt:	Tegningsstatus:
RIVESNITT R1-R2-R3	Anbudstegning
Dokumentnummer:	10219468 -ARK -A40a-005 -B

DOKUMENTSTATUS:  
 X - FORELØP  
 B - ANBUDSTEGNING  
 C - ARBEIDSTEGNING/BYGGFASE  
 Z - SOM BYGGET

Rev	Endring	Utf	Kont	Dato
01				
Oppdragsleder		Utst	Kont	Dato
Gol kommune		noroma	noheno	
Tittel		Dato	Ansvarlig	
Gol RA		12.02.21	kat	
RIVESNITT R1-R2-R3		Målestokk	Format	
		1:50	A0	
		Sweco oppdragsnr	10219468	
		Sweco oppdragsleder	notroo	
		Tegningsstatus	Anbudstegning	

<b>SWECO</b>			
Fagdisiplin	Tegningsnummer (bygg- og type- og type-)	Status	Rev.
ARK	A40a-005	B	

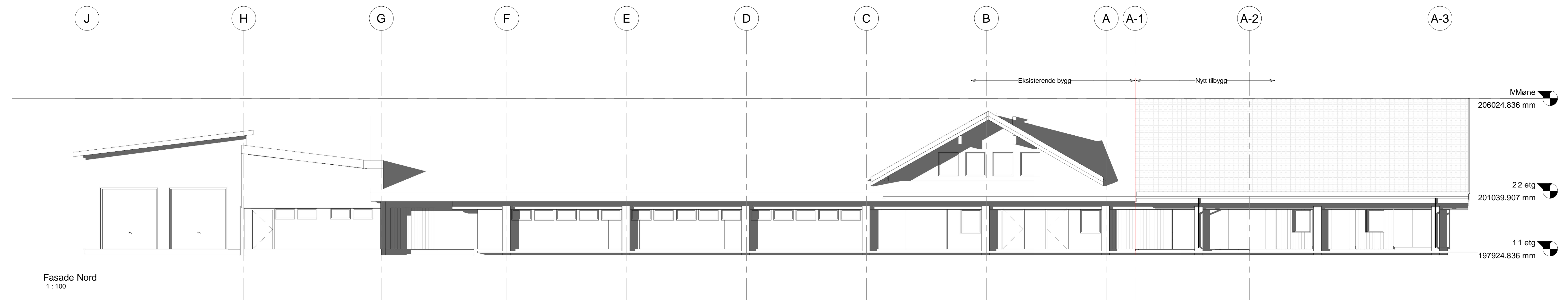

Fasade Nord  
1:100

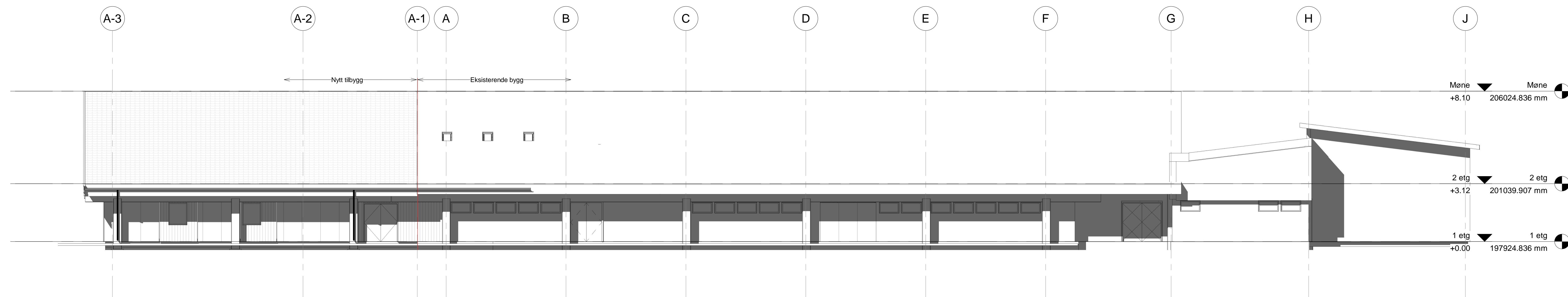

Fasade Vest  
1:100

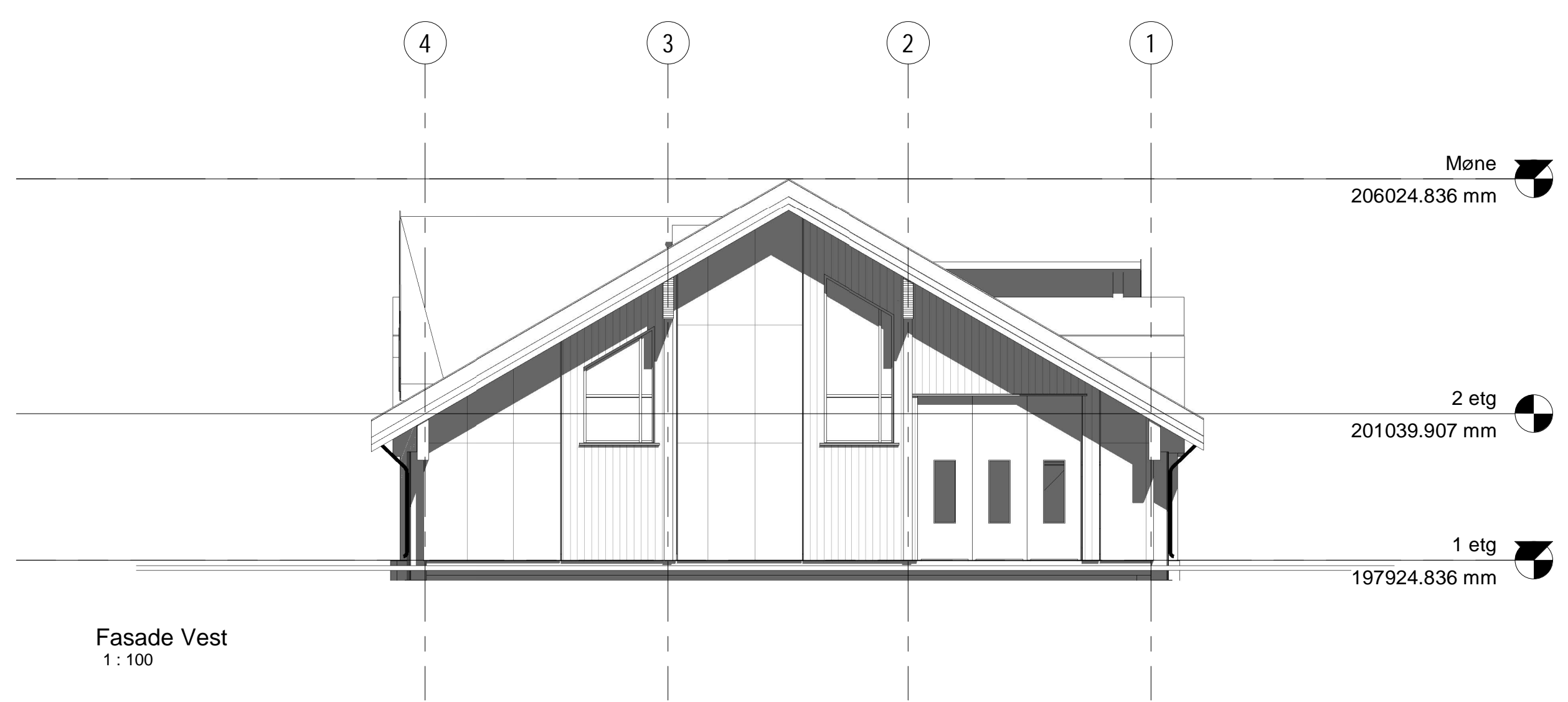

Tegningstittel: FASADER	Tegningstatus: Anbudstegning
Dokumentnummer: 10219468 -ARK -A40a-100 -B	

DOCUMENTSTATUS:  
X - FORELØPIG  
B - ANBUDSTEGNING  
C - ARBEIDSTEGNING/BYGGEFASE  
Z - SOM BYGGET

Rev.	Endring	Utt.	Kont.	Dato
Oppdragsleder Gol kommune		Utt. av rolfma	Kont. av rolfma	
Tittel Gol RA		Dato 12.02.21	Arbeidsg. notroo	
Format FASADER		Målestokk 1:100, 1:50		
Fagdisiplin ARK		Form A1L	Sweco oppdragsnr. 10219468	
Tegningsnummer (bygg- et- fag- syst- type- løpnr.) A40a-100		Sweco oppdragsleder notroo	Tegningstatus Anbudstegning	
Status B	Rev.			



Tegningstittel:	Tegningsstatus:
FASADER PERSPEKTIV	Anbudstegning
Dokumentnummer:	10219468 -ARK -A40a-101 -B

**DOKUMENTSTATUS:**  
 X - FORELØPIG  
 B - ANBUDSTEGNING  
 C - ARBEIDSTEGNING/BYGGFASE  
 Z - SOM BYGGET

Rev	Endring	Utf	Kontr.	Dato
Oppdragsgiver		Utført av	Kontr. av	
Gol kommune		noroma	noheno	
Tittel		Dato	Ansvarlig	
Gol RA		12.02.21	kas	
Format		Målestokk		
FASADER PERSPEKTIV		--		
Sweco oppdragsnr.		Format		
10219468		A1		
Sweco oppdragsleder		Sweco oppdragsnr.		
notroo		10219468		
Tegningsstatus		Sweco oppdragsleder		
Anbudstegning		notroo		
Fagdisiplin	Tegningsnummer (bygg-et-fag-syst-type-lopenr)	Status	Rev.	
ARK	A40a-101	B		

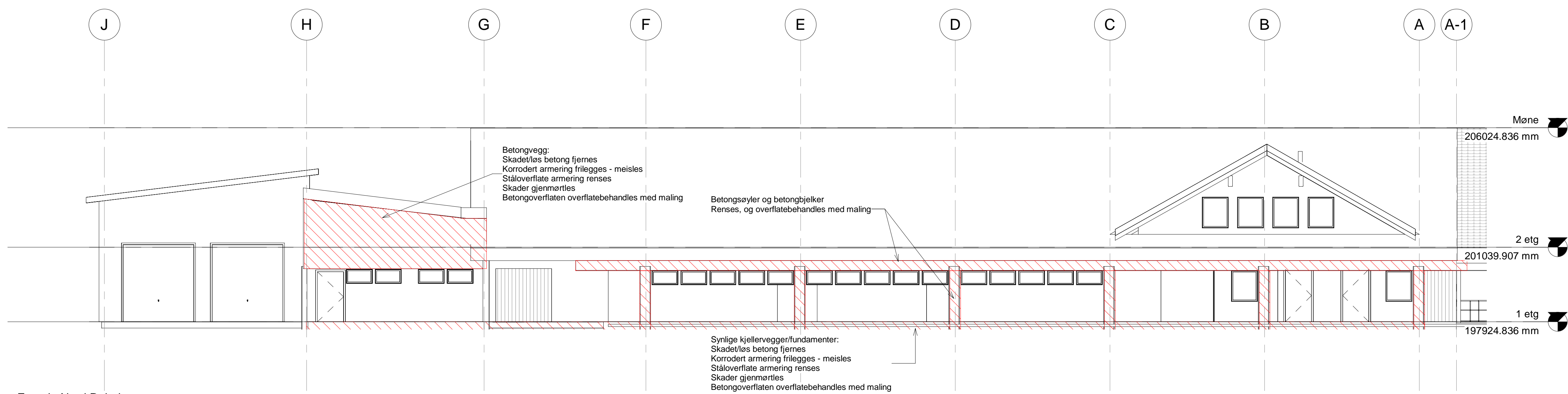

Fasade Nord Rehab  
1 : 100

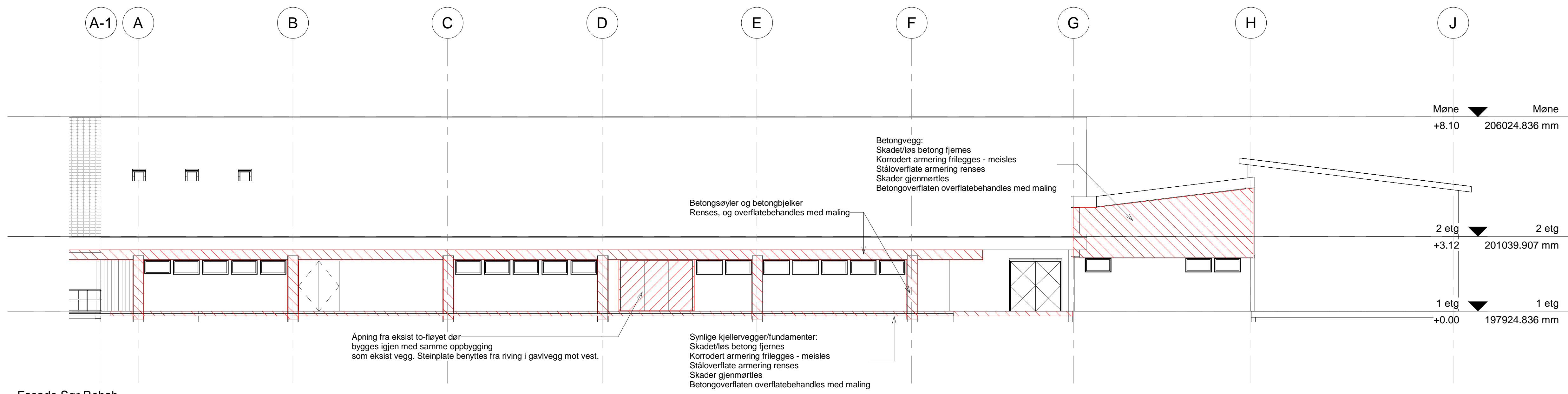

Fasade Sør Rehab  
1 : 100

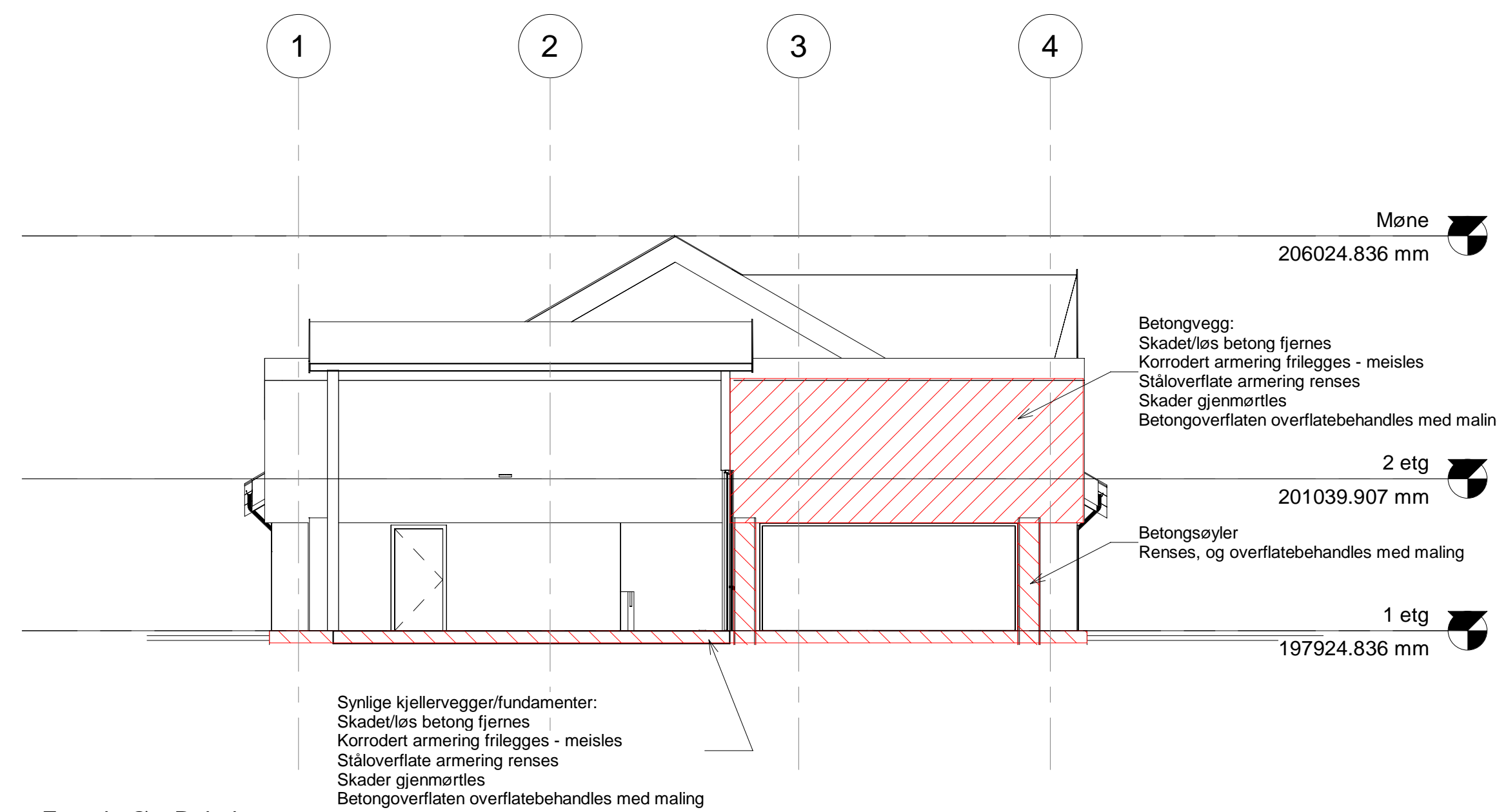

Fasade Øst Rehab  
1 : 100

Tegningstittel: FASADER REHABILITERING	Tegningsstatus: Anbudstegning
Dokumentnummer: 10219468 -ARK -A40a-102 -B	

DOKUMENTSTATUS:  
X - FORELØPIG  
B - ANBUDSTEGNING  
C - ARBEIDSTEGNING/BYGGFASE  
Z - SOM BYGGET

Rev	Endring	Utf	Kontr.	Dato
Oppdragsgiver Gol kommune		Utført av noroma	Kontr. av noheno	
Tittel Gol RA		Målestokk 1:100	Ansvarlig kas	
FASADER REHABILITERING		Format A1	Sweco oppdragsnr. 10219468	
		Format notroo	Sweco oppdragsleder	
Fagdisiplin ARK		Tegningsnummer (bygg-et-fag-syst-type-åpenr) A40a-102	Tegningsstatus Anbudstegning	
Status B		Rev.		

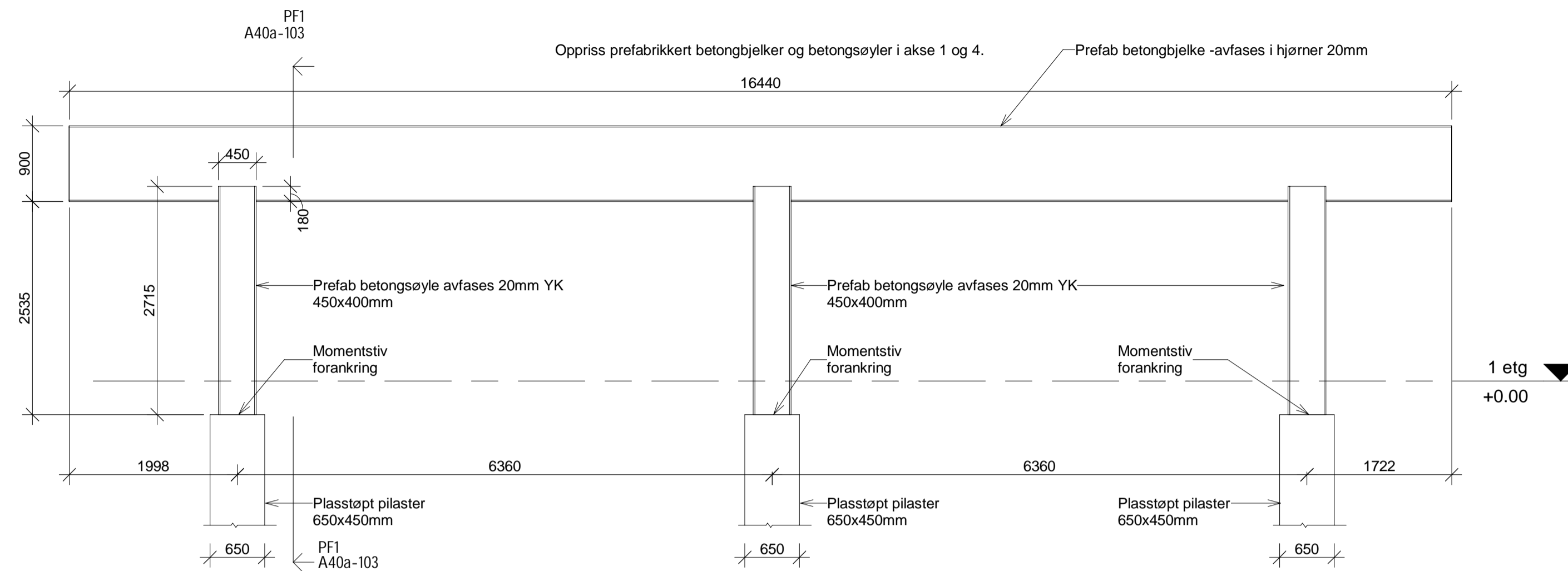

Oppriss prefab bjelke og søyle  
1 : 50

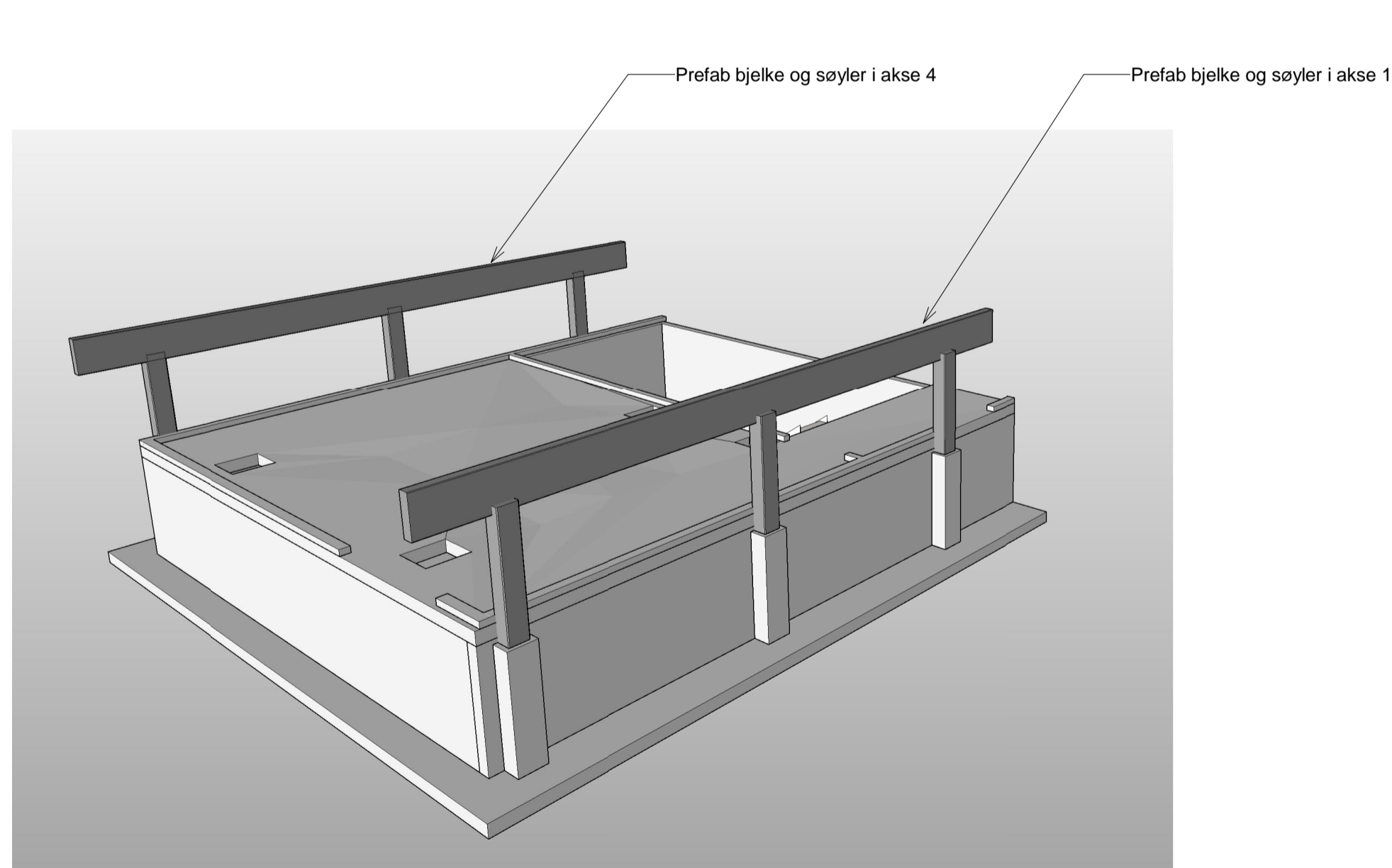

Perspektiv prefab

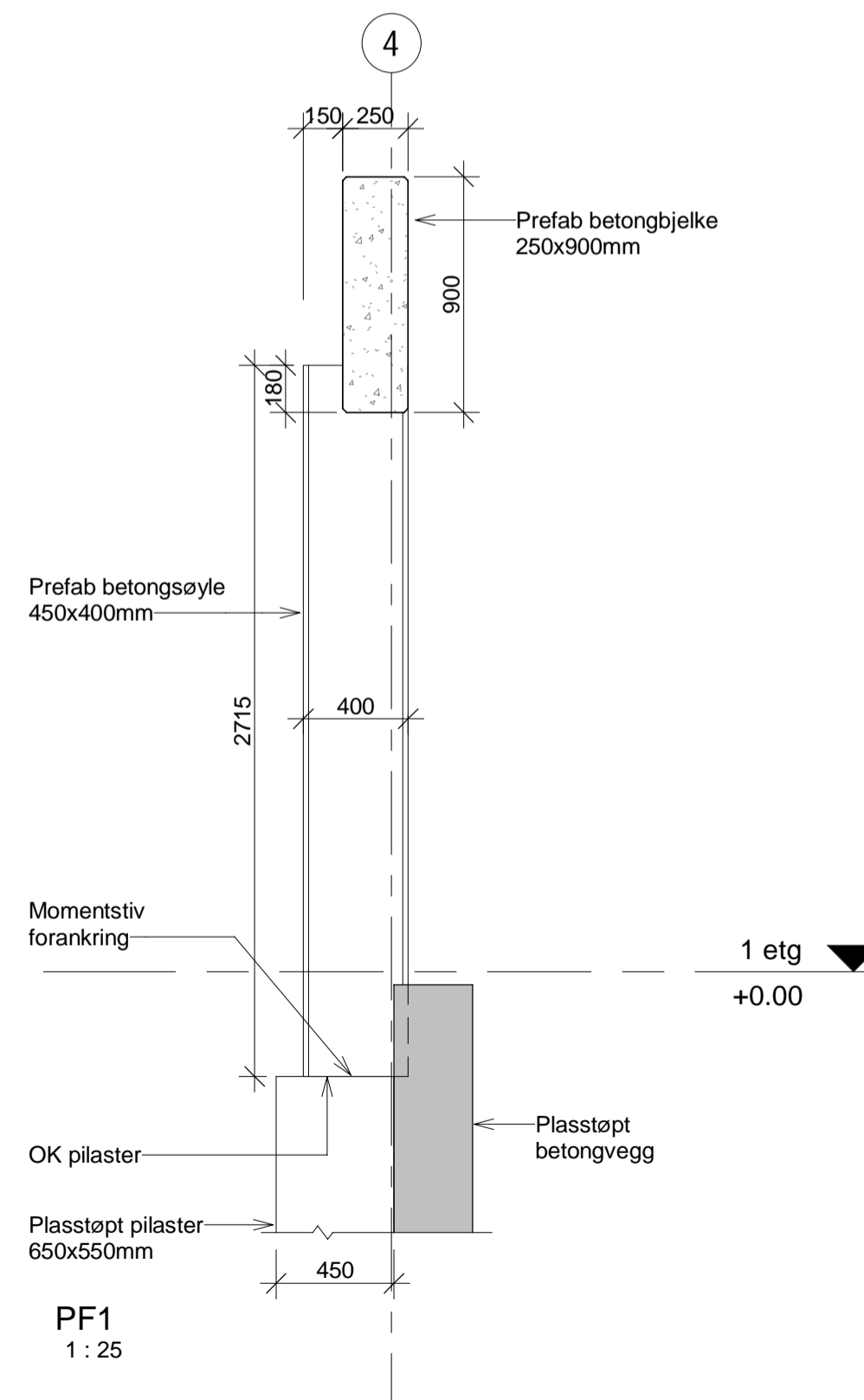

Tegningstittel: PREFAB BETONGELEMENTER	Tegningsstatus: Anbudstegning
Dokumentnummer:	10219468 -ARK -A40a-103 -B

**DOKUMENTSTATUS:**  
X - FORELØPIG  
B - ANBUDSTEGNING  
C - ARBEIDSTEGNING/BYGGEFASE  
Z - SOM BYGGET

Rev	Endring	Utf.	Kontr.	Dato
Oppdragsgiver		Utført av	Kontr. av	
		<b>noroma</b>	<b>noheno</b>	
Dato		12.02.21	Ansvarlig	
			<b>kas</b>	
Tittel		Målestokk		
<b>GoI RA</b>		<b>1:25, 1:50</b>		
		Format		
<b>PREFAB BETONGELEMENTER</b>		<b>A2</b>		
		Sweco oppdragsnr.		
		<b>10219468</b>		
		Sweco oppdragsleder		
		<b>notroo</b>		
		Tegningsstatus		
		<b>Anbudstegning</b>		
Fagdisiplin	Tegningsnummer (bygg-et-fag-syst-type-løpenr)	Status	Rev.	
<b>ARK</b>	<b>A40a-103</b>	<b>B</b>		





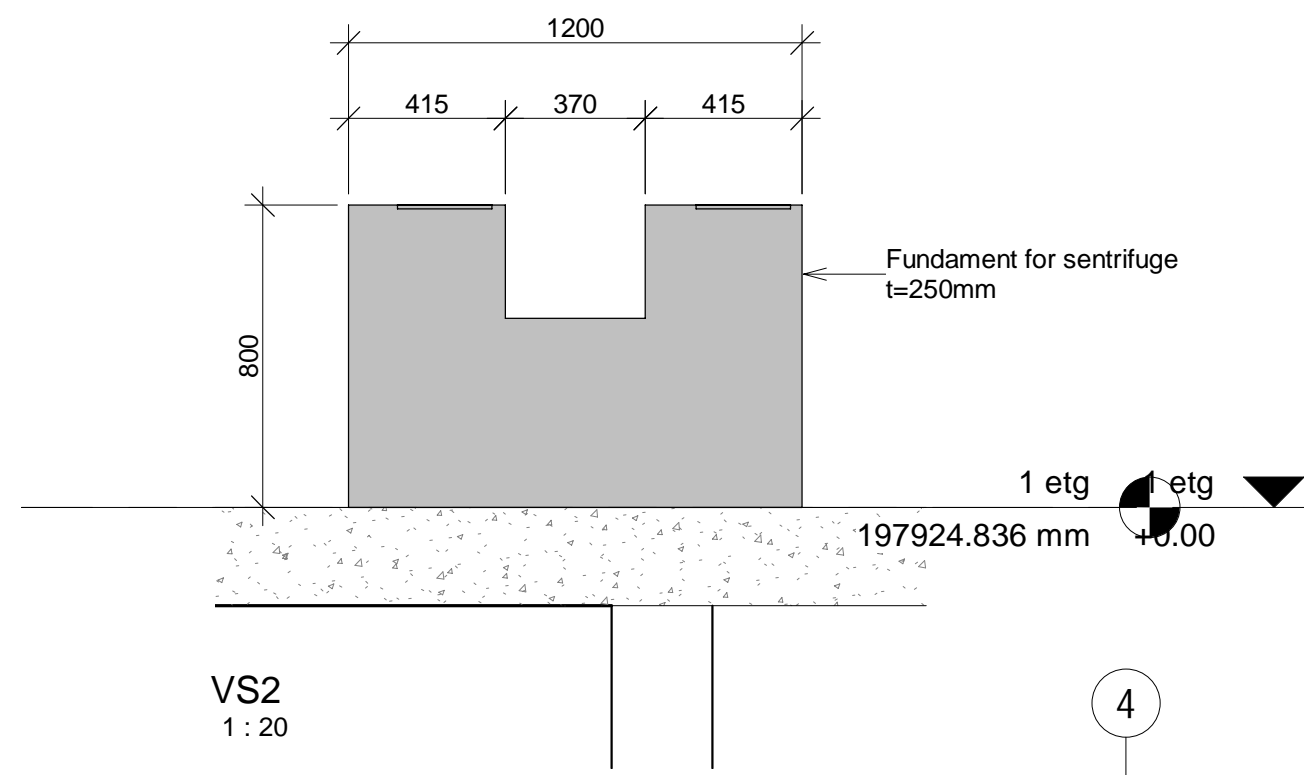

VS2  
1:20

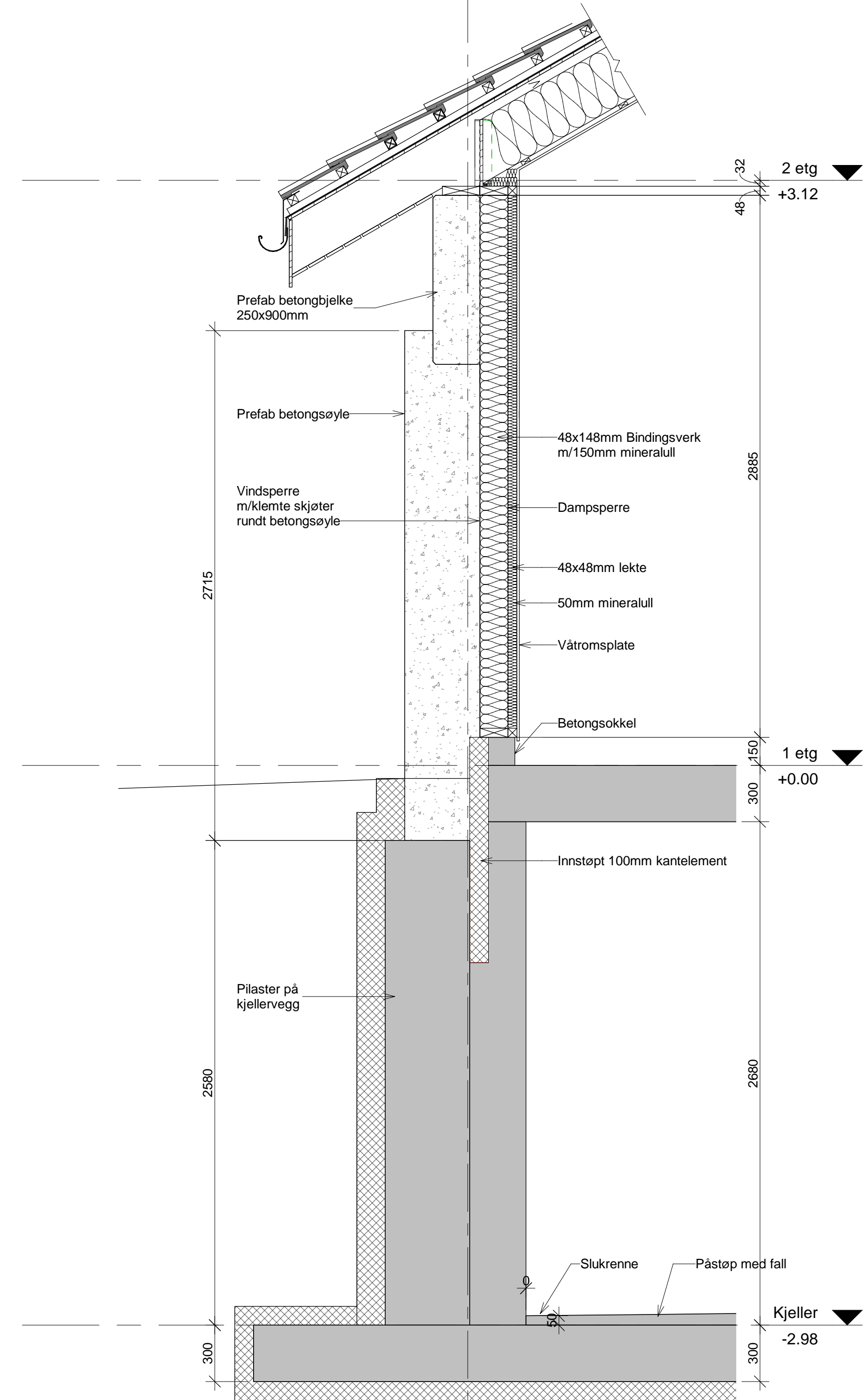

VS1  
1:20

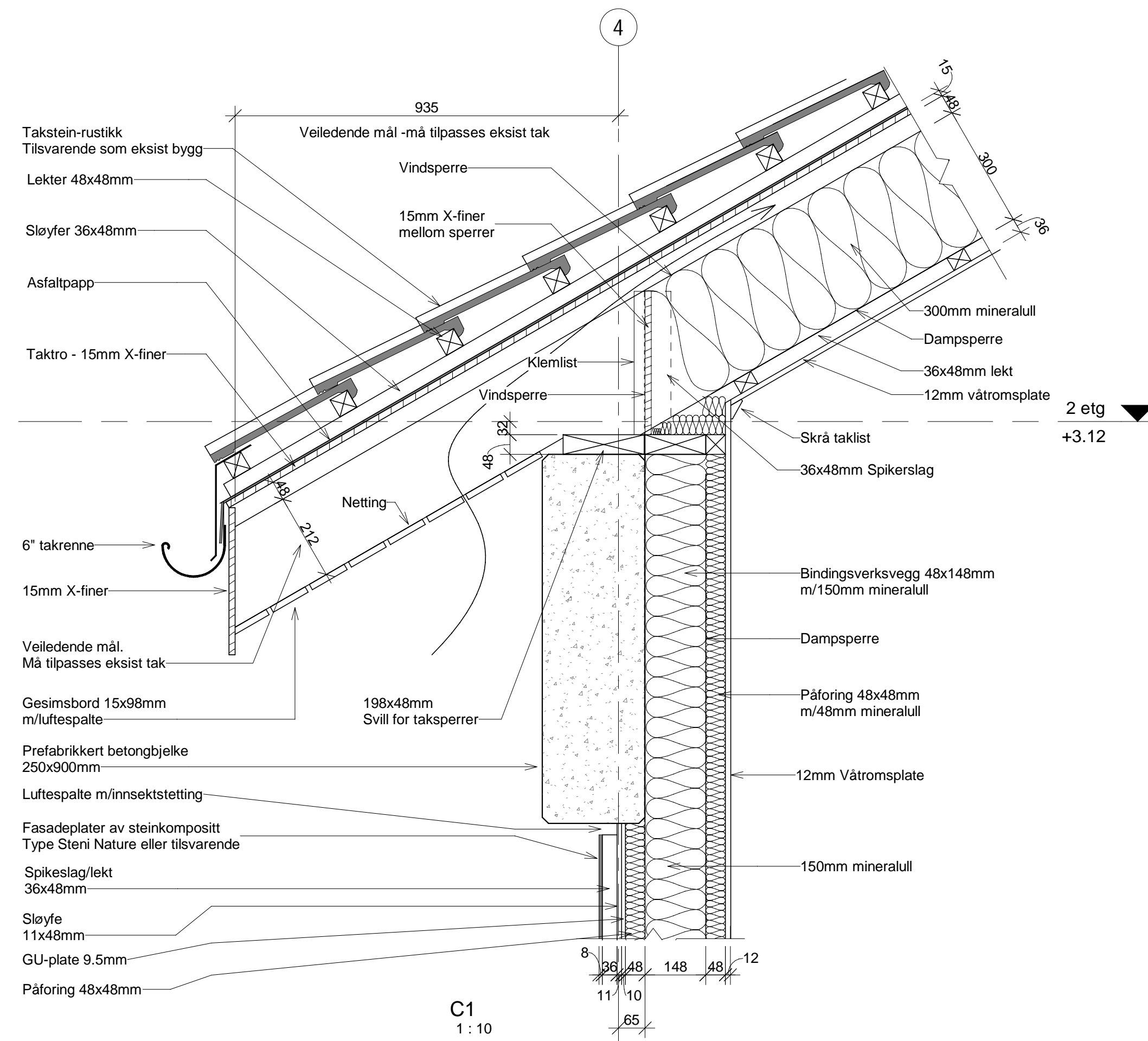

C1  
1:10

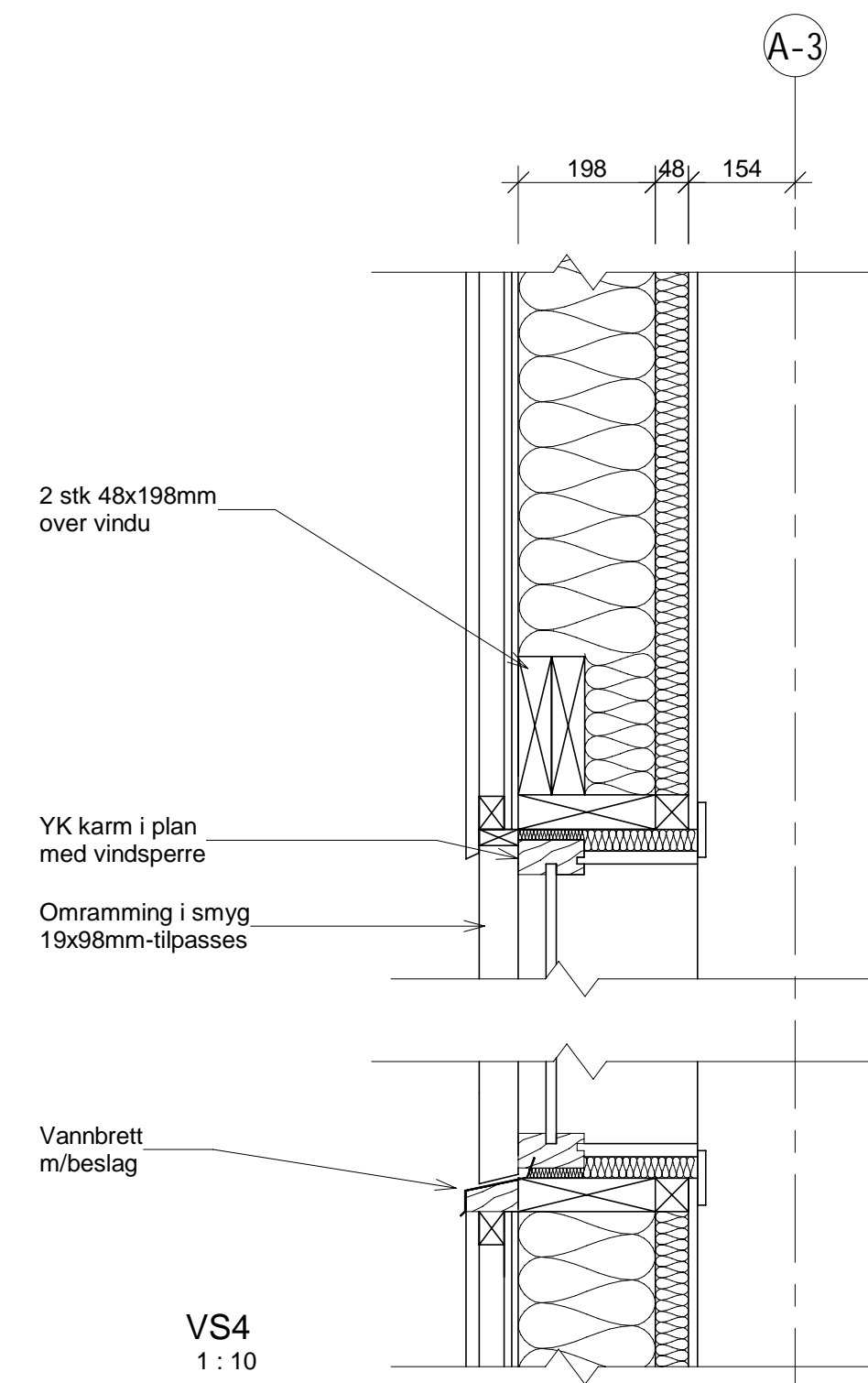

VS4  
1:10

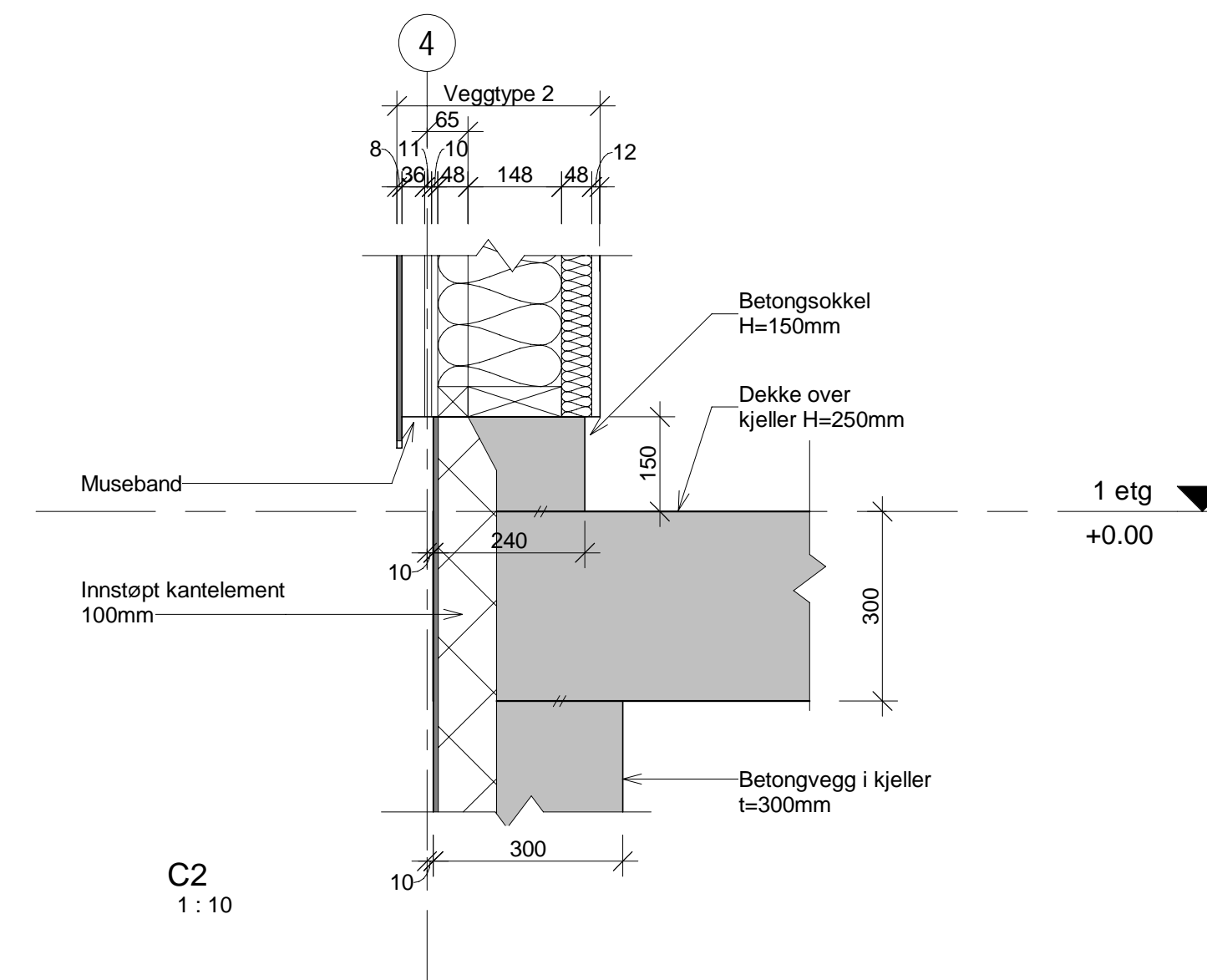

C2  
1:10

Tegningstittel: DETALJER	Tegningsstatus: Anbudstegning
Dokumentnummer: 10219468 -ARK -A50a-001 -B	

**DOKUMENTSTATUS:**  
X - FORELØPIG  
B - ANBUDSTEGNING  
C - ARBEIDSTEGNING/BYGGFASE  
Z - SOM BYGGET

Rev	Endring	Utf	Kontr.	Dato	
Oppdragsgiver	Gol kommune	Utformet av	noroma	Kontr. av	noheno
Dato	12.02.21	Ansvarlig	--		
Tittel	Gol RA	Målestokk	1:10, 1:20		
Format	DETALJER	Format	A1		
Sweco oppdragsnr.	10219468	Sweco oppdragsleder	notroo		
Tegningsstatus	Anbudstegning				
Fagdisiplin	ARK	Tegningsnummer (bygg-et-fag-syst-type-lepenr)	A50a-001	Status	B



Veggtype 1

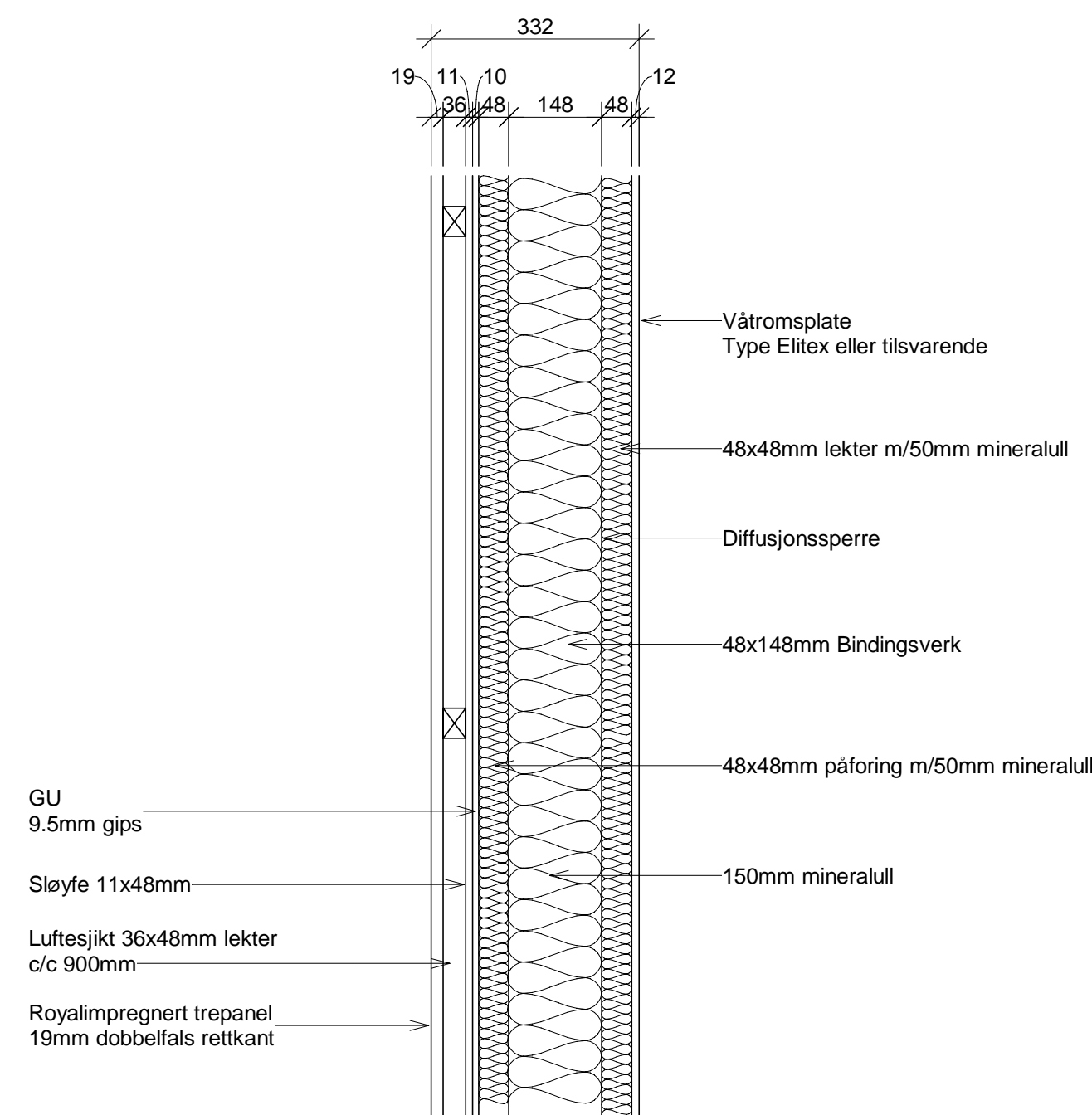

Veggtype 2

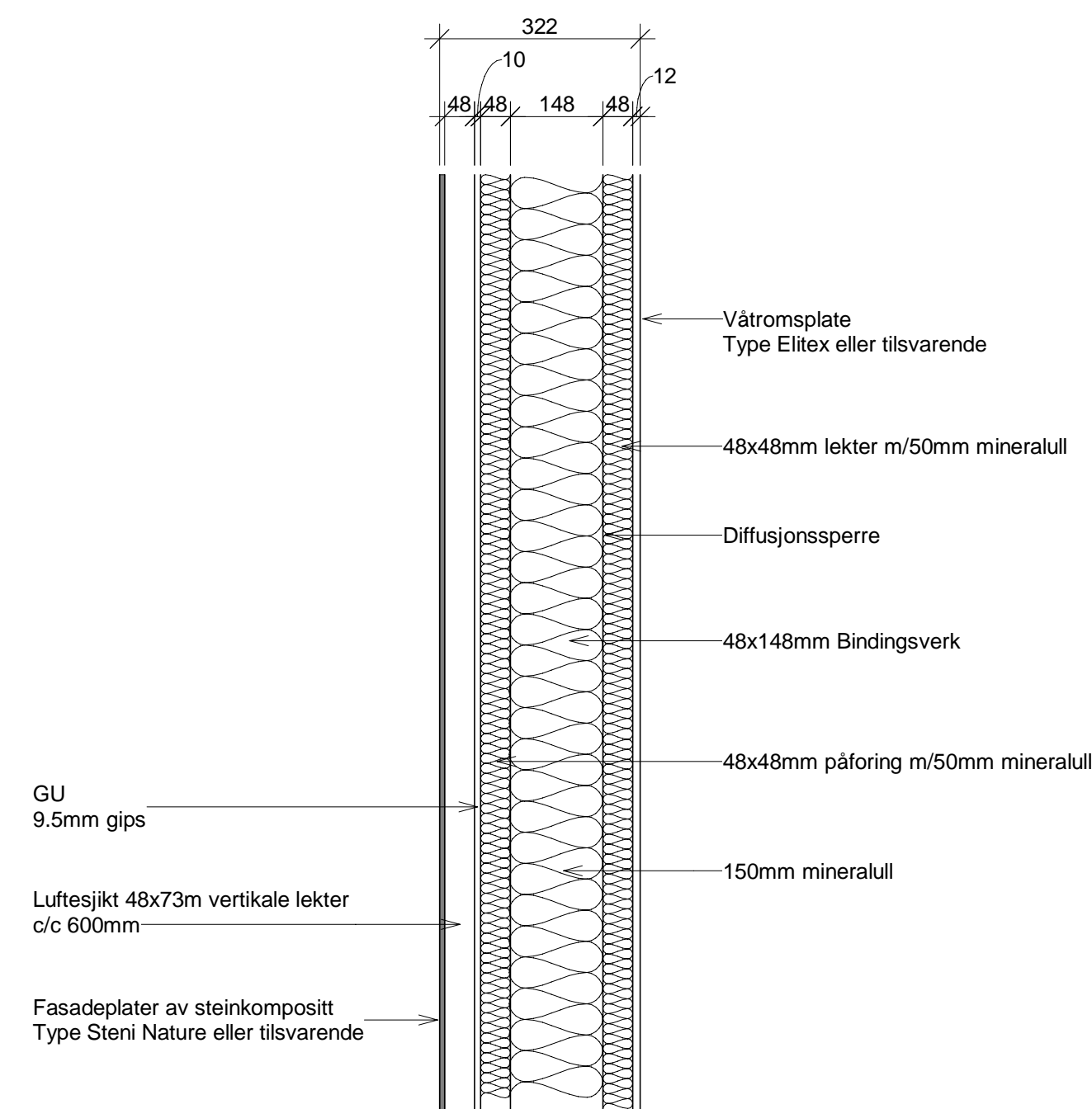

Veggtype 3

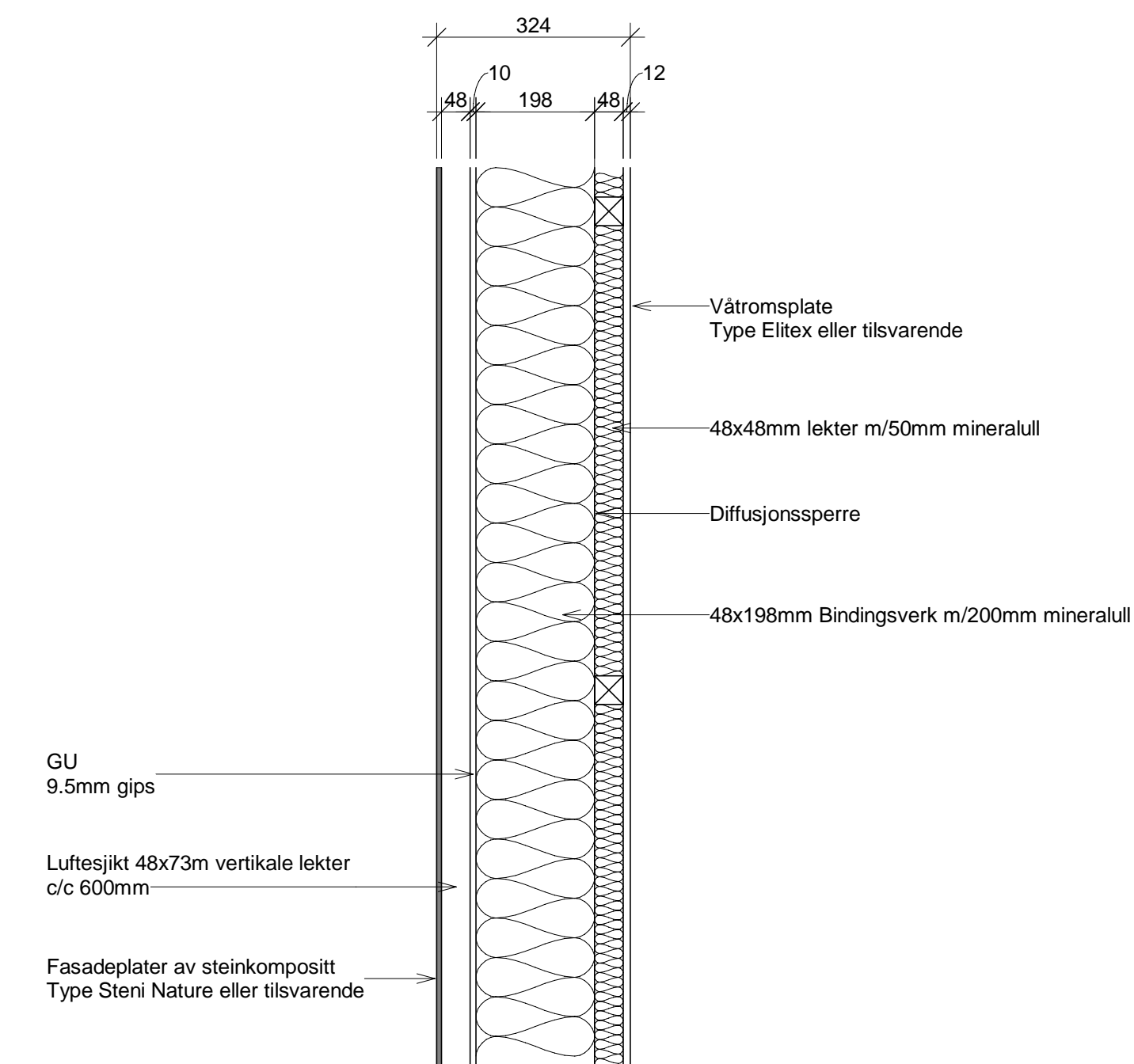

Veggtype 4

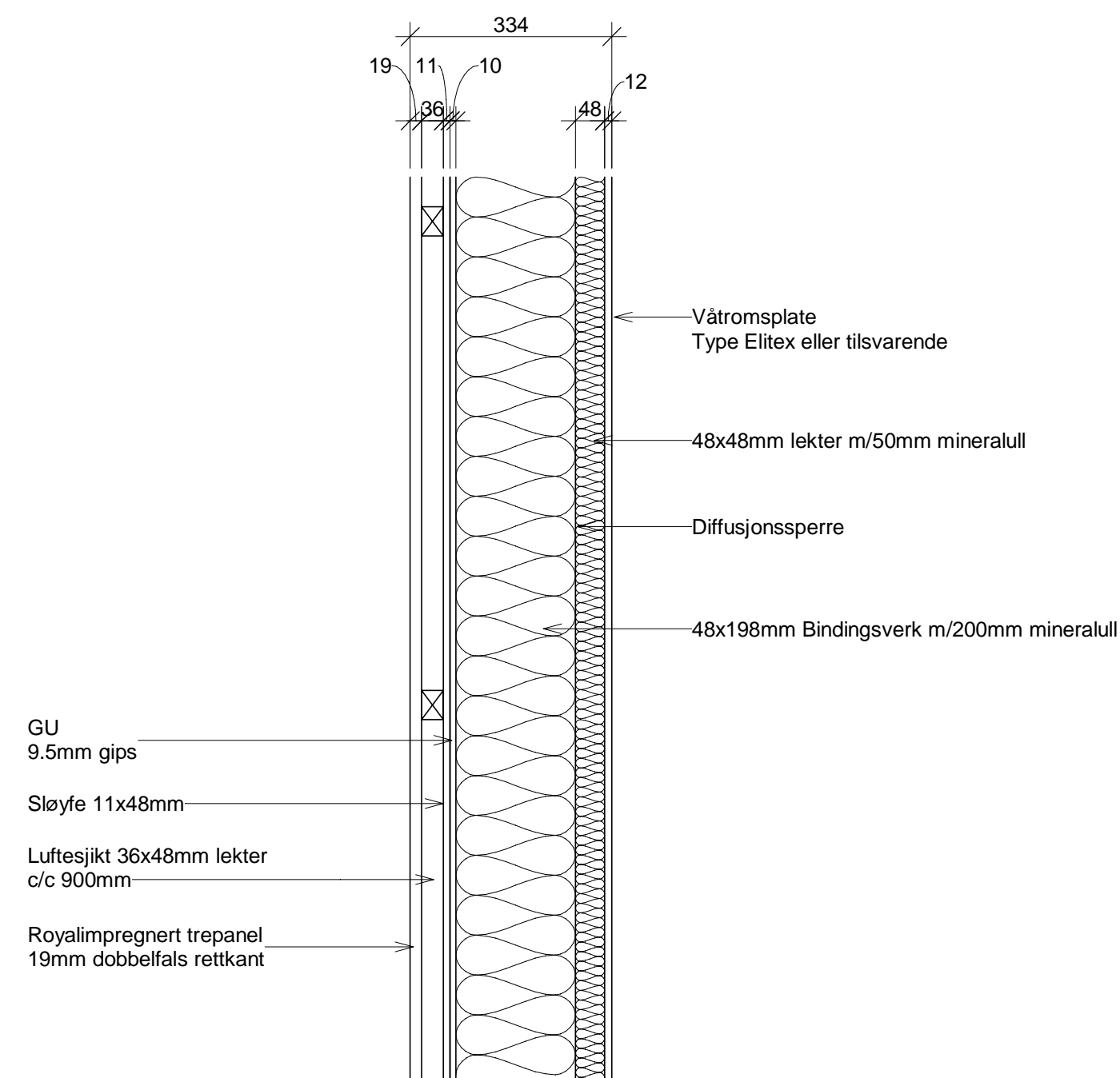

Veggtype 5

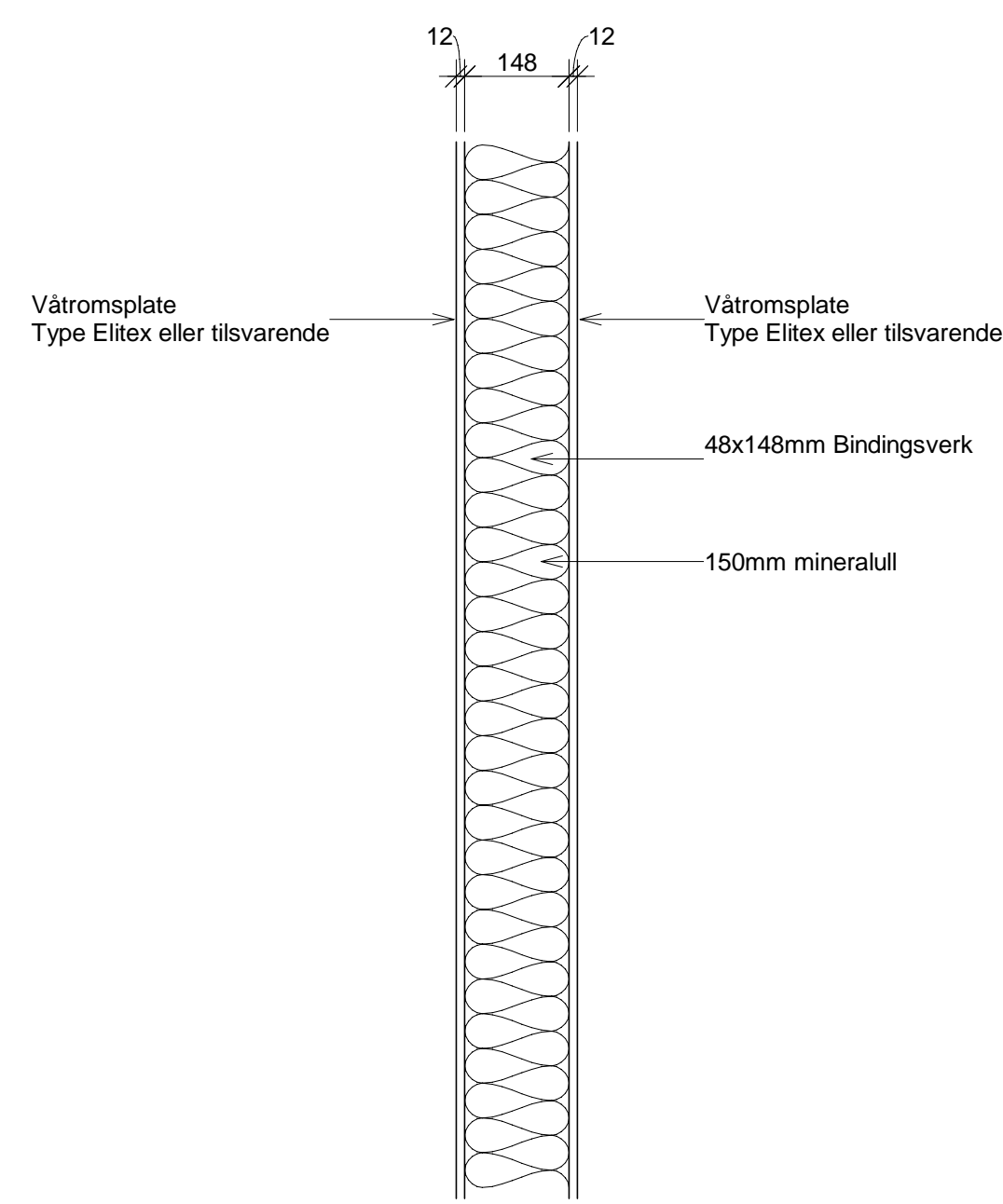

Veggtype 6

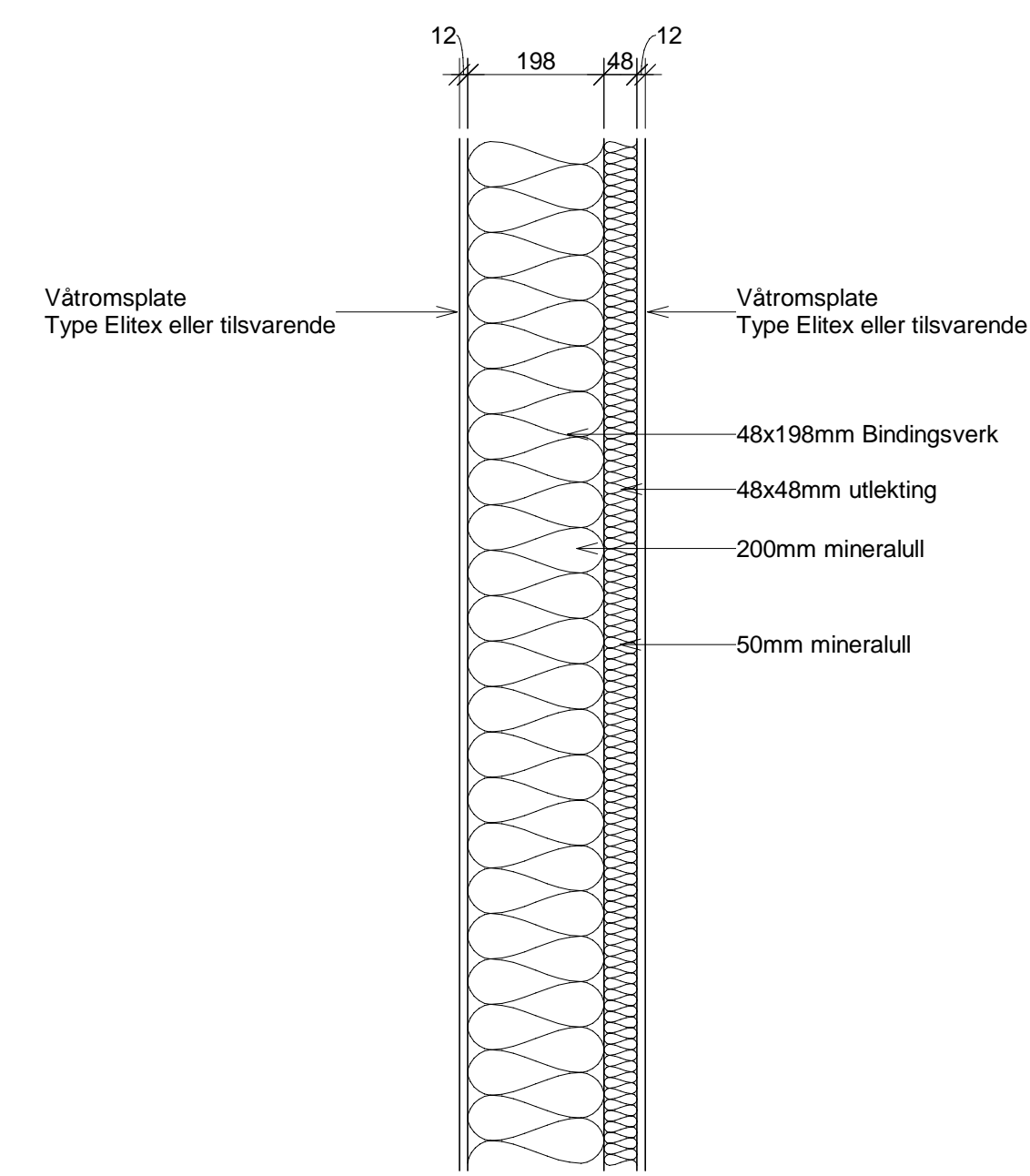

Veggtype 7

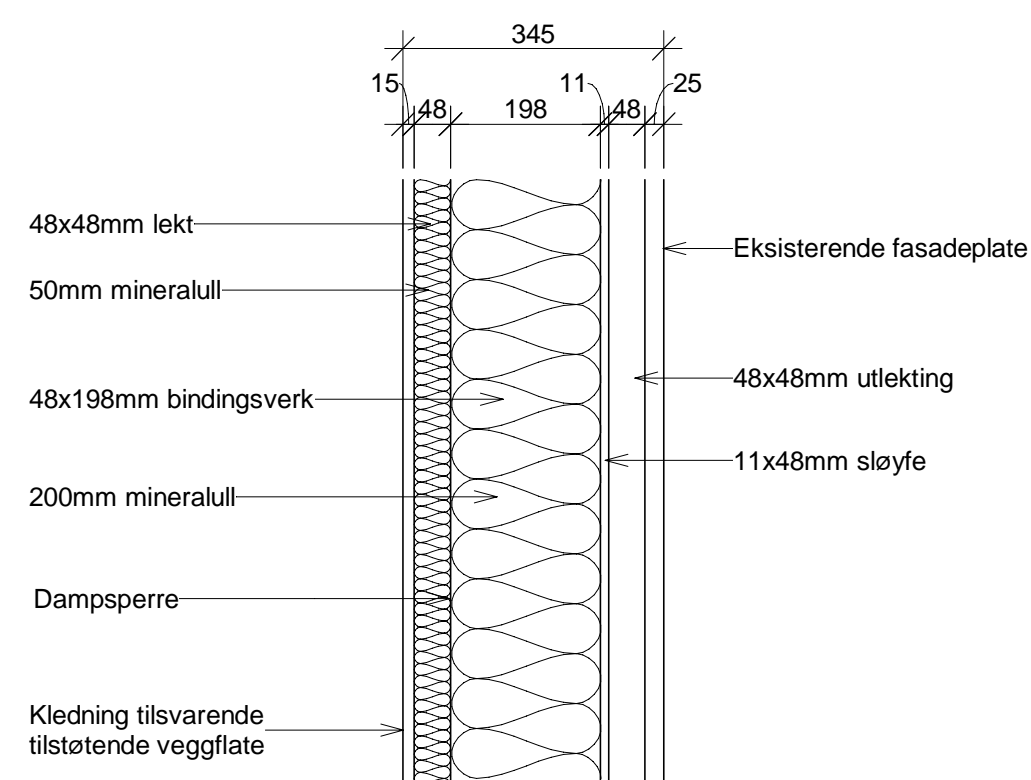

Veggtype 8

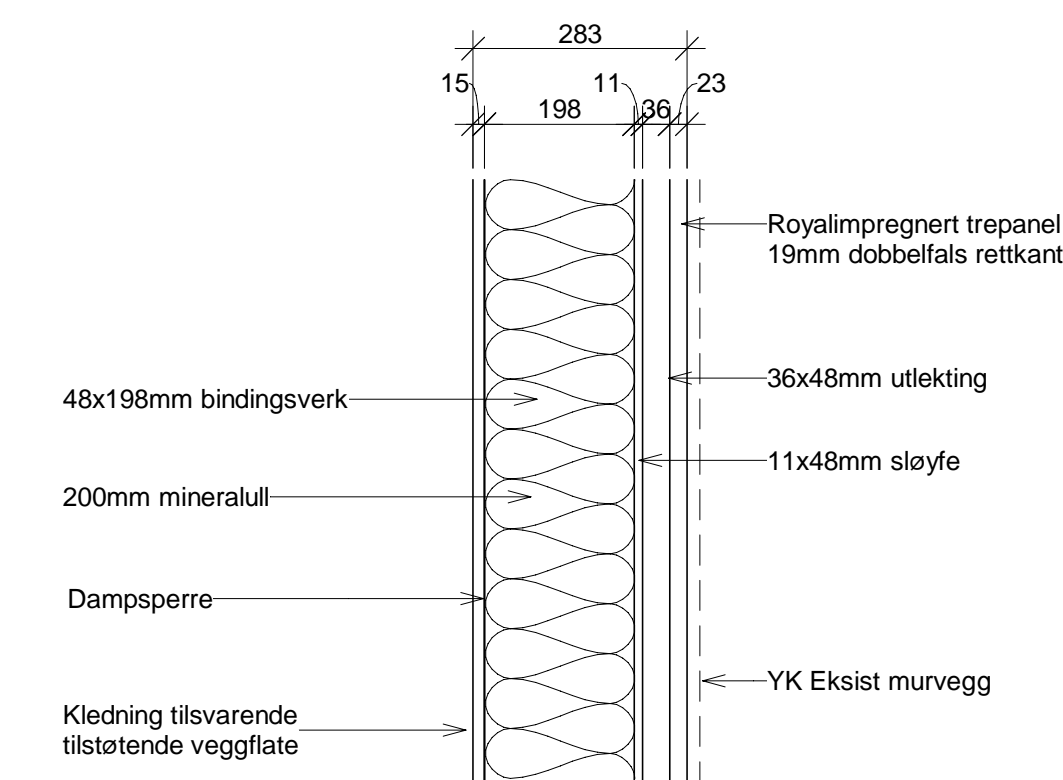

Veggtyper  
1 : 10

Tegningstittel: VEGGTYPER	Tegningsstatus: Anbudstegning
Dokumentnummer:	10219468 -ARK -A50a-002 -B

DOKUMENTSTATUS:  
X - FORELØPIG  
B - ANBUDSTEGNING  
C - ARBEIDSTEGNING/BYGGFASE  
Z - SOM BYGGET

Rev	Endring	Utf	Kontr.	Dato
Oppdragsgiver Gol kommune		Utført av noroma	Kontr. av noheno	
Tittel Gol RA		Dato 12.02.21	Ansvarlig kas	
VEGGTYPER		Målestokk 1:10	Format A1	
		Sweco oppdragsnr. 10219468	Sweco oppdragsleder notroo	
		Tegningsstatus Anbudstegning		
Fagdisiplin ARK	Tegningsnummer (bygg-et-fag-syst-type-lepenr) A50a-002	Status B	Rev.	



**GOL RA  
ROMBEHANDLINGSSKJEMA**

Prosj.nr.: 10219468

Dato: **29.01.21** Rev.:

Sign: RM

Tegn. Nr. **A60a-100**

		GULV								SOKKEL				VEGGER								HIMLING													
		PÅSTØP OPPBYGGING FOR ETABLERING AV FALL - 100 50mm								Overflatebehandling med polyuretan-belegg: Rengjøring coating med sliping og poresparkel - Polyurebelegg				BETONGVEGGER MALES - EPOXY				Rengjøring -flikking og sparkling - maling med akrylmalir																	
		SPARKEL/PÅSTØP OPPBYGGING FOR ETABLERING AV FALL - 0-50mm								EPOXY SOKKEL MED AKRYLMALING, H= 0,1 - 0,2 m				Gjenbygging deråpning - tilsvarende overflate ute/inne som eksist bygg				FORESTIA ELITEX- eller tilsvr																	
		Glitterfister								EPOXY MED SVAK SANDAVSTRØING				Rengjøring -flikking og sparkling - maling med akrylmalir FARGE:				FORESTIA ELITEX- eller tilsvr																	
		EPOXY								SOKKEL MED AKRYLMALING, H= 0,1 - 0,2 m				FORESTIA ELITEX- eller tilsvr				TAKLISTER, FERDIG OVERFLATEBEHANDLET																	
		EPOXY								SOKKEL MED AKRYLMALING, H= 0,1 - 0,2 m				FORESTIA ELITEX- eller tilsvr				Akrylmaling på eksist gipsplater																	
Rom nr.	ROMTEKST	AREAL	OMKR	HØYDE																													Rom nr.		
108a	Basasenghall	408,8	90	3,8																															
108b	Septikmottak	37,5	24,8	2,8	37,5																														
109a	Kjemikalietanker	16,9	16,8	4,5																															
110	Polymerberedning	55,5	31,5	5,4																															
111	Fortykking	45	26,6	3,5																															
112	Slamavvanning	40,6	25,8	3,5																															
113	Tavlerom	6	10,4	3,5																															
114	Disp																																		
116	Forbehandling	151,8	50,6	5,1																															
117	Luktreduksjon og ventilasjon	71,7	30,5	5,1																															
118	Korridor	16,7	11,5	3,6																															
<b>SUM</b>	<b>TOTAL</b>																																		
					m2	m2	m2	m2	m2	m2	m2	m2	m2	m2	m2	m2	m2	m2	m2	m2	m2	m2	m2	m2	m2	m2	m2	m2	m2	m2	m2	m2	m2		



GOL RENSEANLEGG  
VINDUER AV TRE

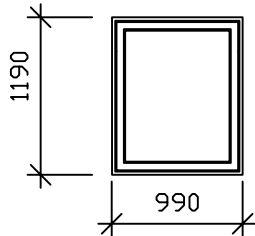

V1 990 x1190mm

ETT-RAMS VINDU  
TREVINDU - ALUMINIUMSBELAGT UTVENDIG  
PULVERLAKKERT UTVENDIG, FERDIG MALT INNVENDIG  
U-VERDI MIN. 0,8  
SOLFAKTOR: 0,45  
FAST KARM  
FARGE UTE: RAL Avtales med byggherre  
FARGE INNE: NCS Avtales med byggherre

ANTALL : 4 STK.

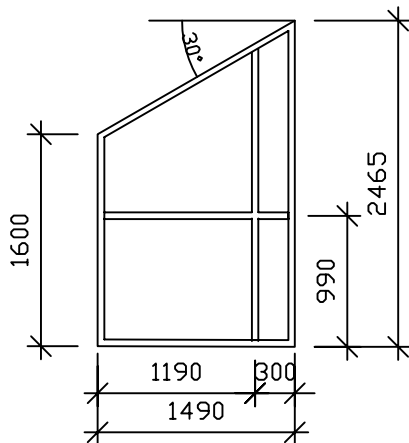

V2 1490x1600/2465mm

ETT-RAMS VINDU  
TREVINDU - ALUMINIUMSBELAGT UTVENDIG  
PULVERLAKKERT UTVENDIG, FERDIG MALT INNVENDIG  
U-VERDI MIN. 0,8  
SOLFAKTOR: 0,45  
FAST KARM  
FARGE UTE: RAL Avtales med byggherre  
FARGE INNE: NCS Avtales med byggherre

ANTALL : 1 STK.

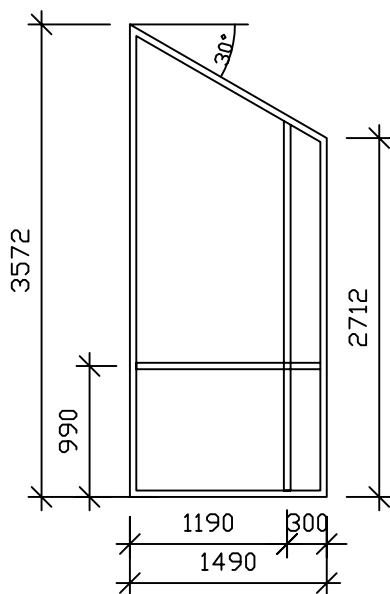

V3 1490x2712/3572mm

ETT-RAMS VINDU  
TREVINDU - ALUMINIUMSBELAGT UTVENDIG  
PULVERLAKKERT UTVENDIG, FERDIG MALT INNVENDIG  
U-VERDI MIN. 0,8  
SOLFAKTOR: 0,45  
FAST KARM  
FARGE UTE: RAL Avtales med byggherre  
FARGE INNE: NCS Avtales med byggherre

ANTALL : 1 STK.

Tilbudstegning

DATO: 29.01.21  
REV. DATO:

Tegn. nr. A60a-001  
Side. nr. 01

GOL RENSEANLEGG  
DØRER AV STÅL

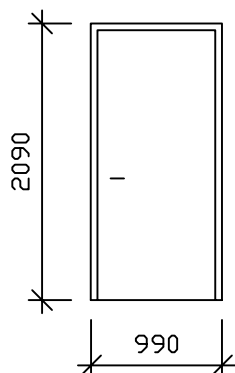

SD1 990 x 2090mm

ENFLØYET ISOLERT STÅLDØR MED STANDARD KARM, MED FAST GERIKT PÅ HENGLSESIDEN.  
TERSKELPLATE I RUSTFRITT STÅL.  
STANDARD HENGSLER.  
LEVERES VARMFORSINKET (KORROSIVITETSKLASSE C3) OG FERDIG BEHANDLET (GRUNNET+2 STRØK MALING).  
FARGE: RAL Avtales med byggherre  
LÅSKASSE FOR SYLINDERLÅS (LÅSSYSTEM).  
SKILT/VRIDER: RUSTFRITT STÅL  
HENGLSESIDE: HØYRE

ANTALL : 1 STK.

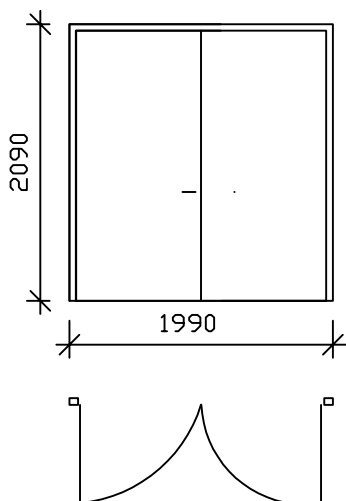

SD2 1990 x 2090mm

TOFLØYET ISOLERT STÅLDØR MED STANDARD KARM, MED FAST GERIKT PÅ HENGLSESIDEN.  
FASET ANSLAGSTERSKEL I RUSTFRITT STÅL.  
STANDARD HENGSLER.  
OMSLUTTENDE KARM MED GERIKT PÅ HENGSLER.  
LEVERES GRUNNET (KORROSIVITETSKLASSE C2) OG FERDIG BEHANDLET (GRUNNET+2 STRØK MALING).  
FARGE: RAL Avtales med byggherre  
LÅSKASSE FOR SYLINDERLÅS (LÅSSYSTEM)  
SKILT/VRIDER: RUSTFRITT STÅL  
VENSTREHENGLET SIDE SKAL VÆRE HOVEDBLAD OG ÅPNES FØRST

ANTALL : 1 STK.

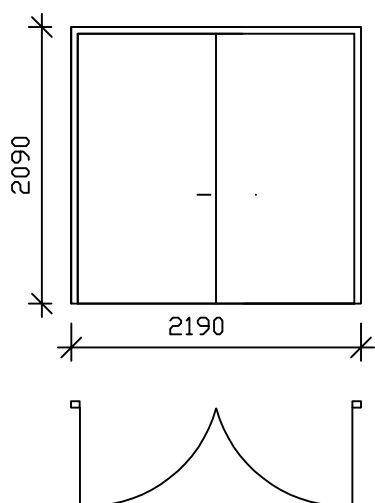

SD3 2190 x 2090mm

TOFLØYET ISOLERT STÅLDØR MED STANDARD KARM, MED FAST GERIKT PÅ HENGLSESIDEN.  
FASET ANSLAGSTERSKEL I RUSTFRITT STÅL.  
STANDARD HENGSLER.  
OMSLUTTENDE KARM MED GERIKT PÅ HENGSLER.  
LEVERES GRUNNET (KORROSIVITETSKLASSE C2) OG FERDIG BEHANDLET (GRUNNET+2 STRØK MALING).  
FARGE: RAL 7016  
LÅSKASSE FOR SYLINDERLÅS (LÅSSYSTEM)  
SKILT/VRIDER: RUSTFRITT STÅL  
VENSTREHENGLET SIDE SKAL VÆRE HOVEDBLAD OG ÅPNES FØRST

ANTALL : 1 STK.

Tilbudstegning

DATO : 29.01.21  
REV. DATO :

Tegn. nr. A60a-001  
Side. nr. 02

GØL RENSEANLEGG  
DØRER AV STÅL

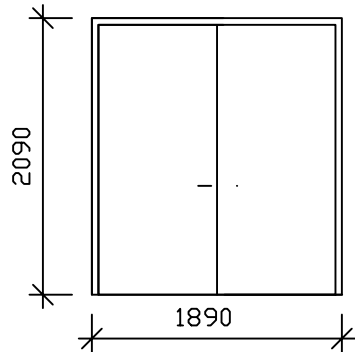

SD4 1890 x 2090mm

TOFLØYET ISOLERT STÅLDØR MED STANDARD KARM, MED FAST GERIKT PÅ HENGLSESIDEN.  
BRANNKRAV: EI<sub>2</sub>30-S<sub>a</sub> (B30 TERSKEL OG TETTELIST)  
FASET ANSLAGSTERSKEL I RUSTFRITT STÅL.  
STANDARD HENGSELE.  
LEVERES GRUNNET (KORROSIVITETSKLASSE C2) OG FERDIG BEHANDLET (GRUNNET+2 STRØK MALING).  
FARGE: RAL Avtales med byggherre  
LÅSKASSE FOR SYLINDERLÅS (LÅSSYSTEM)  
SKILT/VRIDER: RUSTFRITT STÅL  
VENSTREHENGLET SIDE SKAL VÆRE HOVEDBLAD OG ÅPNES FØRST

ANTALL : 1 STK.

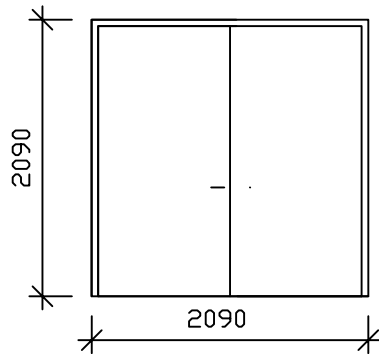

SD5 2090 x 2090mm

TOFLØYET ISOLERT STÅLDØR MED STANDARD KARM, MED FAST GERIKT PÅ HENGLSESIDEN.  
FASET ANSLAGSTERSKEL I RUSTFRITT STÅL.  
STANDARD HENGSELE.  
LEVERES GRUNNET (KORROSIVITETSKLASSE C2) OG FERDIG BEHANDLET (GRUNNET+2 STRØK MALING).  
FARGE: RAL Avtales med byggherre  
LÅSKASSE FOR SYLINDERLÅS (LÅSSYSTEM)  
SKILT/VRIDER: RUSTFRITT STÅL  
VENSTREHENGLET SIDE SKAL VÆRE HOVEDBLAD OG ÅPNES FØRST

ANTALL : 1 STK.

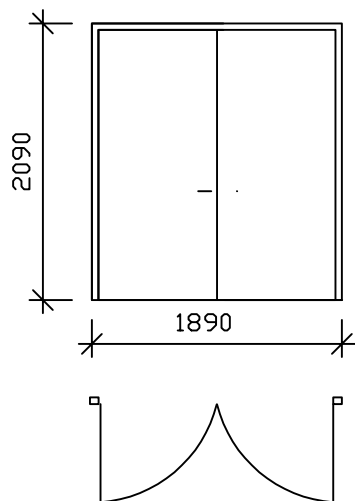

SDY1 2190 x 2090mm

TOFLØYET ISOLERT YTTERDØR I STÅL/ALUMINIUM MED STANDARD KARM MED SPØR FOR FØRING.  
U-VERDI MIN. 1,2  
TERSKELPLATE I RUSTFRITT STÅL.  
STANDARD HENGSELE.  
OMSLUTTENDE KARM MED GERIKTER.  
LEVERES GRUNNET (KORROSIVITETSKLASSE C2) OG FERDIG BEHANDLET (GRUNNET+2 STRØK MALING).  
FARGE: RAL Avtales med byggherre.  
LEVERES MED LÅSEKASSE FOR SYLINDERLÅS  
SKILT/VRIDER: RUSTFRITT STÅL  
VENSTREHENGLET SIDE SKAL VÆRE HOVEDBLAD OG ÅPNES FØRST.

ANTALL : 1 STK.

Tilbudstegning

DATO : 29.01.21

Tegn. nr. A60a-001

REV. DATO :

Side. nr. 03

GOL RENSEANLEGG  
DØRER AV STÅL

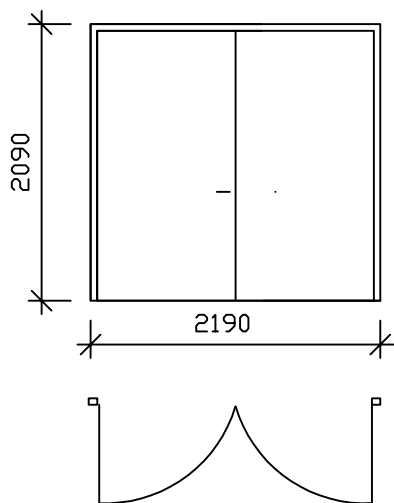

SDY2 2190 x 2090mm

TOFLØYET ISOLERT YTTERDØR I STÅL/ALUMINIUM MED OMSLUTTENDE KARM MED GERIKTER BEGGE SIDER. U-VERDI MIN. 1,2

TERSKELPLATE I RUSTFRITT STÅL.

STANDARD HENGSELE.

LEVERES GRUNNET (KORROSIVITETSKLASSE C2) OG FERDIG BEHANDLET (GRUNNET+2 STRØK MALING).

FARGE: RAL Avtales med byggherre.

LÅSEKASSE FOR SYLINDERLÅS.

ILT/VRIDER: RUSTFRITT STÅL

VENSTREHENGSELET SIDE SKAL VÆRE HOVEDBLAD OG ÅPNES FØRST.

ANTALL : 1 STK.

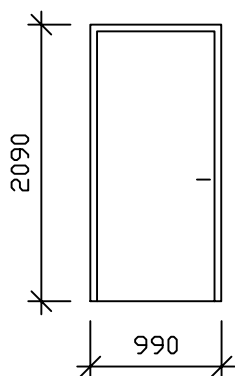

SD6 990 x 2090mm (MÅ KONTROLLMÅLES PÅ STEDET)

ENFLØYET ISOLERT STÅLDØR MED STANDARD KARM, MED FAST GERIKT PÅ HENGLSESIDEN.

BRANNKRAV: E<sub>l2</sub> 30-CS<sub>a</sub> (B30 SELVLUKKER, TERSKEL OG TETTELIST)

FASET ANSLAGSTERSKEL I RUSTFRITT STÅL.

STANDARD HENGSELE.

LEVERES VARMFORSINKET (KORROSIVITETSKLASSE C3) OG FERDIG BEHANDLET (GRUNNET+2 STRØK MALING).

FARGE: RAL Avtales med byggherre

LÅSEKASSE FOR SYLINDERLÅS (LÅSSYSTEM).

SKILT/VRIDER: RUSTFRITT STÅL

HENGSELSIDE:

ANTALL : 2 STK. (1 stk venstre og 1 stk høyre)

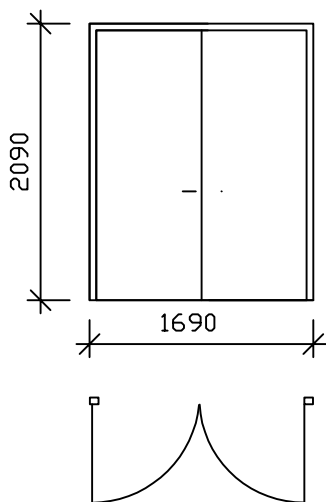

SD7 1690 x 2090mm (MÅ KONTROLLMÅLES PÅ STEDET)

TOFLØYET ISOLERT STÅLDØR MED STANDARD KARM, MED FAST GERIKT PÅ HENGLSESIDEN.

BRANNKRAV: E<sub>l2</sub> 30-S<sub>a</sub> (B30 TERSKEL OG TETTELIST)

FASET ANSLAGSTERSKEL I RUSTFRITT STÅL.

STANDARD HENGSELE.

LEVERES GRUNNET (KORROSIVITETSKLASSE C2) OG FERDIG BEHANDLET (GRUNNET+2 STRØK MALING).

FARGE: RAL Avtales med byggherre

LÅSEKASSE FOR SYLINDERLÅS (LÅSSYSTEM)

SKILT/VRIDER: RUSTFRITT STÅL

VENSTREHENGSELET SIDE SKAL VÆRE HOVEDBLAD OG ÅPNES FØRST

Tilbudstegning

DATO : 29.01.21

Tegn. nr. A60a-001

REV. DATO :

Side. nr. 04



GOL RENSEANLEGG  
PORTER

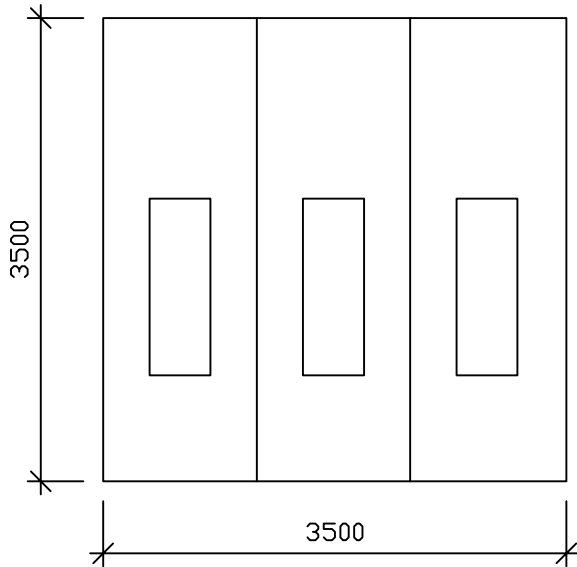

P1

LYSMÅL BxH: 3500 x 3500mm

3-DELT FOLDEPORT  
INNADSLÅENDE ISOLERT FOLDEPORT AV  
VARMFORSINKEDE STÅLPROFILER ELLER  
ALUMINIUM.  
U-VERDI MIN. 1,2  
ISOLERTE GLASSFELT SOM VIST.  
LEVERES FERDIG OVERFLATEBEHANDLET.  
FARGE: RAL Avtales med byggherre  
LÅS PÅ INNSIDE

ANTALL : 1 STK

GOL RENSEANLEGG  
DØRER AV TRE

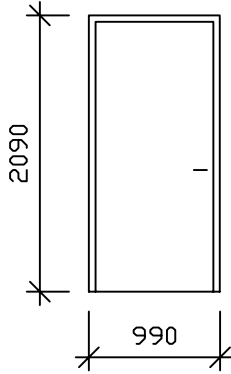

D1 990 x 2090mm

ENFLØYET MASSIV DØR AV TRE MED HØYTRYKKS LAMINAT, BEGGE SIDER.  
BRANNKRAV: EI<sub>2</sub>30-S<sub>a</sub> C (RØYKTETT OG SELVLUKKER), SKAL STÅ OPPE PÅ MAGNET.

FLAT TERSKEL (HELST IKKE I TRE)- MÅ TILFREDSSTILLE BRANNKRAV

KARM AV TRE, FERDIG OVERFLATEBEHANDLET.  
STANDARD HENGSELE.

FARGE: NCS Avtales med byggherre

IKKE LÅS, MEN BLINDLOKK

SKILT/VRIDER: RUSTFRITT STÅL

ANTALL : 1 STK. (venstre)

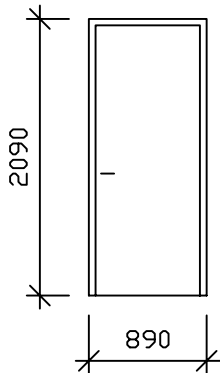

D2 890 x 2090mm (Må kontrollmåles på stedet)

ENFLØYET MASSIV DØR AV TRE MED HØYTRYKKS LAMINAT, BEGGE SIDER.

BRANNKRAV: EI<sub>2</sub>30-S<sub>a</sub> (TERSKELE OG TETTELIST).

KARM AV TRE, FERDIG OVERFLATEBEHANDLET.

STANDARD HENGSELE.

FARGE: NCS Avtales med byggherre

IKKE LÅS, MEN BLINDLOKK

SKILT/VRIDER: RUSTFRITT STÅL

ANTALL : 1 STK. (Høyre)

GOL RENSEANLEGG  
TAKVINDU

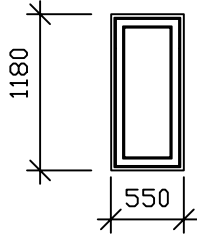

V4 550 x1180mm

ETT-RAMS TAKVINDU  
TREVINDU - ALUMINIUMSBELAGT UTVENDIG  
PULVERLAKKERT UTVENDIG, FERDIG MALT INNVENDIG  
U-VERDI MIN. 0,8  
SOLFAKTOR: 0,45  
MIDTHENGSLIET  
KARM: STANDARD FOR SKRÅTT TAK MED TAKSTEIN.  
FARGE UTE: RAL Avtales med byggherre  
FARGE INNE: NCS Avtales med byggherre

ANTALL : 3 STK.