

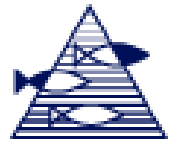

Havforskningsinstituttet – Rederiavdelingen



Fartøy: Dr. Fridtjof Nansen

VERKSTEDSJOBBER/ DOKKING

Jobb : 06

Dato utført :

Sign :

Konto nr :

Lokalitet/plassering :

Komponent: : Forny FW sanitær rør

JOBB INFORMASJON/ DETALJER	INKLUDERT I ARBEID	
<p>Fersk vann rør system: Fjern galvaniserte stålrør og skift ut med syrefast rør. Eksisterende rør installasjon er d76.1 x 4,5 galvanisert stål Nye rør som skal monteres; syrefast DN65</p> <p>Se pdf av installasjon:</p> <div style="border: 1px solid black; padding: 5px; width: fit-content; margin: 10px auto;">  <p>WO.02-FW pipes.pdf</p> </div> <p>Fjerning av rør i rødt merket felt skal være inkludert. Rør som er merket blått er rør inni ferskvann tanker beskrevet i verkstedsspesifikasjon nr. 05</p> <p>Se vedlegg:</p>	<input type="checkbox"/> Gassfri sertifikat	
	<input type="checkbox"/> Ekstra belysning	
	<input type="checkbox"/> Ventilasjon	
	<input type="checkbox"/> Tilkomst	
	<input type="checkbox"/> Rengjøring før	
	<input checked="" type="checkbox"/> Rengjøring etter	
	<input type="checkbox"/> Stillas	
	<input type="checkbox"/> Krane	
	<input type="checkbox"/> Transport til verksted	
	<input type="checkbox"/> Transport ombord	
	<input type="checkbox"/> Sandblåsing	
	<input type="checkbox"/> Priming/Grunning	
	<input type="checkbox"/> Maling	
	<input checked="" type="checkbox"/> Trykk/Vakuum/lekkasjetest	
	<input type="checkbox"/> X-ray	
	<input type="checkbox"/> Ultrasonic testing	
	<input type="checkbox"/> Brannvakt/Sikkerhetsvakt	
	<input type="checkbox"/> Isolasjonstest/Megging	
	<input type="checkbox"/> Rette opp tegninger	
		ARBEIDET SKAL KONTROLL. AV:
	<input checked="" type="checkbox"/>	Klasse (DnV)
	<input type="checkbox"/>	Teknisk inspektør
<input checked="" type="checkbox"/>	Kaptein/Maskinsjef	
<input type="checkbox"/>	Utstyrs leverandør	
	MATERIAL:	
<input checked="" type="checkbox"/>	Verkstedes levering	
<input type="checkbox"/>	Rederi levering	
	VEDLEGG:	
<input type="checkbox"/>	Foto	
<input type="checkbox"/>	Tegning	
<input type="checkbox"/>	Skisse	
<input type="checkbox"/>	Eksempel/Prøve	

Tegninger



Havforskningsinstituttet – Rederiavdelingen

Fartøy:

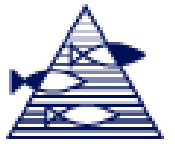

Rør i sonar rom#84, ca 6 mters lengde

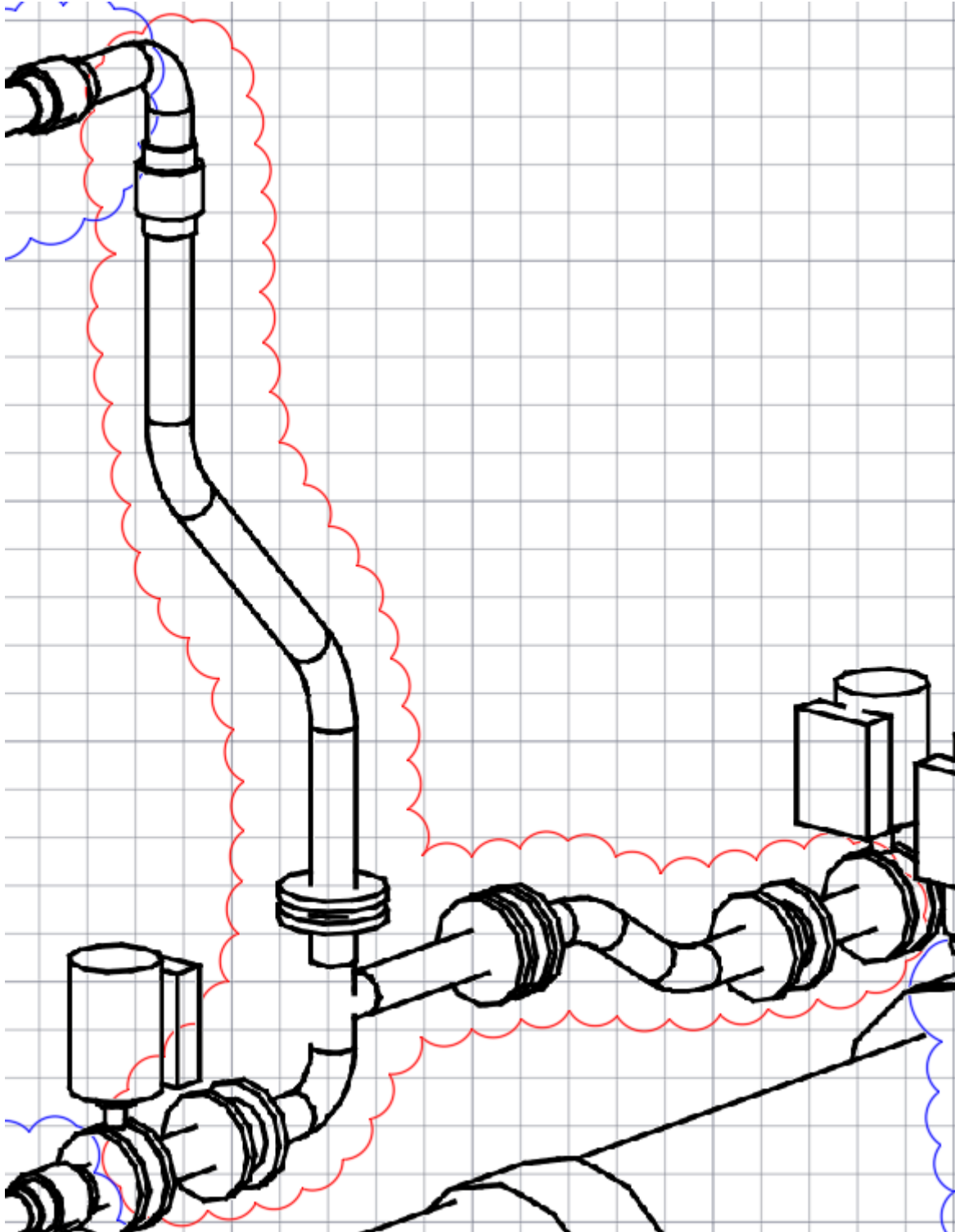



Havforskningsinstituttet – Rederiavdelingen

Fartøy:

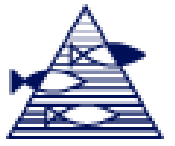

Rør mellom #77 og 83 ca 7 meter. Rør montert over tank topp

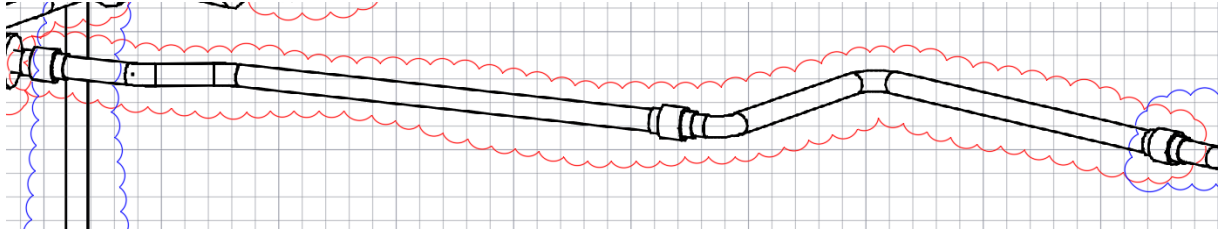

Rør i sewage treatment room#67, ca 12 meter langt. Instalert over tank topp

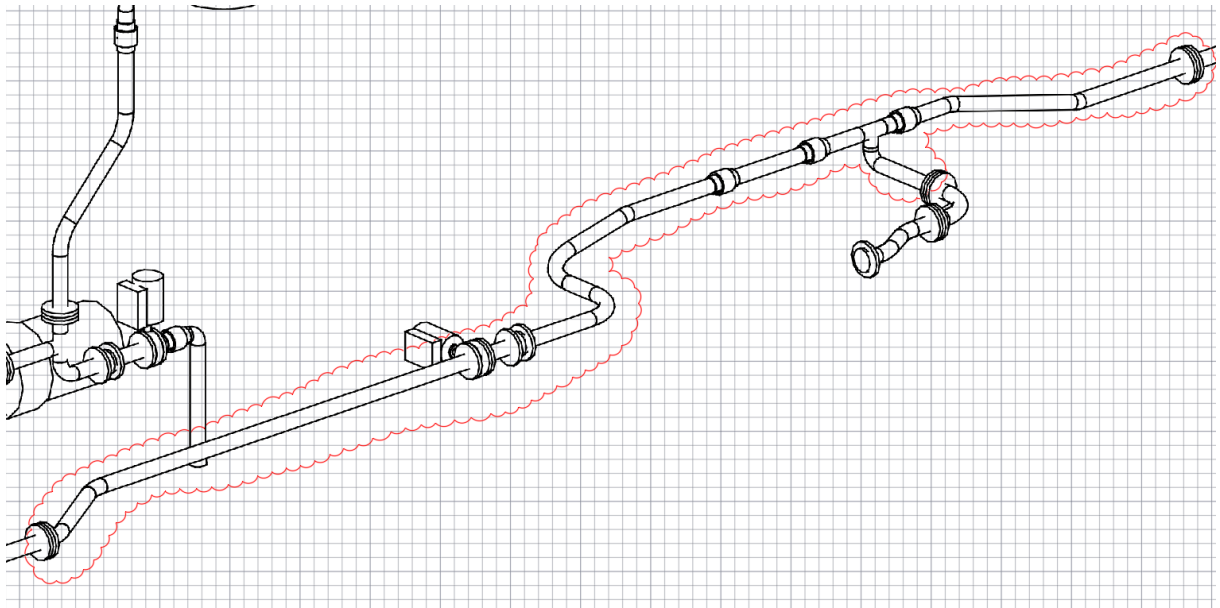

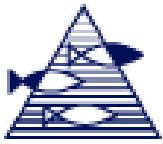

Havforskningsinstituttet – Rederiavdelingen

Fartøy:



Rør montert mellom #67 og #10. CA 50 meter rør. Montert over tank topp. Det er brukt flenser i skott gjennomføringer, kan brukes om igjen

