



BERGEN
KOMMUNE

Vegnormer for Bergen kommune, samt vilkår for overtakelse av veger til kommunalt vedlikehold, et supplement til Statens vegvesen, vegdirektoratet sine vegnormaler.

FORORD

Statens vegvesen Vegdirektoratet har utarbeidet Vegnormalene med hjemmel i Samferdselsdepartementets forskrifter etter veglovens §13. Forskriftene gir generelle rammer for utforming og standard, og gjelder alle offentlige veger. Innenfor rammen av forskriftene er Vegdirektoratet gitt ansvar for å fastsette utfyllende bestemmelser – vegnormaler.

Myndighet til å fravike vegnormalene innenfor forskriftens rammer er lagt til Vegdirektoratet for riksveger, fylkesutvalget for fylkesveger og kommunen for kommunale veger.

Som et supplement til Vegnormalene med tilhørende håndbøker har Bergen kommune nå utarbeidet: ”Vegnormer for Bergen kommune, samt vilkår for overtakelse av veger til kommunalt vedlikehold, et supplement til Statens vegvesen, vegdirektoratet sine vegnormaler.”

REGULERINGSMESSIGE VILKÅR FOR OVERTAKELSE AV VEG TIL KOMMUNALT VEDLIKEHOLD.

- Vegen skal være minst 100 m lang
- Vegen må tjene som atkomst til minst 30 helårsboliger
- Blindveger må ved endepunktet ha snuplass dimensjonert minst for typekjøretøy L ved bruk av ”rundkjøring” (se krav i håndbok 017), og typekjøretøy LL ved bruk av snuhammer.

Kravet til lengde og antall boliger kan reduseres i følgende tilfeller:

- Når vegen også betjener annen bebyggelse (industri, gårdsbruk, hytter med mer.)
- Når det er tilgrensende ubebygde tomter eller når det er utsikt til at vegen ved forlengelse kan utløse nytt byggeland.
- Når vegen er åpen for ferdsel til friluftsområder, idrettsanlegg el.lign.
- Når vegen danner ønskelig forbindelse mellom andre offentlige veger.

Spesielt for gangveger:

- Planert vegbane må være minst 3 m
- Smalere veg enn 3 m kan overtas, men vil da normalt ikke bli brøytet om vinteren

- Kurveutvidelse anlegges slik at det innenfor planert vegbane er fremkommelighet for typekjøretøy LL.

REGULERINGSBREDDE

Kommunen bør eie et bestemt sideareal utenfor skulderkant på hver side av vegen. Det areal som reguleres til vegformål, og som bør eies av kommunen, vil være 1 m utenfor skulderkant på samleveger og 0,5 m utenfor skulderkant på atkomstveger og gang/sykkelveg/fortau.

VEGOPPBYGGING

Det skal brukes asfaltert pukkk som bærelag ved oppbygging av kommunale veger. Kommunen kan imidlertid godkjenner bruk av knust fjell (penetrert pukkk) som bærelag i helt spesielle tilfeller på gangveger der det ikke er stigning.

SNUPLASSER

Snuplasser bør utformes slik det er vist i vegnormalene, men i vanskelig terreng, og der det ikke regnes for å være et trafikksikkerhetsproblem, kan snuplass utformes som snuhammer. Dimensjonering av snuhammer er vist i skisse vedlegg 1.

FORTAUSTANDARD, BYSTANDARD

I sentrumsområder bør kommunale fortau i utgangspunktet hellelegges med "Bystandard" dersom ikke annet er angitt i reguleringsplan eller at det er inngått andre bindende avtaler med Samferdselsetaten. Prinsippløsninger ved bruk av bystandard er vist i vedlegg 2.

RETNINGSLINJER FOR ERVERV AV GRUNN

Hovedregelen er at veggrunn skal erverves ut til ytterkant sideareal, eventuelt ytterkant frisiktareal. Sideareal skal angis på reguleringsplanen og følge bestemmelsene i denne normen. (se under "Reguleringsbredde").

KRAV TIL PLANMATERIELL

Komplette prosjektdokumenter er de detaljerte tekniske planer som består av teknisk beskrivelse med situasjonsplan, vegplan med lengde- og tverrprofiler, dreneringsplan, belyningsplan, skiltplan samt nødvendige detaljtegninger utarbeidet i henhold til vegnormalene og denne norm.

Detaljerte tekniske planer skal sendes Bergen kommune v/Samferdselsetaten for behandling. Oppstart av veganlegget kan først gjøres etter at Samferdselsetaten har godkjent de tekniske planene, og eventuell igangsettelsestillatelse er gitt.

Samferdselsetaten kan gi supplerende pålegg etter at godkjenning er gitt, når dette er nødvendig for å få et funksjonsdyktig anlegg og et anlegg med tilfredsstillende kvalitet.

Før kommunen kan overta et veganlegg til kommunalt vedlikehold, skal komplett innmålt veganlegg sendes inn, veggrunnen skal vederlagsfritt overskjøtes til kommunen, og overleveringsbefaring skal være gjennomført.

UTBYGGINGSAVTALE / MIDLERTIDIG FERDIGSTILLELSE

Når kommunen finner det hensiktsmessig kan det i spesielle tilfeller inngås avtale om midlertidig ferdigstillelse av veganlegg. (Premisser for at midlertidig ferdigstillelse kan gjennomføres er vist i vedlegg 3.) Dette gjelder spesielt i utbyggingsområder der veganlegget bygges ut før den øvrige boligutbyggingen skjer.

KRAV TIL PLANLEGGER/RÅDGIVER

Ansvarshavende for planleggings og prosjekteringsarbeidet skal være et firma som kan dokumentere nødvendige kvalifikasjoner og kvalitetsrutiner.

Samferdselsetaten, 14.03.2005

Ove Foldnes
Samferdselsdirektør

VEDLEGG

- Vedlegg 1: snuhammer
- Vedlegg 2: fortaustandard, bystandard
- Vedlegg 3: midlertidig ferdigstillelse

SNUPLASS

Av hensyn til trafikksikkerheten bør snuplasser i utgangspunktet utformes som vist i håndbok 017, fig. 10.8. I vanskelig terreng, eller i tilfeller hvor sikkerheten for fotgjengere ikke regnes å være et problem, kan snuplass utformes som snuhammer.

Skissen nedenfor viser krav til dimensjoner for snuhammer for ulike dimensjonerende kjøretøy. Målene gjelder planert vegbane, inklusiv kjøretøyets overheng.

Bossbil krever snuplass for typekjøretøy L for utforming som vist i håndbok 017, fig. 10.8, og typekjøretøy LL for utforming som snuhammer.

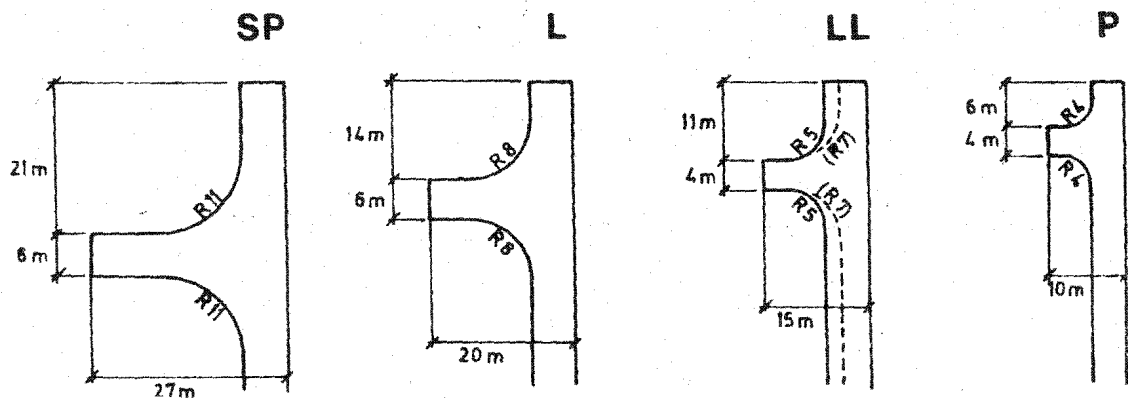

Vegnormer for Bergen kommune
Vedlegg 2
Dato: 11.03.05

Saksnr: 200003242-13
Saksbehandler: LHJ
Delarkiv: VEG-5610

FORTAUSTANDARD, BYSTANDARD

Skisser som viser hellelegging

Bergen kommune, Samferdselsetaten

VEGUTFORMING

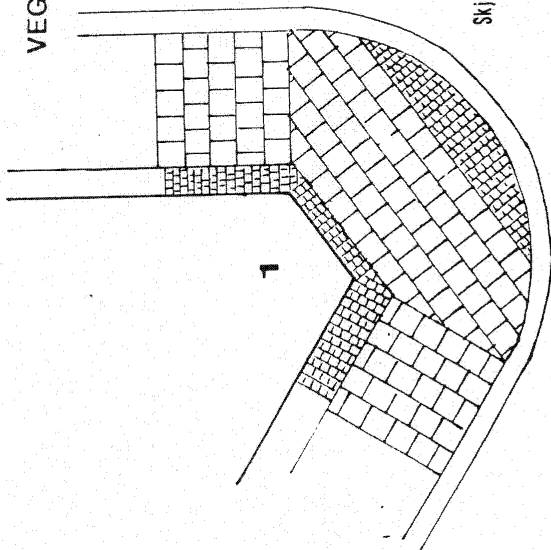

Skjæring av heller 5,2 lm.

VEGUTFORMING

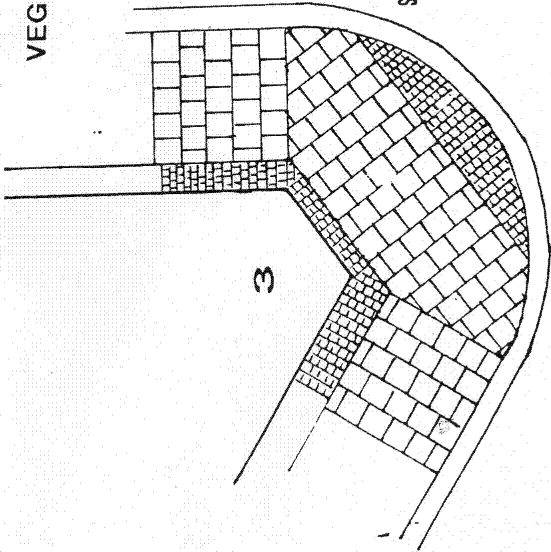

Skjæring av heller 5,2 lm.

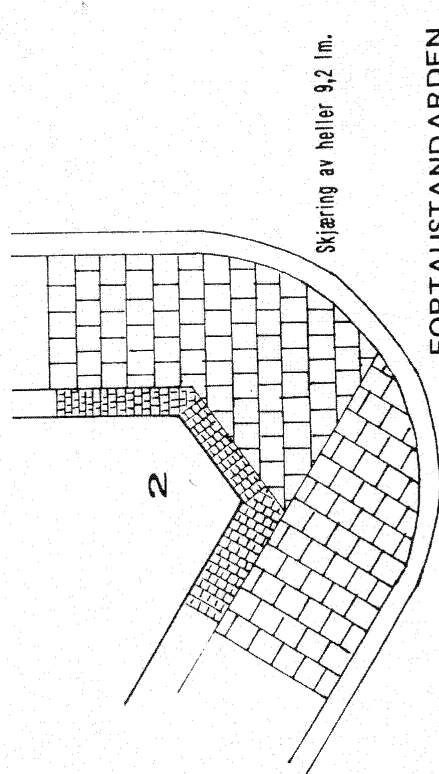

Skjæring av heller 9,2 lm.

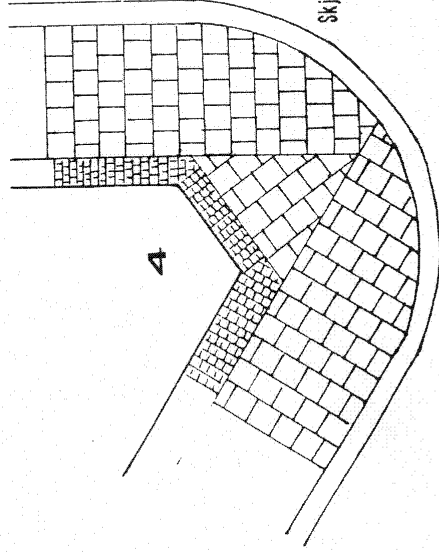

Skjæring av heller 9,2 lm.

FORTAUSTANDARDEN

Hjørneutforminger

FORTAUSTANDARDEN

Hjørneutforminger

VEGUTFORMING

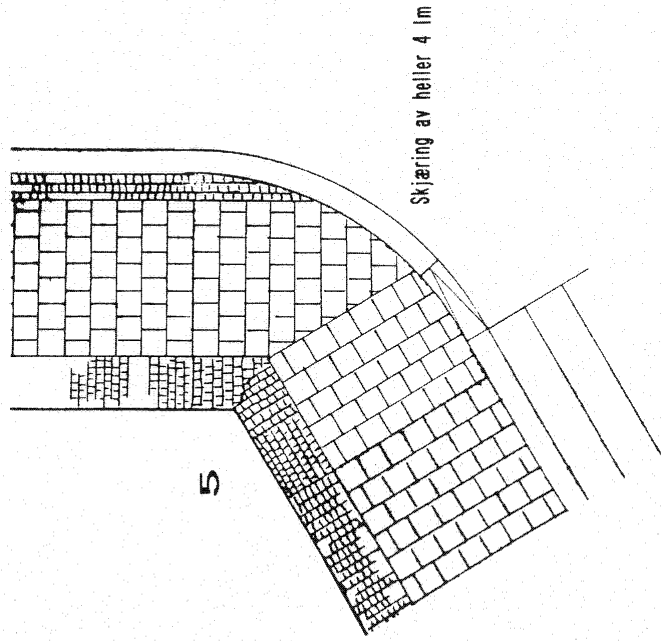

FORTAUSTANDARDEN

Hjørneutforminger

VEGUTFORMING

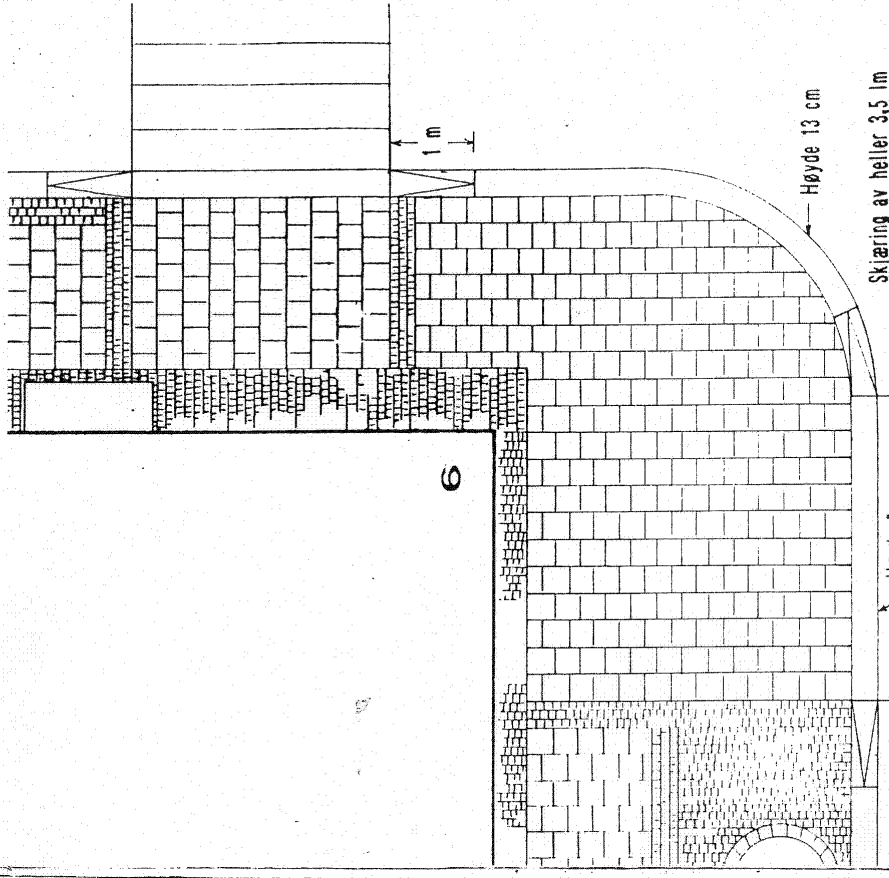

FORTAUSTANDARDEN

Hjørneutforminger

RETT VINKEL

VEGUTFORMING

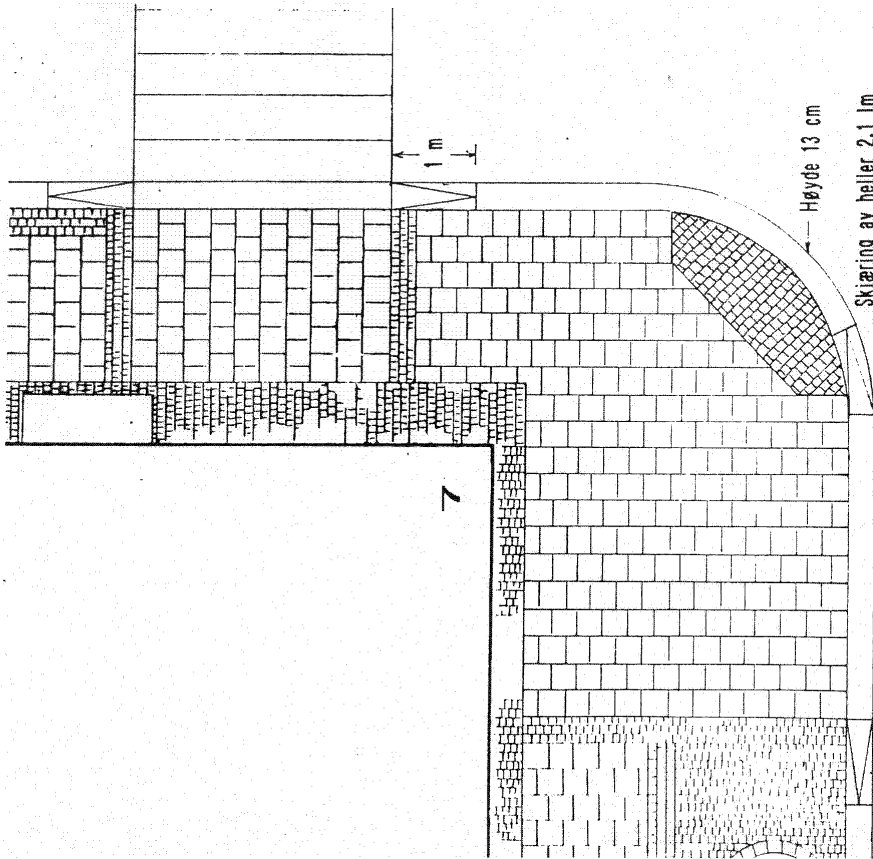

VEGUTFORMING

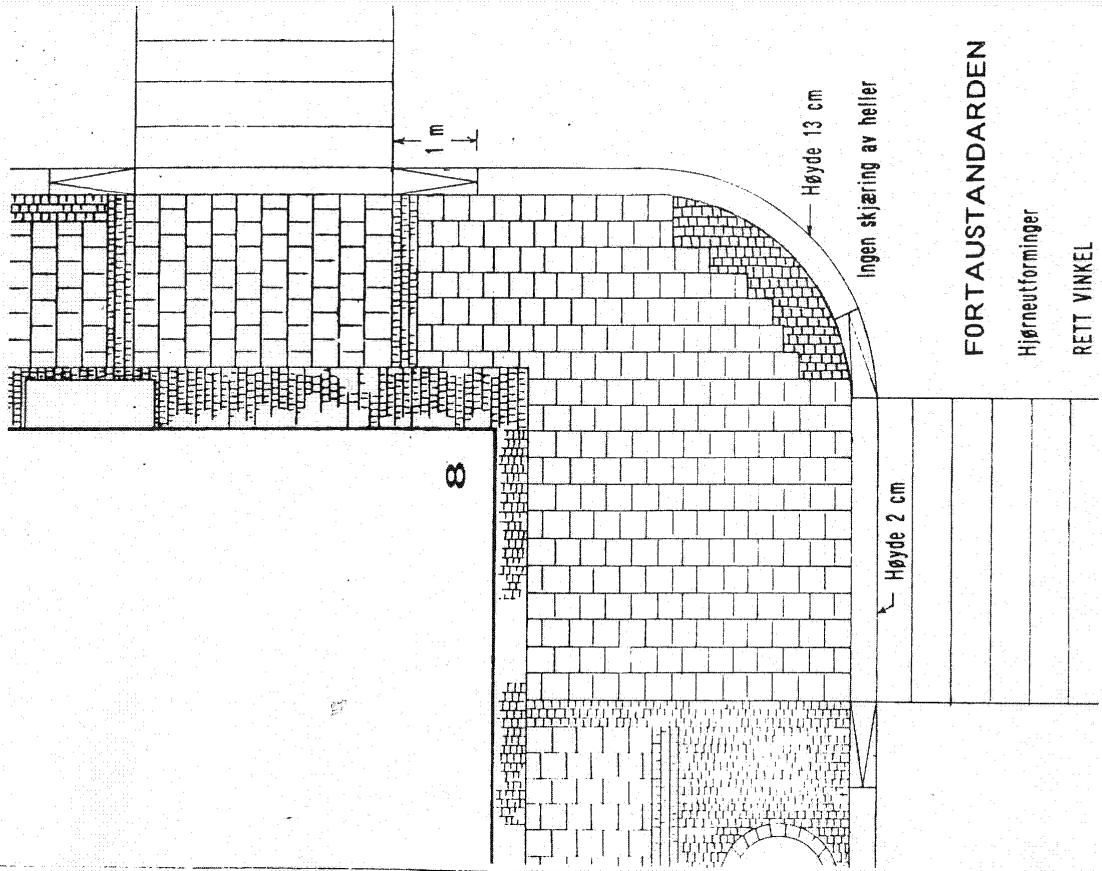

VEGUTFORMING

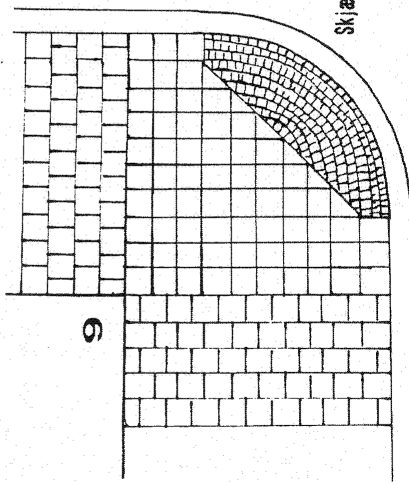

Det kan lages mange varianter ved bruk av brostein

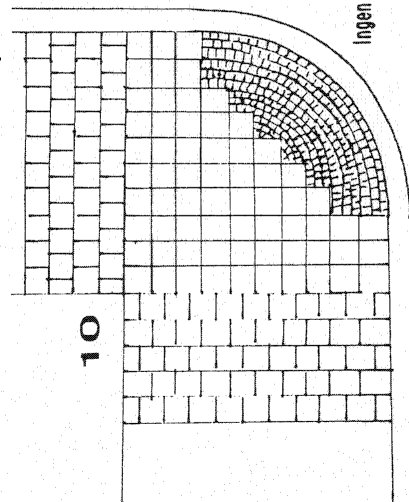

FORTAUSTANDARDEN

Hjørneutforminger

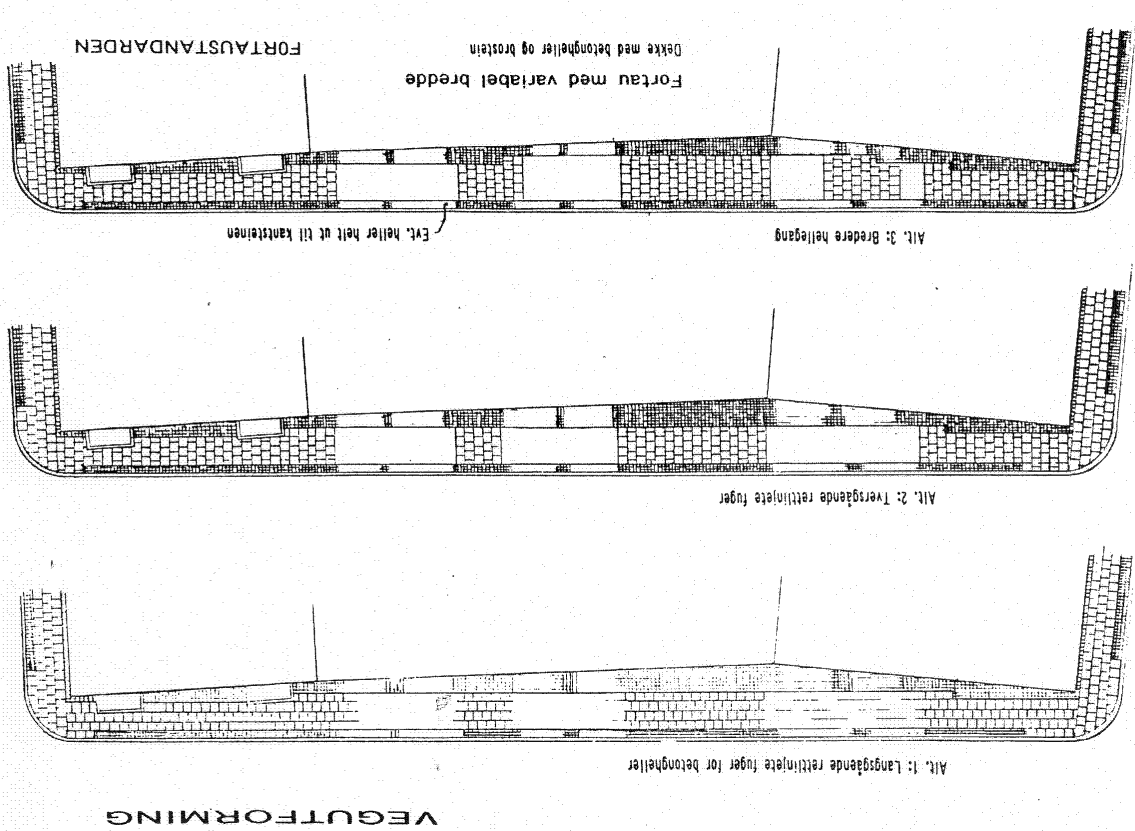

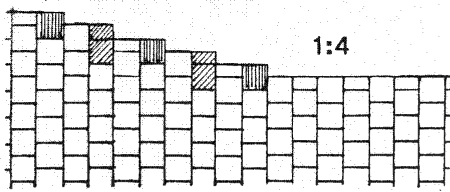

1:4

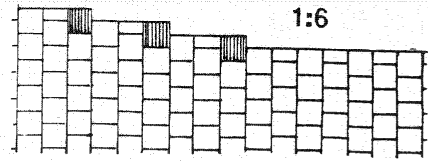

1:6

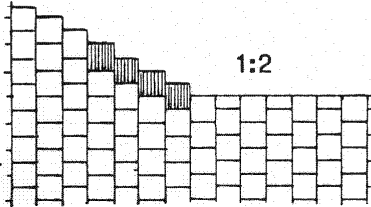

1:2

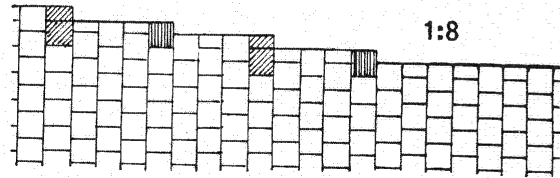

1:8

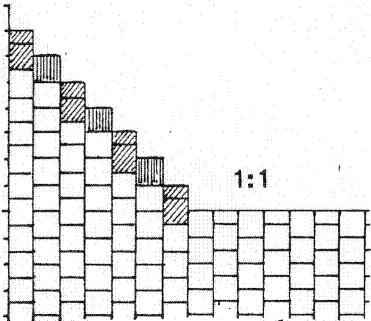

1:1

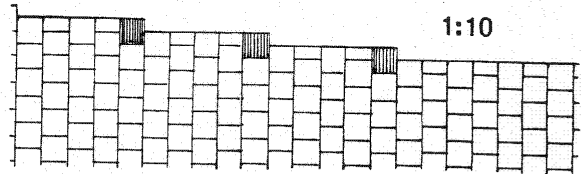

1:10

OBS ! Hel stein (30 x 30 cm)

eller 3/2 stein (30 x 45 cm)

i hjørnene

Legging av betongheller. 30 x 30 cm

Jevn breddeutvidelse.

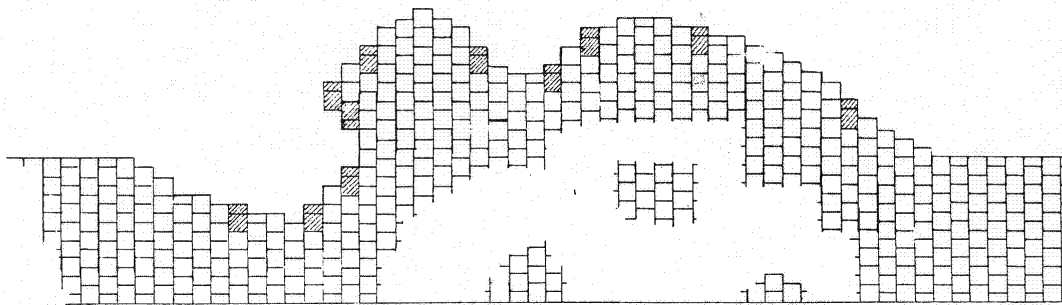

30x45 cm

Størrelse 30x15 CM må ikke legges i hjørner unntatt mot brostein

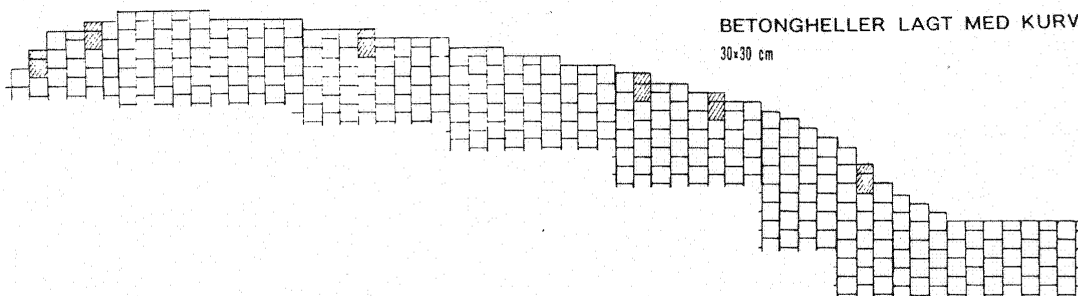

BETONGHELLER LAGT MED KURVER

30x30 cm

VEGUTFORMING

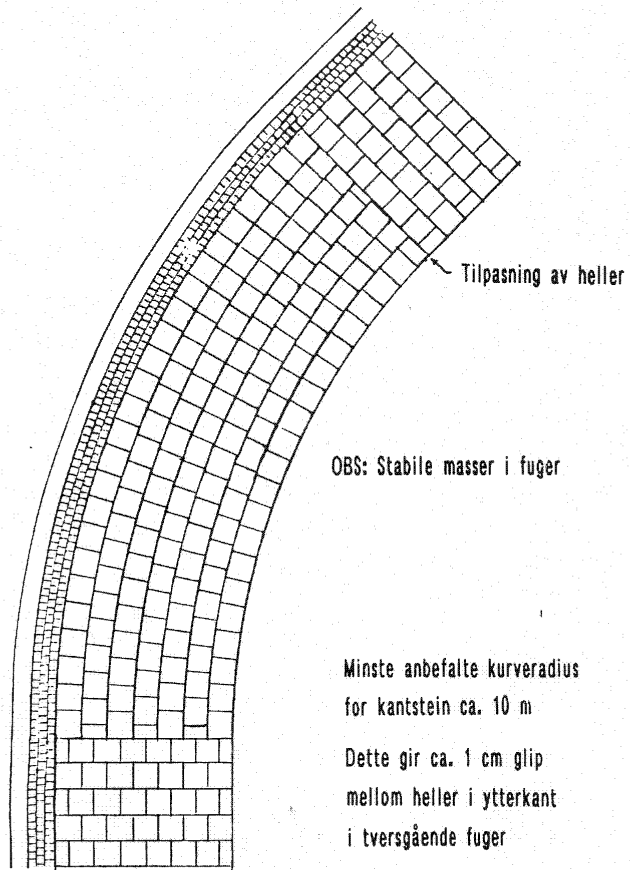

FORTAUSTANDARDEN

Betongheller 30x30 cm i kurve

Vegnormer for Bergen kommune
Vedlegg 3
Dato: 11.03.05

Saksnr: 200003242-14
Saksbehandler: LHJ
Delarkiv: VEG-5610

Midlertidig ferdigstillelse i utbyggingsområder

Veger som gjøres helt ferdig i utbyggingsområder før selve byggearbeidene på eiendommene starter eller er ferdig blir ofte utsatt for stor ødelegging i utbyggingstiden. Derfor kan det være hensiktsmessig at vegarbeidet utføres i 2 faser:

- Fase 1. Fundament gjøres ferdig og forsynes med et anleggsdekke.
- Fase 2. Vegen gjøres helt ferdig med fullstendig asfaltert dekke, eventuelt fortau, gjerder, merking og skilting med mer.

Fase 2 gjennomføres når vegen ikke lenger er truet av ødelegging, eventuelt etappevis.

For at veganlegget kan utføres i to faser, må det ordnes med spesiell avtale der noe av drifts- og vedlikeholdsansvaret overføres til kommunen før anlegget er helt ferdig. Avtalen må inneholde bestemmelser vedrørende sikkerhet for at anlegget blir fullført.

Kommunen overtar ikke noe uferdig veganlegg til drift og vedlikehold uten at det er stilt økonomisk sikkerhet for ferdigstillelse av vegen.

Velger utbygger å utføre veganlegget i 2 faser, skal det ved innhenting av anbud gis pris på arbeidene i 2 faser. Basert på dette grunnlag skal det forhandles om en økonomisk garanti til kommunen om fullføring av fase 2. Garantien skal sikre full dekning av utgifter på gjennomføringstidspunktet.

Hvis vegen gjøres helt ferdig før utbyggingen starter, må bruken av vegen strengt følge vanlige regler slik at vegen kun brukes til vanlige trafikkformål.