

TEKNISKE TEGNINGER

Prosjekt
TS-tiltak Garnes skolekrets
Fv 5354 Garnesvegen

Opsjon

Bergen kommune

TEKNISKE DATA

Fra - til profil:	Fra hp2 m1517 - hp1 3770	
Dimensjoneringsklasse:	-	
Fartsgrense :	-	
Trafikkgrunnlag (ÅDT):	1500	År: 2018
Kartdatum:	UTM sone 32/NN2000	
Kartprojeksjon:	UTM	
Dato på kart:	-	

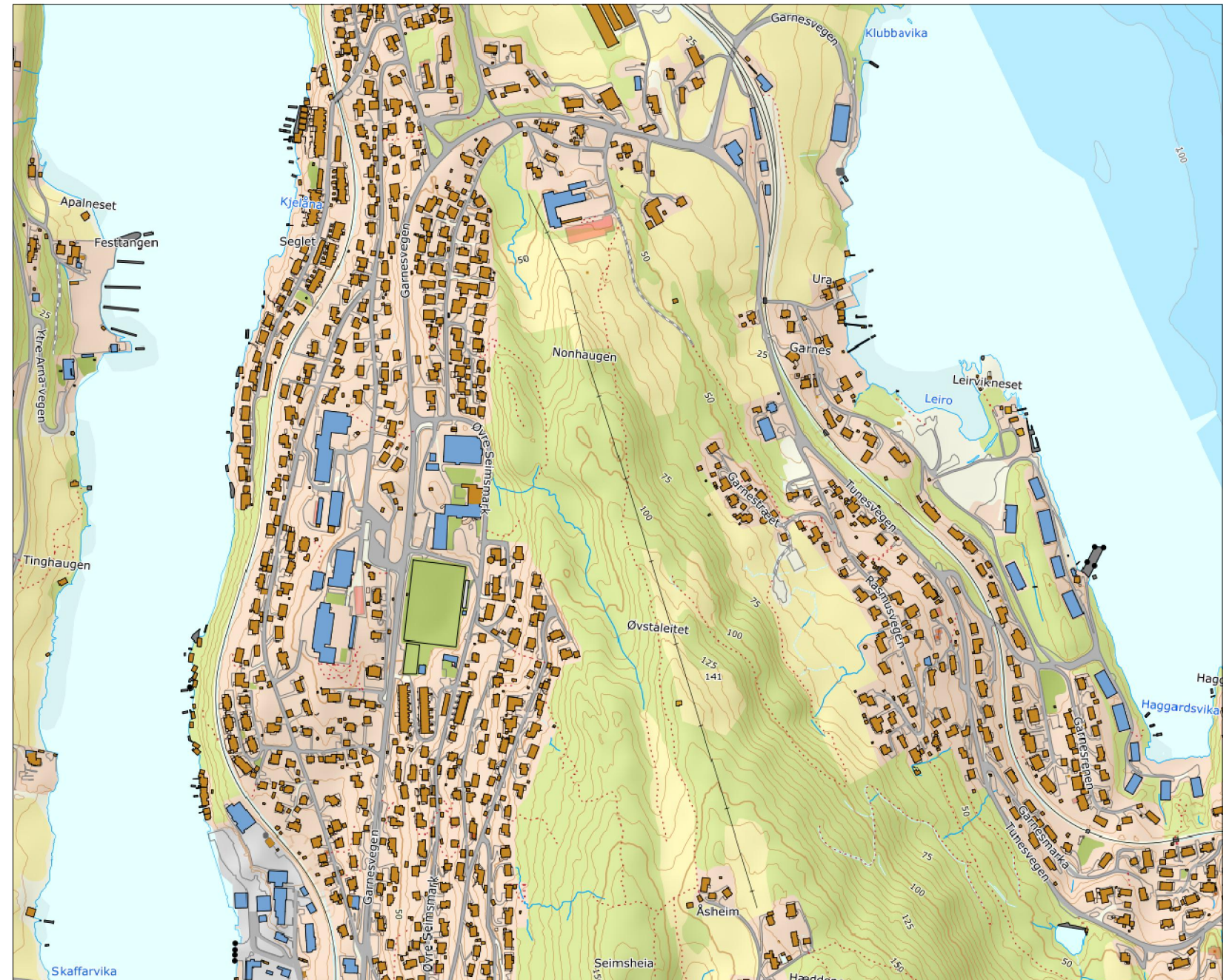

Tegningsliste

Prosjekt: TS-tiltak Garnes skolekrets_opsjon
 Parsell:

Listenr 1
 À jour pr. 28.02.2020

Tegn.nr	Tegningstittel	Målestokk	Tegnings- dato	Revisjon		Merknader
				Bokstav	Dato	
A002	Tegningsliste		28.02.2020			
C01	Plan- og profil – ID punkt 5	1:500	28.02.2020			
C02	Plan- og profil – ID punkt 4	1:500	28.02.2020			
C03	Plan – Fortau ved Garnesstølen	1:500	28.02.2020			
F001	Normalprofiler og detaljer	Som vist	28.02.2020			
F002	Normalprofiler og detaljer	Som vist	28.02.2020			
W04	Grunnerverv – ID punkt 5	1:250	28.02.2020			
W05	Grunnerverv – ID punkt 4	1:250	28.02.2020			
W004	Grunnerverv – ID punkt 5, Nr. 4	1:75	28.02.2020			
W005	Grunnerverv – ID punkt 5, Nr. 5	1:75	28.02.2020			
W006	Grunnerverv – ID punkt 4, Nr. 6	1:100	28.02.2020			
W007	Grunnerverv – ID punkt 4, Nr. 7	1:50	28.02.2020			
W008	Grunnerverv – Fortau ved Garnesstølen, Nr. 8	1:100	28.02.2020			

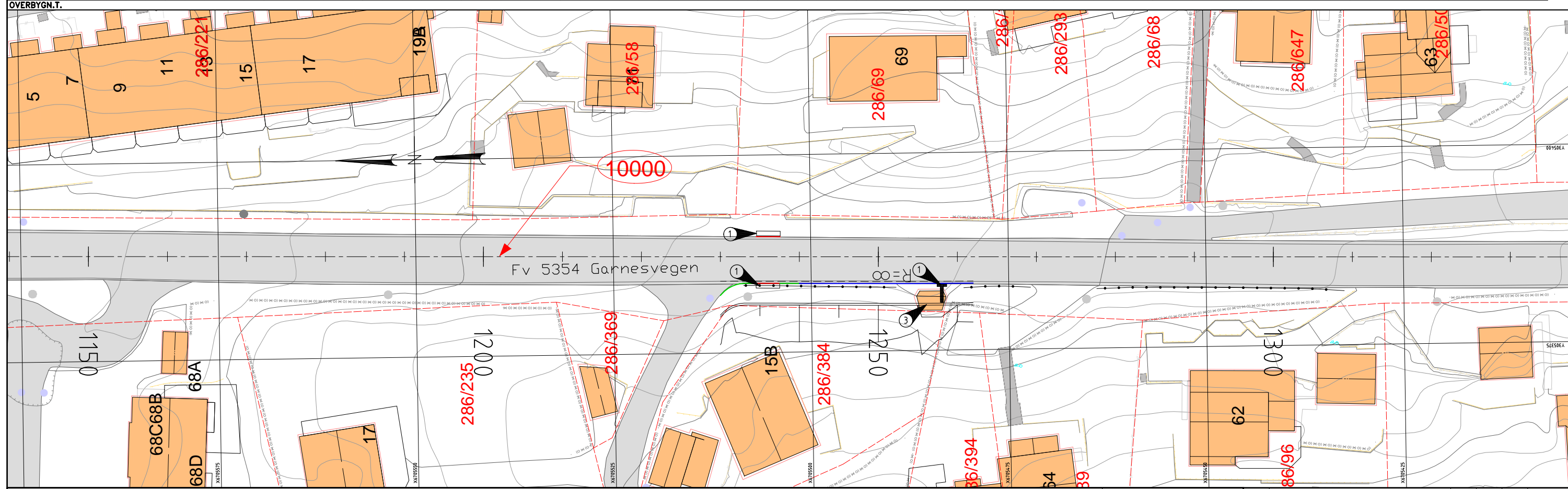
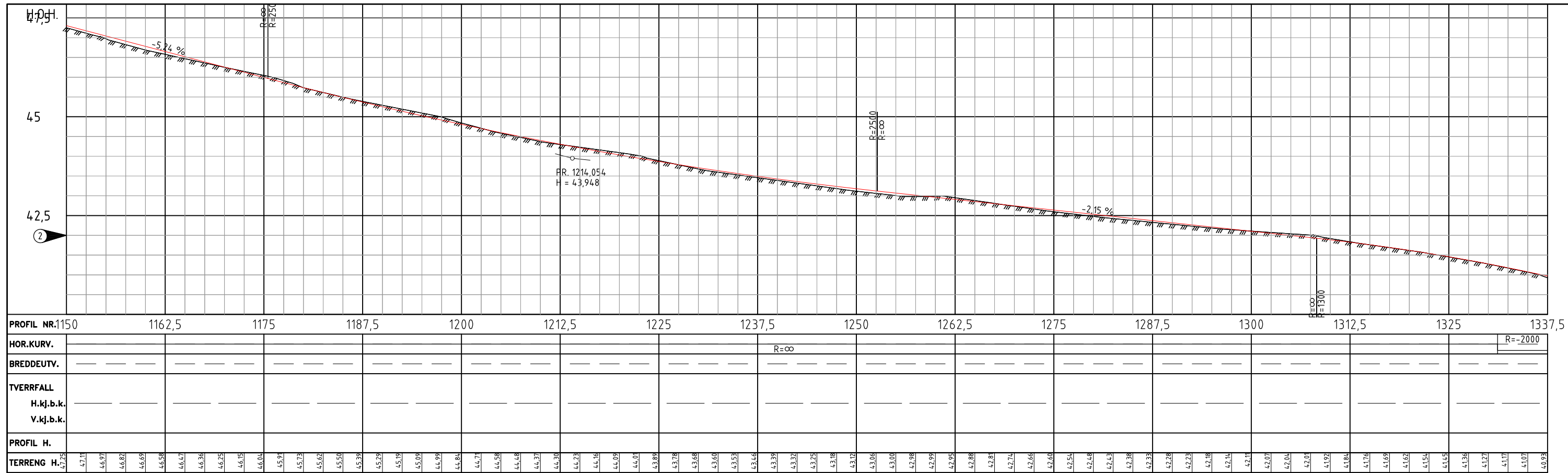

TEGNFORKLARING

- Eksisterende**
- - - Eksisterende eiendomsgrænse
 - Gjerde
 - - - Eksisterende rekkverk
 - - - Eksisterende mur
 - Boliger/Andre bygg
 - Eksisterende veg

Prosjekt

- Kantstein vis 13cm
- Kantstein vis 18cm
- Kantstein vis 2cm
- (10000) Linjenummer

MERKNADER

- ① Taktil merking, for utforming se F-tegning.
- ② Lengdeprofil viser kun terrenghøyder
- ③ Eksisterende leskur flyttes til ny plassering

VERTIKALDATUM: NN2000

Revisjon	Revisjonen gjelder	Utarb	Kontr	Godkjent	Rev. dato
Tegningsdato		28.02.2020			
Bestiller		Bjørnar Vindenes			
Produsert for		Bergen kommune			
Produsert av		Rambøll Norge AS			
PROF-nummer					
Arkivnummer					
Byggeværksnummer					
Målestokk A1		1:250/1:50			
Utarbeidet av	Kontrollert av	Godkjent av	Konsulentarkiv	Tegningsnummer/	
JHK	PAUS	PAUS	1350028050-003	revisjonsbokstav	
				C01	

Fv 5354 Garnesvegen
Hp2
Bergen Kommune
Plan og profil - ID punkt 5
KONKURRANSEGRUNNLAG

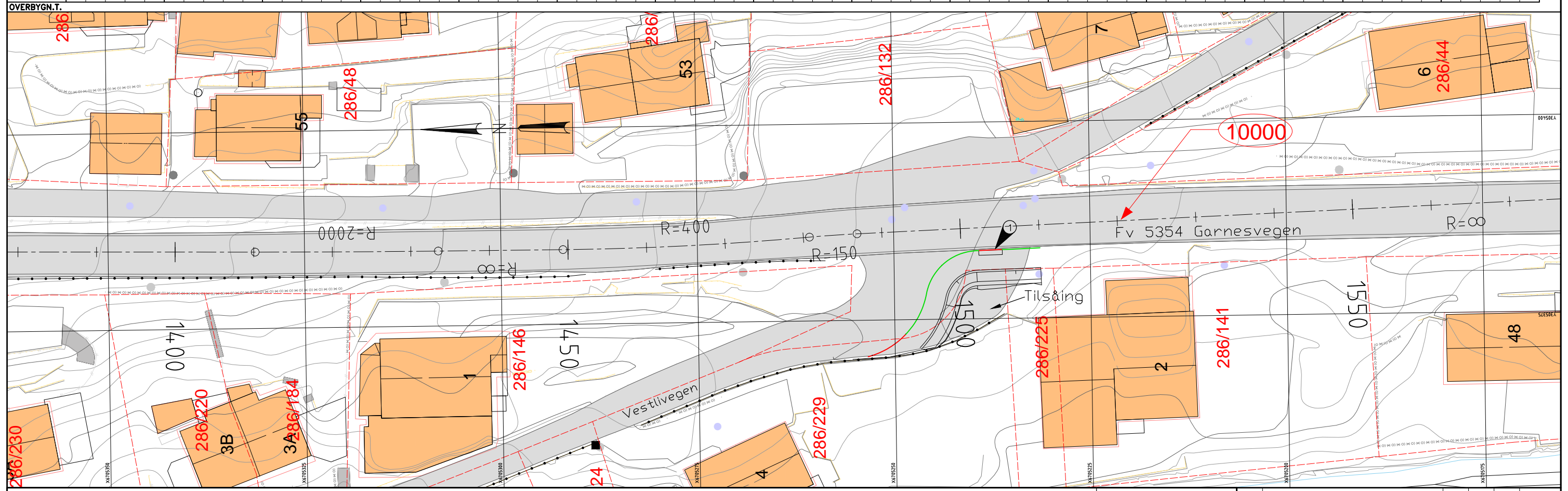
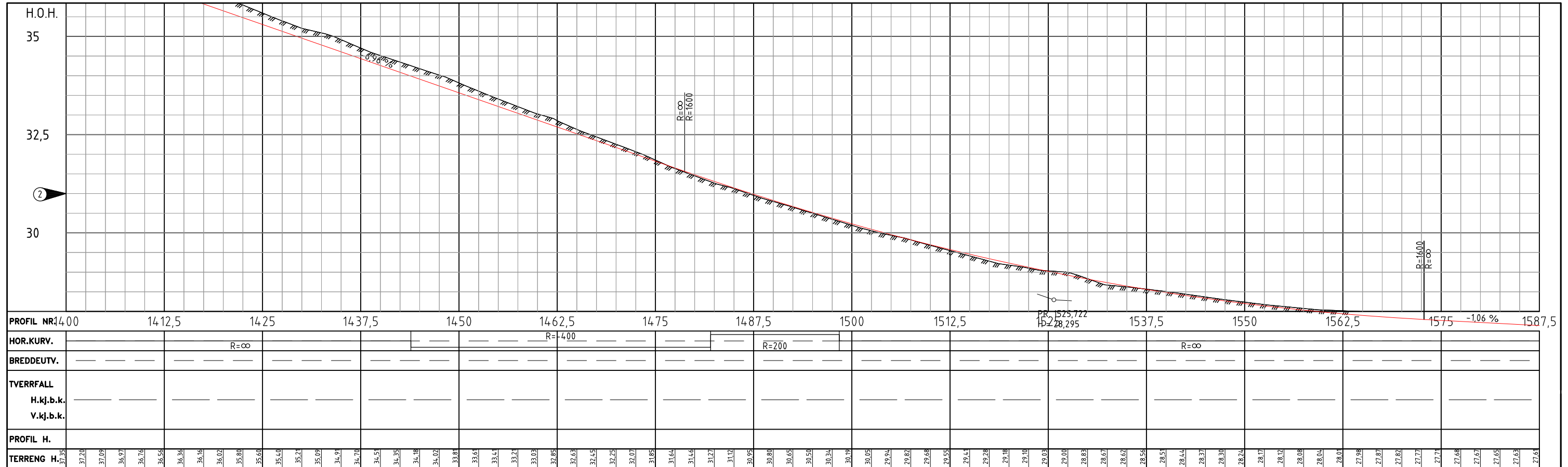

- Eksisterende**
- - - Eksisterende eiendomsgrænse
 - Gjerde
 - - - Eksisterende rekkverk
 - - - Eksisterende mur
 - Boliger/Andre bygg
 - Eksisterende veg

- Prosjektert**
- Kantstein vis 13cm
 - Kantstein vis 2cm
 - 10000 Linjenummer

- ① Taktil merking, for utforming se F-tegning.
- ② Lengdeprofil viser kun terrenghøyder

VERTIKALDATUM: NN2000

Revisjon	Revisjonen gjelder	Utarb	Kontr	Godkjent	Rev. dato
Fv 5354 Garnesvegen Hp2 Bergen Kommune		Tegningsdato 28.02.2020 Bestiller Bjørnar Vindenes Produsert for Bergen kommune Produsert av Rambøll Norge AS			
Plan og profil - ID punkt 4 KONKURRANSEGRUNNLAG		PROF-nummer Arkivnummer Byggevaksnummer Målestokk A1 1:250/1:50			
Utarbeidet av JHK	Kontrollert av PAUS	Godkjent av PAUS	Konsulentarkiv 1350028050-003	Tegningsnummer/ revisjonsbokstav	C02

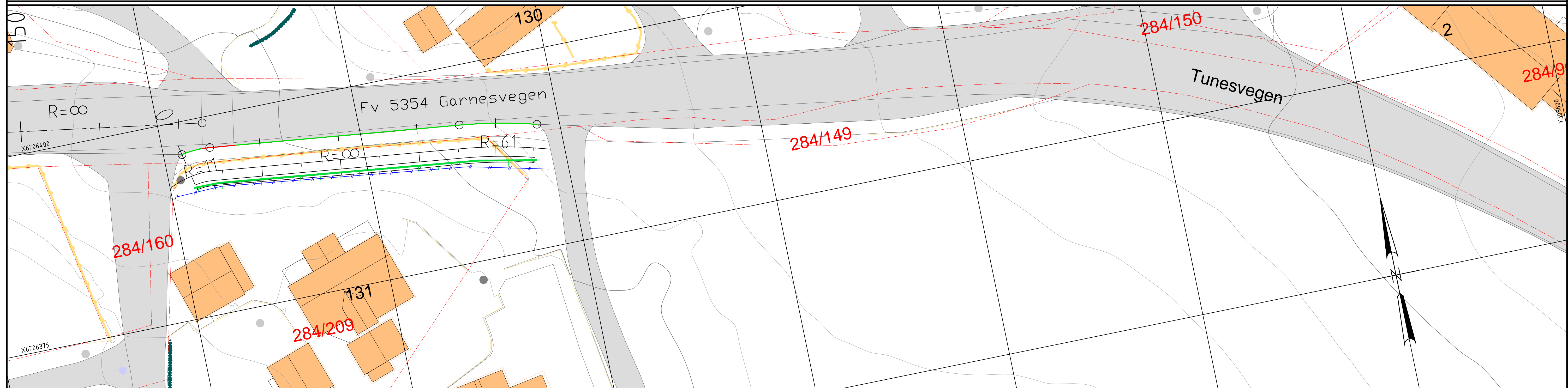
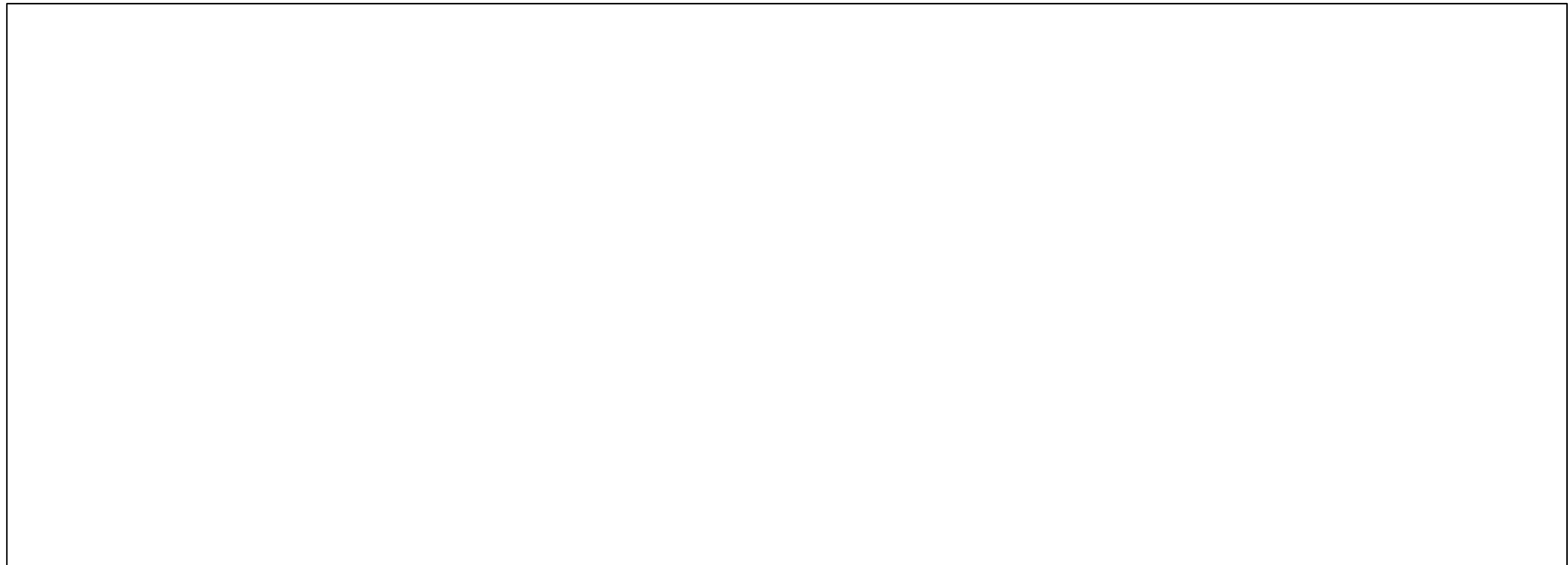

Eksisterende

- Eksisterende eiendomsgrense
- Gjerde
- Eksisterende rekkverk
- Eksisterende mur
- Boliger/Andre bygg
- Eksisterende veg

Prosjektert

- Kantstein vis 13cm
- Kantstein vis 18cm
- Ny mur
- Nytt gjerde
- Linjenummer

Revisjon		Revisjonen gjelder		Utlarb	Kontr	Godkjent	Rev dato
		Tegningsdato: 28.02.2020 Bestiller: Bjørnar Vindenes Produsert for: Bergen kommune Produsert av: Rambøll Norge AS		PROF-nummer: Arkivnummer: Byggeværksnummer:		Målestokk A1: 1:250/150 Tegningsnummer/ revisjonsbokstav: C03	
Utlarb av	Kontrert av	Godkjent av	Konsulentarkiv	Konsulentarkiv: 1350028050-003 Tegningsnummer/ revisjonsbokstav: PAUS			
MALK	PAUS	PAUS					

Generelt normalprofil overgang veg og fortau/venteareal

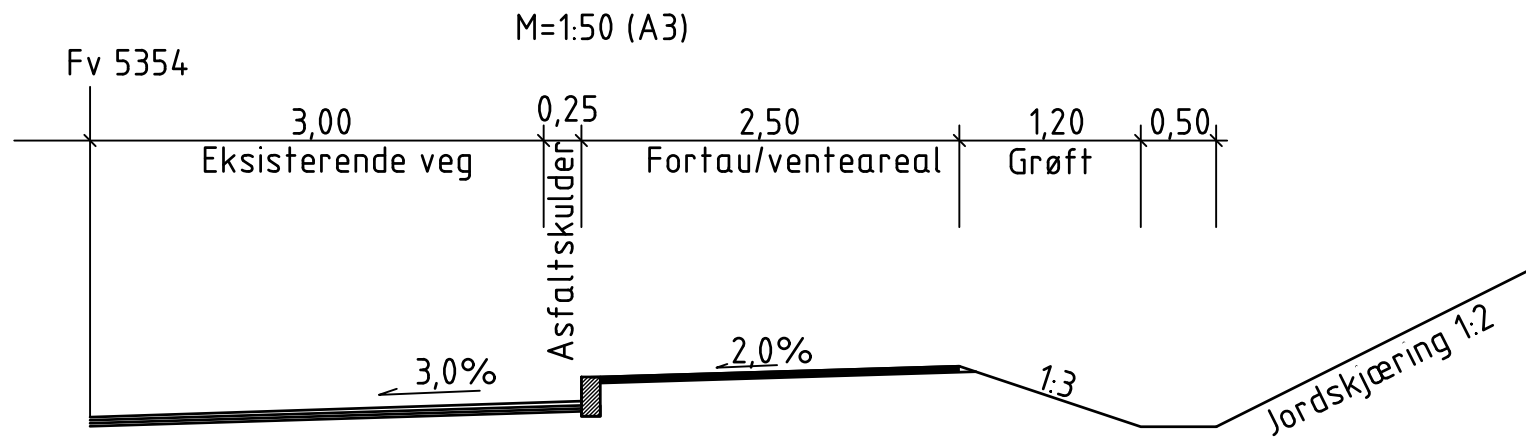

Overbygning Fortau og venteareal

M=1:20 (A3)

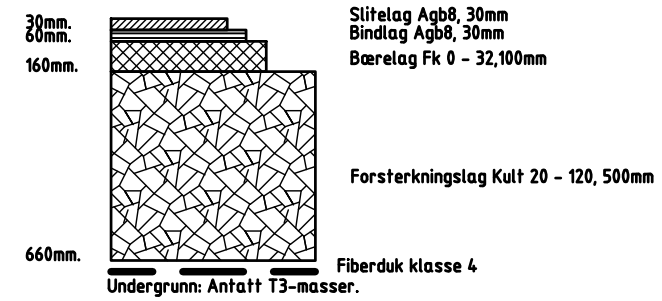

Overbygning Fv 5354 og busslomme

M=1:20 (A3)

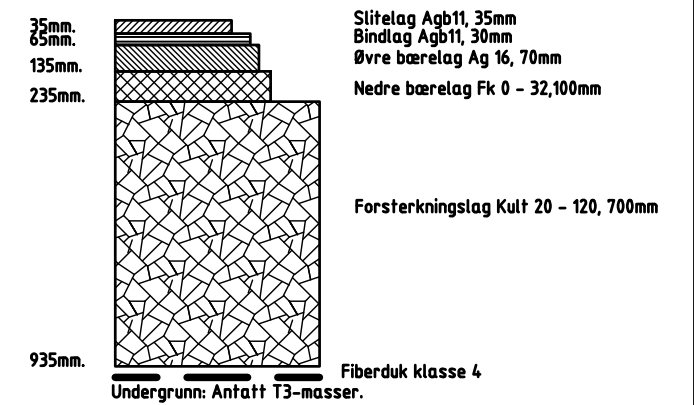

Generelt normalprofil overgang veg og fortau ved Garnesstølen

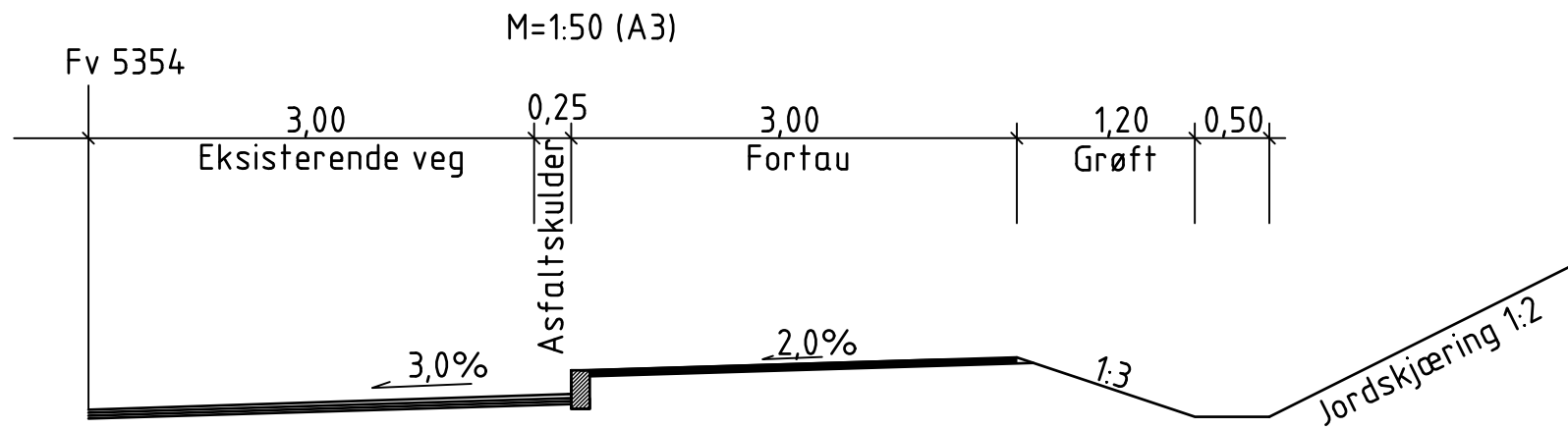

DETALJ

Kantstopp med venteareal/repo
M = 1:250 (A1)

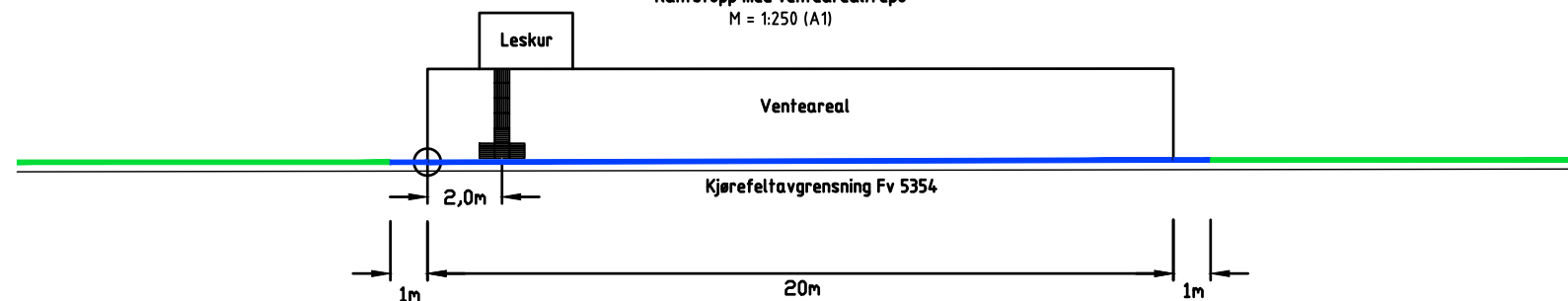

Revisjon	Revisjonen gjelder	Utarb	Kontr	Godkjent	Rev. dato
		Saksnr			
		Tegningsdato	28.02.2020		
		Bestiller	Bjørnar Vindenes		
		Produsert for	Bergen kommune		
		Produsert av	Rambøll Norge AS		
Fv 5354 Garnesvegen		PROF-nummer			
Hp2		Arkivnummer			
Bergen Kommune		Byggeværksnummer			
Normalprofiler og detaljer		Målestokk A1	Som vist		
KONKURRANSEGRUNNLAG		Tegningsnummer/			
Utarbeidet av	Kontrollert av	Godkjent av	Konsulentarkiv	Tegningsnummer/	revisjonsboksnavn
JHK	PAUS	PAUS	1350028050-003		F01

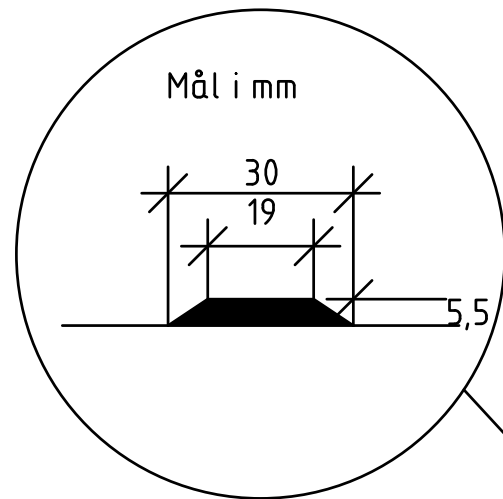

Detalj Taktill merking - Varselindikator

M=1:50 (A3)

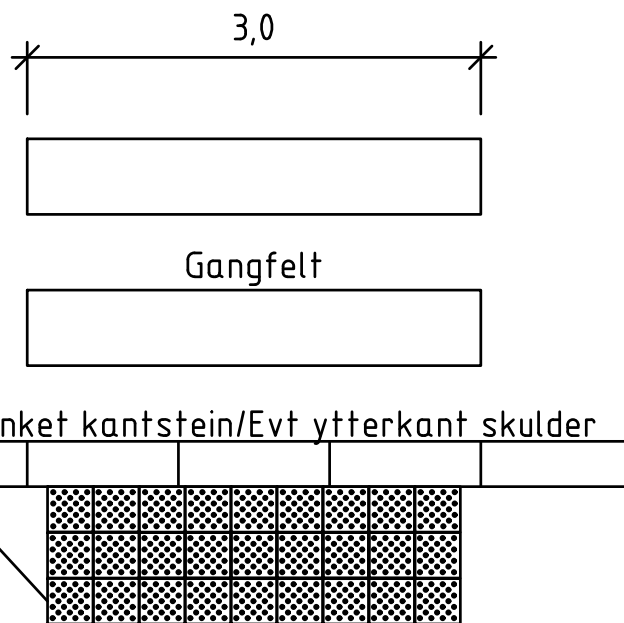

Varselindikator med kuler i parallelle rader. Innbyrdes avstand mellom kulene skal være c/c 50-70mm.

Arealet for varselsindikatorerne skjæres ut av nylagt eller evt. eksisterende asfalt med nøyaktig dimensjon som nødvendig for setting. Hellene settes i 30 mm ferdig komprimert settesand.

Topp knotter settes i flukt med ny topp slitelag.

DETALJSNITT BUSSKANTSTEIN
1:20

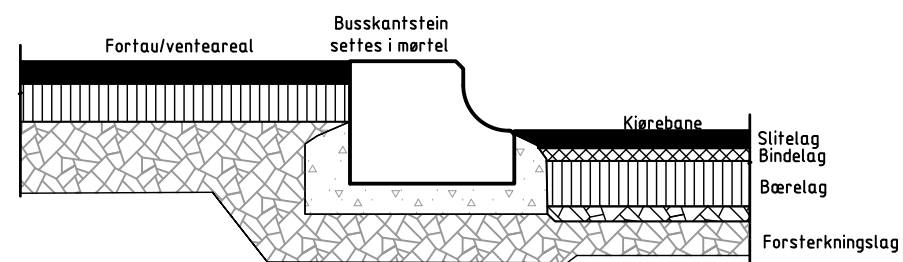

Detalj Ledelinje på bussholdeplass med lehus

Retningsindikatoren med flattoppede ribber skal gå fra lehus på bussholdeplass og frem til den posisjonen hvor døra på bussen havner ved stopp. Innbyrdes avstand mellom ribbene skal være c/c 50-70mm.

Arealet for retningsindikatorerne skjæres ut av nylagt eller evt. eksisterende asfalt med nøyaktig dimensjon som nødvendig for setting.

Topp riller settes i flukt med ny topp slitelag.

Taktill merking legges inntil kantstein.

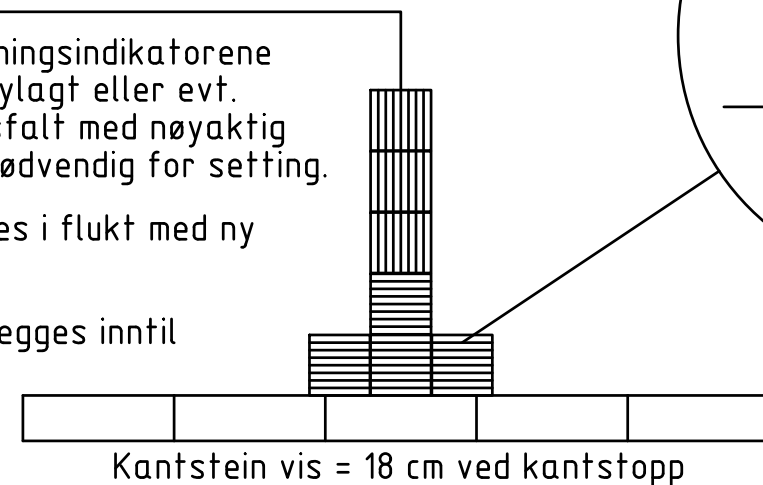

Detalj Langsgående asfaltskjøt

M=1:50 (A3)

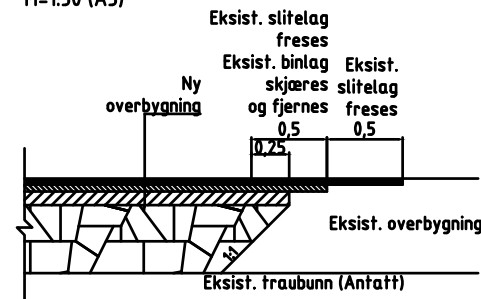

AVVISENDE KANTSTEIN AV BETONG
1:20

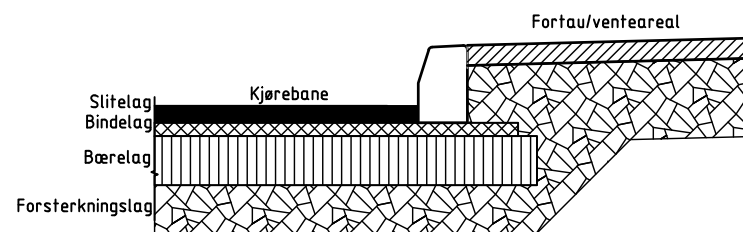

MERKNADER

- 1 Det skjæres og freses i fylkesvegens dekke ved støping og setting av ny kantstein. Kantstein settes på bindelaget. Asfalt avtrappes og skjætes som vist i detaljen "Langsgående asfaltskjøt".
- 2 Busskantstein settes i jordfuktig betong.

Revisjon	Revisjonen gjelder	Utarb	Kontr	Godkjent	Rev. dato
		Saksnr			
		Tegningsdato	28.02.2020		
		Bestiller	Bjørnar Vindenes		
		Produsert for	Bergen kommune		
		Produsert av	Ramboll Norge AS		
		PROF-nummer			
		Arkivnummer			
		Byggeværksnummer			
		Målestokk A1	Som vist		
Utarbeidet av	Kontrollert av	Godkjent av	Konsulentarkiv	Tegningsnummer /	revisjonsbokstav
JHK	PAUS	PAUS	1350028050-003		F02

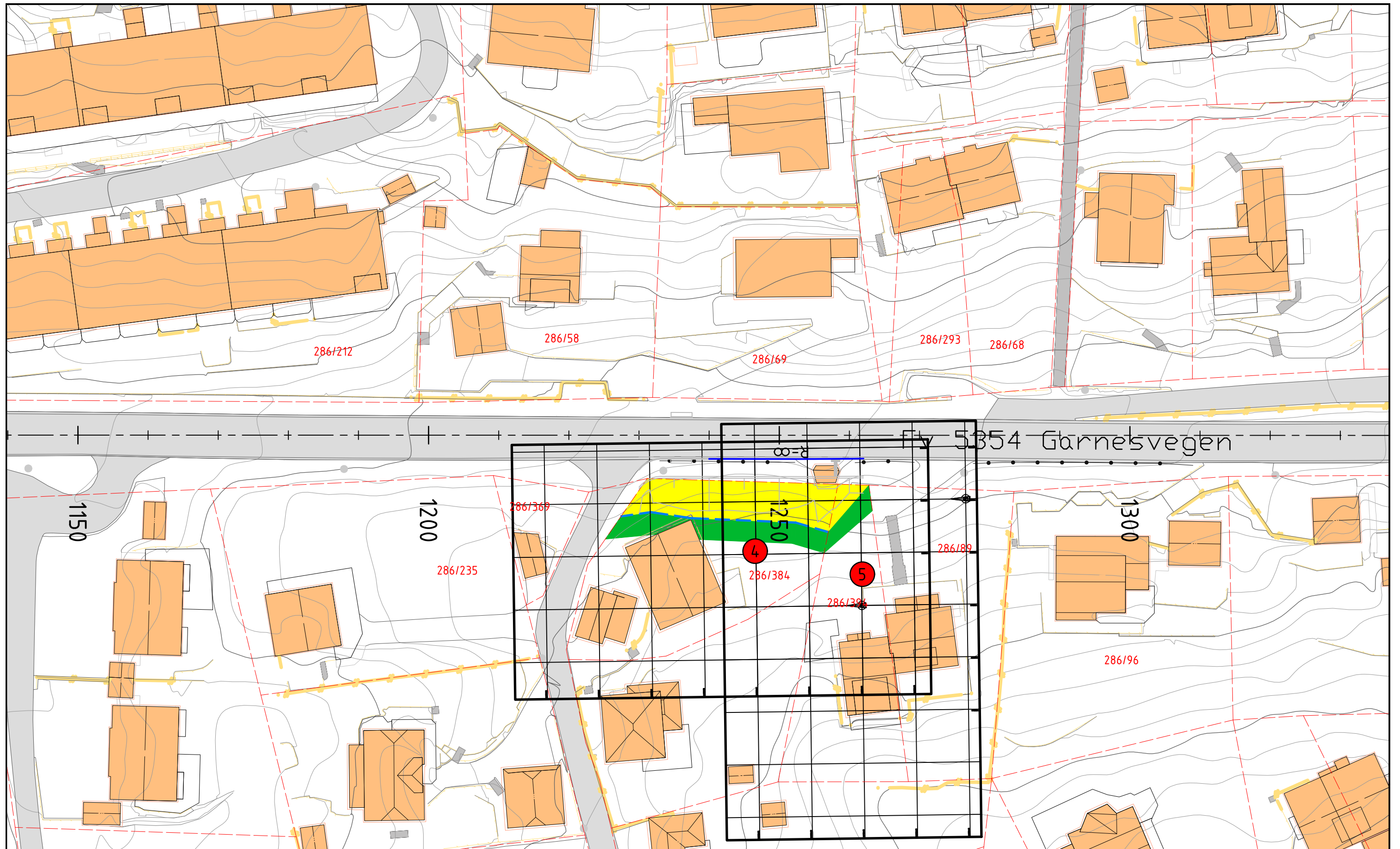

TEGNFORKLARING

- Permanent erverv
- Midlertidig beslaglagt
- Permanent klausulert areal
- Gnr/Bnr
- Takstnummer
- Eksisterende eiendomsgrænse
- Ny eiendomsgrænse

MERKNADER

Nr	Gnr/Bnr	Hjemmelshaver	Adresse	Permanert erverv - m ²	Midlertidig beslaglagt areal - m ²	Permanert klausulert areal - m ²	Tilbakeført areal - m ²
4	286/384	Ingrid Koksvik Per Djursvoll	Vestlivegen 15B	160m ²	90m ²		
5	286/394	Øystein Mjelde	Garnesvegen 66	20m ²	25m ²		

Revisjon	Revisjonen gjelder	Utarb	Kontr	Godkjent	Rev. dato
Tegningsdato	28.02.2020	Bestiller	Bjarnar Vindenes		
Prosjekt for	Bergen kommune	Prosjekt av	Ramboll Norge AS		
PDF-nummer		Arkivnummer			
Byggesaksnummer		Målestokk A1	1:250		
Utarbeidet av	Kontrollert av	Godkjent av	Konsulentarkiv	Tegningsnummer/	revisjonsstokk
JK	PAUS	NAI	1350028050-003	W04	

Fv 5354 Garnesvegen
Hp2
Bergen Kommune
Grunnerverv - ID punkt 5
KONKURRANSEGRUNNLAG



TEGNFORKLARING

- Permanent erverv
- Midlertidig beslaglagt
- Permanent klausulert areal
- 5/360 Gnr/Bnr
- 7 Takstnummer
- Eksisterende eiendomsgrænse
- Ny eiendomsgrænse

MERKNADER

Nr	Gnr/Bnr	Hjemmelshaver	Adresse	Permanent erverv - m ²	Midlertidig beslaglagt areal - m ²	Permanent klausulert areal - m ²	Tilbakeført areal - m ²
6	286/229	Ivar Langhelle	Vestlivegen 4	80m ²	110m ²		
7	286/225	Ståle Atle Tyssedal	xx	20m ²	20m ²		

Revisjon	Revisjonen gjelder	Utarb	Kontr	Godkjent	Rev. dato
Tegningsdato	28.02.2020	Bestiller	Bjarnar Vindenes		
		Prosjekt for	Bergen kommune		
		Prosjekt av	Ramboll Norge AS		
PDF-nummer					
Arkivnummer					
Byggesaksnummer					
Målestokk A1	1:250				
Utarbeidet av	Kontrollert av	Godkjent av	Konsulentarkiv	Tegningsnummer/	
JK	PAUS	NAI	1350028050-003	revisjonsstokknav	W05

Fv 5354 Garnesvegen
Hp2
Bergen Kommune
Grunnerverv - ID punkt 4
KONKURRANSEGRUNNLAG

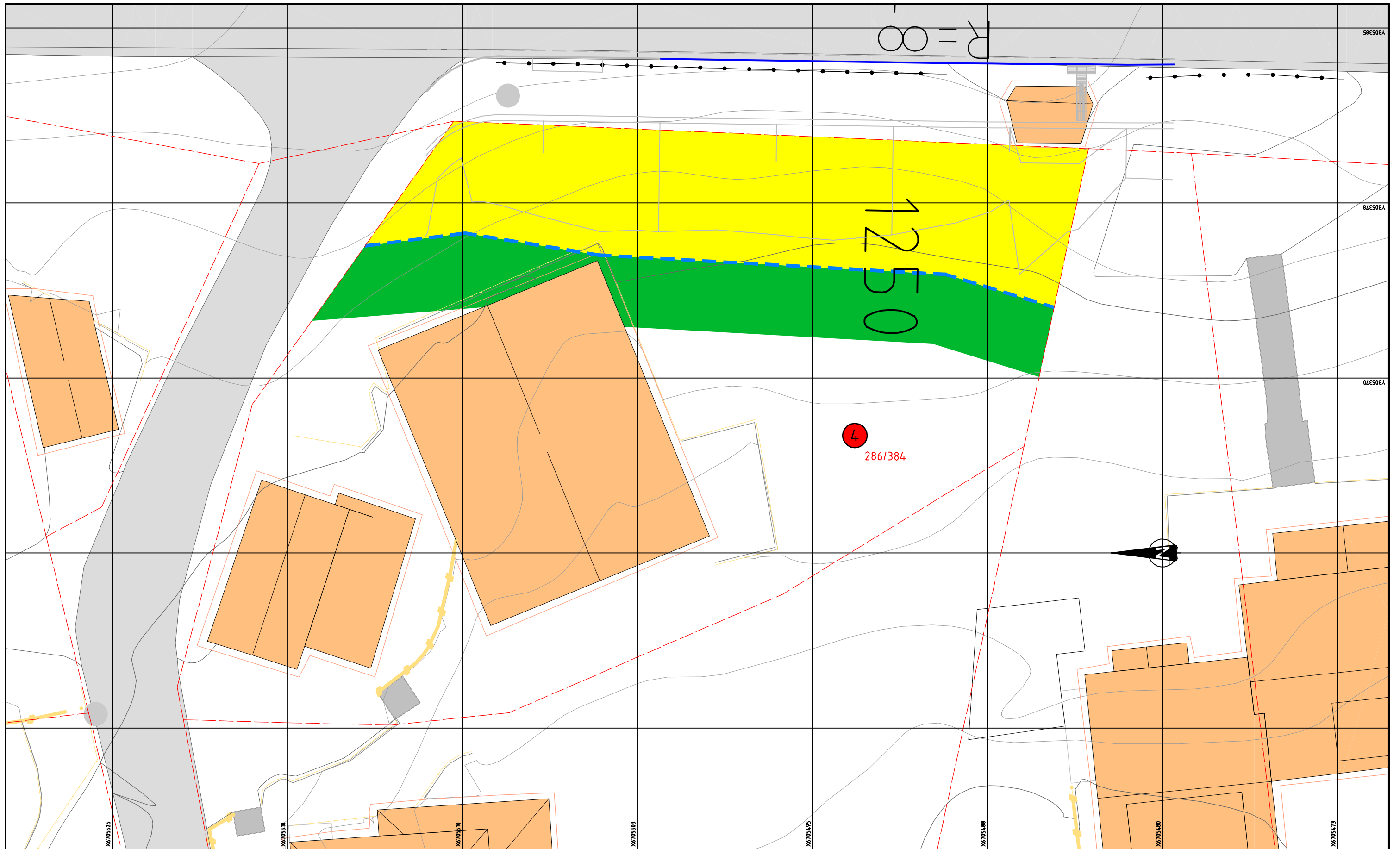

TEGNFORKLARING

- Permanent erverv
- Midlertidig beslaglagt
- Permanent klausulert areal
- Gnr/Bnr
- Takstnummer
- Eksisterende eiendomsgrense
- Ny eiendomsgrense

MERKNADER

Nr	Gnr/Bnr	Hjemmelshaver	Adresse	Permanent erverv - m ²	Midlertidig beslaglagt areal - m ²	Permanent klausulert areal - m ²	Tilbakeført areal - m ²
4	286/384	Per Djursvoll Ingrid Koksvik	Vestlivegen 15B Vestlivegen 15B	160m ²	85m ²		

Revisjon	Revisjonen gjelder	Utarb.	Kontr.	Godkjent	Rev. dato
Tegningsdato	28.02.2020				
Bestiller	Bjornar Vindenes				
Prosjekt for	Bergen kommune				
Prosjekt av	Ramboll Norge AS				
PROJ-nummer					
Arkivnummer					
Byggesaksnummer					
Målestokk A1	1/75				
Utarbeidet av	Kontrollert av	Godkjent av	Konsulent/arkiv	Tegningsnummer / revisjonsstokknavn	
HK	PAUS	HK	1350028050-003	W004	

Fv 5354 Gamesvegen
Hp2
Bergen Kommune

Grunnerverv - ID punkt 5
KONKURRANSEGRUNNLAG

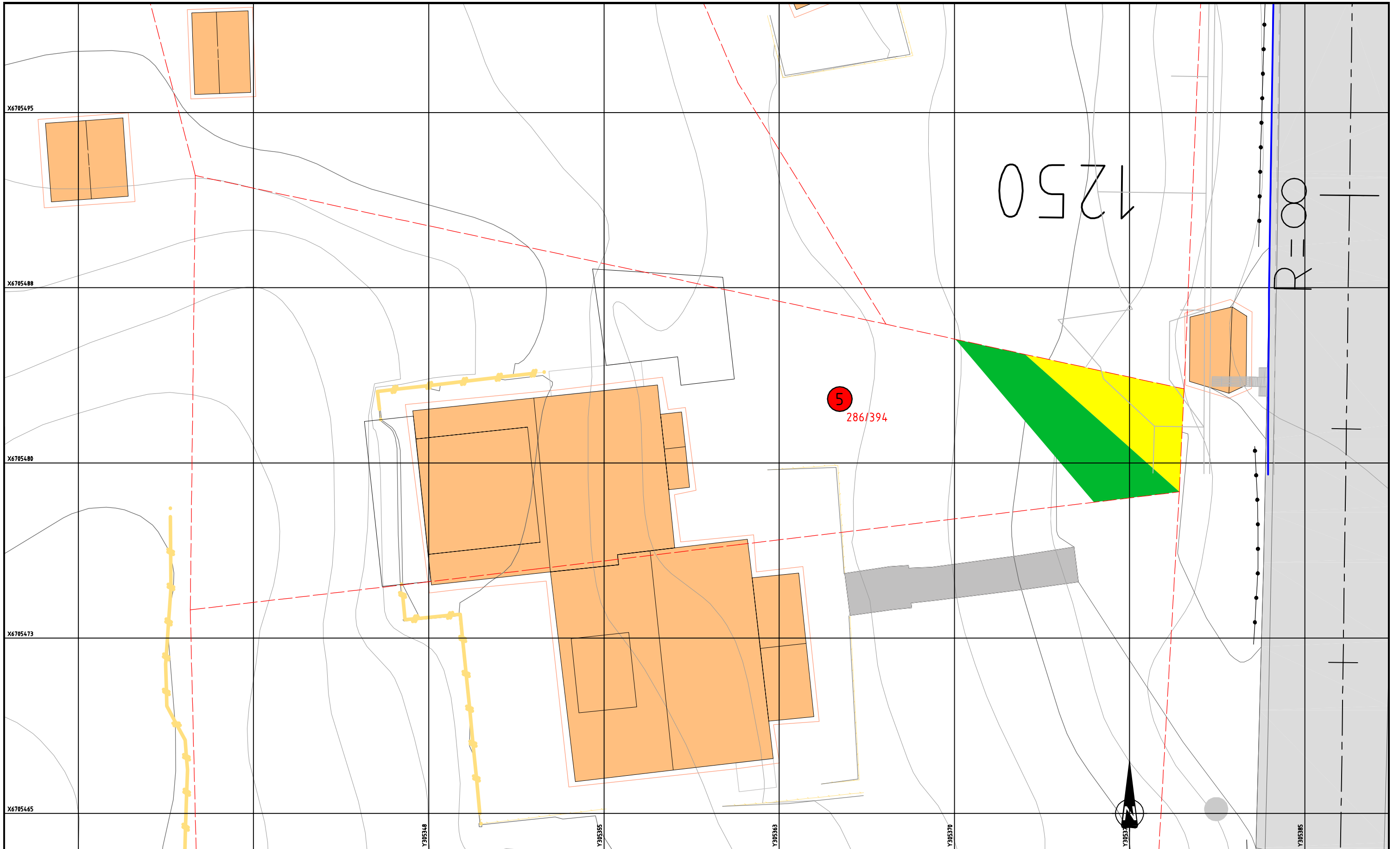

TEGNFORKLARING

- Permanent erverv
- Midlertidig beslaglagt
- Permanent klausulert areal
- Gnr/Bnr
- Takstnummer
- Eksisterende eiendomsgrænse
- Ny eiendomsgrænse

MERKNADER

Nr	Gnr/Bnr	Hjemmelshaver	Adresse	Permanent erverv - m ²	Midlertidig beslaglagt areal - m ²	Permanent klausulert areal - m ²	Tilbakeført areal - m ²
5	286/394	Øystein Mjelde	Garnesvegen 66 5260 Indre Arna	15m ²	20m ²		

Revisjon	Revisjonen gjelder	Utarb	Kontr	Goddjent	Rev. dato
Tegningsdato	28.02.2020				
Bestiller	Bjerner Vindenes				
Prosjekt for	Bergen kommune				
Prosjekt av	Ramboll Norge AS				
PROJ-nummer					
Arkivnummer					
Byggesaksnummer					
Målestokk	A1 1/75				
Utarbeidet av	Kontrollert av	Goddjent av	Konsulentfirma		
HK	PAUS	HK	15/0028/050-003	Tegningsnummer / revisjonsstokknav	W005

Fv 5354 Garnesvegen
Hp2
Bergen Kommune
Grunnerverv - ID punkt 5
KONKURRANSEGRUNNLAG

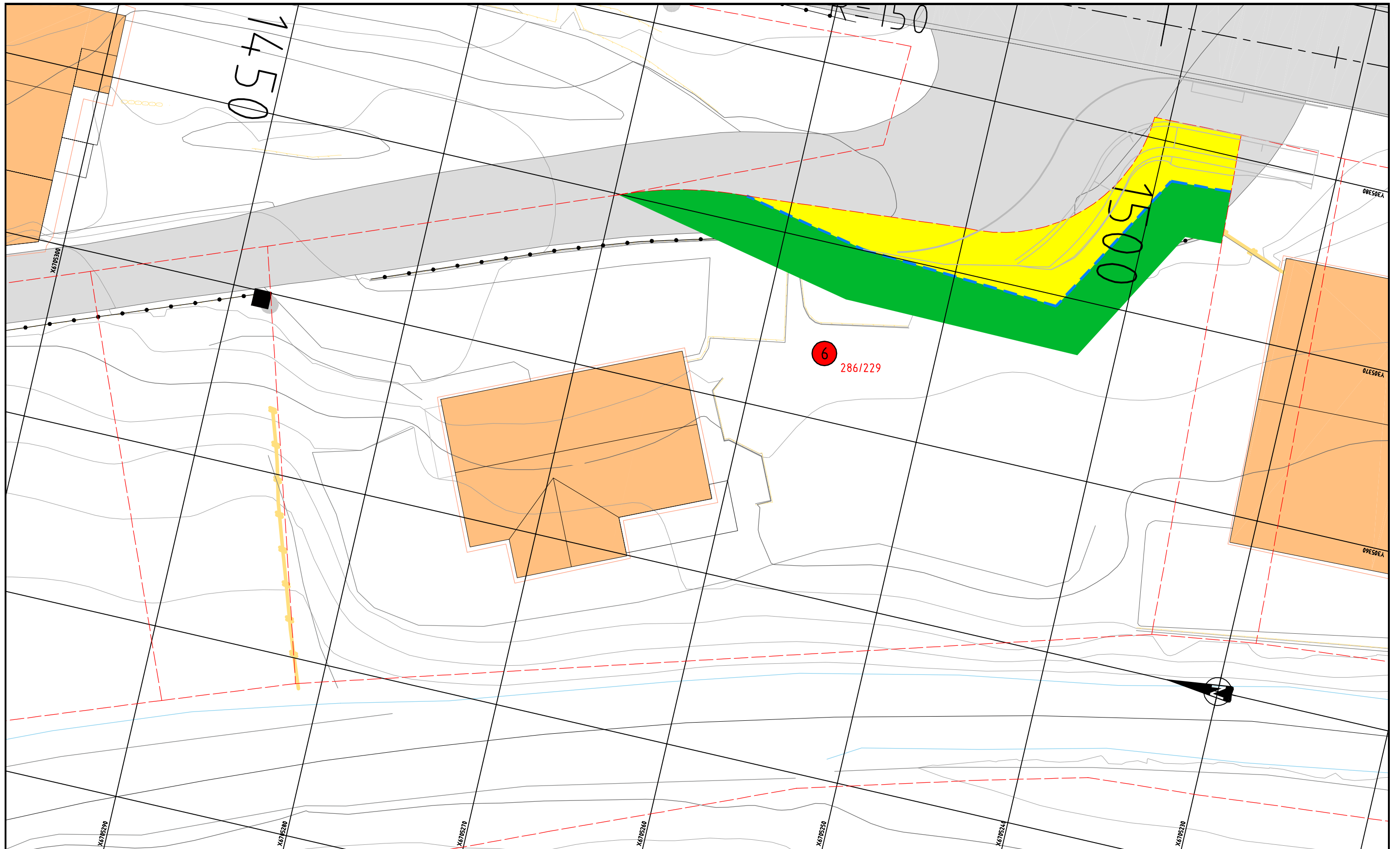

TEGNFORKLARING

- Permanent erverv
- Midlertidig beslaglagt
- Permanent klausulert areal
- Gnr/Bnr
- 6 Takstnummer
- Eksisterende eiendomsgrænse
- Ny eiendomsgrænse

MERKNADER

Nr	Gnr/Bnr	Hjemmelshaver	Adresse	Permanent erverv - m ²	Midlertidig beslaglagt areal - m ²	Permanent klausulert areal - m ²	Tilbakeført areal - m ²
6	286/229	Ivar Langhelle	Vestlivegen 4 5260 Indre Arna	80m ²	100m ²		

Revisjon	Revisjonen gjelder	Utarbejdet av	Kontr.	Godkjent	Rev. dato
Tegningsdato	28.02.2020	Bestiller	Bjornar Vindenes		
Prosjekt for	Bergen kommune	Prosjekt av	Ramboll Norge AS		
PROJ-nummer		Arkvivnummer			
Byggesaksnummer		Målestokk A1	1:100		
Grunnerverv - ID punkt 4		KONKURRANSEGRUNNLAG			
Utarbeidet av	Kontrollert av	Godkjent av	Konsulent/arkiv	Tegningsnummer/	revisjonsstokknavn
HK	PAUS	HK	1350028050-003		W006

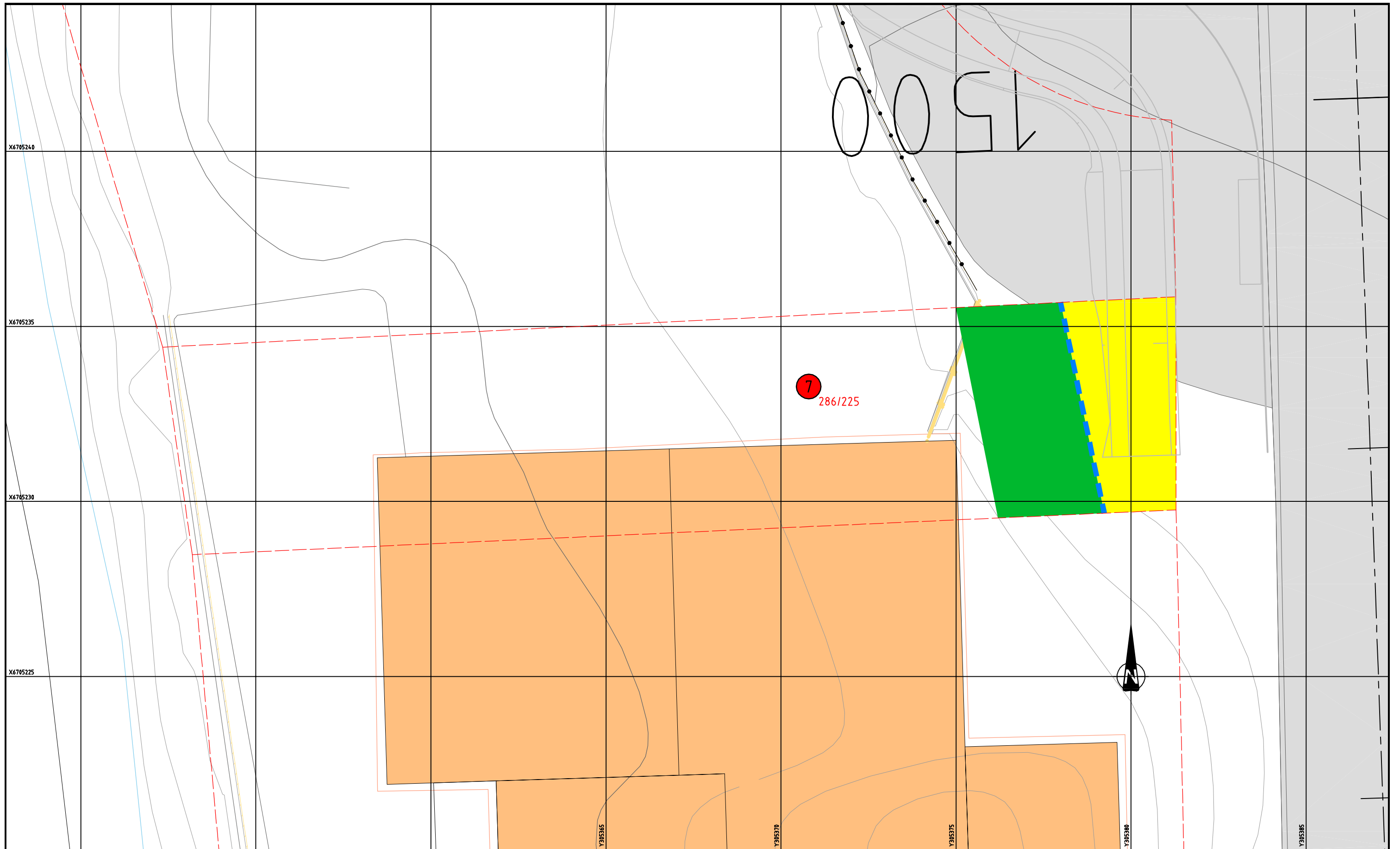

TEGNFORKLARING

- Permanent erverv
- Midlertidig beslaglagt
- Permanent klausulert areal
- Gnr/Bnr
- Takstnummer
- Eksisterende eiendomsgrense
- Ny eiendomsgrense

MERKNADER

Nr	Gnr/Bnr	Hjemmelshaver	Adresse	Permanent erverv - m ²	Midlertidig beslaglagt areal - m ²	Permanent klausulert areal - m ²	Tilbakeført areal - m ²
7	286/225	Ståle Atle Tyssedal	Garnesstølen 8 5264 Garnes	15m ²	20m ²		

Revisjon	Revisjonen gjelder	Utarb.	Kontr.	Godkjent	Rev. dato
Tegningsdato	28.02.2020				
Bestiller	Bjarnar Vindenes				
Prosjekt for	Bergen kommune				
Prosjekt av	Ramboll Norge AS				
PROJ-nummer					
Arkivnummer					
Byggesaksnummer					
Målestokk	A1 1:50				
Utarbeidet av	Kontrollert av	Godkjent av	Konsulent/arkiv	Tegningsnummer / revisjonsstokknavn	
HK	PAIS	HK	15/0028050-003		W007

Fv 5354 Garnesvegen
Hp2
Bergen Kommune
Grunnerverv - ID punkt 4
KONKURRANSEGRUNNLAG



TEGNFORKLARING

- Permanent erverv
- Midlertidig beslaglagt
- Permanent klausulert areal
- Gnr/Bnr
- 8 Takstnummer
- Eksisterende eiendomsgrense
- Ny eiendomsgrense

MERKNADER

Nr	Gnr/Bnr	Hjemmelshaver	Adresse	Permanent erverv - m ²	Midlertidig beslaglagt areal - m ²	Permanent klausulert areal - m ²	Tilbakeført areal - m ²
8	284/209	Arne Nilsen	Garnesvegen 131 5264 Garnes	126m ²	147m ²		

Revisjon	Revisjonen gjelder	Utarbej	Kontr	Godkjent	Rev. dato
Tegningsdato	28.02.2020	Bestiller	Bjornar Vindenes		
Prosjekt for	Bergen kommune	Prosjekt av	Ramboll Norge AS		
PROJ-nummer		Arkivnummer			
Byggesaksnummer		Målestokk	A1 1:100		
Utarbeidet av	PAIS	Godkjent av	HK	Tegningsnummer / revisjonsstokknav	W008
Mal	PAIS	Godkjent av	HK	15/0028050-003	

Fv 5354 Garnesvegen
Hp2
Bergen Kommune
Grunnerverv - Fortau ved Garnesstølen
KONKURRANSEGRUNNLAG