

# Konkurransesgrunnlag - Del 2 - Tilbudsfase - Konkurrans med forhandling - FOA Del III



BERGEN KOMMUNE

## Innholdsfortegnelse

- 1 GENERELL INTRODUKSJON
  - 1.1 Om oppdragsgiver
  - 1.2 Beskrivelse av anskaffelsen
    - 1.2.1 Kort beskrivelse
    - 1.2.2 Utvidet beskrivelse
  - 1.3 Frister
  - 1.4 Tilbud på deler av leveransen
  - 1.5 Anskaffelsens omfang
  - 1.6 Avtalens varighet
  - 1.7 Oppdragsgivers forbehold
- 2 Instruks til tilbyder
  - 2.1 Anskaffelsesdokumenter
  - 2.2 Anskaffelsesprosedyre
  - 2.3 Skatteattest
  - 2.4 Kontraktsbetingelser
  - 2.5 Befaring/tilbyderkonferanse
  - 2.6 Kommunikasjon
  - 2.7 Endringer i konkurransegrunnlaget
  - 2.8 Forbehold og avvik
  - 2.9 Alternative tilbud
  - 2.10 Parallele tilbud
  - 2.11 Kostnader
- 3 TILBUDETS INNLEVERING, FORMAT OG INNHOLD
  - 3.1 Innlevering av tilbud
  - 3.2 Tilbudets utforming ved levering
  - 3.3 Språk
- 4 AVVISNING PÅ GRUNN AV FORHOLD VED TILBUDET
- 5 ABSOLUTTE KRAV
- 6 TILDELINGSKRITERIER
- 7 AVLYSNING AV KONKURRANSEN
- 8 OFFENTLIG INNSYN I KONKURRANSEDOKUMENTER
- 9 VEDLEGG

# 1 GENERELL INTRODUKSJON

## 1.1 Om oppdragsgiver

Mercell Oppdragsgiver for denne anskaffelsen er Bergen Vann KF.

For mer informasjon, se nettside: [www.bergenvann.com](http://www.bergenvann.com)

## 1.2 Beskrivelse av anskaffelsen

### 1.2.1 Kort beskrivelse

Bergen Vann KF drifter de kommunale vann- og avløpsanleggene i Bergen- og Os kommune. Virksomheten skal sørge for en god og tilstrekkelig vannforsyning og en god og miljømessig riktig avløpshåndtering. Virksomheten har ca. 159 årsverk og omsetter for ca. 294 mill. NOK pr år. Bergen Vann KF er et kommunalt foretak i Bergen kommune. Vi er i dag lokalisert i Spelhaugen 22 og på en rekke vannbehandlings -og renseanlegg.

Anskaffelsen gjelder kjøp av gategods.

### 1.2.2 Utvidet beskrivelse

I veier og gater i Bergen og Os kommune ligger det om lag 20 000 kumlokk som er tilknyttet de kommunale Vann- og avløpssystemene. Disse lokkene må skiftes ut med jevne mellomrom på grunn av slitasje. I løpet av et år skiftes det rundt 1000 kumlokk i forbindelse med dette arbeidet. Rammeavtalen gjelder innkjøp av kumlokk og kumrammer i diverse størrelser og fasonger.

Årlig avtaleverdi er ca. 2 000 000 NOK.

## 1.3 Frister

### Tilbudsfrist:

Frist for å stille spørsmål:

Vedståelsesfrist (dato eller antall måneder etter tilbudsfrist):

## 1.4 Tilbud på deler av leveransen

Det er ikke anledning til å legge inn tilbud på deler av leveransen.

## 1.5 Anskaffelsens omfang

Anskaffelsens omfang er ca. 2 mill. NOK per år (ekskl. mva.).

Total kontraktsverdi inkl. opsjoner er ca. 8 mill. NOK (ekskl. mva.).

Merk at volumtall oppgitt i prisskjemaet er estimer basert på forventet volum. Disse tallene kan avvike fra faktisk volum på avtalen. Oppgitte volumtall medfører ingen forpliktelser i forhold til antall fremtidige bestillinger eller omfang av avtalen.

## 1.6 Avtalens varighet

Avtalen vil ha en varighet på 1 år med opsjon for oppdragsgiver til å forlenge avtalen i inntil ytterligere 3 år, totalt maksimalt 4 år.

Oppdragsgiver kan velge å forlenge avtalen i flere omganger, f.eks. for 1 år av gangen.

## 1.7 Oppdragsgivers forbehold

Det oppgitte omfang/volum er estimerer basert på enkelte statistikker, innrapporterte volum fra avdelingene og opplysninger fra nåværende leverandører.

Det tas forbehold om endringer i volum, bl.a. ut fra budsjettvedtak, eventuell konkurranseutsetting av tjenester og endringer i kommunens aktiviteter og organisasjon.

## 2 Instruks til tilbyder

### 2.1 Anskaffelsesdokumenter

Tilbudet skal utarbeides i henhold til retningslinjene gitt i anskaffelsesdokumentene, som består av

- kunngjøring Doffin / TED
- dette konkurransegrunnlag med eventuelle vedlegg (se liste over vedlegg nederst i dette dokumentet)
- standardkontrakt med bilag, herunder prisskjema og eventuelle krav til ytelsen.

### 2.2 Anskaffelsesprosedyre

Anskaffelsen gjennomføres i henhold til lov om offentlige anskaffelser av 17. juni 2016 og forskrift om offentlige anskaffelser - anskaffelsesforskriften (FOR 2016-08-12-974) del I og del III. Kontraktstildeling vil bli foretatt etter prosedyren konkurranse med forhandling etter forutgående kunngjøring, jf anskaffelsesforskriften §13-1(2).

Oppdragsgiver forbeholder seg retten til å redusere antall tilbud før første forhandlingsrunde til minimum tre (3) basert på rangeringen etter innledende evaluering basert på tildelingskriteriene, jf. anskaffelsesforskriften § 23-7(2), jf § 23-11(4).

Forhandlingene kan bli gjennomført i flere runder hvis oppdragsgiver finner at dette er nødvendig. Etter hver runde med forhandlinger vil tilbydere få anledning til å levere oppdaterte tilbud. Oppdragsgiver forbeholder seg retten til å redusere antall tilbud etter hver runde med forhandlinger, jf. anskaffelsesforskriften § 23-11(1).

Etter forhandlingene vil en endelig evaluering av de gjenstående tilbud bli foretatt og kontrakt tildelt.

Oppdragsgiver forbeholder seg retten til å tildele kontrakten uten å gjennomføre forhandlinger, jf. anskaffelsesforskriften § 23-7(5).

Det gjøres oppmerksom på at tilbud som inneholder vesentlige avvik fra anskaffelsesdokumentene skal avvises etter anskaffelsesforskriften § 24-8(1)b. En slik avvisning vil utelukke muligheten for å kunne forhandle om sitt tilbud.

### 2.3 Skatteattest

Leverandør skal på forespørsel levere skatteattest for merverdiavgift og skatteattest for skatt. Dette gjelder bare dersom leverandør er norsk.

Skatteattesten skal ikke være eldre enn 6 måneder regnet fra fristen for å levere tilbud.

### 2.4 Kontraktsbetingelser

Avtaleforholdet reguleres av vedlagt kontrakt med bilag.

### 2.5 Befaring/tilbyderkonferanse

Det avholdes ikke befaringer eller tilbyderkonferanse.

Tilbydere oppfordres til å stille spørsmål til oppdragsgiver så tidlig som mulig dersom det mangler opplysninger i spesifikasjonene eller forespørselen på andre måter fremstår som uklar.

## 2.6 Kommunikasjon

All kommunikasjon i prosessen skal foregå via [www.mercell.no](http://www.mercell.no) under fanebladet "Kommunikasjon"

Spørsmål som angår alle tilbydere vil bli besvart som tilleggsinformasjon i konkurransen.

Alle tilbydere som har meldt sin interesse vil motta en e-post med link til tilleggsinformasjonen.

## 2.7 Endringer i konkurransegrunnlaget

Oppdragsgiver har rett til å foreta rettelser, suppleringer eller endringer i konkurransegrunnlaget som ikke er av vesentlig karakter. Dette kan også gjøres som følge av forhandlingene og da være gjeldende for reviderte tilbud.

Rettelser, suppleringer eller endringer vil bli sendt til alle som har meldt sin interesse i Mercell og kunngjøres elektronisk via [www.mercell.no](http://www.mercell.no).

Dersom det oppdages feil i konkurransegrunnlaget, bes det om at dette formidles til oppdragsgiver via kommunikasjonsmodulen i Mercell.

## 2.8 Forbehold og avvik

Det er adgang til å ta forbehold dersom de ikke er vesentlige. Tilbud som inneholder vesentlige forbehold vil bli avvist.

Eventuelle forbehold/avvik til oppdragsgivers krav, spesifikasjon og/eller kontrakt med bilag, oppgis samlet i eget vedlegg til tilbudet.

Forbehold/avvik skal være klart og entydig angitt slik at oppdragsgiver kan vurdere disse uten kontakt med tilbyder.

Forbehold/avvik som ikke lar seg kostnadsberegne, vil kunne føre til at tilbudet ansees som ufullstendig og kan bli avvist.

## 2.9 Alternative tilbud

Alternative tilbud vil ikke bli vurdert. Tilbudene må derfor oppfylle alle krav og spesifikasjoner.

## 2.10 Parallele tilbud

Ved innlevering av parallele tilbud må Mercell Support kontaktes for teknisk tilretteleggelse.

Det anbefales at dette gjøres i god tid før tilbudsfristens utløp.

## 2.11 Kostnader

Tilbyder bærer selv alle kostnader relatert til tilbudet og deltakelsen i konkurransen.

# 3 TILBUDETS INNLEVERING, FORMAT OG INNHOLD

## 3.1 Innlevering av tilbud

Tilbud skal leveres elektronisk via [www.mercell.no](http://www.mercell.no) innen tilbudsfristen. Det er kun de tilbydere som har blitt kvalifisert og mottatt invitasjon for å levere tilbud, som kan gjøre dette.

Det anbefales at tilbud leveres i god tid. Systemet tillater ikke innlevering eller endring av tilbud etter fristens utløp.

Skulle det komme tilleggsinformasjon fra oppdragsgiver som fører til at du ønsker å endre tilbudet ditt før tilbudsfristen utgår, kan du gå inn og åpne tilbudet, gjøre eventuelle endringer og levere på nytt helt inntil tilbudsfristen utgår. Det sist leverte tilbudet regnes som det endelige tilbudet.

Tilbudet krever elektronisk signatur ved levering. Elektronisk signatur kan skaffes på [www.commfides.com](http://www.commfides.com), [www.buypass.no](http://www.buypass.no) eller [www.bankid.no](http://www.bankid.no). Vi gjør oppmerksom på at det kan ta noen dager å få levert elektronisk signatur. Denne prosessen bør derfor settes i gang så tidlig som mulig.

Mercell har support på all funksjonalitet i verktøyet. Spørsmål må derfor rettes til Mercell på tlf: 21 01 88 60 eller på e-post til: [support@mercell.com](mailto:support@mercell.com).

### 3.2 Tilbudets utforming ved levering

Vennligst lever tilbudet slik det er beskrevet i tabellen nedenfor.

Arkfane i Mercell	Innhold
Krav	Samtlige krav må besvares, og eventuell dokumentasjon legges inn under hvert enkelt krav.
Produkter/tjenester	Prisskjema i Mercell skal fylles ut. Samtlige priser skal oppgis i norske kroner og ekskl. mva.
Kriterier	Laveste pris eneste kriterium.
Filer	Evt. utfyllende dokumenter.

### 3.3 Språk

Tilbud og kommunikasjon i forbindelse med tilbudet skal være på norsk.

Det er adgang til levere produktark eller tilsvarende tekniske beskrivelser/dokumentasjon på engelsk, svensk eller dansk dersom dokumentasjonen ikke finnes på norsk. Dersom dokumentasjonen heller ikke finnes på ett av disse språkene, skal autorisert oversettelse til ett av de tillatte språk (primært norsk) følge vedlagt.

## 4 AVVISNING PÅ GRUNN AV FORHOLD VED TILBUDET

Avvisning på grunn av forhold ved tilbud er regulert av FOA §§ 24-8 og 24-9. Bestemmelsene inneholder en rekke avvisningsgrunner. Tilbud vil blant annet bli avvist når det inneholder vesentlige avvik fra anskaffelsesdokumentene.

Oppdragsgiver anmoder leverandørene om å stille spørsmål angående kunngjort konkurranse i god tid før tilbudsfristens utløp, og senest innen spørsmålsfristen oppgitt i avsnitt 1.3 i dette dokumentet, bl.a. for å eliminere uklarheter og behov for forbehold i tilbudet.

## 5 ABSOLUTTE KRAV

Følgende absolutte krav gjelder for konkurransen:

## 1.0 Teknisk (Informasjon)

### 1.1 Standard (Svar er påkrevd)

Gategodset skal produseres etter kravene i NS-EN 124-1:2015.

### 1.2 Belastningsklasse (Svar er påkrevd)

Gategodset skal inneha belastningsklasse D400.

### 1.3 Produsent (Svar er påkrevd)

Alle type lokk med tilhørende rammer under hver kategori i Mercell prisskjema skal produseres av den samme produsenten.

### 1.4 Pakninger (Svar er påkrevd)

Det skal ikke være metallisk kontakt mellom lokk og tilhørende rammer. Dvs. at lokene skal ha helomsluttende pakninger.

Dette gjelder følgende produkter under Mercell prisskjema:

Kategori 1: 1.1 - Ø650 lokk  
1.4 - Ø250 Kapsellokk  
1.6 - Ø650 lokk m/ konsentrisk kapsellokk  
1.7 - Ø650 lokk m/ eksentrisk kapsellokk  
Kategori 2: 2.1 - Ø800 lokk m/ konsentrisk kapsellokk

### 1.5 Utforming (Svar er påkrevd)

Alle tilbudte produkter skal ha tilsvarende utforminger som veiledende tegninger i vedlegg 1.

Dokumentasjon:

Legg ved tegninger av tilbudte produkter i PDF-format.

## 2.0 Garanti (Svar er påkrevd)

Lokene skal ha en 7 års garanti mot å ruste fast fra leveringsdato.

Dette gjelder følgende produkter under Mercell prisskjema:

Kategori 1: 1.1 - Ø650 lokk  
1.4 - Ø250 Kapsellokk  
1.6 - Ø650 lokk m/ konsentrisk kapsellokk  
1.7 - Ø650 lokk m/ eksentrisk kapsellokk  
Kategori 2: 2.1 - Ø800 lokk m/ konsentrisk kapsellokk

## 3.0 Leveringstid (Svar er påkrevd)

Bestilte varer skal leveres innen 3 uker fra bestillingsdato ved bestilling av opp til 150 enheter. Leveringstid forlenges med 10 dager for hver 100 enheter over dette.

Normalt bestilles det minimum 100 enheter per bestilling.

## 6 TILDELINGSKRITERIER

Tildelingen vil skje på bakgrunn av hvilket tilbud som har den laveste prisen.

## 7 AVLYSNING AV KONKURRANSEN

Oppdragsgiver kan avlyse konkurransen dersom det foreligger saklig grunn.

## 8 OFFENTLIG INNSYN I KONKURRANSEDOKUMENTER













I henhold til Offl. § 23 (3) vil oppdragsgiver holde anskaffelsesprotokollen og tilbudene i konkurransen skjernet for offentlig innsyn frem til valget av leverandør er gjort. Deretter er kun opplysninger i tilbudene som er å anse som forretningshemmeligheter eller taushetsbelagte personopplysninger unntatt fra offentligheten, jf. FOA § 7-4, Offl. § 13 og Fvl. § 13.

Oppdragsgiver vil foreta en selvstendig vurdering av foreliggende dokumenter i behandling av innsynskravet. Offl. krever ikke at det skal innhentes samtykke for innsyn. Når oppdragsgiver har skjernet opplysninger, kan den som har krevd innsyn anmode oppdragsgiver til å innhente samtykke for innsyn i disse opplysningene, jf. Offl. § 13, tredje ledd.

Merk at produktnummer, varenummer, varebeskrivelser og tilsvarende informasjon i tilbudet normalt ikke vil ansees som forretningshemmeligheter og kan dermed ikke unntas innsyn. Det samme gjelder all informasjon i innlevert statistikk i avtaleperioden for valgt leverandør, med unntak av enhetspriser.

## 9 VEDLEGG

Følgende vedlegg er del av dette konkurransegrunnlag:

Navn	Beskrivelse	Versjon	Endret dato	
 Vedlegg 1 - Veiledning til utforming av		1	27.02.2019 13.06	
Navn	Endret dato	Beskrivelse		
 Avtaleskjema (Avtaleforside) - For rammeavtaler	06.02.2019 13.53	Forside med informasjon om partene, bestemmelser om signatur og angivelse av hvilke bilag som er del av avtalen.		
 Konkurransgrunnlag - Del 2 - Tilbudsfase - Konkurrans med forhandling - FOA Del III	04.02.2019 08.44	Konkurransgrunnlag med forhandling over EØS terskelverdi. Både del 1 og del 2 er tilgjengelig i kvalifikasjonsfasen. I tilbudsfasen er det kun del 2 som er vedlagt konkurransen.		
 Standardkontrakt for varekjøp	03.02.2019 19.57			
 Varekontrakt bilag 1 - Oppdragsgivers spesifikasjon	04.02.2019 08.30	Dette bilaget beskriver Oppdragsgiveren Kontraktsobjektet, dvs. hva som skal anskaffes etter avtalen.		
 Varekontrakt bilag 2 - Leverandørens løsningsbeskrivelse	04.02.2019 08.31			
 Varekontrakt bilag 3 - Administrative bestemmelser	06.02.2019 14.05			
 Varekontrakt bilag 4 - Prisbestemmelser	06.02.2019 11.11			
 Varekontrakt bilag 5 - Endringer i den generelle kontrakten	03.02.2019 19.59			
 Varekontrakt bilag 6 - Endringer av leveransen etter kontraktsinngåelse	03.02.2019 20.00			



# Avtaleskjema (Avtaleforside) - For rammeavtaler



BERGEN KOMMUNE

## Innholdsfortegnelse

- 1 Referanse, område og type avtale
- 2 Avtalens parter
- 3 Signatur
- 4 Skriftlige henvendelser i relasjon til avtalen
- 5 Gjeldende avtalevilkår
- 6 Bilag til standardkontrakt
- 7 Avtalens varighet
- 8 Opsjonsbestemmelser
- 9 Type rammeavtale
- 10 Hvem kan gjøre avrop
- 11 Mislighold av en rammeavtale

# 1 Referanse, område og type avtale

## Avtalereferanse:

**Avtaletype:** Rammeavtale med én leverandør for kjøp

## Avtaleområde:

Bergen Vann KF drifter de kommunale vann- og avløpsanleggene i Bergen- og Os kommune. Virksomheten skal sørge for en god og tilstrekkelig vannforsyning og en god og miljømessig riktig avløpshåndtering. Virksomheten har ca. 159 årsverk og omsetter for ca. 294 mill. NOK pr år. Bergen Vann KF er et kommunalt foretak i Bergen kommune. Vi er i dag lokalisert i Spelhaugen 22 og på en rekke vannbehandlings -og renseanlegg.

Anskaffelsen gjelder kjøp av gategods.

# 2 Avtalens parter

Partene i denne rammeavtalen er:

**Bergen Vann KF**  
(heretter omtalt som Oppdragsgiver)

og

(heretter omtalt som Leverandør)

# 3 Signatur

For oppdragsgiver

For Leverandør

Sted/dato:   <hr/> Jarl-Helmer Svanberg Direktør	Sted/dato:   <hr/> 
---	---------------------------------

Oppdragsgivers signatursetter bekrefter med sin signatur på dette dokument at han innehar de fullmakter som er nødvendige for å binde sin rammeavtalepart under denne avtale.

Fullmakt i henhold til stilling   
Skriftlig fullmakt vedlagt

# 4 Skriftlige henvendelser i relasjon til avtalen

Alle henvendelser angående dette avtaleforholdet skal sendes gjennom oppdragsgivers løsning for kontraktadministrasjon (også benevnt kontraktsadministrasjonsverktøy eller KAV). Ved tidspunkt for signering brukes Merzell KAV.

Partene har oppnevnt følgende kontaktpersoner:

For Oppdragsgiver:

Tore Lunde  
Tore.Lunde2@bergen.kommune.no  
92462353

For Leverandør:

Korrespondanse som ikke kan sendes elektronisk skal sendes til følgende adresser:

For Oppdragsgiver:

Spelhaugen 22  
5147 Fyllingsdalen  
Norge

For Leverandør:

## 5 Gjeldende avtalevilkår

Rammeavtaleforholdet og det enkelte avrop reguleres av dette avtaleskjemaet og vedlagte standardkontrakt med bilag.

Med avrop menes en bestilling av en ytelse innenfor rammeavtalen.

## 6 Bilag til standardkontrakt

Følgende dokumenter er bilag til vedlagte standardkontrakt og gjelder som del av denne avtalen:

- Bilag 1: Oppdragsgivers spesifikasjon
- Bilag 2: Leverandørens løsningsbeskrivelse
- Bilag 3: Administrative bestemmelser
  - ~~Bilag 3A: Samhandlingsavtalen (Versjon 2.5)~~
  - ~~Bilag 3B: Elektronisk samhandling~~
  - ~~Bilag 3C: Egenrapportering av lønns- og arbeidsvilkår~~
- Bilag 4: Pris og betalingsbestemmelser
  - ~~Bilag 4A: Prisskjema~~
- Bilag 5: Endringer i den generelle rammeavtaleteksten
- Bilag 6: Endringer av leveransen etter rammeavtaleinngåelsen
- ~~Bilag 7: Opsjoner~~

- ~~Bilag 8: Gjenåpning av konkurransen (Kun for avtaler med minikonkurranser)~~

## 7 Avtalens varighet

Avtalen gjelder fra tidspunkt for siste parts signatur, jf. signeringsdokumentet opprettet ved den elektroniske signeringen.

Kontrakten skal ha en varighet på 1 år, med opsjon for oppdragsgiver til å forlenge kontrakten i inntil ytterligere 3 år, totalt maksimalt 4 år.

Oppdragsgiver kan velge å innløse opsjonen på 3 år i flere omganger, f.eks. for 1 år av gangen

Avrop under rammeavtalen kan skje i hele rammeavtalens periode. Avrop innenfor rammeavtalen kan ha varighet utover rammeavtalens varighet. Rammeavtalens vilkår skal fortsatt regulere avtaleforholdet mellom partene for eventuelle enkeltkontrakter som løper ut over rammeavtaleperioden, forutsatt at disse er inngått under rammeavtaleperioden.

## 8 Opsjonsbestemmelser

Oppdragsgiver har en opsjon til å forlenge avtalen i inntil ytterligere 3 år, total maksimalt 4 år.

Oppdragsgiver kan velge å innløse opsjonen på 3 år i flere omganger, f.eks. for 1 år av gangen.

En eventuell forlenging skal skje med minimum 2 måneders skriftlig varsel før utløpet av en avtaleperiode.

## 9 Type rammeavtale

Med «rammeavtale» menes en avtale inngått mellom en eller flere oppdragsgivere og en eller flere leverandører som har til formål å fastsette vilkårene for de enkeltstående avtaler som skal tildeles i løpet av rammeavtalens varighet.

Med avrop menes en bestilling av en ytelse innenfor rammeavtalen.

Denne rammeavtalen er en rammeavtale med én leverandør der alle vilkår er fastlagt i avtalen.

Avrop foretas på grunnlag av vilkårene som er fastsatt i rammeavtalen.

## 10 Hvem kan gjøre avrop

Avrop kan gjøres av alle som Oppdragsgiver har gitt fullmakt til å gjøre avrop.

Dersom Leverandøren er usikker på om en person har fullmakt til å gjøre avrop, plikter han å undersøke med Oppdragsgiver.

Dersom avrop er gjort av en person uten fullmakt til å gjøre avrop, og Leverandøren skjønnte eller burde ha skjønnt at slik fullmakt manglet, skal avropet annulleres slik at Oppdragsgiver blir stilt som om avropet ikke hadde skjedd. For slike forhold bærer Leverandøren alle kostnader.

## 11 Mislighold av en rammeavtale

Konsekvenser av et eventuelt mislighold skal vurderes særskilt og hver for seg i forhold til rammeavtalen som sådan og det aktuelle avropet.

# Standardkontrakt for varekj p



BERGEN KOMMUNE

## Innholdsfortegnelse

- 1 KONTRAKTENS FORMÅL OG OMFANG
- 2 RANGORDNING
- 3 DEFINISJONER
- 4 PRIS OG BETALINGSBETINGELSER
  - 4.1 Pris
  - 4.2 Timebasert vederlag
  - 4.3 Utlegg og reiser
  - 4.4 Prisendringer
  - 4.5 Forskuddsbetaling
  - 4.6 Fakturering
    - 4.6.1 Faktureringsrutiner
    - 4.6.2 Overdragelse av fakturaer
- 5 LEVERING – TID, STED OG MÅTE
- 6 LEVERANDØRENS KONTRAKTSFORPLIKTELSE
  - 6.1 Almennelike forpliktelser
  - 6.2 Levering
  - 6.3 Kontraksobjektets egenskaper
  - 6.4 Overføring av eiendomsrett
    - 6.4.1 Eiendomsrett
    - 6.4.2 Rettsmangler
      - 6.4.2.1 Tredjemannsrettigheter
      - 6.4.2.2 Offentligrettslige mangler
  - 6.5 Overføring av dokumenter
    - 6.5.1 Overføring av dokumenter som representerer Kontraksobjektet
    - 6.5.2 Overføring av dokumenter som er av betydning for bruken av Kontraksobjektet
    - 6.5.3 Overføring av leveringsstatistikk m.v.
  - 6.6 Bruk av underleverandører
  - 6.7 Forsikringer
  - 6.8 Varslingsplikt
  - 6.9 Taushetsplikt
  - 6.10 Reklame, kundepleie m.v.
  - 6.11 Inkluderende kontrakt
  - 6.12 ILO-kjernekonvensjoner
  - 6.13 Emballasje
- 7 OPPDRAGSGIVERENS MISLIGHOLDSBEFØYELSER
  - 7.1 Reklamasjonsperiode
  - 7.2 Brudd på varslingsplikt
  - 7.3 Tilleggsfrist
  - 7.4 Oppdragsgiverens krav på avhjelp
  - 7.5 Leverandørens rett til omlevering eller retting
  - 7.6 Utbedring mot vederlag
  - 7.7 Tilbakehold av betaling
  - 7.8 Dagbot
    - 7.8.1 Dagbot ved forsinkelse
    - 7.8.2 Dagbot ved brudd på administrative bestemmelser og faktureringsrutiner
    - 7.8.3 Dagbot ved brudd på administrative bestemmelser/ kontraktbestemmelser for inkluderende kontrakter
  - 7.9 Prisavslag
  - 7.10 Heving
    - 7.10.1 Heving ved forsinkelse



- 7.10.2 Heving ved funksjonsmangler
  - 7.10.3 Heving ved rettsmangler
  - 7.10.4 Heving ved brudd på bestemmelser om inkluderende kontrakter i pkt. 6.11
  - 7.10.5 Heving ved rettskraftig dom
  - 7.10.6 Heving ved konkurs, akkord e.l.
  - 7.10.7 Hevingsoppgjør
  - 7.11 Dekningskjøp ved heving
  - 7.12 Erstatning/erstatningsbegrensning
  - 7.13 Forventet mislighold
    - 7.13.1 Forventet mislighold
    - 7.13.2 Tilbakeholdsrett
    - 7.13.3 Heving ved forventet mislighold
  - 7.14 Brudd på regler om reklame, kundepleie m.v.
  - 7.15 Manglende oppfyllelse av kontraktsvilkår vedrørende ILO-kjernekonvensjoner
- 8 OPPDRAGSGIVERENS KONTRAKTSFORPLIKTELSER
- 8.1 Alminnelige forpliktelser
  - 8.2 Undersøkningsplikt
  - 8.3 Betaling
  - 8.4 Medvirkning
  - 8.5 Klarhet overfor Leverandøren
  - 8.6 Forsikringer
  - 8.7 Varslingsplikt
  - 8.8 Taushetsplikt
- 9 LEVERANDØRENS MISLIGHOLDSBEFØYELSER
- 9.1 Reklamasjon
  - 9.2 Forsinket betaling
  - 9.3 Varslingsplikt
  - 9.4 Begrensning i Leverandørens tilbakeholdsrett
  - 9.5 Tilleggsfrist
  - 9.6 Rett til å kreve oppfyllelse
  - 9.7 Heving
    - 9.7.1 Heving ved forsinket betaling
    - 9.7.2 Heving ved manglende medvirkning
    - 9.7.3 Hevingsoppgjør
  - 9.8 Erstatning
  - 9.9 Forventet mislighold
    - 9.9.1 Forventet mislighold
    - 9.9.2 Tilbakeholdsrett
    - 9.9.3 Heving ved forventet mislighold
- 10 GARANTI
- 11 RISIKO
- 12 SUSPENSJONSREGLER (FORCE MAJEURE)
- 13 OVERFØRING AV RETTIGHETER OG PLIKTER
- 14 ENDRING
- 15 MØTER
- 16 TVISTER
- 16.1 Rettsvalg og verneting
  - 16.2 Forhandlinger
  - 16.3 Domstols- eller voldgiftsbehandling



# 1 KONTRAKTENS FORMÅL OG OMFANG

Denne Kontrakten har til formål å regulere kontraktsforholdet mellom Partene for kjøp av varer beskrevet i bilag 1, jf. bilag 2.

Dersom kontrakten inneholder opsjoner om kontraktens omfang, skal disse være spesifisert i bilag 7

Informasjon om kontraktens varighet, og eventuelle opsjoner om forlenging av avtalen, fremgår av avtaleskjemaet.

Opsjoner innebærer ingen forpliktelse for Oppdragsgiver, dersom ikke annet er uttrykkelig sagt.

Det tas forbehold om endringer i volum, bl.a. ut fra budsjettvedtak, eventuell konkurranseutsetting av tjenester og endringer i kommunens aktiviteter og organisasjon.

## 2 RANGORDNING

Endringer til den generelle kontraktsteksten skal samles i bilag 5, med mindre den generelle kontraktsteksten henviser slike endringer til et annet bilag.

Ved motstrid skal følgende tolkingsprinsipper legges til grunn:

1. Avtaleskjemaet går foran den generelle kontraktsteksten (dette dokumentet)
2. Den generelle kontraktsteksten (dette dokumentet) går foran bilagene.
3. Bilag 1 går foran de øvrige bilagene.
4. I den utstrekning det fremgår klart og utvetydig hvilket punkt eller hvilke punkter som er endret, erstattet eller gjort tillegg til, skal følgende motstridprinsipper gjelde:
  - a) Bilag 2 går foran bilag 1.
  - b) Bilag 5 går foran den generelle kontraktsteksten.
  - c) Hvis den generelle kontraktsteksten henviser endringer til et annet bilag enn bilag 5, går slike endringer foran den generelle kontraktsteksten.
  - d) Bilag 6 går foran de øvrige bilagene.
5. Der ikke annet er bestemt, går bilag med lavere nummerering foran bilag med høyere nummerering ved motstrid.
6. For øvrig gjelder prinsippet om at spesielle bestemmelser går foran generelle, og prinsippet om at nyere bestemmelser går foran eldre.

## 3 DEFINISJONER

Med "Partene" menes Oppdragsgiveren og Leverandøren.

Med "Underleverandør" menes andre leverandører som Leverandøren har avtale med og som direkte medvirker til oppfyllelse av Leverandørens forpliktelser under denne Kontrakten.

Med "Kontrakten" menes dette dokumentet med bilag, jf. oversikt i avtaleskjema. Avtaleskjema er også en del av kontrakten.

Med "Kontraktobjektet" menes Leverandørens ytelser som definert i bilag 1, jf. bilag 2.

Med "hverdag" menes ukedagene mandag til fredag, med unntak av norske offentlige fri- og helligdager.

## 4 PRIS OG BETALINGSBETINGELSER

### 4.1 Pris

Pris og evt. andre kostnadselementer i bilag 4 utgjør Oppdragsgiverens fulle og hele betalingsforpliktelser under denne Kontrakten.

Alle priser oppgitt eksklusive mva. Toll og eventuelt andre skatter og avgifter er inklusive, dersom ikke annet er avtalt.

Tilbud/kampanjer som Leverandøren gir i markedet generelt i kontraktsperioden og som er gunstigere enn de vilkårene som er avtalt i denne Kontrakten, skal automatisk gjelde for Oppdragsgiver. Leverandøren plikter å gjøre slike tilbud kjent for Oppdragsgiver.

## 4.2 Timebasert vederlag

Dersom vederlaget eller deler av det skal baseres på løpende timer, skal et estimat for antall timer angis i bilag 4. For avrop avtales timeestimat særskilt. Eventuell prisreduksjon ved overskridelse av estimat skal angis i bilag 4.

## 4.3 Utlegg og reiser

Utlegg dekkes bare i den grad det er avtalt. Reise- og diettkostnader dekkes etter Statens gjeldende satser, dersom ikke annet er avtalt i bilag 4. Reisetid faktureres ikke, dersom det ikke er særskilt avtalt i bilag 4.

## 4.4 Prisendringer

Prisene kan endres i den utstrekning regler eller vedtak for offentlige avgifter endres med virkning for Leverandørens vederlag eller kostnader.

Justering av priser på annet grunnlag skal uttrykkelig fremgå av bilag 4 dersom slik prisregulering er aktuell.

## 4.5 Forskuddsbetaling

Dersom Oppdragsgiver på noe tidspunkt utfører forskuddsbetaling, kan han kreve at Leverandøren stiller tilstrekkelig garanti for det forskuddsbetalte beløpet.

## 4.6 Fakturering

### 4.6.1 Faktureringsrutiner

Fakturering skal skje etterskuddsvis hver måned, dersom ikke annet er avtalt. For rammeavtaler skal fakturering skje etterskuddsvis for hver bestilling/hvert avrop.

Fakturering skal skje med betaling pr. 30 kalenderdager. Betalingsfristen begynner ikke å løpe før levering er skjedd og godkjent faktura er mottatt. Som godkjent faktura regnes faktura som gjør det mulig for Oppdragsgiver å kontrollere at det som er fakturert er levert og ellers i samsvar med det som er avtalt og de krav Oppdragsgiver har stilt.

Dersom Leverandøren skal benytte e-faktura, eller dersom det gjelder mer utfyllende krav til fakturaer, skal dette angis i bilag 3.

### 4.6.2 Overdragelse av fakturaer

Leverandøren kan ikke overdra fakturaer til tredjemann for innkreving uten forutgående skriftlig samtykke fra Oppdragsgiveren.

## 5 LEVERING – TID, STED OG MÅTE

Leveringsvilkår er regulert i bilag 3. Dersom dette er en rammeavtale avtales leveringssted for det enkelte avrop.

Levering skal skje innen den leveringstiden som er fastsatt i bilag 3.

Levering anses skjedd når varene er mottatt på avtalt sted. Leveransen skal være ledsaget av en pakkeseddel som skal signeres av Oppdragsgiveren før leveransen anses for å være levert. Dersom Kontrakten inneholder plan for testing og godkjenning, anses levering å ha skjedd når testing er gjennomført og godkjent.

Ved levering skal det for alle varer, der dette er relevant, foreligge på norsk; produktdatablad, bruksanvisninger,

nødvendige sertifikater og lagrings-, drifts- og vedlikeholdsdokumentasjon og evt. andre dokumenter som er relevante for bruken av varene eller påkrevd i henhold til lov eller andre reglement.

Dersom ikke annet er avtalt, er dellevering ikke tillatt.

## 6 LEVERANDØRENS KONTRAKTSFORPLIKTELSER

### 6.1 Alminnelige forpliktelser

Leverandøren skal:

- a. Overføre eiendomsretten til Kontraksobjektet, fritt for tredjemenns rettigheter eller krav, jf. pkt. 6.4.
- b. levere Kontraksobjektet i samsvar med pkt. 6.2, med mindre det allerede er i Oppdragsgiverens besittelse eller partene har avtalt at det fremdeles skal være i Leverandørens besittelse;
- c. sørge for at Kontraksobjektet er i kontraktmessig stand, jf. pkt. 6.3; og
- d. overføre dokumenter som representerer eller er av betydning for bruken av Kontraksobjektet, jf. pkt. 6.5.

### 6.2 Levering

Leverandøren skal gjøre Kontraksobjektet tilgjengelig på leveringsstedet, til avtalt tid, og på avtalt vis i henhold til Kontraktens pkt. 5.

### 6.3 Kontraksobjektets egenskaper

Leverandøren skal levere Kontraksobjektet i samsvar med de krav til art, mengde, kvalitet, andre egenskaper og innpakning som følger av Kontrakten, jf. pkt. 1.

Dersom ikke annet er kontraktfestet, skal Kontraksobjektet:

- a. Passe for de formål som tilsvarende ting vanligvis brukes til
- b. passe for et bestemt formål som Leverandøren var eller måtte være kjent med da kontrakten ble inngått;
- c. ha egenskaper som Leverandøren har vist til ved å legge fram prøve, beskrivelse, brosjyre, annonse, modell e.l.; og
- d. være pakket på vanlig eller annen forsvarlig måte som trengs for å bevare og beskytte tingen.

Leverandøren er ansvarlig for at de varer som leveres er i overensstemmelse med gjeldende lovgivning.

### 6.4 Overføring av eiendomsrett

#### 6.4.1 Eiendomsrett

Eiendomsretten til Kontraksobjektet skal overføres til Oppdragsgiveren på det av de to følgende tidspunkter som først inntreffer:

1. Tidspunktet der Oppdragsgiveren betaler for Kontraksobjektet.
2. Tidspunktet der Oppdragsgiveren godkjenner leveransen av Kontraksobjektet.

Enhver del av Kontraksobjektet der eiendomsretten er overført til Oppdragsgiveren, men som fortsatt er i Leverandørens besittelse, skal identifiseres tydelig som Oppdragsgiverens eiendom og separeres tilstrekkelig til å unngå mulighet for kreditorekstinksjon.

Eiendomsretten til Kontraksobjektet overføres fri for salgspant eller lignende forbehold.

#### 6.4.2 Rettsmangler

##### 6.4.2.1 Tredjemannsrettigheter

Leverandøren skal levere Kontraksobjektet fri for tredjemannskrav som ikke er beskrevet i Kontrakten og skal holde Oppdragsgiveren skadeløs for enhver form for tredjemannskrav i relasjon til Kontraksobjektet.

##### 6.4.2.2 Offentligrettslige mangler

Leverandøren skal levere Kontraksobjektet med de nødvendige godkjenninger, sertifikater og tillatelser som kreves av offentlig myndighet for at Oppdragsgiveren skal kunne bruke Kontraksobjektet slik Leverandøren er

kjent med at det skal brukes.

Leverandøren skal i alle tilfeller levere Kontraksobjektet med de nødvendige godkjenninger, sertifikater og tillatelser som kreves av offentlig myndighet for bruk slik tilsvarende ting vanligvis brukes, med mindre det er skriftlig avtalt at Oppdragsgiveren selv skal skaffe disse til veie.

## 6.5 Overføring av dokumenter

### 6.5.1 Overføring av dokumenter som representerer Kontraksobjektet

Der Kontraksobjektet er representert ved dokumenter skal disse leveres sammen med Kontraksobjektet, og i alle tilfeller leveres senest ved leveringstidspunktet, jf. pkt. 5.

### 6.5.2 Overføring av dokumenter som er av betydning for bruken av Kontraksobjektet

Håndbøker, servicedokumenter, tegninger, skjema eller lignende dokumentasjon til Kontraksobjektet skal leveres sammen med Kontraksobjektet, og i alle tilfeller leveres senest ved leveringstidspunktet, jf. pkt. 5, dersom ikke annet er skriftlig avtalt.

### 6.5.3 Overføring av leveringsstatistikk m.v.

Leverandøren plikter ved utløpet av kontrakten, og ellers på anmodning fra Oppdragsgiver, vederlagsfritt å overføre leveringsstatistikk m.v. til Oppdragsgiver for leveranser gjort under Kontrakten. Dersom Oppdragsgiver ber om å få utlevert slik statistikk under kontrakten skal Leverandøren overføre statistikken til Oppdragsgiver uten ugrunnet opphold etter mottak av anmodningen. Statistikken skal inneholde informasjon om leveringssteder, kontaktpersoner ved de ulike leveringsstedene, leveransehyppighet, omsetning under Kontrakten og eventuell annen relevant informasjon. Evt. utfyllende krav til innholdet i og hyppighet av leveranser av statistikk kan fremgå i bilag 3.

## 6.6 Bruk av underleverandører

Med mindre annet er avtalt mellom partene, kan Leverandøren benytte underleverandører til å oppfylle sine forpliktelser etter Kontrakten. Leverandøren er likevel ansvarlig for oppfyllelsen av hele leveransen.

Oppdragsgiver skal varsles dersom underleverandører skal benyttes, så lenge ikke dette følger av tilbudet. Oppdragsgiver skal også varsles dersom det skjer et skifte av underleverandører i kontraksperioden. Oppdragsgiver har rett til å underkjenne valg av underleverandør dersom saklig grunn foreligger.

Alle Leverandørens forpliktelser etter Kontrakten gjelder også underleverandøren. Leverandøren plikter å informere underleverandøren om dette. Leverandøren er i alle tilfeller ansvarlig overfor Oppdragsgiveren for ytelse fra underleverandøren som om han stod for ytelsene selv.

## 6.7 Forsikringer

Leverandøren skal holde Kontraksobjektet dekket av forsikring frem til risikoen går over på Oppdragsgiveren.

## 6.8 Varslingsplikt

Hindres Leverandøren fra å oppfylle sine forpliktelser til rett tid, skal han uten ugrunnet opphold gi melding til Oppdragsgiveren om hindringen og dens virkning på muligheten til å oppfylle. Leverandøren skal kunne dokumentere når og hvordan slik melding ble gitt.

## 6.9 Taushetsplikt

Informasjon som Leverandøren blir kjent med i forbindelse med Kontrakten og gjennomføringen av Kontrakten skal behandles konfidensielt, og ikke gjøres tilgjengelig for utenforstående uten samtykke fra den annen part.

Taushetsplikt etter denne bestemmelsen er ikke til hinder for utlevering av informasjon som kreves fremlagt i henhold til lov eller forskrift, herunder offentlighet og innsynsrett som følger av lov 19. mai 2006 om rett til innsyn i dokument i offentlig verksemd (offentleglova). Om mulig skal den annen part varsles før slik informasjon gis.

Taushetsplikten er ikke til hinder for at opplysningene brukes når ingen berettiget interesse tilsier at de holdes hemmelig, for eksempel når de er alminnelig kjent eller alminnelig tilgjengelig andre steder.

Leverandøren skal ta nødvendige forholdsregler for å sikre at uvedkommende ikke får innsyn i eller kan bli kjent med taushetsbelagt informasjon.

Taushetsplikten gjelder Leverandørens ansatte, underleverandører og tredjeparter som handler på Leverandørens vegne i forbindelse med gjennomføring av Kontrakten. Leverandøren kan bare overføre taushetsbelagt informasjon til slike underleverandører og tredjeparter i den utstrekning dette er nødvendig for gjennomføring av Kontrakten, forutsatt at disse pålegges plikt til konfidensialitet tilsvarende dette punktet.

Taushetsplikten er ikke til hinder for at Leverandøren kan utnytte erfaring og kompetanse som opparbeides i forbindelse med gjennomføringen av Kontrakten.

Taushetsplikten gjelder også etter at avtalen er opphørt. Ansatte eller andre som fratrer sin tjeneste hos en av partene skal pålegges taushetsplikt også etter fratredelsen om forhold som nevnt ovenfor.

## 6.10 Reklame, kundepleie m.v.

Leverandøren må innhente forhåndsgodkjennelse fra Oppdragsgiveren dersom Leverandøren for reklameformål eller på annen måte ønsker å gi offentligheten informasjon om Kontrakten ut over å oppgi leveransen som generell referanse.

Leverandøren plikter i sin markedsføring av Kontrakten inn mot Oppdragsgiveren og representanter for Oppdragsgiveren å opptre lojalt i forhold til Kontraktens intensjon og innhold.

Leverandøren plikter bare å markedsføre produkter m.v. som er underlagt Kontrakten, og har et selvstendig ansvar for ikke på noen måte å levere eller oppmuntre til avrop på varer og evt. tjenester som ikke er underlagt Kontrakten.

Leverandøren skal ikke tilby Oppdragsgiveren eller representanter for Oppdragsgiveren gaver eller gavelignende varer eller tjenester i tilknytning til kontraktsforholdet mellom Leverandøren og Oppdragsgiveren.

Ved avslutning av kontraktsforholdet plikter Leverandøren å bidra til smidig overgang til evt. ny leverandør ved å avslutte alle former for markedsføring av gjeldende kontraktsforhold inn mot Oppdragsgiveren, samt å avvise evt. avrop basert på det avsluttede kontraktsforholdet.

## 6.11 Inkluderende kontrakt

Med en inkluderende kontrakt menes en kontrakt som forutsetter bruk av funksjonshemmede eller vanskeligstilte personer ved gjennomføringen av kontrakten.

Dersom dette er en inkluderende kontrakt fremgår nærmere forklaring og regulering i de administrative bestemmelsene i bilag 3.

Kontrakten har sanksjoner knyttet til brudd på kravene om inkluderende kontrakter i kontraktens pkt.7.8.3 (dagbot) og 7.10.4 (heving).

## 6.12 ILO-kjernekonvensjoner

Leverandørene skal i kontraktsperioden utføre egenrapportering vedrørende ILO-kjernekonvensjoner. Redegjørelsen tar utgangspunkt i standard egenevalueringskjema som vil bli sendt ut av Oppdragsgiver etter kontraktsinngåelse.

Leverandørens status innen dette emnet vil inngå som del av kontraktsoppfølgingen i avtaleperioden. Formålet er at aktuelle avtaleprodukter skal etterleve ILO-kjernekonvensjoner i hele leverandørkjeden. For å nå dette målet vil det være fokus på kontinuerlig forbedring gjennom hele avtaleperioden. Dersom forbedringstiltak fastsettes vil Oppdragsgiver gi Leverandøren rimelige frister for å oppfylle disse.

Følgende konvensjoner regnes som ILO-kjernekonvensjoner:

Hovedkategori	ILO-konvensjon	Omhandler/innhold
Forbud mot barnarbeid	138	Minstealderen for adgang til sysselsetting eller arbeid skal ikke være lavere enn den alderen da skoleplikten opphører og skal under alle omstendigheter ikke være lavere enn femten år.

Hovedkategori	ILO-konvensjon	Omhandler/innhold
	182	Om forbud mot og umiddelbare tiltak for å avskaffe de verste former for barnearbeid
Organisasjonsfrihet	87	Om foreningsfrihet og vern av organisasjonsretten
	98	Om retten til å organisere seg til å føre kollektive forhandlinger
Forbud mot diskriminering	100	Om lik lønn for mannlige og kvinnelige arbeidere for arbeid av lik verdi
	111	Om diskriminering i sysselsetting og yrke
Forbud mot tvangsarbeid	29	Om tvangsarbeid
	105	Om avskaffelse av tvangsarbeid

Lenke til egenrapporterings skjema (skjemaet fylles ut etter kontraktsinngåelse):  
<https://www.bergen.kommune.no/styringsdokument/1083085>

## 6.13 Emballasje

Det er et mål at miljøbelastningen knyttet til offentlige anskaffelser minimeres. Avfallsforebygging og effektiv ressursutnyttelse er en del av dette. Ved implementering av Kontrakten må Leverandøren redegjøre for sin status knyttet til emballasje, med spesielt fokus på rutiner og tiltak for å redusere/minimere emballasje på kort og lengre sikt. Leverandørens håndtering av emballasje vil også bli tema i kontraktsoppfølgingen, med spesielt fokus på kontinuerlig forbedring.

## 7 OPPDRAGSGIVERENS MISLIGHOLDSBEFØYELSER

### 7.1 Reklamasjonsperiode

Dersom Oppdragsgiveren ønsker å gjøre misligholdsbeføyelser gjeldende, må han gi skriftlig melding til Leverandøren om mangelen innen rimelig tid etter at han oppdaget eller burde ha oppdaget mangelen.

Reklamerer Oppdragsgiveren ikke innen 3 – tre – år etter den dag da han overtok tingen, kan han ikke senere gjøre mangelen gjeldende. Dette gjelder ikke dersom Leverandøren ved garanti eller annen avtale har påtatt seg ansvar for mangler i lengre tid.

Oppdragsgiveren kan uansett gjøre mangelen gjeldende dersom Leverandøren har opptrådt grovt uaktsomt eller for øvrig i strid med redelighet og god tro.

### 7.2 Brudd på varslingsplikt

Dersom Oppdragsgiveren ikke får slikt varsel som bestemt i pkt. 6.8 innen rimelig tid etter at Leverandøren fikk eller burde fått kjennskap til hindringen, kan Oppdragsgiveren kreve erstattet tap som kunne vært unngått om han hadde fått meldingen i tide.

### 7.3 Tilleggsfrist

Oppdragsgiveren kan fastsette en rimelig tilleggsfrist for oppfyllelsen av Leverandørens forpliktelser. Dersom Leverandøren skriftlig anmoder Oppdragsgiveren om en slik tilleggsfrist, skal tilleggsfrist anses innvilget dersom Oppdragsgiveren ikke svarer på anmodningen innen 10 – ti – dager etter at anmodningen ble mottatt av Oppdragsgiveren.

Oppdragsgiver er forpliktet til å fastsette en rimelig tilleggsfrist dersom vanskeligheter med å oppfylle Leverandørens forpliktelser innen fristen beror på forhold som oppdragsgiver bærer risikoen for eller er nærmest til å avverge.

Oppdragsgiveren kan ikke gjøre gjeldende noen misligholdsbeføyelser så lenge tilleggsfristen løper, med mindre Leverandøren har gitt varsel om at han ikke vil oppfylle sine forpliktelser innen tilleggsfristen.

Tilleggsfristen skal ikke ha innvirkning på Oppdragsgiverens rett til dagbot eller erstatning som ble opparbeidet før tilleggsfristen ble gitt.

### 7.4 Oppdragsgiverens krav på avhjelp

Oppdragsgiveren kan kreve at Leverandøren for egen rekning foretar avhjelp av enhver manglende oppfyllelse av Leverandørens forpliktelser som viser seg i reklamasjonsperioden.

Oppdragsgiver taper sitt krav på retting eller omlevering dersom han ikke gir leverandøren melding om kravet samtidig med reklamasjonen eller innen rimelig tid deretter. Oppdragsgiver har likevel kravet i behold dersom leverandøren har opptrådt grovt aktløst eller for øvrig i strid med rederlighet og god tro.

Avhjelp kan skje ved utbedring, omlevering eller tilleggslevering, eller på annen måte som sørger for at Kontraksobjektet får den etter Kontrakten spesifiserte kvaliteten og at leveransen samlet sett skal fungere som forutsatt.

Leverandøren skal påbegynne arbeidet med å avhjelpe misligholdet uten ugrunnet opphold. Arbeidet skal fullføres innen rimelig tid, eller, dersom Partene har avtalt en frist for avhjelpen, innen denne fristen.

Dersom Leverandøren ikke har avhjulpet misligholdet innen de frister som gjelder etter denne bestemmelsen, eller dersom det etter forholdene ville være urimelig å kreve at Oppdragsgiveren ventet på Leverandørens avhjelp, skal Leverandøren dekke de utgifter Oppdragsgiveren har hatt ved avhjelp fra tredjepart. Slike utgifter kommer til fratrukk i eventuelt erstatningsbeløp for samme mislighold.

Leverandørens avhjelp fratrukker ikke Oppdragsgiveren retten til å kreve erstatning for mangler og/eller forsinket oppfyllelse.

## **7.5 Leverandørens rett til omlevering eller retting**

Selv om Oppdragsgiveren ikke krever det har Leverandøren rett til for egen rekning å foreta avhjelp, når dette kan skje uten urimelig forsinkelse og uten vesentlig ulempe for Oppdragsgiveren eller usikkerhet når det gjelder tilbakebetaling fra Leverandøren av utlegg som Oppdragsgiveren har hatt.

Dersom Leverandøren gir Oppdragsgiveren melding om at han vil foreta retting eller omlevering innen en angitt tid, og Oppdragsgiveren ikke svarer innen 10 – ti – dager etter at han har mottatt meldingen, kan Leverandøren foreta rettingen eller omleveringen innen den tid som er angitt.

Leverandøren kan ikke hevde at han ikke har fått mulighet til retting eller omlevering dersom Oppdragsgiveren har fått rettet mangelen, og det etter forholdene ville være urimelig å kreve at Oppdragsgiveren ventet på Leverandørens retting eller omlevering.

Leverandørens omlevering eller retting fratrukker ikke Oppdragsgiveren retten til å kreve erstatning for mangler og/eller forsinket oppfyllelse.

## **7.6 Utbedring mot vederlag**

Dersom Oppdragsgiveren krever at Leverandøren foretar avhjelp, og Leverandøren mener behovet for avhjelp ikke skyldes feil eller mangel som Leverandøren svarer for, plikter Leverandøren likevel å foreta avhjelp etter reglene i pkt. 7.4. For at Leverandøren senere skal kunne gjøre gjeldende krav på vederlag for avhjelp, må han på forhånd ha levert et forpliktende pristilbud for avhjelpen til Oppdragsgiveren.

Dersom Leverandøren kan dokumentere at avhjelp er ytt for mangler eller feil som Leverandøren ikke er ansvarlig for, kan Leverandøren kreve dekket utgifter i henhold til det forpliktende pristilbudet.

## **7.7 Tilbakehold av betaling**

Har Oppdragsgiveren krav som følge av Leverandørens mislighold, kan Oppdragsgiveren holde tilbake så mye av kjøpesummen som misligholdet synes å utgjøre av det samlede vederlaget. Forsinkelsesrenter skal ikke påløpe for tilbakeholdt beløp, så lenge tilbakeholdelsen ikke er klart urimelig.

## **7.8 Dagbot**

### **7.8.1 Dagbot ved forsinkelse**

Dersom Leverandøren ikke overholder frister som avtalt, foreligger forsinkelse som gir grunnlag for dagbot. Ved forsinkelse begynner dagbot å løpe automatisk.

Dagboten utgjør 1 % av vederlaget for den delen av leveransen som påvirkes av forsinkelsen pr. hverdag forsinkelsen varer, begrenset til 20 – tyve – hverdager. Dagboten utgjør uansett minimum kr. 1000,- pr. hverdag.

Dersom dagbot ikke dekker Oppdragsgiverens dokumenterte direkte tap som følge av forsinkelsen, kan Oppdragsgiveren søke erstatning for det overskytende beløp.

### **7.8.2 Dagbot ved brudd på administrative bestemmelser og faktureringsrutiner**

Dersom Leverandøren gjentatte ganger gjør seg skyldig i brudd på administrative bestemmelser og/eller faktureringsrutiner, eller dersom Leverandøren på annen måte opptrer slik at han er skyldig i vesentlig brudd på administrative bestemmelser og/eller faktureringsrutiner, kan Oppdragsgiveren kreve at Leverandøren retter opp i forholdene uten ugrunnet opphold.

Dersom Leverandøren ikke kan dokumentere at forhold er rettet opp i innen den fristen som er satt kan Oppdragsgiveren kreve dagbot frem til retting er dokumentert foretatt. Dagbotens størrelse reguleres av pkt. 7.8.1, men uten begrensning på løpetiden.

Denne bestemmelsen innskrenker ikke verken Oppdragsgivers rett til å kreve dagbot for forsinkelse eller til å iverksette andre beføyelser i henhold til kontrakten.

### **7.8.3 Dagbot ved brudd på administrative bestemmelser/ kontraktbestemmelser for inkluderende kontrakter**

Leverandør som ikke leverer dokumentasjon på at kravet til inkluderende kontrakt er oppfylt innen 1 måned etter kontrakten har startet, plikter å betale dagbot inntil dokumentasjon er levert eller til maksimal dagbot er påløpt. Dagboten påløper automatisk, uten ytterligere varsel.

Tilsvarende gjelder der oppdragsgiver har gitt leverandøren en tidsfrist for å fremlegge dokumentasjon på at kravene blir overholdt i egen virksomhet og hos eventuelle underleverandører, men dokumentasjonen ikke blir levert innen fristen.

Hvis brudd på bestemmelsen om bruk av funksjonshemmede eller vanskeligstilte personer oppdages, skal leverandøren rette forholdet innen den frist oppdragsgiver fastsetter. Hvis forholdene ikke utbedres innen fastsatt frist, vil dette bli ansett som mislighold av kontrakten, som vil medføre plikt til å betale dagbøter inntil forholdet er rettet eller maksimal dagbot er påløpt. Dagboten påløper automatisk, uten ytterligere varsel.

Dagboten utgjør kr. 1000,- pr. hverdag kontraktsbruddet varer, begrenset til 50 – femti – hverdager.

## **7.9 Prisavslag**

Dersom avhjelp ikke blir foretatt innen rimelig tid, eller dersom Leverandøren ikke har lykkes med å avhjelpe en mangel, kan Oppdragsgiveren kreve et forholdsmessig prisavslag.

Prisavslag er kompensasjon for redusert verdi av det leverte, og kommer i tillegg til eventuell erstatning.

## **7.10 Heving**

### **7.10.1 Heving ved forsinkelse**

Så lenge dagboten løper, kan Oppdragsgiveren ikke heve Kontrakten. Dette gjelder ikke dersom Leverandøren eller noen han svarer for har opptrådt grovt uaktsomt eller for øvrig i strid med redelighet og god tro. Dette gjelder heller ikke dersom Kontraktobjektets verdi reduseres vesentlig som følge av forsinkelsen, eller dersom Kontraktobjektet og forholdene for øvrig gjør at Oppdragsgiver må besørge dekningskjøp fra tredjepart.

Oppdragsgiveren kan heve Kontrakten med umiddelbar virkning ved forsinkelse, dersom forsinkelsen varer utover dagbotperioden, jf. pkt. 7.8.

Dersom Leverandøren er innvilget tilleggsfrist etter pkt. 7.3 kan Oppdragsgiveren likevel ikke heve Kontrakten før etter utløpet av denne fristen. Dette gjelder ikke der Leverandøren har varslet at han ikke vil levere innen denne fristen, eller der saksforholdet klart viser at leveransen ikke vil bli gjennomført innen tilleggsfristen.

### **7.10.2 Heving ved funksjonsmangler**

Oppdragsgiveren kan heve Kontrakten der funksjonsmangelen utgjør et vesentlig kontraktsbrudd.

Oppdragsgiveren må gi melding til Leverandøren om heving innen rimelig tid etter at han fikk eller burde ha fått kjennskap til funksjonsmangelen. Dette gjelder likevel ikke dersom Leverandøren har opptrådt grovt uaktsomt eller i strid med redelighet og god tro.



### 7.10.3 Heving ved rettsmangler

Dersom det foreligger vesentlige rettsmangler ved Kontraksobjektet, og dette ikke blir avhjulpet innen rimelig tid, kan Oppdragsgiveren heve Kontrakten med umiddelbar virkning.

### 7.10.4 Heving ved brudd på bestemmelser om inkluderende kontrakter i pkt. 6.11

Ved alvorlige brudd på bestemmelser om inkluderende kontrakter eller når avtalt maksimal dagbot er påløpt, jf. pkt. 7.8.3, anses dette som vesentlig mislighold som gir oppdragsgiver rett til å heve kontrakten.

### 7.10.5 Heving ved rettskraftig dom

Dersom Leverandøren er rettskraftig dømt for deltakelse i en kriminell organisasjon eller for korrupsjon, bedrageri eller hvitvasking av penger, eller er kjent skyldig i straffbare forhold som angår den yrkesmessigeandel, kan Oppdragsgiveren heve Kontrakten med umiddelbar virkning.

### 7.10.6 Heving ved konkurs, akkord e.l.

Hvis det i forbindelse med Leverandørens virksomhet åpnes gjeldsforhandlinger, akkord eller konkurs, eller annen form for kreditorstyring gjør seg gjeldende, eller Leverandøren er under avvikling, har innstilt sin virksomhet eller befinner seg i tilsvarende prosess med hjemmel i nasjonale lover og forskrifter, har Oppdragsgiveren rett til å heve Kontrakten med umiddelbar virkning.

### 7.10.7 Hevingsoppgjør

Ved heving opphører Oppdragsgiverens rettigheter til Kontraksobjektet.

Hvis Leverandøren krever det, skal ytelser som er levert av ham leveres tilbake eller slettes eller makuleres på forsvarlig måte etter hevingen. Leverandøren skal dekke kostnaden ved dette.

Ved heving kan Oppdragsgiveren kreve tilbakebetalt det som er betalt, med tillegg av forsinkelsesrenter fra det eller de tidspunkt betaling er skjedd.

Oppdragsgiveren har, inntil alternativ løsning er funnet som erstatning for det leverte, rett til å utnytte leveransen som avtalt.

Leverandøren kan kreve fradrag for verdien av eventuell nytte Oppdragsgiveren har hatt av det leverte før heving eller senere.

## 7.11 Dekningskjøp ved heving

Ved heving har Oppdragsgiveren rett til å foreta dekningskjøp på rimelig måte og innen rimelig tid etter hevingen. Oppdragsgiveren har da ved krav om erstatning krav på differansen mellom kontraktsprisen og prisen på dekningskjøpet, i tillegg til annen erstatning etter denne Kontrakten.

## 7.12 Erstatning/erstatningsbegrensning

Oppdragsgiveren kan kreve erstatning for det tap han lider som følge av Leverandørens mislighold, for så vidt Leverandøren ikke godtgjør at misligholdet skyldes suspensjonsgrunner som nevnt i pkt. 12 eller forhold på Oppdragsgiverens side.

Erstatningen skal dekke Oppdragsgiverens direkte tap. Tap som skyldes merarbeid anses som direkte tap.

Eventuelt påløpte dagbøter kommer til fradrag i erstatningen for samme mislighold.

Indirekte tap, jf. lov av 13. mai 1988 nr. 27 om kjøp § 67 (2), dekkes ikke.

Erstatningen er begrenset til summen av vederlaget etter Kontrakten eksklusive merverdiavgift.

Har Leverandøren opptrådt grovt uaktsomt eller for øvrig i strid med redelighet og god tro, gjelder ikke de erstatningsbegrensninger som fremkommer av denne bestemmelsen.

## 7.13 Forventet mislighold

### 7.13.1 Forventet mislighold

Forventet mislighold foreligger der det etter kontraktsinng elsen er klart p  bakgrunn av Leverand rens handlem te eller en alvorlig svikt i hans kredittverdighet eller evne til   oppfylle at han ikke kommer til   oppfylle en vesentlig del av sine kontraktsforpliktelser.

### 7.13.2 Tilbakeholdsrett

Der det foreligger forventet mislighold, har Oppdragsgiveren rett til   innstille sin oppfyllelse og holde sine ytelser tilbake frem til Leverand ren stiller betryggende sikkerhet for sin oppfyllelse.

Ved tilbakehold av ytelser grunnet forventet mislighold, m  Oppdragsgiveren straks gi melding til Leverand ren om dette. Dersom ikke slik melding blir gitt, kan Leverand ren kreve erstattet tap som kunne v rt unng tt dersom melding var gitt.

### 7.13.3 Heving ved forventet mislighold

Er det f r tiden for oppfyllelse klart at det vil inntre mislighold fra Leverand ren som vil gi Oppdragsgiveren hevingsrett, kan Oppdragsgiveren heve Kontrakten allerede f r tiden for oppfyllelse. Leverand ren kan avverge heving ved   stille betryggende sikkerhet for at hans forpliktelser vil oppfylles.

Dersom det er mulig, skal Oppdragsgiveren varsle Leverand ren slik at denne f r mulighet til   stille sikkerhet for   unng  heving.

## 7.14 Brudd p  regler om reklame, kundepleie m.v.

Vesentlige brudd p  reglene om reklame, kundepleie m.v., jf. pkt. 6.10, anses som et vesentlig kontraktsbrudd og inneb rer at Oppdragsgiveren kan heve kontrakten med umiddelbar virkning.

Ved heving etter denne bestemmelsen har ikke Oppdragsgiveren noen  konomiske forpliktelser overfor Leverand ren, og Leverand ren b rer alle kostnader knyttet til hevingen.

Fra Oppdragsgiveren gir skriftlig varsel om brudd p  regelen om reklame, kundepleie m.v. kan Oppdragsgiveren kreve dagbot etter pkt. 7.8 fra varsel er gitt til Leverand ren har stoppet bruddet. Ethvert brudd p  reglene om reklame, kundepleie m.v. kan gi grunnlag for dagbot. Oppdragsgivers rett til   kreve dagbot begrenser ikke Oppdragsgiverens rett til   heve kontrakten.

## 7.15 Manglende oppfyllelse av kontraktsvilk r vedr rende ILO-kjernekonvensjoner

Dersom Leverand ren gjentatte ganger ikke overholder Oppdragsgivers frister i forhold til forbedringstiltak, har Oppdragsgiver rett til   heve kontrakten.

# 8 OPPDRAGSGIVERENS KONTRAKTSFORPLIKTELSER

## 8.1 Alminnelige forpliktelser

Oppdragsgiver skal lojalt medvirke til Kontraktens gjennomf ring.

Henvendelser fra Leverand ren skal besvares uten ugrunnet opphold.

Oppdragsgiver skal uten ugrunnet opphold varsle om forhold Oppdragsgiver forst r eller b r forst a kan f  betydning for Kontraktens gjennomf ring, herunder eventuelle forventede forsinkelser.

## 8.2 Unders kingsplikt

Etter levering plikter Oppdragsgiveren, s  snart han etter forholdene har mulighet til det,   unders ke Kontraksobjektet slik god skikk tilsier.

## 8.3 Betaling

Oppdragsgiveren plikter   gjennomf re betalingen i henhold til pkt. 4.

## 8.4 Medvirkning

Oppdragsgiveren skal yte slik medvirkning som er rimelig   vente av ham for at Leverand ren skal kunne oppfylle sine kontraktsforpliktelser, samt overta Kontraksobjektet ved   hente eller motta det i henhold til pkt. 5.

## 8.5 Klarhet overfor Leverandøren

Oppdragsgiveren er ansvarlig for å ha gitt uttrykk for formålet med kjøpet og sine krav og behov overfor Leverandøren på en slik måte at Leverandøren har et tilstrekkelig klart grunnlag for sine kontraktsforpliktelser.

## 8.6 Forsikringer

Hvis Oppdragsgiver er en offentlig virksomhet, står Oppdragsgiveren som selvassurandør. Hvis Oppdragsgiveren ikke står som selvassurandør, plikter Oppdragsgiver å ha forsikringer som er tilstrekkelige til å dekke de kravene fra Leverandøren som følger av Oppdragsgiverens risiko eller ansvar etter denne avtalen innenfor rammen av alminnelige forsikringsvilkår.

## 8.7 Varslingsplikt

Hindres Oppdragsgiveren i å oppfylle sine forpliktelser til rett tid, skal han uten ugrunnet opphold gi melding til Leverandøren om hindringen og dens virkning på muligheten til å oppfylle. Oppdragsgiveren skal kunne dokumentere når og hvordan slik melding ble gitt.

## 8.8 Taushetsplikt

Informasjon som Oppdragsgiver blir kjent med i forbindelse med Kontrakten og gjennomføringen av Kontrakten skal behandles konfidensielt, og ikke gjøres tilgjengelig for utenforstående uten samtykke fra den annen part.

Hvis Oppdragsgiver er en offentlig virksomhet er taushetsplikt etter denne bestemmelsen ikke mer omfattende enn det som følger av lov 10. februar 1967 om behandlingsmåten i forvaltningssaker (forvaltningsloven) eller tilsvarende sektorspesifikk regulering.

Taushetsplikt etter denne bestemmelsen er ikke til hinder for utlevering av informasjon som kreves fremlagt i henhold til lov eller forskrift, herunder offentlighet og innsynsrett som følger av lov 19. mai 2006 om rett til innsyn i dokument i offentlig verksemd (offentleglova). Om mulig skal den annen part varsles før slik informasjon gis.

Taushetsplikten er ikke til hinder for at opplysningene brukes når ingen berettiget interesse tilsier at de holdes hemmelig, for eksempel når de er alminnelig kjent eller alminnelig tilgjengelig andre steder.

Oppdragsgiver skal ta nødvendige forholdsregler for å sikre at uvedkommende ikke får innsyn i eller kan bli kjent med taushetsbelagt informasjon.

Taushetsplikten gjelder Oppdragsgivers ansatte, underleverandører og tredjeparter som handler på Oppdragsgivers vegne i forbindelse med gjennomføring av Kontrakten. Oppdragsgiver kan bare overføre taushetsbelagt informasjon til slike underleverandører og tredjeparter i den utstrekning dette er nødvendig for gjennomføring av Kontrakten, forutsatt at disse pålegges plikt til konfidensialitet tilsvarende dette punktet.

Taushetsplikten er ikke til hinder for at Oppdragsgiver kan utnytte erfaring og kompetanse som opparbeides i forbindelse med gjennomføringen av Kontrakten.

Taushetsplikten gjelder også etter at avtalen er opphørt. Ansatte eller andre som fratrer sin tjeneste hos en av partene skal pålegges taushetsplikt også etter fratredelsen om forhold som nevnt ovenfor.

# 9 LEVERANDØRENS MISLIGHOLDSBEFØYELSER

## 9.1 Reklamasjon

Leverandøren skal reklamere skriftlig uten ugrunnet opphold etter at misligholdet er oppdaget eller burde vært oppdaget.

## 9.2 Forsinket betaling

Ved forsinket betaling som skyldes forhold innenfor Oppdragsgivers kontroll kan Leverandøren kreve forsinkelsesrenter i henhold til lov 17. desember 1976 nr. 100 om renter ved forsinket betaling mv.

## 9.3 Varslingsplikt

Dersom Leverand ren ikke f r slikt varsel som bestemt i punkt 8.7 innen rimelig tid etter at Oppdragsgiveren fikk eller burde f tt kjennskap til hindringen, kan Leverand ren kreve erstattet tap som kunne v rt unng tt om han hadde f tt meldingen i tide.

## 9.4 Begrensning i Leverand rens tilbakeholdsrett

Leverand ren kan ikke holde tilbake ytelser som f lge av Oppdragsgiverens mislighold. Dette gjelder likevel ikke dersom misligholdet er vesentlig.

## 9.5 Tilleggsfrist

Leverand ren kan fastsette en rimelig tilleggsfrist for oppfyllelsen av Oppdragsgiverens forpliktelser. Dersom Oppdragsgiveren skriftlig anmoder Leverand ren om en slik tilleggsfrist, skal tilleggsfrist anses innvilget dersom Leverand ren ikke svarer p  anmodningen innen 10 – ti – dager etter at anmodningen ble mottatt av Leverand ren.

Leverand r plikter   fastsette en rimelig tilleggsfrist dersom vanskeligheter med   oppfylle Oppdragsgivers forpliktelser innen fristen beror p  forhold som Leverand r b rer risikoen for eller er n rmest til   avverge.

Leverand ren kan ikke gj re gjeldende noen misligholdsbef yelser s  lenge tilleggsfristen l per, med mindre Oppdragsgiveren har gitt varsel om at han ikke vil oppfylle sine forpliktelser innen tilleggsfristen.

Tilleggsfristen skal ikke ha innvirkning p  Leverand rens rett til erstatning. Evt. forsinkelsesrenter l per ikke s  lenge tilleggsfristen l per.

## 9.6 Rett til   kreve oppfyllelse

Leverand ren kan fastholde k pet og kreve at Oppdragsgiveren betaler Kontraktssummen. Dette gjelder likevel ikke s  lenge betalingen hindres av stans i samferdselen eller betalingsformidlingen eller annet forhold utenfor Oppdragsgiverens kontroll som han ikke kan overvinne.

Avbestiller Oppdragsgiveren ting som skal tilvirkes s rskilt for han, kan ikke Leverand ren fastholde k pet ved   fortsette tilvirkingen, gj re andre forberedelser til levering samt kreve betaling, med mindre avbrudd ville f re med seg betydelig ulempe for Leverand ren eller risiko for at han ikke f r erstattet tap som avbestillingen medf rer.

Dersom Kontraktobjektet enn  ikke er levert, taper Leverand ren sin rett til   kreve oppfyllelse dersom han ikke fremmer kravet innen rimelig tid.

## 9.7 Heving

### 9.7.1 Heving ved forsinket betaling

Leverand ren kan heve Kontrakten ved forsinket betaling, dersom Oppdragsgiverens kontraktsbrudd er vesentlig.

Oppdragsgiverens betalingsmislighold er vesentlig der Oppdragsgiveren ikke har betalt innen 30 – tretti – dager etter forfall, og der den forsinkede betalingen utgj r en vesentlig del av de totale betalingsforpliktelser etter Kontrakten.

Dersom Oppdragsgiveren er innvilget tilleggsfrist for oppfyllelse etter pkt. 9.5 kan ikke Leverand ren heve Kontrakten f r etter utl pet av denne fristen. Dette gjelder likevel ikke der Oppdragsgiveren har varslet at han ikke kommer til   oppfylle innen utl pet av slik frist.

### 9.7.2 Heving ved manglende medvirkning

Leverand ren kan heve Kontrakten n r Oppdragsgiveren ikke medvirker til k pet etter pkt. 8.4, dersom kontraktsbruddet er vesentlig.

Dersom Leverand ren  nsker   heve Kontrakten grunnet manglende medvirkning, m  han gi Oppdragsgiveren melding om dette innen rimelig tid etter at Leverand ren fikk eller burde f tt kjennskap til misligholdet. Meldingen m  inneholde rimelig frist for Oppdragsgiveren til   oppfylle sin medvirkningsplikt. Dette gjelder likevel ikke dersom Oppdragsgiveren har opptr dt grovt uaktsomt eller i strid med redelighet og god tro.

Dersom Oppdragsgiveren er innvilget tilleggsfrist for oppfyllelse etter pkt. 9.5 kan ikke Leverandøren heve Kontrakten før etter utløpet av denne fristen. Dette gjelder likevel ikke der Oppdragsgiveren har varslet at han ikke kommer til å oppfylle innen utløpet av slik frist.

### 9.7.3 Hevingsoppgjør

Ved heving opphører Oppdragsgiverens rettigheter til Kontraksobjektet.

Leverandøren kan kreve at ytelser som er levert av ham leveres tilbake eller destrueres på forsvarlig måte etter hevingen. Leverandøren skal dekke kostnaden ved dette.

Leverandøren har krav på vederlag fra Oppdragsgiveren i den utstrekning og så lenge Oppdragsgiveren utnytter leveransen. I tillegg kommer forsinkelsesrente, og erstatning for tap som ikke er ment å dekkes av vederlaget.

Dersom Oppdragsgiveren har rett til å utnytte det leverte en tid etter heving, kan Leverandøren stille krav om sikkerhet for sitt krav på vederlag for bruken.

## 9.8 Erstatning

Leverandøren kan kreve erstatning for det tap han lider som følge av Oppdragsgiverens mislighold, for så vidt Oppdragsgiveren ikke godtgjør at misligholdet skyldes suspensjonsgrunner som nevnt i pkt. 16 eller forhold som ellers ikke kan tilskrives Oppdragsgiveren.

Erstatningen skal dekke Leverandørens direkte tap.

Indirekte tap, jf. lov av 13. mai 1988 nr. 27 om kjøp § 67 (2), dekkes ikke.

Erstatningen er begrenset til summen av vederlaget etter Kontrakten eksklusive merverdiavgift.

Har Oppdragsgiveren opptrådt grovt uaktsomt eller for øvrig i strid med redelighet og god tro, gjelder ikke de erstatningsbegrensninger som fremkommer av dette punkt.

## 9.9 Forventet mislighold

### 9.9.1 Forventet mislighold

Forventet mislighold foreligger der det etter kontraktsinngåelsen er klart på bakgrunn av Oppdragsgiverens handlemåte eller en alvorlig svikt i hans kredittverdighet eller evne til å oppfylle at han ikke kommer til å oppfylle en vesentlig del av sine kontraktsforpliktelser.

### 9.9.2 Tilbakeholdsrett

Leverandøren kan ikke holde tilbake ytelser som følge av forventet mislighold fra Oppdragsgiverens side. Dette gjelder likevel ikke dersom det forventede misligholdet er vesentlig.

Har Leverandøren allerede sendt Kontraksobjektet, og det deretter viser seg at det foreligger forventet mislighold, kan Leverandøren hindre at Kontraksobjektet blir overlevert Oppdragsgiveren. Det samme gjelder om Oppdragsgiveren har mottatt transportdokument.

Ved tilbakehold av ytelser grunnet forventet mislighold, må Leverandøren straks gi melding til Oppdragsgiveren om dette. Dersom ikke slik melding blir gitt, kan Oppdragsgiveren kreve erstattet tap som kunne vært unngått dersom melding var gitt.

### 9.9.3 Heving ved forventet mislighold

Er det før tiden for oppfyllelse klart at det vil inntre mislighold fra Oppdragsgiveren som vil gi Leverandøren hevingsrett, kan Leverandøren heve Kontrakten allerede før tiden for oppfyllelse. Oppdragsgiveren kan avverge heving ved å stille betryggende sikkerhet for at hans forpliktelser vil oppfylles.

Dersom det er mulig, skal Oppdragsgiveren varsle Leverandøren slik at denne får mulighet til å stille sikkerhet for å unngå heving.

## 10 GARANTI

Leverandøren påtar seg i de første 24 måneder etter at leveransen er mottatt, ansvar for feil og mangler som ..

måtte påvises ved leveransen. For delleveranser regnes fristen fra hele leveransen er ferdig installert og klar til bruk. Leverandøren skal i denne garantitid snarest mulig og for egen regning bytte ut defekte deler eller reparere leveransen slik at leveransen er uten feil og mangler av noe slag. Garantitiden skal likevel ikke være kortere enn alminnelig praksis for angjeldende vare/bransje.

Bestemmelsen her gjør ingen begrensning i Oppdragsgiverens adgang til å fremme mangelsanksjoner.

## 11 RISIKO

Risikoen for Kontraktobjektet går over på Oppdragsgiveren ved levering, jf. punkt 6.

## 12 SUSPENSJONSREGLER (FORCE MAJEURE)

Partenes forpliktelser etter denne Kontrakten kan suspenderes i tilfeller der det inntreffer hindring utenfor den rammede Parts kontroll, som han ikke med rimelighet kunne ventes å ha tatt i betraktning på kontraktstiden eller å unngå eller å overvinne følgene av, i relasjon til oppfyllelsen av en eller flere kontraktsforpliktelser.

Suspensjon betinges av at den rammede Part uten ugrunnet opphold gir den annen Part melding om hindringen, og om at forpliktelsene derav suspenderes.

Suspensjonen avgrenses til forpliktelser som står i direkte relasjon til hindringen, så lenge hindringen vedvarer.

Ved vedvarende hindring kan den annen Part heve Kontrakten dersom hindringen rammer vesentlige kontraktsforpliktelser, og hindringen vedvarer eller kan påvises å ville vedvare i mer enn 30 – tretti – kalenderdager. Ved vedvarende hindring for ikke vesentlige kontraktsforpliktelser, kan den annen Part heve den del av kontrakten som rammes av hindringen. Den rammede part har ved krav om heving av deler av kontrakten, rett til å kreve hele kontrakten hevet, dersom den annen part etter et slikt krav velger å opprettholde sitt krav om delvis heving.

Heving kan først effektueres 14 kalenderdager etter at varsel om heving er gjort kjent for motparten.

## 13 OVERFØRING AV RETTIGHETER OG PLIKTER

Partene kan ikke overføre rettigheter eller plikter etter denne Kontrakten til tredjepart uten etter skriftlig forhåndssamtykke fra den andre Parten. Samtykke kan ikke nektes uten saklig grunn.

Partene kan ikke overføre rettigheter eller plikter etter denne Kontrakten til tredjepart dersom en slik overføring strider mot regelverket for offentlige anskaffelser.

Dersom Leverandøren fusjonerer eller fisjonerer har Oppdragsgiveren rett til å heve kontrakten umiddelbart.

## 14 ENDRING

Dersom en av Partene etter at Kontrakten er inngått har behov for å endre kravene til Kontraktobjektet eller vederlag, tidsplaner eller andre forutsetninger for Kontrakten på en slik måte at kontraktsforholdets karakter eller omfang blir endret, kan Parten be om en endringsavtale. Krav om endringer skal anses som et tilbud som krever den andre Partens aksept.

Endringer av Kontrakten skal være skriftlige, og de må være undertegnet av en bemyndiget representant fra hver av Partene. Det skal føres et fortløpende register over endringer av leveransen etter kontraktsinngåelsen i bilag 6.

Kommunereformen kan føre til behov for endringer i Kontrakten. Oppdragsgiver forbeholder seg derfor retten til endringer i Kontraktens omfang eller geografisk virkeområde, samt endring av juridiske personer omfattet av avtalen. Slike endringer gir ikke grunnlag for endringer i avtalens betingelser.

## 15 MØTER

Dersom en part finner det nødvendig, kan parten med minst 3 – tre - hverdagers varsel innkalle til møte med den annen part for å drøfte avtaleforholdet og måten avtaleforholdet blir gjennomført på.

Annen frist og rutiner for møtene kan avtales i bilag 3.

## 16 TVISTER

### 16.1 Rettsvalg og vernet ng

Partenes rettigheter og plikter etter denne Kontrakten tolkes og utfylles i sin helhet etter norsk rett.

Bergen tingrett er vernet ng for tvister under denne Kontrakten.

### 16.2 Forhandlinger

Dersom det oppst r en tvist om Partenes rettigheter og plikter under eller i tilknytning til denne Kontrakten, skal tvisten s kes l st gjennom forhandlinger.

### 16.3 Domstols- eller voldgiftsbehandling

F rer forhandlingene ikke frem innen avtalt tid, senest innen 4 uker etter f rste forhandlingsm te, skal tvisten avgj res av de ordin re domstoler.

Partene kan i fellesskap i stedet f  tvisten avgjort med endelig virkning ved voldgift i Norge etter normalreglene i lov av 14. mai 2004 nr. 25 om voldgift.

# Varekontrakt bilag 1 - Oppdragsgivers spesifikasjon



BERGEN KOMMUNE





---

## Innholdsfortegnelse

- 1 Avtalen gjelder
- 2 Nærmere beskrivelse av leveransen
- 3 Minimumskrav

## 1 Avtalen gjelder

Bergen Vann KF drifter de kommunale vann- og avløpsanleggene i Bergen- og Os kommune. Virksomheten skal sørge for en god og tilstrekkelig vannforsyning og en god og miljømessig riktig avløpshåndtering.

Virksomheten har ca. 159 årsverk og omsetter for ca. 294 mill. NOK pr år.

Bergen Vann KF er et kommunalt foretak i Bergen kommune. Vi er i dag lokalisert i Spelhaugen 22 og på en rekke vannbehandlings -og renseanlegg.

Anskaffelsen gjelder kjøp av gategods.

## 2 Nærmere beskrivelse av leveransen

I veier og gater i Bergen og Os kommune ligger det om lag 20 000 kumlukk som er tilknyttet de kommunale Vann- og avløpssystemene. Disse lakkene må skiftes ut med jevne mellomrom på grunn av slitasje. I løpet av et år skiftes det rundt 1000 kumlukk i forbindelse med dette arbeidet. Rammeavtalen gjelder innkjøp av kumlukk og kumrammer i diverse størrelser og fasonger.

Årlig avtaleverdi er ca. 2 000 000 NOK.

## 3 Minimumskrav

Følgende absolutte krav er satt av Oppdragsgiver for leveranser under denne avtalen:

### 1.0 Teknisk (Informasjon)

#### 1.1 Standard (Svar er påkrevd)

Gategodset skal produseres etter kravene i NS-EN 124-1:2015.

#### 1.2 Belastningsklasse (Svar er påkrevd)

Gategodset skal inneha belastningsklasse D400.

#### 1.3 Produsent (Svar er påkrevd)

Alle type lakk med tilhørende rammer under hver kategori i Mercell prisskjema skal produseres av den samme produsenten.

#### 1.4 Pakninger (Svar er påkrevd)

Det skal ikke være metallisk kontakt mellom lakk og tilhørende rammer. Dvs. at lakkene skal ha helomsluttende pakninger.

Dette gjelder følgende produkter under Mercell prisskjema:

Kategori 1: 1.1 - Ø650 lakk

1.4 - Ø250 Kapsellokk

1.6 - Ø650 lakk m/ konsentrisk kapsellokk

1.7 - Ø650 lakk m/ eksentrisk kapsellokk

Kategori 2: 2.1 - Ø800 lakk m/ konsentrisk kapsellokk

#### 1.5 Utforming (Svar er påkrevd)

Alle tilbudte produkter skal ha tilsvarende utforminger som veiledende tegninger i vedlegg 1.

Dokumentasjon:

Legg ved tegninger av tilbudte produkter i PDF-format.

## 2.0 Garanti (Svar er påkrevd)

Lokkene skal ha en 7 års garanti mot å ruste fast fra leveringsdato.

Dette gjelder følgende produkter under Merzell prisskjema:

Kategori 1: 1.1 - Ø650 lokk

1.4 - Ø250 Kapsellokk

1.6 - Ø650 lokk m/ konsentrisk kapsellokk

1.7 - Ø650 lokk m/ eksentrisk kapsellokk

Kategori 2: 2.1 - Ø800 lokk m/ konsentrisk kapsellokk

## 3.0 Leveringstid (Svar er påkrevd)

Bestilte varer skal leveres innen 3 uker fra bestillingsdato ved bestilling av opp til 150 enheter. Leveringstid forlenges med 10 dager for hver 100 enheter over dette.

Normalt bestilles det minimum 100 enheter per bestilling.

# Varekontrakt bilag 2 - Leverandørens løsningsbeskrivelse



BERGEN KOMMUNE

## Innholdsfortegnelse

- 1 Leverandørens løsningsbeskrivelse
- 2 Besvarelse på krav til leveransen
- 3 Besvarelse på tildelingskriterier på leveransen



# 1 Leverandørens løsningsbeskrivelse



---

## 2 Besvarelse på krav til leveransen



---

## 3 Besvarelse på tildelingskriterier på leveransen



# Varekontrakt bilag 3 - Administrative bestemmelser



BERGEN KOMMUNE

## Innholdsfortegnelse

- 1 Leveringsvilkår
  - 2 Leveringssteder
  - 3 Leveringstid
  - 4 Fakturering
    - 4.1 Fakturaformat og innhold
    - 4.2 Feil i fakturaformat
  - 5 Godkjente underleverandører
  - 6 Frist og rutiner for møter
  - 7 E-handel
    - 7.1 Obligatorisk eHandel
  - 8 Krav til statistikkmateriale
    - 8.1 Statistikkformat
- Vedlegg til bilag 3

## 1 Leveringsvilkår

Levering skal skje DDP (Incoterms 2010) på leveringssted som angitt under, eller, dersom det er avtalt særskilt, til leveringsstedet som er avtalt for den enkelte leveransen.

## 2 Leveringssteder

Bergen Vann KF, Spelhaugen 22, 5147 Fyllingsdalen.

## 3 Leveringstid

Levering skal skje i løpet av oppdragsgivers arbeidstid (kl. 07-15) og innen 3 uker etter mottatt bestilling ved bestilling av opp til 150 enheter. Leveringstid forlenges med 10 dager for hver 100 enheter over dette.

Normalt bestilles det minimum 100 enheter per bestilling.

## 4 Fakturering

Leverandøren skal levere elektronisk faktura til Bergen kommune på Elektronisk handels-format(EHF).

Nærmere beskrivelse finnes her:

<https://www.bergen.kommune.no/tjenestetilbud/naring/handel-og-service/offentlig-innkjop/elektronisk-faktura-til-bergen-kommune>

Les om elektronisk handelsformat på disse nettsidene:

Information om elektronisk faktura

Komme i gang med e-faktura

Takler økonomisystemet ditt standarden?

Oversikt over fakturasystemer og enkle webportaler som kan levere EHF

Forskrift om IT-standarder i offentlig forvaltning

### 4.1 Fakturaformat og innhold

- Organisasjonsnummer til Bergen kommune må være angitt. Bergen kommune er registrert med følgende organisasjonsnummer i ELMA: 964 338 531.
- Elektronisk faktura skal merkes med bestillers navn og fakturabehandlers ressursnummer. Ressursnummeret består av 5 eller 6 siffer, og skal legges i feltet «Party.Contact.identifiser». Det er kun ressursnummeret med numeriske tall som skal være i dette feltet. Bestillers navn skal legges i feltet «party.contact.name»
- Kontraksnummer skal inkluderes i faktura i tråd med [https://test-vefa.difi.no/ehf/guide/invoice-and-creditnote/2.0/no/#\\_kontraksnummer](https://test-vefa.difi.no/ehf/guide/invoice-and-creditnote/2.0/no/#_kontraksnummer).
- For innkjøpsordrer som mottas elektronisk fra Bergen kommunes E-handelsløsning skal Bergen kommunes ordrenummer angis i feltet «»Order Reference.identifiser». For innkjøpsordrer som ikke er merket med oppdragsgivers ordrenummer skal dette feltet vært tomt.
- Kreditnota skal ha oppdragsgivers ressursnummer eller ordrenummer i feltet Party.Contact.Identifiser og feltet OrderReference skal være tomt.
- Det skal være minst 10 års intervall hvis leverandør gjenbraker fakturanummer.
- I de tilfeller følgende organisasjonsenheter er inkludert i leveranseavtalen skal korrekt organisasjonsnummer benyttes:

Organisasjonsenhet	Organisasjonsnummer
Bergen og Omland havnevesen	970 970 347
Bergen Vann KF	987 328 096

### 4.2 Feil i fakturaformat

Faktura som har feil eller mangler i forhold til beskrivelsen i 5.1. vil ikke bli betalt, men tilbakemeldt som feil. Leverandør må i slike tilfeller sende ny og korrekt faktura med ny fakturadato og tilsvarende ny forfallsdato. Kreditnota skal i slike tilfeller ikke utstedes/sendes til oppdragsgiver.

## 5 Godkjente underleverandører

Følgende underleverandører er godkjent av Oppdragsgiveren:

*[Fylles ut ved avtaleinngåelse]*

## 6 Frist og rutiner for møter

Leverandøren skal legge opp til følgende møtestruktur med Bergen Vann KF:

Oppdragsgiverkaller inn til kontraktsoppfølgingsmøte 1/år, ved spesielle behov oftere.

## 7 E-handel

### 7.1 Obligatorisk eHandel

Bergen Vann KF forbeholder seg retten til å bestemme på hvilken måte bestillinger skal mottas hos leverandøren. I løpet av avtaleperioden kan det bli aktuelt å innføre obligatorisk e-handel. Dette betyr at leverandøren ikke skal motta bestillinger som blir formidlet per telefon, e-post, i butikk og på andre måter som ikke omfatter e-handelsløsningen som Bergen kommune bruker. Oppdragsgiver varsler innføring av obligatorisk e-handel minst 30 dager før iverksetting.

Alle kostnader forbundet med dette dekkes av leverandøren.

Leverandør må kunne tilpasse seg de øvrige bestillende enheters bestillingssystem.

## 8 Krav til statistikkmateriale

### 8.1 Statistikkformat

Leverandøren skal levere statistikk over bestilte og leverte ordrer uoppfordret hver årlig innen 14 dager etter utløpet av hver periode.. Alternativt kan Leverandør gi tilgang til et elektronisk område, der oppdatert statistikk er tilgjengelig hele tiden.

Statistikken skal leveres eller gjøres tilgjengelig på elektronisk format, som er lesbart og redigerbart. (Regneark - Excel eller tilsvarende).

Dersom Leverandøren ikke har oppfylt kravene knyttet til rapportering innen 14 dager etter statistikk periodens utløp, påløper dagbot i samsvar med Kontraktens pkt. 7.8.

I nye statistikker skal statistikken alltid starte fra dato for oppstarten av kontrakten.

Statistikken skal som minimum inneholde informasjon om:

1. Avtalepart
2. Virksomhet/Enhet(avdeling)
3. Kontraksnummer
4. Ordrenummer(leverandør)
5. Ordrenummer(e-handel)
6. Ordredato
7. Varebeskrivelse/Produktnavn
8. Varenummer(Lev)
9. Antallenheter på ordren
10. Enhetspris(eks mva)
11. Varelinjebeløp(eks mva)
12. Bestiller referanse (Ressursnummer) (Dersom ikke ordrenummer (e-handel))
13. Avtaleprodukt (Ja/Nei)



Oppdragsgiver har ved behov anledning til å endre statistikkformatet eller be om mer tilpasset statistikk.

	A	B	C	D	E	F	G	H	I	J	K	L	M
	Avtalepart/ Samarbeidspart	Vårksomhet/ Eiendel (avdeling)	Kontraktnummer	Ordrenummer/ (leverandør)	Ordrenummer/ (e-handel)	Ordredato	Varebeskrivelse/ Produktnavn/ Tjenestebeskrivelser	Varenummer	Antall enheter på ordre	Enhetspris (eks mva)	Varetilgjengelighet (eks mva)	Bestiller ref. Resursnr. **Dersom ikke anvendt, f.eks. ordrenr.	Avtaleprodukt (Ja/Nei)
1													
2	Bergen kommune	Skjold skole	IK170001	xxxxxxxx	11333555	1.1.2018	Arbeidsbok A4 rubet 20x10mm 24bl	123456789	20	5	100		JA
3	Askøy kommune	Askøy sykehjem	IK170001	xxxxxxxx	11333556	2.1.2018	Bordkalenderstativ GRIEG Bordkal. Sort	123456789	20	2	40		JA
4	Bergen Kirkelige Fellesråd	AAAAAAAAAAAA	IK170001	xxxxxxxx	11333557	3.1.2018	TAPETKIV OLFA OL11-301	123456789	10	10	100		NEI
5	Lindås kommune	Knarvik skule	IK170001	xxxxxxxx		3.1.2018	Ekstraustyr til biltelefon xx xx	123456789	2	400	800	Pass.nr 1234564	NEI
6													
7													
8													
9													
10													
11													
12													

Eksempel

## Vedlegg til bilag 3

### Vedlegg til bilag 3:

- Vedlegg A: Samhandlingsavtalen 2.5
- Vedlegg B: Samhandlingsavtalen 3.1

# Varekontrakt bilag 4 - Prisbestemmelser



BERGEN KOMMUNE

---

## Innholdsfortegnelse

- 1 Pris
- 2 Prisregulering
  - 2.1 Tidspunkt for regulering
  - 2.2 Indeks for regulering
  - 2.3 Skifte av indeks
  - 2.4 Virkning av prisregulering

# 1 Pris

Alle priser skal legges inn i Mercell sitt produktskjema.

Prisene er eksklusive merverdiavgift og inklusive alle andre gebyrer og vederlag (eksempelvis fakturagebyr, fraktkostnader, administrasjonsgebyr og tilsvarende).

Det skal ikke faktureres noe annet enn tilbudte priser.

## 2 Prisregulering

### 2.1 Tidspunkt for regulering

Prisene i denne kontrakten kan reguleres årlig, første gang tidligst to år etter kontraktsigneringen. Utgangspunktet for når dette tidspunktet inntreffer er kontraktsignering, men slik at nye priser etter prisregulering tar til å gjelde fra 1. januar, 1. april, 1. juli eller 1. oktober. Den dato som inntreffer først, tidligst to år etter kontraktsignering, legges til grunn som tidspunkt for endring av prisene.

Prisregulering skjer med minimum 45 dagers skriftlig varsel forut for prisreguleringstidspunktet angitt i første avsnitt. Den part som krever prisregulering er ansvarlig for å sende varsel, samt utarbeide grunnlaget for prisreguleringen iht. pkt. 2.2.

Den part som krever et møte vedrørende prisreguleringen, må fremsette dette kravet skriftlig senest 7 dager etter mottak av varsel om prisregulering. Et slikt møte skal avholdes minimum 30 dager før det aktuelle reguleringstidspunktet.

Der krav om prisregulering ikke er fremsatt innen ovennevnte frist på 45 dager, bortfaller retten til å kreve prisendring frem til neste reguleringstidspunkt. Da må prisreguleringskrav fremsettes på nytt iht. kontraktens prisreguleringsbestemmelser..

### 2.2 Indeks for regulering

Prisene skal reguleres på bakgrunn av følgende indeks:

Konsumprisindeks for varer og tjenester, etter leveringssektor 2015=100 (tabell 11117) for varer. Se link: <https://www.ssb.no/statbank/table/11117/?rxid=4825c425-94e2-47ed-b4ce-ed5f4d957509>

Endringer i valutakurser utover det som blir fanget opp av aktuell prisindeks er Leverandørens risiko.

Prisregulering skal skje ved hjelp av følgende reguleringsformel:

$$P1 = P0 + (P0 * ((I1 - I0) / I0))$$

P1 = Prisen som skal betales (eksklusive mva).

P0 = Basispris (eksklusive mva), dvs. tilbudspris for tidspunkt I0.

I0 = Indeks for tidspunktet basisprisen er fra, dvs. siste kjente indeks før tilbudsfristens utløp (startindeks).

I1 = Indeks for tidspunktet prisjustering skal skje.

Indeksverdien for startindeks:Fylles ut ved kontraktsinngåelsen.

Dersom ikke annet er sagt, gjelder samme prisregulering for alle varer som er underlagt kontrakten.

Dersom det skjer endringer i mva eller andre avgifter som får påvirkning på indeksen på en måte som gir et feilaktig bilde på faktisk prisutvikling, skal det tas hensyn til slike endringer på det aktuelle reguleringstidspunktet.

### 2.3 Skifte av indeks



Dersom innholdet i aktuell indekser endret, eller dersom aktuell indeks ikke lenger er tilgjengelig eller oppdatert, skal partene avtale ny relevant indeks som skal ligge til grunn for prisreguleringen. Ny relevant indeks skal avtales på bakgrunn av råd fra SSB eller evt. annen utgiver av den aktuelle indeksen som skal erstattes.

## **2.4 Virkning av prisregulering**

Prisreguleringen får virkning for alle avrop foretatt på eller etter dato for prisregulering.

Alle avrop foretatt før dagen prisreguleringen tar til å gjelde skal leveres til prisen som gjaldt på avropstidspunktet. Dette selv om levering skal skje etter tidspunktet for ny prisregulering.

# Varekontrakt bilag 5 - Endringer i den generelle kontrakten



BERGEN KOMMUNE

---

## Innholdsfortegnelse

Endringer i den generelle kontraktsteksten



# Varekontrakt bilag 6 - Endringer av leveransen etter kontraktsinngåelse



BERGEN KOMMUNE

---

## Innholdsfortegnelse

### 1 Endringer av leveransen etter kontraktsinngåelse

# 1 Endringer av leveransen etter kontraktsinngåelse

Alle endringer eller tillegg til Kontrakten etter kontraktsinngåelse skal føres i tabellen under.

Endringskatalogen skal føres fortløpende på dato. Det skal angis hvem som har initiert endringen.

I kolonnen "Dato" skal angis dato for når endringen treer ikraft.

I kolonnen "Initiert av" skal angis hvem av partene som har bedt om endringen.

I kolonnen "Referanse" skal settes inn referanse til sted i kontrakten endringen eller tillegget hører til.

I kolonnen "Endring" skal føres inn tekst som endrereksisterende tekst.

I kolonnen "Tillegg" skal føres inn tekst som blir lagt til avtalen

I kolonnen "Endring" skal følgende formatering benyttes:

~~Øverstrekettekst~~ = slettet tekst

**Uthevet tekst** = ny tekst

Dato	Initiert av	Referanse	Endring	Tillegg



Varekontrakt bilag 6 - Endringer av leveransen etter kontraktsinngåelse

---

--	--	--	--	--



**Vedlegg 1: Veiledning til utforming av kumlokk og rammer.**

1.1	Ø650 lokk. NRF: 3300094 eller tilsvarende
-----	---

Lokk skal ha helomsluttende pakning som Furnes Premium, Ulefos Odin eller tilsvarende. Se [Figur 1](#)



Figur 1

1.2	Ø650 ramme m/spalter. NRF: 3300104 eller tilsvarende
-----	--

Standard Ø650 ramme med spalter. Se [Figur 2](#)

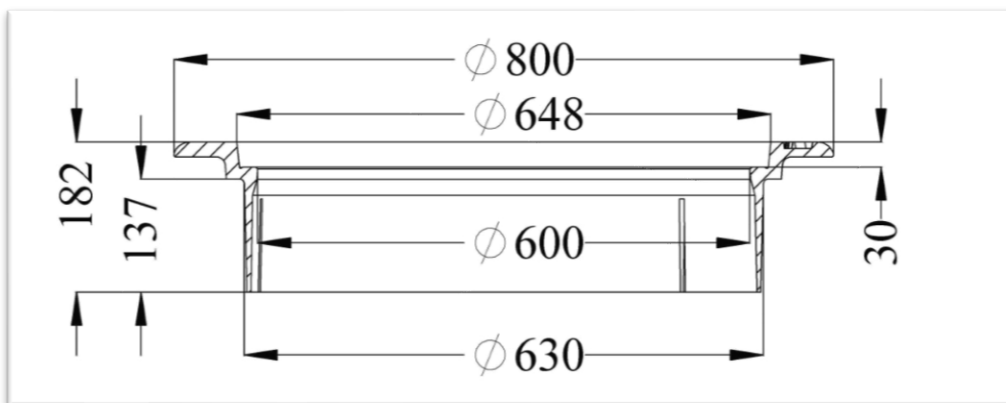

Figur 2

1.3	Ø650 kort ramme.
-----	------------------

Lengden på skjørtet kan avvike noe fra tegning. Ved bruk i veier med høyt fall og lav høyde ned til kumring er det behov for ramme med lavere høyde. Se [Figur 3](#)

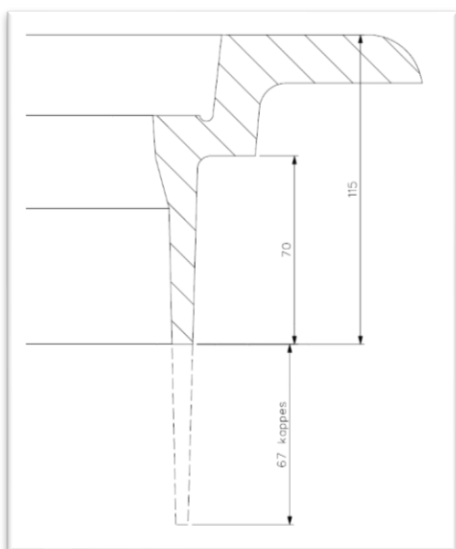

Figur 3

Tegninger er veiledende og hentet fra Furnes Jernstøperi AS. Tilbudte produkter skal være tilsvarende i utforming.

1.4	Ø250 Kapsellokk. NRF: 3300306 eller tilsvarende
-----	---

Kapsellokket skal passe i lokkene i postene 1.6, 1.7 og 2.1. Lokket skal ha helomsluttende pakning som Furnes Premium, Ulefos Odin eller tilsvarende.

Lokket skal være utformet slik at vann og masser ikke entrer gjennom nøkkelåpningen.

Se *Figur 4A & 4B*

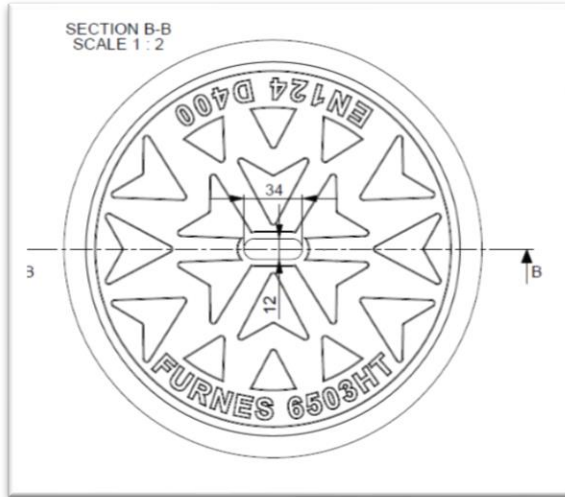

Figur 4A

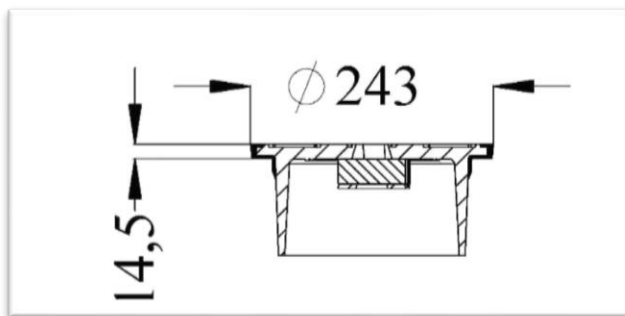

Figur 5B

1.5	Ø250 Kapselramme. NRF: 3301056 eller tilsvarende
-----	--

Ramme for lokket i post 1.4. Spesielt viktig at lysåpningen til kapsellokk er tilnærmet lik som på tegningen (202mm maksimalt +/- 5 mm). Se *Figur 5*

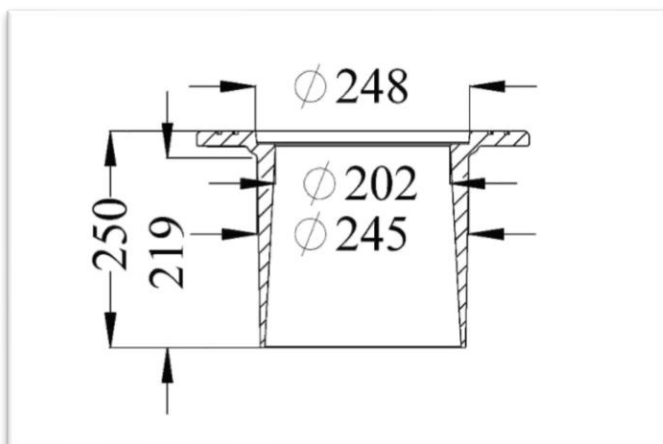

Figur 6

Tegninger er veiledende og hentet fra Furnes Jernstøperi AS. Tilbudte produkter skal være tilsvarende i utforming.

1.6	Ø650 lokk m/ konsentrisk kapsellokk. NRF: 3300155 eller tilsvarende
-----	---

Lokket skal passe i rammen i post 1.2. Spesielt viktig at lysåpningen til kapsellokk er tilnærmet lik som på tegningen (204 mm maksimalt +/- 5 mm).

Lokket skal ha helomsluttende pakning som Furnes Premium, Ulefos Odin eller tilsvarende. Se [Figur 6](#)

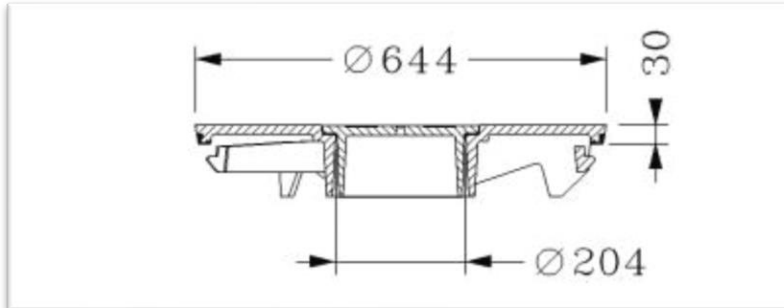

Figur 7

1.7	Ø650 lokk m/ eksentrisk kapsellokk. NRF: 3300156 eller tilsvarende
-----	--

Lokket skal passe i rammen i post 1.2. Spesielt viktig at plasseringen og lysåpningen til kapsellokk er tilnærmet lik som på tegningen (205 mm maksimalt +/- 5 mm). Lokket skal ha helomsluttende pakning som Furnes Premium, Ulefos Odin eller tilsvarende. Se [Figur 7](#)

Lokket skal ha helomsluttende pakning som Furnes Premium, Ulefos Odin eller tilsvarende. Se [Figur 7](#)

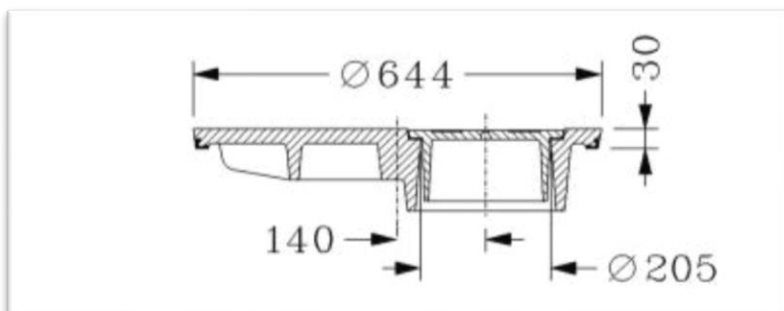

Figur 8

1.8	Ø650 plant ristlokk. NRF: 3300098 eller tilsvarende
-----	---

Krav til gjennomstrømningsareal: minimum 1000 cm<sup>2</sup>. Lokket skal passe i rammen i post 1.2.

Bildet er ment som illustrasjon, ingen spesielle krav utenom gjennomstrømningsareal. Se [Figur 8](#)

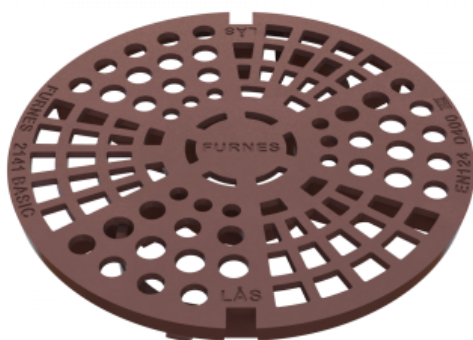

Figur 9

Tegninger er veiledende og hentet fra Furnes Jernstøperi AS. Tilbudte produkter skal være tilsvarende i utforming.

1.9	Ø650 kuppelrist. NRF: 3300512 eller tilsvarende
-----	---

Krav til gjennomstrømningsareal: minimum 1900 cm<sup>2</sup>. Se [Figur 9](#)

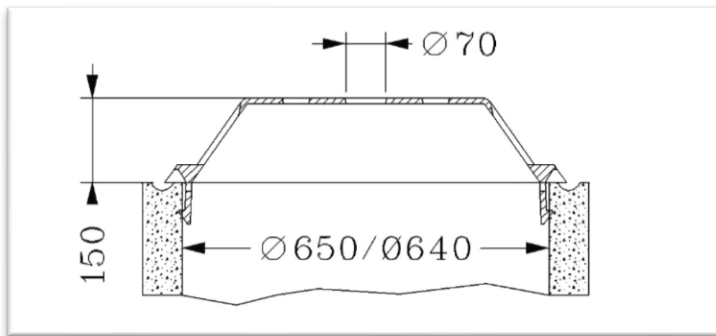

Figur 10

2.1	Ø800 lokk m/ konsentrisk kapsellokk. NRF: 3300218 eller tilsvarende
-----	---

Lokket skal passe i rammen i post 2.2. Spesielt viktig at plassering og lysåpningen til kapsellokk er tilnærmet lik som på tegningen (204 mm maksimalt +/- 5 mm). Lokket skal ha helomsluttende pakning som Furnes Premium, Ulefos Odin eller tilsvarende. Se [Figur 10](#)

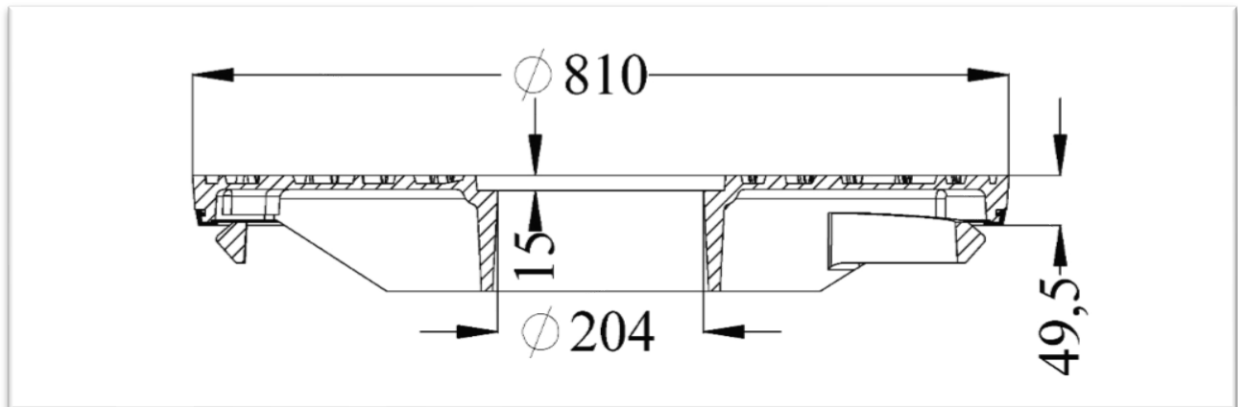

Figur 11

2.2	Ø800 ramme. NRF: 3300272 eller tilsvarende
-----	--

Se [Figur 11](#)

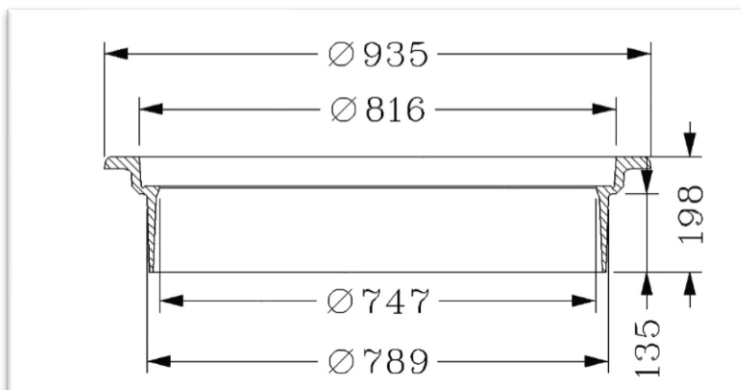

Figur 12

Tegninger er veiledende og hentet fra Furnes Jernstøperi AS. Tilbudte produkter skal være tilsvarende i utforming.

3.1, 3.2	Hydrant ramme og lokk. NRF: 3301035 eller tilsvarende
----------	---

Lokk og ramme skal være tilsvarende i størrelse og utforming samt være hengslet.  
Se [Figur 12](#)

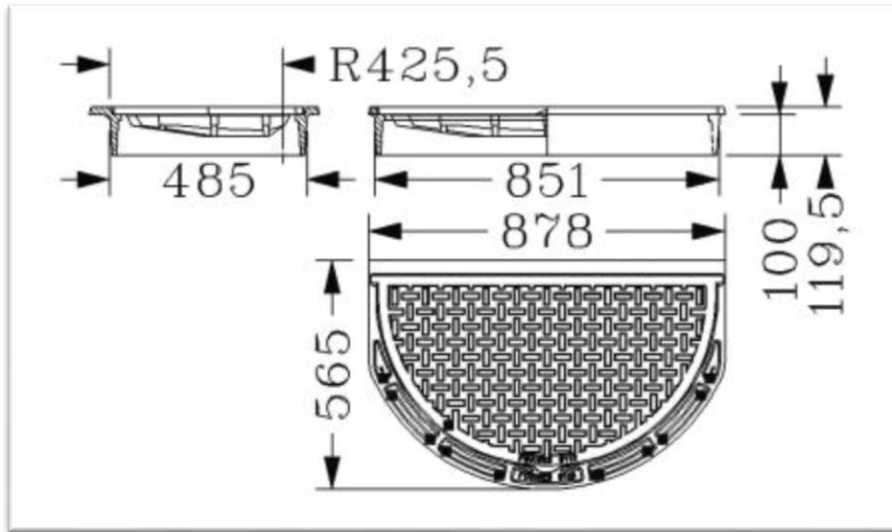

Figur 13